



*Ғылым бар жерде - жеңіс бар!
Победа там - где наука!
Victory is where science is!*



«ҚАЗАҚСТАННЫҢ ӘСКЕРИ ҚАУІПСІЗДІГІН ҚАМТАМАСЫЗ ЕТУ КОНТЕКСТІНДЕ ӘСКЕРИ БІЛІМ БЕРУДІ ДАМЫТУ»

**V Халықаралық ғылыми-практикалық конференциясының
МАТЕРИАЛДАРЫ ЖИНАҒЫ**



**СБОРНИК МАТЕРИАЛОВ
V Международной научно-практической конференции на тему
«РАЗВИТИЕ ВОЕННОГО ОБРАЗОВАНИЯ
В КОНТЕКСТЕ ОБЕСПЕЧЕНИЯ ВОЕННОЙ
БЕЗОПАСНОСТИ КАЗАХСТАНА»**



*10 марта 2023 года,
город Петропавловск*



**АКАДЕМИЯ НАЦИОНАЛЬНОЙ ГВАРДИИ
РЕСПУБЛИКИ КАЗАХСТАН**

**СБОРНИК МАТЕРИАЛОВ
V Международной научно-практической конференции
«Развитие военного образования в контексте обеспечения военной
безопасности Казахстана»**

Петропавловск, 2023

УДК 355.23 (574)
ББК 68.49 (5Каз)3
P17

Под общей редакцией начальника Академии Национальной гвардии
Республики Казахстан полковника А.К. Токушева

Редакционная коллегия:
Р.Б. Альназирова, Ж.А. Атыгаев, А.Е. Абильмажинова, Р.М. Аубакиров,
К.Е. Коспанова

P17 Развитие военного образования в контексте обеспечения военной безопасности Казахстана: мат-лы междунар. науч.-практ. конф. – Петропавловск: АНГ Республики Казахстан, 2023. – 571 с.

ISBN 978-601-80976-1-4

В сборнике конференции представлены тезисы докладов ученых, преподавателей высших учебных заведений, офицеров различных родов войск и силовых структур, а также докторантов, аспирантов и магистрантов Республики Казахстан и стран СНГ, посвященных проблемам развития системы военного образования как важнейшего фактора обеспечения национальной безопасности страны.

Сборник адресован широкому кругу читателей.

УДК 355.23 (574)
ББК 68.49 (5Каз)3

ISBN 978-601-80976-1-4

© Академия НГ РК, 2023

Вступительное слово
начальника Академии Национальной гвардии Республики Казахстан
*полковника **ТОКУШЕВА АРТУРА КАЛИАКПАРОВИЧА***

Сәлеметсіздерме, құрметті қонақтар, әріптестер!

Ғылыми кеңес, профессорлық-оқытушы құрам, конференция ұйымдастырушылар атынан **«Қазақстанның әскери қауіпсіздігін қамтамасыз ету контекстінде әскери білім беруді дамыту»** атты V ғылыми-практикалық конференцияға қатысқан үшін алғысымды білдіремін.

Уважаемые участники конференции!

Разрешите от имени Ученого совета, профессорско-преподавательского состава, организаторов конференции поприветствовать вас на V Международной научно-практической конференции на тему **«Развитие военного образования в контексте обеспечения военной безопасности Казахстана»** и поблагодарить за проявленное внимание и участие в нашем научном форуме.

В нашей конференции участие принимают представители:

- Главного командования Национальной гвардии Республики Казахстан, г. Астана;
- Департамента военного образования и науки Министерства обороны Республики Казахстан, г. Астана;
- Национального университета обороны имени Первого Президента – Елбасы, г. Астана;
- Военно-инженерного института радиоэлектроники и связи Министерства обороны Республики Казахстан, г. Алматы.

Тезисы докладов направили представители:

- Новосибирского военного института войск национальной гвардии Российской Федерации, г. Новосибирск;
- Военной академии материально-технического обеспечения имени генерала армии А.В. Хрулева, г. Санкт-Петербург;
- Военной академии Республики Беларусь, г. Минск;
- Уральского федерального университета имени Бориса Ельцина, г. Екатеринбург;
- Костанайской академии Министерства внутренних дел Республики Казахстан имени Шракбека Кабылбаева, г. Костанай;
- Военного института Сухопутных войск Министерства обороны Республики Казахстан, г. Алматы;
- Пограничной академии Комитета национальной безопасности Республики Казахстан, г. Алматы;
- Северо-Казахстанского университета имени Манаша Козыбаева, г. Петропавловск;
- Регионального командования «Орталық» Национальной гвардии Республики Казахстан, г. Караганда;
- воинской части 6654 Национальной гвардии Республики Казахстан, п. Каракемер.

В ходе работы конференции планируется обсуждение проблем системы военного образования, что особенно актуально при нарастании сложности профессиональных задач, решаемых военнослужащими, и связано с подготовкой офицера новой формации, способного компетентно осуществлять профессиональную деятельность.

Надеюсь, что итоги конструктивной плодотворной работы конференции будут вам полезны в процессе дальнейшей научно-исследовательской работы.

Проблема развития системы высшего военного образования выступает в качестве одного из важнейших приоритетов политики государства. На современном этапе к военному специалисту предъявляются более высокие профессиональные требования. При этом речь идет, прежде всего, о необходимости формирования личностных и профессиональных ориентаций, выступающих основой адаптации к изменяющимся реалиям современного казахстанского общества адекватно тенденциям развития мирового сообщества.

Глава государства К.-Ж. Токаев в одном из своих выступлений отметил необходимость модернизации структуры и состава Вооруженных Сил, других войск и воинских формирований с учетом актуальных угроз военной безопасности. Президент отметил необходимость совершенствования системы военного управления посредством современных цифровых подходов. Были обсуждены вопросы перевооружения казахстанской армии современными и высокотехнологичными образцами вооружения и военной техники. Министерству обороны поручено пересмотреть программу боевой подготовки с внедрением новых методов применения войск.

Мы живем во времена гибридных методов противостояния и постоянного роста протестных акций. Яркий тому пример – январские события и мировая пандемия. Практика повседневной деятельности военнослужащих Национальной гвардии и опыт разномасштабных учений, а также испытание «январскими событиями» в целом продемонстрировали их профессионализм, мужество и умение ориентироваться в сложных ситуациях.

Национальная гвардия принимает участие в различных проектах, связанных с безопасностью страны. В рамках реализации мер по развитию системы государственного и военного управления в интересах обеспечения военной безопасности и обороны государства, войска участвуют в национальном проекте «Безопасная страна», в «Концепции строительства и развития Вооруженных Сил, других войск и воинских формирований до 2030 года», в «Стратегическом плане развития Министерства внутренних дел», в «Комплексном плане развития Национальной гвардии на 2021-2027 годы».

В настоящее время в системе военного образования идет активная трансформация, что находит отражение в создании и реализации новых позиций в этой области. Казахская система непрерывного военно-профессионального образования в целом имеет достаточно сформированную структуру, соответствует международным стандартам и способствует повышению научного и научно-педагогического потенциала военных кадров.

Главной задачей образовательной деятельности Академии Национальной гвардии Республики Казахстан следует считать формирование и развитие облика современного военнослужащего, которого будут отличать высокий профессионализм, конкурентоспособность, универсализм, мобильность, креативность, а также умение нестандартно мыслить и оперативно принимать решение в любых условиях обстановки.

За 25-летнюю историю Академия направила в войска более четырех тысяч выпускников, которые пополнили ряды не только войск правопорядка, но и всех силовых структур страны. 283 из них окончили учебное заведение с отличием, 49 молодых лейтенантов окончили вуз с вручением нагрудного знака «Әскери оқу орнын үздік бітіргені үшін» (за отличное окончание военного вуза), их фамилии занесены на доску почета академии.

За этот сравнительно небольшой отрезок времени наше учебное заведение, пройдя путь от училища до академии, достигло определенных высот и заняло достойное место среди военных ВУЗов страны.

Преобразование ВУЗа в Академию стало значимым событием для Национальной гвардии и позволило нам выйти на новый виток развития в плане подготовки научных и научно-педагогических кадров. Продолжается работа по интеграции нашего учебного заведения в военное образовательное пространство – с сентября текущего года Академия приступает к подготовке военных специалистов в магистратуре, а в ближайшей перспективе

– и в докторантуре. Прделана определенная работа по разработке образовательной программы, подготовке материалов научно-исследовательской и методической работы.

В целях совершенствования методики проектирования содержания обучения военнослужащих факультет повышения квалификации при Академии Национальной гвардии преобразован в факультет послевузовского и дополнительного образования.

Профессорско-преподавательский состав Академии ведет работу над повышением уровня своего профессионализма и педагогического мастерства, находится в постоянном творческом поиске.

Результаты научных исследований преподавателей Академии публикуются в «Вестнике Академии Национальной гвардии Республики Казахстан» по таким направлениям, как теория национальной безопасности; тактика и оперативное искусство; теория и методика образования и воспитания; техника, вооружение и войсковой тыл. Данный научно-образовательный журнал является периодическим изданием, включенным в перечень рекомендованных Комитетом по обеспечению качества в сфере образования и науки Министерства науки и высшего образования Республики Казахстан. На постоянной основе направляются статьи преподавателей Академии для публикации в учебно-методическом сборнике «Ұлттық ұлан Жаршысы».

В Академии функционирует Военно-научное общество курсантов (ВНОК). Они планомерно занимаются исследовательской работой и принимают активное участие в научных мероприятиях, организуемых как в масштабе города, области, республики, так и за ее пределами.

На базе ВУЗа действует филиал Академии военных наук Республики Казахстан, который возглавляет кандидат военных наук, ассоциированный профессор, полковник Корнилов А.А., являющийся членом-корреспондентом данной Академии.

Налажены международные связи Академии. С 2010 года осуществляется обучение курсантов для Национальной гвардии Республики Таджикистан. Ведется сотрудничество в сфере образования и науки с ВУЗами Белоруссии, России, Таджикистана, Турции, Узбекистана, Украины, на основе которых поддерживается постоянное взаимодействие.

Пройдя 25-летний рубеж своего существования Академия Национальной гвардии придает особое значение укреплению научного потенциала, усилению процесса интеграции науки и образования, превращению ВУЗа в мощный центр научно-исследовательского развития.

Уважаемые гости, коллеги!

Уверен, что сегодняшняя конференция станет важным шагом в укреплении практического взаимодействия по актуальным и проблемным для нас вопросам, а ее результаты будут способствовать обеспечению безопасности нашего государства, противодействию новым вызовам и угрозам.

V Международную научно-практическую конференцию «Развитие военного образования в контексте обеспечения военной безопасности Казахстана» - объявляю открытой!

ПОДГОТОВКА ВОЙСК ПРАВОПОРЯДКА: СОСТОЯНИЕ И ПЕРСПЕКТИВЫ

АБЖАНОВ Б.С.

доктор философии (PhD), ассоциированный профессор (доцент), профессор Академии военных наук Республики Казахстан, заместитель Главнокомандующего Национальной гвардией Республики Казахстан, генерал-майор, г. Астана.

Аннотация. В статье рассматриваются состояние и перспективы служебно-боевой деятельности Национальной гвардии Республики Казахстан в контексте выполнения задач по укреплению военной безопасности государства.

Ключевые слова: Национальная гвардия Республики Казахстан, военная безопасность, подготовка войск, вооруженные конфликты, гибридные формы войны.

Президент Республики Казахстан, как Верховный Главнокомандующий страны, неоднократно ставил перед Правительством и силовыми ведомствами задачу по укреплению военной безопасности нашего государства.

Вектор внешней политики Казахстана направлен на обеспечение его суверенитета и независимости, участие государства в решении глобальных и региональных проблем, создание условий для международного сотрудничества на основе взаимовыгодного и равноправного партнерства. Вместе с тем, современная международная и военно-политическая обстановка в некоторых регионах мира вызывает тревогу и требует принятия адекватных мер по обеспечению общественной безопасности государства и защите ее территориальной целостности.

Поручения президента Касым-Жомарта Токаева повысить готовность Вооруженных сил, других войск и воинских формирований страны исходит, прежде всего, из его главного политического курса, направленного на строительство Нового Казахстана, а также из анализа и оценки результатов январских событий, военных конфликтов и в целом геополитических изменений в мире.

Текущая общая международная обстановка и события «трагического января» внутри нашего государства наглядно демонстрируют, что силовые методы продолжают играть важную роль в разрешении экономических и политических противоречий как между странами, так и внутри государства и гражданского общества.

С учетом этого фактора, войска Национальной гвардии Республики Казахстан должны быть в состоянии постоянной готовности оперативно и профессионально реагировать на любые вызовы и угрозы обществу и государству, в том числе на перспективу.

Для этого нужны воинские части и соединения с оптимальной структурой, эффективной системой управления, современным вооружением и профессиональными кадрами.

Известный всем нам принцип «Учить войска тому, что необходимо на войне» (для выполнения возложенных задач) остается по-прежнему актуальным.

В январе 2022 года, в период осложнения общественно-политической ситуации в стране, части и подразделения войск были приведены в высшую степень оперативно-служебной готовности.

Личный состав войск с честью выполнил поставленные задачи по защите конституционного строя, прав и свобод граждан, с риском для жизни и здоровья мужественно защищали общественный порядок и безопасность мирных граждан, при этом проявили верность военной присяге и высокую морально-психологическую устойчивость.

Вместе с тем, в ходе январских событий были вскрыты серьезные проблемы не только в подготовке войск, но и в вопросах взаимодействия, и в плане материально-технического обеспечения.

В связи с чем, Глава государства К.К. Токаев поставил задачу по **количественному и качественному укреплению** Национальной гвардии Республики Казахстан.

Реализуя данную задачу руководство Национальной гвардии Казахстана основные усилия направило на дальнейшее совершенствование подготовки войск, с учетом современных требований и изменений в способах и тактике действий подразделений. Мероприятия проводились в несколько этапов.

Во-первых, с целью анализа, обобщения полученного опыта и выработки предложений при Главном командовании войск была создана исследовательская группа по изучению уроков и выводов «январских событий», тактики действий деструктивных сил и хулиганствующих элементов, а также эффективность прежней тактики ВОРЕЗов и сводных отрядов.

По результатам работы группы разработан «План совершенствования подготовки войск Национальной гвардии к действиям при кризисных ситуациях».

Во-вторых, были переработаны **планы и программы подготовки войск**, внедрены новые способы действий личного состава при выполнении задач в условиях КС.

Переработаны специальные **оперативные планы**, пересмотрен **алгоритм** действий заинтересованных государственных органов, военных и правоохранительных структур при угрозах общественной и национальной безопасности, в том числе алгоритм привлечения Вооруженных Сил при возникновении кризисных ситуаций.

В-третьих, были проведены комплексные учения и тренировки, в ходе которых были апробированы новые подходы в подготовке войск и в тактике действий, а также алгоритм взаимодействия между силовыми структурами и государственными органами при возникновении кризисных ситуаций.

В-четвертых, проделана работа по укреплению частей и подразделений оперативного назначения, а также специального назначения.

В-пятых, проведен комплекс мероприятий по повышению имиджа службы в НГ, моральному и материальному стимулированию личного состава, улучшению социальных условий службы, внесены изменения в правила прохождения воинской службы, увеличены денежные содержания военнослужащих и другие.

В – шестых, на материально-техническое укрепление войск дополнительно выделено свыше **71 млрд. тенге**.

Вместе с тем, анализ действий войск в ходе выполнения задач при кризисных ситуациях и пресечении внутреннего конфликта, в том числе при обеспечении правовых режимов ЧС (ЧП) социального характера, а также изучение боевых действий в зонах вооруженного конфликта других стран показали, что имеющиеся формы и методы подготовки войск недостаточны и требуют постоянного совершенствования, с учетом современной обстановки и развития военной науки, использования новых технологий в применении вооружения и специальных средств, а также информационных методов борьбы.

Так, в последние годы в мире прослеживается тенденция стирания границ между **состоянием мира и вооруженного конфликта**. Войны уже не объявляют, а начавшиеся идут не по шаблону, к которым все привыкли.

Кроме того, сегодня военные эксперты всё больше выделяют угрозу развязывания **гибридных форм войны** против государства, когда необходимо обеспечивать национальную безопасность не столько на границах, сколько внутри страны. При этом **конфликты** нового типа *сравнимы* по последствиям с крупномасштабной **войной**.

Тактика и условия современного боя обусловлена ведением интенсивных боевых действий чаще в городских условиях или в локальном масштабе местности и на коротких дистанциях. При этом массированно используются средства артиллерии, БПЛА, высокоточное оружие (*пример, сюжеты огневых схваток в фильмах «Лучшие в аду», «Солнцепек»*). Стало нормой участие в боевых действиях подразделений по организации противодействия информационно-психологическому и программно-техническому воздействию, территориальной обороны.

В вопросах материально-технического обеспечения в кризисных условиях возрастает роль **волонтерского движения**.

В связи с чем, закономерно возникает необходимость постоянного совершенствования подготовки войск путем поиска новых (передовых) форм обучения и тактики действий личного состава.

Для решения данной задачи заместителем Министра внутренних дел Республики Казахстан - Главкомандующим НГ генерал-майором Ботакановым Е.С. в ходе заседания Военного совета войск была поставлена задача главному командованию, перед учеными, преподавателями и магистрантами обучающихся в НУО и Академии Национальной гвардии изучить в других странах опыт ведения боевых действий, тактику действий подразделений при пресечении массовых беспорядков и выработать новые формы подготовки войск, практические положения и нормативы для внедрения их в войсках.

Таким образом, подготовка войск в Национальной гвардии осуществляется на трех основных компонентах:

1. Боевая подготовка (командирская, профессионально-должностная, боевая).
2. Морально-психологическая подготовка (по видам МПО).
3. Материально-техническая подготовка (всестороннее обеспечение).

Под подготовкой войск, понимается непрерывный и всесторонний процесс (система) обучения военнослужащих, подразделений, частей, командиров всех степеней, органов управления, направленный на:

- ✓ выработку и совершенствование индивидуальных умений и навыков военнослужащих;
- ✓ отработку слаженности органов военного управления и методов руководства войсками;
- ✓ организацию и поддержание тесного взаимодействия между разными военными и правоохранительными структурами.

Основными факторами, оказывающими существенное влияние на качество подготовки войск, в современных условиях являются:

- 1) Государственная политика в области обороны и безопасности.
- 2) Подготовка квалифицированных кадров и процесс обучения (воспитания).
- 3) Материально техническое оснащение боевой подготовки.

Рассмотрим содержание, каждого фактора.

Государственная политика в области обороны:

✓ наличие и содержание законодательной базы (военная доктрина, законы, постановления и др. НПА) позволяющей положительно решать вопросы в интересах подготовки войск.

Особо отмечается здесь положения из Военной доктрины Республики Казахстан.

В изменениях, которые были внесены в Военную доктрину Указом Президента РК № 1045 от 12 октября 2022 года нашли отражение и вопросы, касающиеся Национальной гвардии.

Так в новой редакции документа указывается, что в целях повышения мобильности войск и адекватного реагирования на современные угрозы военной безопасности *последовательно и планомерно* проводятся меры по совершенствованию структуры, усилению состава и развитию инфраструктуры Национальной гвардии Республики Казахстан. Внедряются новые формы применения и способы действий войск для решения задач при кризисных ситуациях и пресечении внутреннего вооруженного конфликта, в том числе при обеспечении правовых режимов чрезвычайной ситуации социального характера, чрезвычайного и военного положений.

Эти нововведение в военной доктрине связано не только с наработанным опытом в период «трагического января», но и после реализации карантинных мероприятий в период пандемии COVID-19.

Подготовка квалифицированных кадров предусматривает:

- ✓ наличие возможности подготовки (переподготовки), повышения квалификации командиров всех уровней;
- ✓ наличие военных учебных заведений и объектов;
- ✓ непосредственное обучение и воспитание специалистов.

Материально-техническое оснащение, включает:

- ✓ наличие, содержание и обслуживание учебных объектов (в том числе полевая и приказарменная УМБ);
- ✓ своевременное обеспечение современными и перспективными образцами техники, вооружения и боеприпасов;
- ✓ внедрение в обучение новейших технических средств разведки, наблюдения, маскировки, учебных приборов;
- ✓ обеспечение необходимой литературой, разработка учебных пособий, в том числе на цифровых носителях.

Результаты инспекторской и итоговых проверок в 2022 году показали, что подготовка подразделений к выполнению задач боевой службы и действиям при кризисных ситуациях в целом систематизирована, военнослужащие показывают хорошие знания основных положений боевой службы, твёрдые навыки по выполнению одиночных нормативов по предметам боевой подготовки, слаженные действия в составе СТГр.

Эти знания и умения ежедневно закрепляются в процессе подготовки и выполнения задач боевой службы, а натренированность СТГр достигается благодаря опыту применения подразделений в ходе январских событий т.г., а также еженедельными тренировками и проведёнными ТСУ по плану «ГОНГ».

Вместе с тем, при проверке слаженности подразделений в составе БТГр в ходе выполнения учебно-боевых задач были выявлены ряд проблем в их подготовке:

1) Слабая обученность личного состава вопросам передвижения в предбоевых и боевых порядках, умению вести огонь в движении, выбирать выгодную для стрельбы позицию. Недостаточная слаженность личного состава в составе подразделений от роты до батальона.

Решение этой проблемы требует пересмотра применяемых методик в процессе обучения военнослужащих и подразделений. Необходимо внедрение методов комплексных занятий, проводимых в единой оперативной обстановке, по единому замыслу, сочетающие различные учебные дисциплины.

2) Требуются доработки вопросы организации управления группами БТГр при выходе на назначенные рубежи (исходный, регулирования), взаимопознания и уточнения направления поиска.

Необходимо обучение боевым действиям в условиях города, в составе мелких групп, зачастую в отсутствии тактической связи от главных сил, т.е. автономно.

3) В связи с высокими темпами урбанизации территории, возникли проблемы с недостаточным излетным пространством войсковых стрельбищ, что не позволяет выполнять в полном объеме стрельбы из всего вооружения, имеющегося в арсеналах подразделений.

Указанные вопросы решаются путем проведения на базе Центра боевой и методической подготовки воинской части 5574 п.Жетыген с отработкой тактических приемов ведения всех видов боевых действий, стрельб из вооружения БТР-80, а также учений с боевой стрельбой артиллерийско-зенитных дивизионов, а также отработкой с использованием полигонов.

4) Сегодня сложно представить выполнение боевых задач без БПЛА, устройств геолокации, современных средств связи и что особенно актуально эффективных спецсредств.

Не имея в наличии современных средств уничтожения (сдерживания) противника невозможно выработать новые методы обучения, отрабатывать современные способы ведения боевых действий. Об этом свидетельствуют вооруженные конфликты «Армения и Азербайджан», «Россия и Украина».

За последние годы наши части и подразделения, учебные заведения в целом обеспечены новейшими образцами техники, вооружения, боеприпасов, специальных средств,

а также техническими средствами разведки и связи, тренажерами вождения, стрелковыми тренажерными комплексами, стрелковыми мультимедийными тирами, однако, они не в полной мере удовлетворяют потребность войск, а в некоторых подразделениях имеется не полное их обеспечение.

Так, в январе 2022 года в ходе выполнения задач в условиях КС все силовые ведомства страны испытали острую нехватку спецсредств.

К примеру, в подразделениях Национальной гвардии Республики Узбекистан, каждый военнослужащий входящий в любой элемент боевого порядка экипируется вооружением или спецсредствами и применяет их по принципу *«вижу цель - стреляю»*.

Таким образом, приоритетами развития войск правопорядка, являются:

повышение эффективности управления войсками;

оснащение подразделений и частей современным и перспективным вооружением и военной техникой, специальными средствами;

совершенствование профессиональной подготовки военнослужащих и развитие военно-технической науки и базы;

улучшение материально-технического и бытового обеспечения.

Опыт Национальной гвардии Республики Казахстан наглядно нам продемонстрировал о своевременности усиления служебно-боевого потенциала подразделений оперативного назначения, развитие подразделений специального назначения «Бүркіт», переход на систему оперативно-территориального управления войсками и целый ряд др.

А ведь изначально это были только мысли и суждения военных ученых, руководителей войск, которые со временем трансформировались в конкретные нормативно-правовые акты и воплотились на практике и нашли отражение в учебных программах.

В то же время процессы теоретического обоснования указанных мероприятий сталкиваются с определенными трудностями, вызванных различными причинами, о которых я акцентировал внимание выше.

В настоящее время наибольшую опасность для страны представляют точки нестабильности вблизи периметра наших границ и возможность инициирования «цветных революций» внутри страны, что приобретает особую актуальность в электоральный период.

В связи с чем, возрастает роль и значение вопросы дальнейшего совершенствования процесса подготовки профессиональных кадров для войск правопорядка, с учетом возрастающих требований, предъявляемых к их уровню подготовки и овладению практическими навыками.

Ведущая роль в этом процессе принадлежит несомненно Факультету НГ при НУО и Академии НГ РК как главным кузницам офицерских кадров.

Уже сейчас наши ученые, магистры и курсанты работают над проблемами применения новых форм и способов тактики действий, поиске более совершенных методов проведения занятий и других перспективных направлениях, которые должны находить отражение в учебном процессе.

При этом необходимо принимать во внимание потребность в теоретическом обосновании происходящих перемен и изменений в тактике применения подразделений, их материально-техническом оснащении, всестороннего обеспечения и профессиональной подготовке.

Требуется внедрение системной переподготовки кадров и совместного обучения руководящего состава военных и правоохранительных органов по организации выполнения служебно-боевых задач в кризисных ситуациях в составе совместных группировок. Отдельного пристального внимания требует совместная подготовка и процесс слаживания деятельности органов военного и государственного управления (акиматов и государственных учреждений) в условиях введения режима ЧП и АТО. Важно заблаговременно индивидуально для каждого региона проработать и согласовать роль общественных организаций (в первую очередь волонтерских) по участию в мероприятиях обеспечивающего характера.

Площадкой и полигонами для такой формы совместной подготовки могут выступать воинские части и учреждения Национальной гвардии на всей территории нашего государства. Эти процессы невозможны без научного обоснования, апробирования и отражения в соответствующих учебных программах по подготовке специалистов.

Важно отметить, что выполнение задач не должно ограничиваться только текущим состоянием положений дел и обстановки, существенное значение имеют служебно-боевые задачи, которые предстоит выполнять войскам правопорядка в обозримой перспективе или прогнозируются на основании имеющегося международного опыта.

СПИСОК ЛИТЕРАТУРЫ

1. Выступление Главы государства К.К. Токаева на заседании Мажилиса Парламента Республики Казахстан Уроки «трагического января»: единство общества – гарантия независимости akorda.kz/ru/ дата обращения 08.11.2022 года
2. Дубовцев Г.Ф. Состояние и перспективы развития военной организации Казахстана: Монография. — Астана: КИСИ при Президенте РК, 2015. — 212 с.
3. enciclopedia.mil.ru/ encyclopedia/details.htm?id дата обращения 08.11.2022 года
4. Указ Президента РК от 12 сентября 2022 года «О внесении изменений и дополнений в Указ Президента РК от 29.09.2017 года 554 «Об утверждении Военной доктрины РК»
5. Служебная записка Заместителя Главнокомандующего Национальной гвардией РК «По результатам итоговых проверок за зимний период 2022 года»
6. <https://ia-centr.ru/experts/maksim-kramarenko/kazakhstan-gotovitsya-k-voyne-s-kem-i-dlya-chego/> дата обращения 12.02.2023 года
7. <https://www.zakon.kz/6022543-reformirovanie-vooruzhennykh-sil-strany-idet-polnym-khodom-general-makhmut-telegusov.html> дата обращения 12.02.2023 года

REFERENCES

1. Vystuplenie Glavy gosudarstva K.K. Tokaeva na zasedanii Mazhilisa Parlamenta Respubliki Kazahstan Uroki «tragicheskogo yanvaryaya»: edinstvo obshchestva – garantiya nezavisimosti akorda.kz/ru/ data obrashcheniya 08.11.2022 goda
2. Dubovcev G.F. Sostoyanie i perspektivy razvitiya voennoj organizacii Kazahstana: Monografiya. — Astana: KISI pri Prezidente RK, 2015. — 212 s.
3. enciclopedia.mil.ru/ encyclopedia/details.htm?id data obrashcheniya 08.11.2022 goda
4. Ukaz Prezidenta RK ot 12 sentyabrya 2022 goda «O vnesenii izmenenij i dopolnenij v Ukaz Prezidenta RK ot 29.09.2017 goda 554 «Ob utverzhdenii Voennoj doktriny RK»
5. Sluzhebnyaya zapiska Zamestitelya Glavnokomanduyushchego Nacional'noj gvardiej RK «Po rezul'tatam itogovykh proverok za zimnij period 2022 goda»
6. <https://ia-centr.ru/experts/maksim-kramarenko/kazakhstan-gotovitsya-k-voyne-s-kem-i-dlya-chego/> data obrashcheniya 12.02.2023 goda
7. <https://www.zakon.kz/6022543-reformirovanie-vooruzhennykh-sil-strany-idet-polnym-khodom-general-makhmut-telegusov.html> data obrashcheniya 12.02.2023 goda

ҚҰҚЫҚТЫҚ ТӘРТІП ӘСКЕРЛЕРІН ДАЯРЛАУ: ЖАҒДАЙЫ МЕН БОЛАШАҒЫ

АБЖАНОВ Б.С.

философия докторы (PhD), қауымдастырылған профессор (доцент), Қазақстан Республикасы Әскери ғылымдар Академиясының профессоры, Қазақстан Республикасы Ұлттық ұланы Бас қолбасшысының орынбасары, генерал-майор, Астана қ.

Аңдатпа. Мақалада мемлекеттің әскери қауіпсіздігін нығайту жөніндегі міндеттерді орындау тұрғысында Қазақстан Республикасы Ұлттық ұланының қызметтік-жауынгерлік қызметінің жай-күйі мен перспективалары қарастырылады.

Түйінді сөздер: Қазақстан Республикасының Ұлттық ұланы, әскери қауіпсіздік, әскерлерді даярлау, қарулы қақтығыстар, соғыстың гибридті нысандары.

TRAINING OF LAW ENFORCEMENT TROOPS: STATUS AND PROSPECTS

ABZHANOV B.S.

Doctor of Philosophy (PhD), Associate Professor (Associate Professor), Professor of the Academy of Military Sciences of the Republic of Kazakhstan, Deputy Commander-in-Chief of the National Guard of the Republic of Kazakhstan, Major General, Astana.

Abstract. *The article examines the state and prospects of the service and combat activities of the National Guard of the Republic of Kazakhstan in the context of the tasks to strengthen the military security of the state.*

Keywords: *National Guard of the Republic of Kazakhstan, military security, training of troops, armed conflicts, hybrid forms of war.*

ГЕОИНФОРМАЦИОННЫЕ ТЕХНОЛОГИИ ОПРЕДЕЛЕНИЯ ОПТИМАЛЬНЫХ МАРШРУТОВ НА ЭЛЕКТРОННОЙ КАРТЕ

БАРАНЧЕЕВ О.Л.¹, БОНДАРЬ И.М.²

¹ профессор кафедры математики и информатики, доцент, Новосибирский военный институт войск национальной гвардии России, г. Новосибирск, E-mail: OLxovik@ngs.ru

² кандидат технических наук, доцент, профессор кафедры математики и информатики, Новосибирский военный институт войск национальной гвардии России, г. Новосибирск, E-mail: bim1948@yandex.ru

Аннотация. *В работе рассматривается задача использования геоинформационной системы «Горизонт» и электронной таблицы LibreOffice Calc для решения задачи построения оптимальных навигационных маршрутов. В геоинформационной системе «Горизонт» используется инструмент «Расчеты. На графе». Для решения оптимизационной задачи применяется инструмент электронной таблицы Решатель.*

Ключевые слова. геоинформационная система, электронная карта, электронная таблица, навигационный маршрут, оптимизация, Решатель.

Актуальность данной темы обусловлена тем, что бурное развитие геоинформационных и навигационных технологий в последние годы позволило стать электронным картам важной составляющей современных боевых действий, в том числе в вооруженных конфликтах. Электронные карты используются начиная от геоинформационного обеспечения работы должностных лиц и заканчивая составлением программ навигационных маршрутов беспилотников с ориентацией на электронные карты. Важной частью информационных технологий также являются математические расчеты и имитационное моделирование различных ситуаций. В данной работе рассмотрена навигационная задача прокладки оптимальных маршрутов по электронной карте

Постановка задачи: Заданы координаты расположения на местности трех взводов и координаты трех групп противника. Требуется определить три оптимальных маршрута от одного взвода до одной группы противника при условии, что маршруты могут проходить только по существующим дорогам. В качестве условия оптимальности принять сумму расстояний всех пройденных взводами маршрутов. Дополнительное ограничение: число личного состава противника не должно превышать числа личного состава соответствующего взвода.

Решение. Координат расположения трех взводов известны заранее. Они приведены в таблице 1.

Таблица 1. Координаты расположения трех взводов

	Координата x	Координата y
Взвод 1	53 ⁰ 52' 47//	63 ⁰ 38' 16//
Взвод 2	53 ⁰ 52' 28//	63 ⁰ 44' 29//
Взвод 3	53 ⁰ 48' 39//	53 ⁰ 46' 55//

Координаты расположения трех групп противника и количества личного состава противников получены в результате разведывательных действий. Координаты расположения групп противника приведены в таблице 2.

Таблица 2. Координаты расположения трех групп противника

	Координата x	Координата y
Противник 1	53 ⁰ 49' 54//	63 ⁰ 37' 21//
Противник 2	53 ⁰ 51' 20//	63 ⁰ 41' 45//
Противник 3	53 ⁰ 48' 49//	53 ⁰ 42' 58//

В геоинформационной системе «Горизонт» строим электронную карту местности и в соответствии с имеющимися координатами наносим на карту расположение трех взводов и трех групп противника (Рис.1).



Рисунок 1. – Расположение взводов и противника.

На следующем шаге решения задачи с помощью инструмента «Расчеты. На графе» определяем дороги, по которым может быть проложен маршрут (Рис.2)

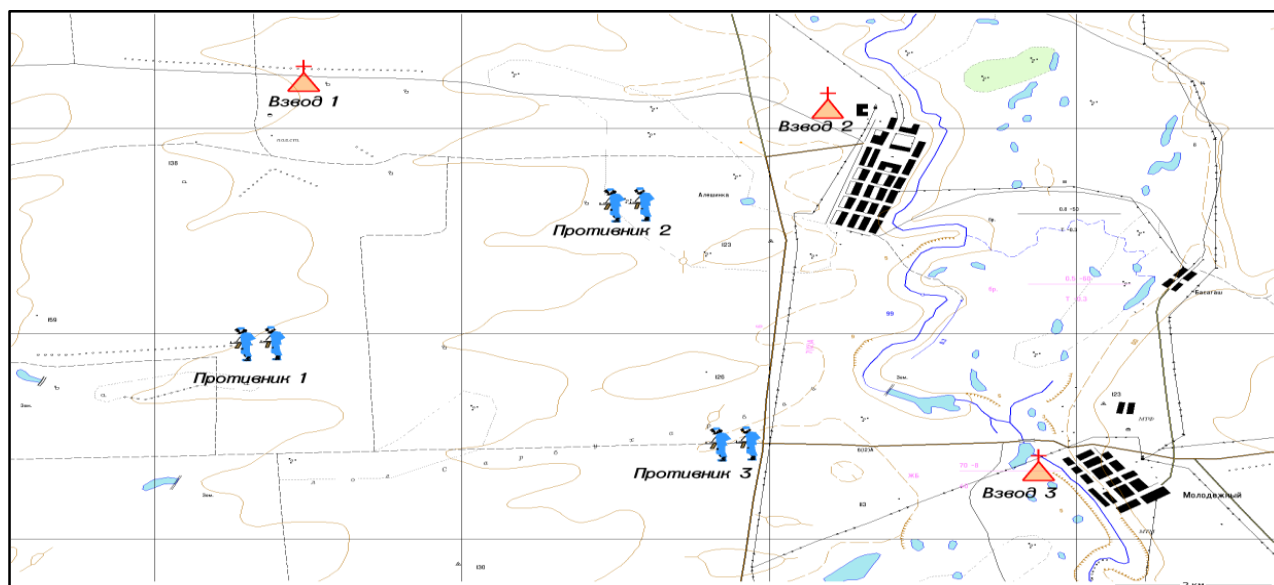

Рисунок 2. – Дороги на карте.

Далее определяем допустимые маршруты от трех взводов до трех групп противника. На рисунках 3 приведены допустимые маршруты от взвода 1 до трех групп противника.

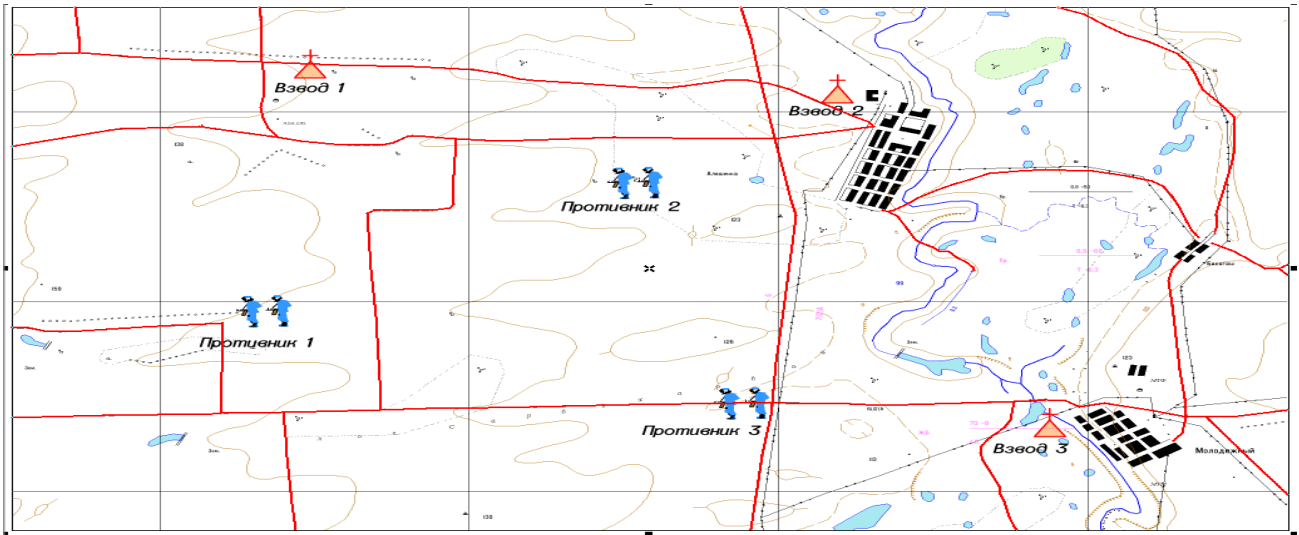

Рисунок 3. – Допустимые маршруты от взвода 1 до трех групп противника.

На рисунке 4 приведены допустимые маршруты от взвода 2 до трех групп противника

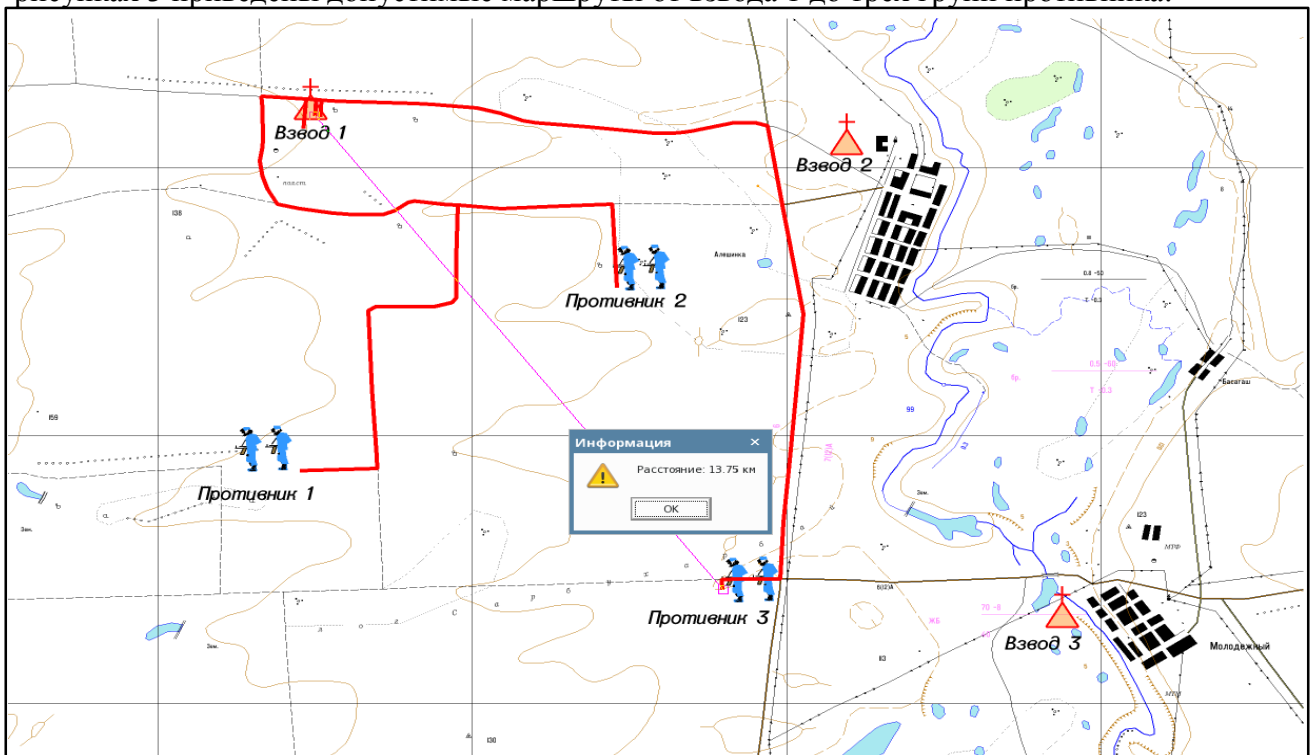

Рисунок 4. - Допустимые маршруты от взвода 2 до трех групп противника.

На рисунке 5 приведены допустимые маршруты от взвода 3 до трех групп противника

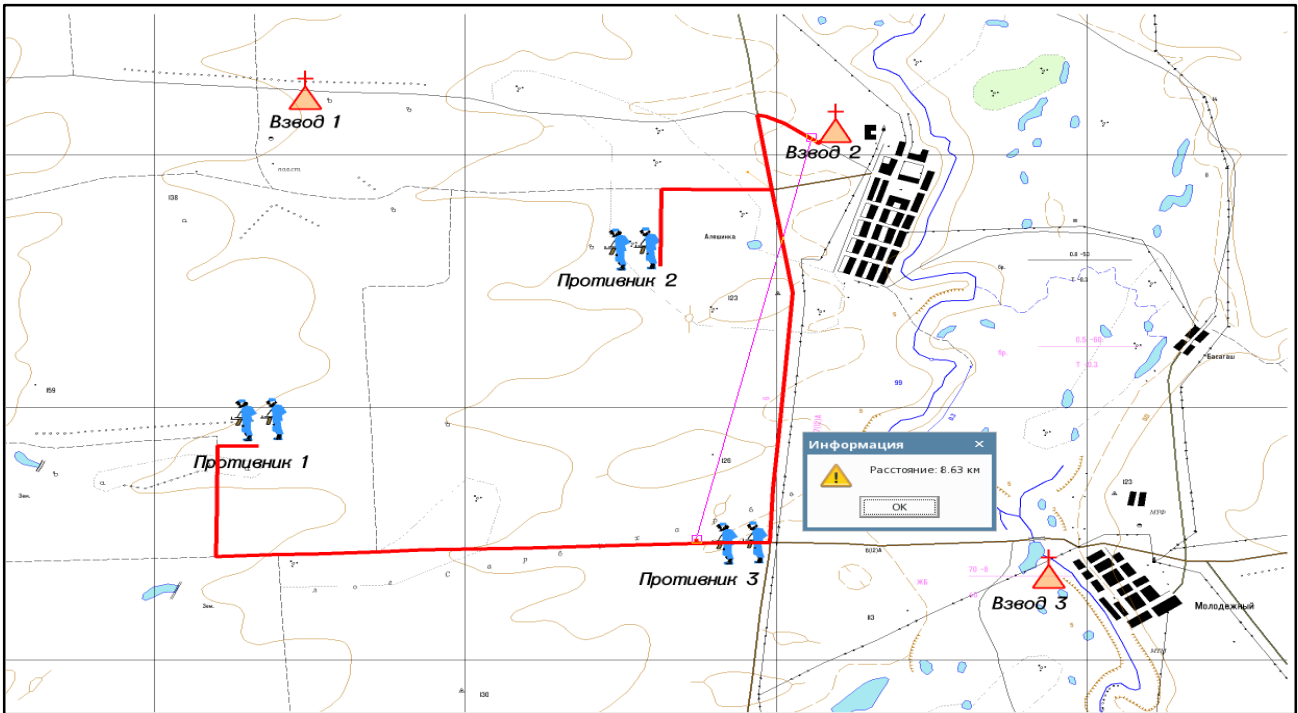

Рисунок 5. – Допустимые маршруты от взвода 3 до трех групп противника.

Для построения оптимальных маршрутов решим оптимизационную задачу в электронной таблице AstraLinux Calc с использованием инструмента Решатель.

Результат решения оптимизационной задачи приведен на рисунке 6.

	A	B	C	D	E	F
1	Длины маршрутов					
2		Взвод 1	Взвод 2	Взвод 3	Личный состав противников	
3	Противник 1	10,93	17,18	11,65	18	
4	Противник 2	8,24	4,76	11,94	21	
5	Противник 3	13,75	8,63	5,01	24	
6	Л/с взводов	23	19	25		
7						
8		Взвод 1	Взвод 2	Взвод 3	ограничения	л/с взводов
9	Противник 1	0	1	0	1	19
10	Противник 2	1	0	0	1	23
11	Противник 3	0	0	1	1	25
12	ограничения	1	1	1		
13						
14	Целевая функция	30,43				
15						

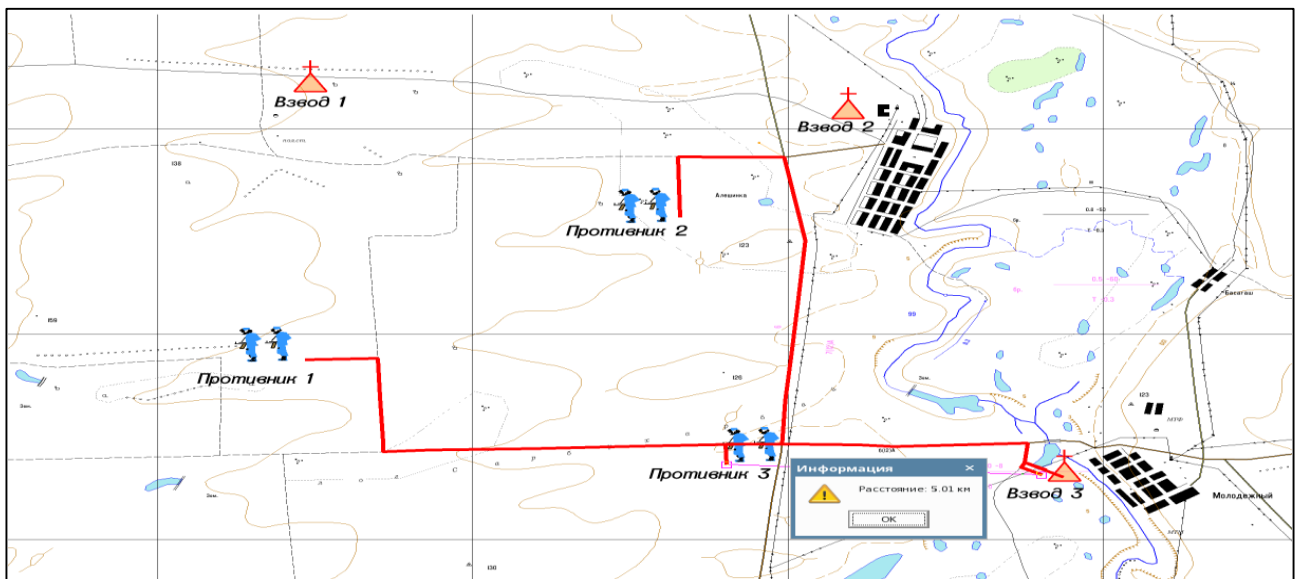
Рисунок 6. – Решение оптимизационной задачи.

В ячейках **B3:D5** приведены расстояния от взводов до групп противников. В ячейках **E3:E5** и **B6:D6** указано соответственно количество личного состава противников и личного состава взводов. В ячейках **B9:D11** содержится индикаторная таблица. Значение 1 в ячейке **C9** означает, что на уничтожение группы противника 1 направляется взвод 2. В ячейках **E9:E11** и **B12:D12** внесены ограничения, означающие, что один взвод может быть направлен на уничтожение одной группы противника. В ячейке **B14** содержится целевая функция, представляющая собой сумму расстояний всех трех маршрутов. Она вычисляется по формуле **СУММПРОИЗВ(B3:D5; B9:D11)**.

В результате решения задачи получили, что для уничтожения первой группы противника направляется взвод 2 (ячейка **C9**), для уничтожения второй группы противника направляется взвод 1 (ячейка **B10**), для уничтожения третьей группы противника направляется взвод 3 (ячейка **D11**). Общее время прохождения всех маршрутов **30,43** км. а (ячейка **B14**), это целевая функция.

На рисунке 7 приведены настройки Решателя.



Рисунок 7. – Настройки Решателя.

На основе полученного оптимально решения на электронной карте построены оптимальные маршруты (Рис. 8).

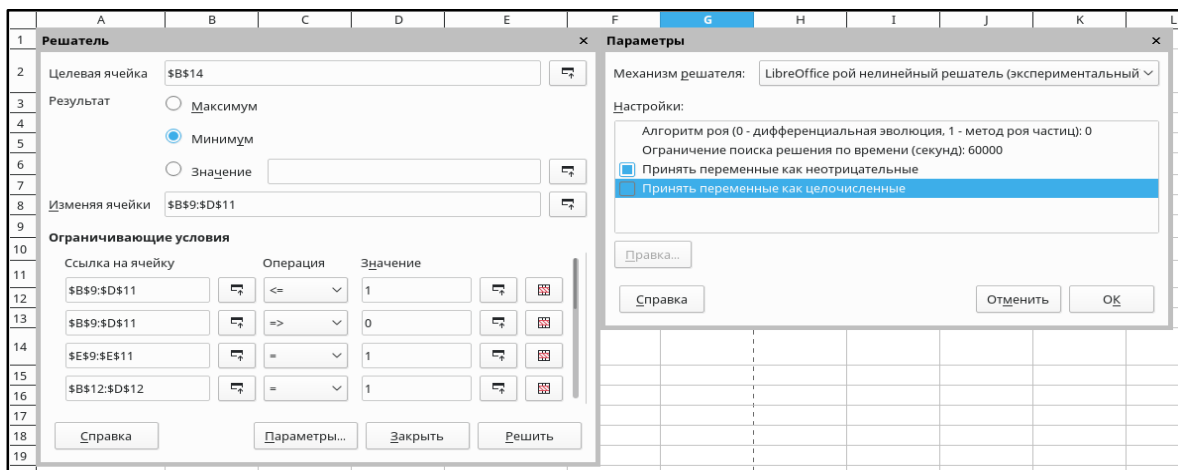

Рисунок 8. – Оптимальные маршруты на карте.

Заклучение.

Методы решения поставленной в работе задачи могут быть включены в образовательную среду военного вуза и использованы для решения различных навигационных задач при подготовке курсовых проектов курсантами военного вуза, в научно-исследовательской работе курсантов и адъюнктов, а также в профессиональной деятельности будущих офицеров.

Возможности методов комплексного использования геоинформационных технологий ГИС «Горизонт» и электронных таблиц LibreOffice Calc, рассмотренных в данной работе, вполне достаточны также и для решения большого числа других военно-прикладных задач [1, 2].

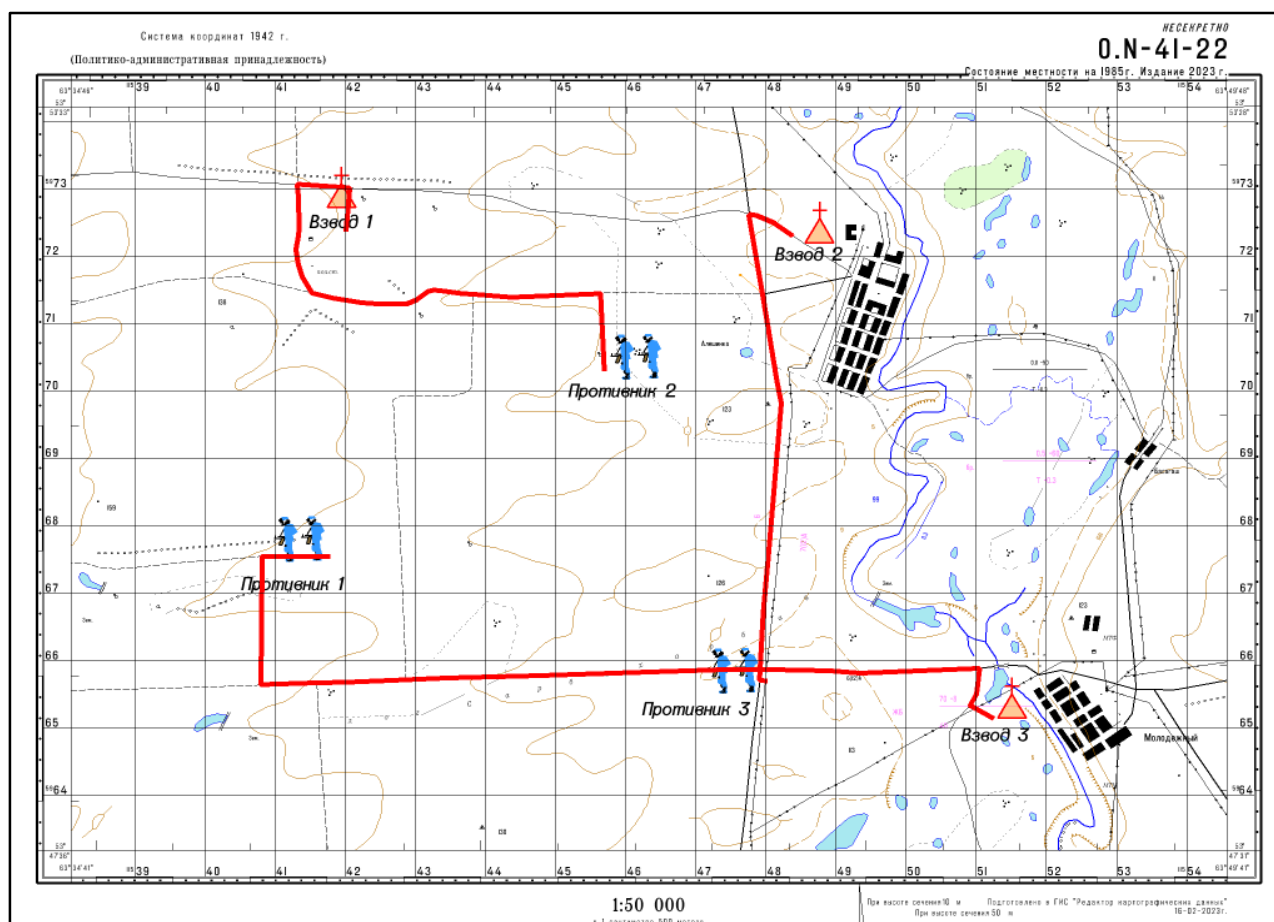
СПИСОК ЛИТЕРАТУРЫ

1. Ануреев И.И. Применение математических методов в военном деле. /Ануреев И.И., Татарченко А.Е. //Воениздат, М, 1967, 243 с.
2. Баранчев О.Л. Применение электронных таблиц Excel для решения оптимизационных и вероятностных военно-прикладных задач / О.Л. Баранчев, И.М. Бондарь//Актуальные проблемы современной науки. № 36, М., 2017, с.121-131.

ЭЛЕКТРОНДЫ КАРТАДА ОНТАЙЛЫ МАРШРУТТАРДЫ АНЫҚТАУҒА АРНАЛҒАН ГЕОАҚПАРАТТЫҚ ТЕХНОЛОГИЯЛАР

БАРАНЧЕЕВ О.Л.¹, БОНДАРЬ И.М.²

¹математика және информатика кафедрасының профессоры, доцент, Ресей Ұлттық гвардия әскерлерінің Новосибирск әскери институты, Новосибирск қ. E-mail: OLxovik@ngs.ru;

² математика және информатика кафедрасының профессоры, т.ғ.к., Ресей Ұлттық ұлан әскерлерінің Новосибирск әскери институтының доценті, Новосибирск қ. E-mail: bim1948@yandex.ru.

Андатпа. Жұмыста оңтайлы навигация маршруттарын құру мәселесін шешу үшін Horizon географиялық ақпараттық жүйесін және LibreOffice Calc электрондық кестесін пайдалану мәселесі қарастырылады. «Горизонт» геоақпараттық жүйесі «Есептер. Графикте» Оңтайландыру мәселесін шешу үшін электрондық кестенің шешуші құралы қолданылады.

Түйінді сөздер: геоақпараттық жүйе, электрондық карта, электрондық кесте, навигациялық маршрут, оңтайландыру, шешуші.

GEOINFORMATION TECHNOLOGIES FOR DETERMINING OPTIMAL ROUTES ON AN ELECTRONIC MAP

BARANCHEEV O.L.¹, BONDAR I.M.²

¹ Professor of the Department of Mathematics and Informatics, Associate Professor, Novosibirsk Military Institute of the Russian National Guard Troops, Novosibirsk city. E-mail: OLxovik@ngs.ru;

² Professor of the Department of Mathematics and Informatics, Candidate of Technical Sciences, Associate Professor, Novosibirsk Military Institute of the Russian National Guard Troops, Novosibirsk city. E-mail: bim1948@yandex.ru.

Abstract. The paper considers the problem of using the Horizon geographic information system and the LibreOffice Calc spreadsheet to solve the problem of constructing optimal navigation routes. The geoinformation system Horizon uses the tool Calculations. On the graph To solve the optimization problem, the spreadsheet tool Solver is used.

Keywords: Geoinformation system, electronic card, spreadsheet, navigation route, optimization, Solver.

ВОЕННОЕ ОБРАЗОВАНИЕ И НАУКА: ВИДЕНИЯ И ПОДХОДЫ К РАЗВИТИЮ ДО 2030 ГОДА

АХМЕТОВ Ж.Х.¹, ЖАКСЫЛЫКОВ Р.Ф.²

¹ доктор военных наук, профессор, начальник Департамента военного образования и науки Министерства обороны Республики Казахстан, генерал-майор, г. Астана;

² кандидат педагогических наук, министр обороны Республики Казахстан, генерал-полковник, г. Астана.

Необходимость дальнейшего развития системы военного образования и науки Республики Казахстан обусловлена новыми задачами, поставленными Президентом Республики Казахстан, Верховным Главнокомандующим Вооруженными Силами К.К. Токаевым перед системой образования и науки страны в целом [1, 2].

Военное образование и наука органично вписывается в общую национальную систему образования Республики Казахстан. Дальнейшая политика её развития будет реализовываться в условиях синхронизированной системы государственного планирования на основе Военной доктрины РК, которая опираясь на анализ глобальных тенденций развития военного дела, определяет новые подходы к совершенствованию военного образования и науки как комплекса мер по обеспечению военной безопасности государства [3], предусмотренных Стратегией развития Вооруженных Сил Республики Казахстан (ВС РК).

Анализ текущей ситуации показывает, что вместе с тем накопились ряд серьёзных и прежде всего системных проблем в военном образовании и науке. *К их числу можно отнести:* несовершенство законодательного и нормативно-правового регулирования; отсутствие централизации управления системой военного образования и науки для эффективной координации и обеспечения преемственности образовательных программ, с участием заказчиков; слабая цифровизация образовательной деятельности; недостаточная ориентированность образовательных программ вузов на ключевые компетенции выпускников; нет действенного взаимодействия между вузами, заказчиками в проектировании и реализации образовательных программ; слабое внедрение инновационных методов обучения (академическая мобильность, дуальной формы обучения), обособленность системы военного образования; при явной тенденции увеличения категории обучающихся на казахском языке, недостаточное его внедрение; недостаточное обеспечение библиотечного фонда; зависимость потребностей от подготовки в зарубежных военных вузах; дублирование в подготовке отдельных специальностей (магистратуры); не выработан оптимальный механизм повышения квалификации и курсовой подготовки; недостаточная научная квалификация, неравномерность научной острепенности; слабая база научно-исследовательской деятельности и вовлеченность в проведение научных исследований предприятий отечественного ОПК; низкий уровень вузовской науки, изобретательской и рационализаторской работы; недостаточный объем финансирования образовательного процесса, научных исследований в области обороны; не реализуется принцип приоритетного обеспечения: вооружением и техникой, строительства принципиально новой инфраструктуры, развития материально-технической базы, учебно-лабораторного оборудования, компьютерной и периферийной техникой.

С конца 2021 года начата работа по решению системных, накопившихся проблем в военном образовании и науке. Разработан комплексный план, внедрена система ежемесячного мониторинга с принятием протокольных решений и контроля исполнения. Эта работа даёт свои положительные результаты, является лишь началом большого труда, и требует концептуального подхода.

Разработка Концепции развития системы военного образования и науки до 2030 года (Концепция) вызвана необходимостью реализации документов стратегического государственного планирования [4] и определения системы взглядов на цели, принципы, виденья и подходы к приоритетным направлениям, и индикаторам достижения поставленных целей на основе анализа текущей ситуации.

Цель – создать завершённую, эффективную систему военного образования и науки, удовлетворяющую потребности военной организации государства в высококвалифицированных кадрах.

Для её достижения необходимо решить следующие **задачи**:

усовершенствовать нормативно-правовую базу в сфере военного образования и науки с учётом передового отечественного и зарубежного опыта;

выработать новые подходы управления системой военного образования и науки на основе современных инновационных методик и технологий;

разработать комплекс мер, направленных на развитие сферы военного образования в единстве с воспитательной и идеологической работой;

создать условия для развития научного потенциала и повысить качества научно-исследовательских работ, ориентированных на результат на базе современной научной инфраструктуры;

внедрить цифровые технологии и модернизировать материально-техническую базу, для повышения качества обучения и эффективности научных исследований.

Принципы достижения целей и решение задач:

централизация управления системой военного образования и науки;

непрерывность процесса образования и преемственность его уровней;

опережающий характер и единство обучения, воспитания и развития;

практическая направленность образования и науки;
развитие фундаментальных, прикладных исследований и вузовской науки;
подготовка научных кадров по приоритетным направлениям военной науки;
цифровизация образовательной и научной деятельности;
приоритетное обеспечение новейшими образцами военной техники и развитие инфраструктуры;

соответствия учебной материальной базы содержанию обучения.

Видение современного военного образования характеризуется изменением военно-политической обстановки, новыми вызовами и угрозами военной безопасности, изменениями форм и содержания войн и военных конфликтов; интернационализацией образования и влиянием образовательной системы страны на систему военного образования [5]; повышением требований к профессионализму и качеству подготовки военных кадров и необходимостью эффективного управления системой военного образования.

Эффективность функционирования системы военного образования и науки во многом определяется уровнем развития теории военного образования и должна быть инновационной, формировать новую систему взглядов на формы и способы ведения вооруженной борьбы с применением передовых информационных технологий, внедрение которых позволит повысить боевые возможности войсковых формирований.

В контексте современных вызовов видется новая траектория развития системы военного образования и науки, *характерными чертами которого представляются:* ориентация на подготовку профессиональных военных кадров; повышение уровня военной науки, наращивание научного потенциала и научно-технической, исследовательской базы; повышение престижа военной службы; создания в военно-образовательных учреждениях академической среды и педагогических условий способствующей формированию интеллектуальной и всесторонне развитой личности офицера новой формации, патриота, обладающего ключевыми компетенциями, способного реализовать свой потенциал в условиях прохождения воинской службы в ВС РК.

Сущность подходов к развитию военного образования и науки определяется простой формулой «*какое настоящее у военных вузов, такое будущее у Вооруженных Сил*» и заключается: в поэтапной реализации к 2030 году самодостаточной, непрерывной, и опережающей её модели по всем уровням военного образования и дополнительным формам подготовки, отвечающей потребностям и удовлетворяющей запросы в подготовке высококвалифицированных военных кадров для ВС РК; в новой архитектуре и современном облике учебных заведений, прорыва в развитии учебной, материально-технической базы и внедрение цифровизации в основные процессы научно-образовательной образовательной, деятельности [6]; в опережающей ориентации на новые специальности и квалификации с учётом реалий современных военных конфликтов и войн нового поколения, ускоренного темпа научно-технического прогресса; в достаточном финансовом обеспечении (государственной программы развития военного образования и науки), без чего все замыслы останутся лишь благими пожеланиями.

Реализовать эти видения представляется возможным в два этапа: первый 2023-2025 годы и второй 2026-2030 годы в соответствии с бюджетным планированием как инвестиционный проект.

Первый этап – реинжиниринг образовательных процессов. На этом этапе будут проработаны: основные нормативно – правовые документы; проведены предварительные организационно-штатные мероприятия и мероприятия по строительству новой современной инфраструктуры и будут заложены основы их финансирования на последующем этапе. Так, на этом этапе подготовка для видов осуществляется в форме факультетов НУО, в последующем готовится переход на видовые академии, получают дальнейшее совершенствование факультеты академии генерального штаба и военно-дипломатическая академия. Завершить строительство незавершенных объектов университета.

В военных институтах необходимо готовить основы для профильных магистратур.

Подготовку по морским, медицинским, военно-оркестровой и другим специальностям по потребности осуществлять на военных факультетах во взаимодействии с ведущими вузами страны на принципах академической мобильности. Ввести систему базовых академических курсов, курсов младших офицеров и сержантского состава, сопрягающихся со схемой карьерного роста. Научный потенциал ППС довести до соответствующей уровню образования требованиям. Начать набор в группы на казахском языке обучение.

Расширять спектр специальности в вузах МО РК, и сокращать вектор подготовки в зарубежных государствах. Совершенствование имеющейся инфраструктуры — это полумеры, существенного порыва и развития не будет достигнуто, так как из устаревшей учебно-материальной базы, старой инфраструктуры выжато почти всё.

Второй этап - новое строительство военных вузов функционально самодостаточных современных кампусов с социальными объектами казармы для курсантов 1,2 курсов, общежития для 3,4,5 курсов, столовые и кафетерии, гостиницы для иностранных слушателей, современные библиотеки, спортивные комплексы открытого и закрытого типа, учебные корпуса для самоподготовки курсантских подразделений, полигоны и тир. Приоритетное оснащение военных вузов новейшими образцами вооружения и военной техники в приоритетном порядке будет соответствовать опережающему принципу в обучении. Военные институты перейдут на факультетные структуры по видам ВС и родам войск.

Получат академическую самостоятельность факультеты Академия Генерального штаба и Военно-дипломатическая академия. Национальный университет обороны будет ведущим научно-исследовательским, образовательным центром, объединяющим военные институты, видовые академии и докторантуру (бакалавриат-магистратура-докторантура). Научный потенциал позволит расширить специальности докторантуры и открыть новые диссертационные советы по защите диссертаций с учетом потребности. Получат развитие потенциал и научно-техническая база исследовательских институтов военно-научного центра. По основным специальностям обучение будет осуществляться на двух - трёх языках, сформируются группы казахского отделения. На этом этапе подготовка за рубежом в бакалавриате и магистратуре сократится до необходимых потребностей по отдельным, уникальным специальностям, в рамках паритетного обмена обучаемыми и изучения опыта и практики международного сотрудничества в сфере образования и науки. Вместе с тем необходимо наращивать курсовую подготовку офицеров и подготовку научных, научно-педагогических кадров в адъюнктурах, докторантурах, и в форме соискательства в зарубежных вузах.

Опережающая, непрерывная и практико-ориентированная модель военного образования будет представлять *по вертикали* непрерывные уровни военного образования, пронизанные *по горизонтали* системой курсовой переподготовки и повышения квалификации академических и базовых курсов с учётом схемы карьерного роста военного специалиста.

Приоритетные направления развития:

первое - усовершенствование нормативно-правовой базы системы военного образования и науки с учётом передового отечественного и зарубежного опыта;

второе - повышение эффективности системы управления военного образования и науки;

третье – модернизация содержания и повышение конкурентоспособности военного образования;

четвертое – развитие подготовки военных кадров в зарубежных вузах и международное сотрудничество;

пятое – оптимизация подготовки специалистов на военных кафедрах вузов страны;

шестое – развитие дополнительного военного образования;

седьмое - воспитательная и идеологическая работа;

восьмое - развитие научной деятельности;

девятое – цифровизация военного образования и науки.

Ожидаемые результаты:

совершенствование нормативно-правовых основ, что даст импульс развитию системы военного образования и науки;

эффективное управления системой военного образования и науки, что позволит перейти на модель опережающего кадрового обеспечения, с учетом ключевых компетенций и новых вызовов сфере военной безопасности;

преемственность всех уровней образования, за счет обеспечения вертикальной интеграции ступеней образования и горизонтальной координации образовательных структур путем сохранения содержательной преемственности;

единство учебной и воспитательной работы, направленной на формирования специалиста, патриота, обладающего качествами лидера, способного самостоятельно и творчески выполнять задачи и нести ответственность за её результаты;

развитие научного потенциала, повышение качества научно-исследовательских работ, ориентированных на результат [7] на базе модернизированной научной инфраструктуры военных вузов;

повышения привлекательности высшего и послевузовского образования и позиционирования военных вузов на международном образовательном пространстве;

создание единой цифровой системы военных вузов для качественного развития всех составляющих образовательной и научной деятельности;

приведение учебно-материальной базы в соответствие с требованиями предъявляемой к образовательной деятельности.

Таковы основные концептуальные видения и подходы, цели, задачи и принципы, приоритетные направления и ожидаемые результаты. Иметь Концепцию, документ определяющий вектор военного образования и науки весьма важно. По образному и достаточно точному определению Сенека *кораблю, который не знает в какой порт ему плыть, никакой ветер не будет попутным*. Конкретизацию настоящая Концепция получит в Плане действий по её реализации с учётом целевых индикаторов.

СПИСОК ЛИТЕРАТУРЫ

1. Указ Президента Республики Казахстан от 26 ноября 2022 года «О мерах по реализации Предвыборной программы Президента Республики Казахстан «Справедливый Казахстан – для всех и каждого. Сейчас и навсегда».

2. Послание Главы государства народу Казахстана от 1 сентября 2022 года «Справедливое государство. Единая нация. Благополучие общества».

3. Указ Президента Республики Казахстан от 12 октября № 1045 О внесении изменений и дополнений в Указ Президента Республики Казахстан от 29 сентября 2017 года №554 «Об утверждении Военной доктрины Республики Казахстан».

4. Закон Республики Казахстан от 4 июля 2018 года № 171 - VI «Об образовании».

5. Концепция развития высшего образования и науки в Республике Казахстан на 2023-2029 годы. (проект).

6. Требования к образовательной деятельности вузов: новшества. Современное образование 3 (124) 2021. С.8-9.

7. Нурбек С. Колоссальные перспективы отечественной науки. Современное образование 2-3 (127-128) 2021. С.31-34.

НЕКОТОРЫЕ ВОПРОСЫ ПОДГОТОВКИ ВОЕННЫХ КАДРОВ НА ФАКУЛЬТЕТЕ НАЦИОНАЛЬНОЙ ГВАРДИИ, НАЦИОНАЛЬНОГО УНИВЕРСИТЕТА ОБОРОНЫ ИМЕНИ ПЕРВОГО ПРЕЗИДЕНТА - ЕЛБАСЫ РЕСПУБЛИКИ КАЗАХСТАН

К.К. БАЙБУСИНОВ¹, С.К. ИМИРОВ²

¹ магистр, Национальный университет обороны имени Первого Президента Республики Казахстан, полковник, г. Астана;

² магистр, начальник факультета Национальной гвардии, Национальный университет обороны имени Первого Президента Республики Казахстан, полковник, г. Астана.

***Аннотация.** Обострение международной и военно-политической обстановки в последние годы XXI в. привело к нарастанию напряженности в отношениях между странами и реальной угрозе региональных войн. Широкое применение новых средств поражения, развитие и характер вооруженной борьбы на современном этапе, предъявляют новые требования к командирам, в связи с этим, необходимо пересмотреть методологические подходы в вопросах подготовки военных кадров. Основные усилия направить на создание образовательных технологий, учебных программ, направленных на подготовку командиров, владеющих методами аналитической работы, обладающих творческим, критическим мышлением.*

Успех в решении такой задачи, как качественная подготовка военных кадров, в интересах Национальной гвардии, невозможен без комплексного научного подхода и всесторонней поддержки, со стороны командования Национальной гвардии. В этой связи становится очевидной необходимость изменений существующих взглядов на вопросы подготовки военных кадров.

Ключевые слова: подготовка, военные кадры, концепция, компетенция, развитие.

Вопросы подготовки военных кадров и повышение их профессионального уровня являются приоритетным направлением в деятельности органов военного управления Национальной гвардии Республики Казахстан.

В Национальной гвардии Республики Казахстан, как силовой составляющей органов внутренних дел в настоящее время идет процесс дальнейшего укрепления войск.

После известных событий в январе 2022 года Президент Республики Казахстан, Верховный Главнокомандующий Вооруженными силами К.К. Токаев поручил количественно и качественно укрепить Национальную гвардию [1].

Одним из качественных параметров укрепления войск является подготовка военных кадров.

В данной статье рассматривается процесс подготовки военных кадров на факультете Национальной гвардии (далее - Факультет) Национального университета обороны имени Первого Президента Республики Казахстан (далее - Университет).

Согласно Концепции развития Национального университета обороны имени Первого Президента Республики Казахстан до 2025 года (далее Концепция), в Университете предусматривается достижение необходимого, в соответствии с современными требованиями, уровня компетенций и профессионализма профессорско-преподавательского состава, научных сотрудников, докторантов и магистрантов для эффективного исполнения своих служебных обязанностей, применение инновационных подходов в повышении качества учебно-методической и научной работы [2].

Действительно, в современных условиях международной военно-политической обстановки, кризисные события в нашей стране показали, что одним из важнейших условий успешного выполнения поставленных задач является профессиональная компетентность командиров (начальников), умение принимать адекватные обстановке решения, и умело управлять действиями подчиненных.

Анализ боевых действий в зонах локального конфликта в мире показывает, что современный бой становится скоротечным, маневренным, имеет место раздробления действий войск в пространстве, широко используется метод «партизанской войны», при этом активно

применяются новейшие средства ведения вооруженной борьбы (БПЛА, спутниковых систем навигации и связи, технологии РЭБ и т.п.) [3].

В условиях прогресса в информационных технологиях, по-прежнему, важным фактором успеха в выполнении боевых и специальных задач является моральный дух личного состава, идейная стойкость и преданность военной присяге.

Огромное значение имеет и логистическое сопровождение боевых действий, техническое и тыловое обеспечение подразделений и войск ходе выполнения служебно-боевых задач и проведения специальных операций.

Эти и другие факторы выполнения повседневных и внезапно возникающих служебно-боевых и боевых задач требуют от профессорско-преподавательского состава находится в постоянном творческом поиске, внесения необходимых корректив в осуществление научно – исследовательской деятельности на актуальные темы, уточнения учебных программ и постоянное совершенствования своих профессиональных знаний.

Факультет, должен стать площадкой для апробирования новых подходов в тактике служебно-боевого применения частей и подразделений НГ, а также в подготовке войск, обучении и воспитании личного состава. Данная работа должна проводиться в рамках научно – исследовательской деятельности, в тесном взаимодействии с Главным командованием Национальной гвардии военными ВУЗами страны и зарубежья.

В этой связи, становится актуальным вопрос о создании на базе факультета Национальной гвардии научно-исследовательской группы из числа опытных военных ученых, имеющих практический служебный и боевой опыт в выполнении служебно-боевых задач, том числе из числа участников боевых действий.

По мнению авторов, основной вектор усилий в процессе подготовки военных кадров на факультете НГ нужно приложить не только на теоретические знания, но и на развитие лидерских и профессионально-волевых качеств у слушателей.

Современный командир (начальник) должен представлять собой офицера с высокой честью и идейной зрелостью, преданного военному делу и слову, с профессиональной компетенцией и культурой. Умение в пределах своих служебных полномочий быстро и самостоятельно принимать решения, в ходе выполнения задач и умело управлять подчиненным личным составом является важным элементом в управленческой деятельности командира.

Легендарный Бауыржан Момышулы подчеркивал: *«Командир должен быть всесторонне развитым и грамотным, строгим и справедливым, честным и непреклонным, уверенным в правоте своего решения. В этом состоит суть офицерского достоинства, чести и гордости»* [4].

Согласно Концепции профессиональные преимущества получают специалисты, способные работать в нестандартных условиях и выполнять сложные аналитические задачи, требующие творческого подхода [2].

Следовательно, в целях развития аналитических, креативных (творческих) способностей, критического мышления обучаемых, на Факультете НГ необходимо проанализировать существующие подходы: к методологии обучения, материально – технической базе, к отбору обучаемых и профессорско-преподавательского состава.

В войсках Национальной гвардии необходимо создать условия для рационализаторства и творческой инициативы для офицеров, с тем, чтобы выявить лиц, имеющих склонность к научно – исследовательской и преподавательской деятельности. Для этого нужно анализировать статьи офицеров, публикуемые, в специализированных изданиях, изучать курсантов выпускных курсов Академии Национальной гвардии, зарубежных ВВУЗов.

Положительную роль в деле подготовки военных кадров может сыграть -формирование профессорско-преподавательского состава Факультета на конкурсной основе (не только наличие дипломов и сертификатов, но и пакет предложений по видению своей деятельности на вакантной позиции, а также независимые характеристики и отзывы сослуживцев), возможно применение испытательного срока.

Данный подход позволит повысить качество комплектования Факультета профессорско-преподавательским составом и послужить основой для формирования военных кадров новой формации, так как преподаватели, не в достаточной степени владеющие аналитическими методами, мыслящие шаблонно, утратившие мотивацию к самообучению, не в состоянии научить этому обучаемых.

Необходимость мыслить творчески, также была отмечена Бауыржаном Момышұлы: «решение настоящего мыслящего командира – тяжелый творческий труд, результат его творческого мышления» [4].

Одним из направлений развития Факультета должно стать качественное проведение курсов повышения квалификации офицеров. Для выполнения данной задачи, необходимо определить ожидаемый результат, например, подготовка заместителей командиров воинских частей по тылу. В границах этой задачи, каждый офицер, рекомендуемый командованием на должность заместителя командира воинской части по тылу, должен пройти курсы повышения квалификации на базе факультета НГ. Следовательно, данные курсы должны проводиться 1 – 2 раза в год по заранее намеченному плану кадровых назначений.

В период прохождения курсов повышения квалификации, профессорско-преподавательским составом Факультета должны устанавливаться способности каждого обучаемого к обучению, преподаванию и научно – исследовательской деятельности. В дальнейшем, при определении служебного применения офицеров, во внимание должны приниматься рекомендации, данные Факультетом.

В целях сохранения профессорско-преподавательским составом Факультета навыков практической работы, преподавателей необходимо привлекать к работе в рабочих группах (комиссиях) Главного или Региональных командований, учениях, оперативных сборах, на учебно-методических сборах (оперативной подготовке), семинарах и конференциях, как в нашей стране, так и за рубежом.

В рамках развития Факультета НГ необходимо уделить внимание широкому сотрудничеству с зарубежными ВВУЗами, готовящих военных кадры для Национальной гвардии: обмен опытом, внедрение совместных образовательных программ, привлечение преподавателей на занятия, реализация научных проектов [2].

Важно продолжить образовательные контакты и сотрудничество с отечественными ВУЗами. Рассмотреть возможность привлечения ведущих преподавателей ВУЗов к проведению занятий с слушателями (магистрантами), а также к участию научных проектах и исследованиях. По опыту зарубежных ВУЗов привлекать к участию в проведении экзаменов специалистов из других учебных учреждений, данная мера повысит объективность оценки, при сдаче экзаменационной сессии.

Создать, апробировать и в дальнейшем внедрить инновационную образовательную технологию, основанную на скорочтении, аналитике, мнемоники и критическом мышлении. Постепенно переходить от практики передачи информации от преподавателя – обучаемому, к формам и методам, когда обучаемый, в рамках полученного задания, самостоятельно находит, перерабатывает и выдаёт результат, в век информации – научить обучаемого эффективно работать с информацией.

В Концепции предусматривается процесс формирования научной и военной элиты для армии. В рамках данной задачи полагаем рассматривать вопрос и о повышении престижа учебы в Университете и создании социальных условий. К примеру, действующая практика выплаты денежного содержания магистратам в размере 70% от последней занимаемой должности может влиять на желание офицера в учебе.

В современном мире, в условиях глобализации, идет борьба за сознание людей, деструктивными структурами применяются изоцированные способы и приемы влияния на умы людей, используя достижения информационных технологий. Не каждый человек способен распознать истину и противостоять негативному информационному влиянию. В связи с чем, актуальным становится вопрос постоянного проведения с военными кадрами идеологической

и информационно-воспитательной работы. В этих целях имеет целесообразность введение должности заместителя начальника факультета по воспитательной и идеологической работе.

Кроме того, недостаточно развитая учебно-материальная и техническая база (отсутствие свободного доступа к интернету, индивидуальных планшетов, ноутбуков, 3 Д принтеров и другой оргтехники) не способствуют повышению качества подготовки военных кадров.

Ограниченные возможности обучаемых в послеобеденное время находиться в библиотеках, образовательных учреждениях, перегруженность заданиями, всё это не способствует успешному обучению и подготовки высококвалифицированных военных специалистов и требует пересмотра методологических подходов к планированию учебного процесса, например, в Академии КНБ РК, контактные часы только до обеда.

В целом, успех в достижении такой глобальной задачи, как качественная подготовка военных кадров, невозможен без комплексного научного подхода и всесторонней поддержки.

Таким образом, вопросы подготовки военных кадров на Факультете, поднятые в данной статье требуют дальнейшего всестороннего изучения, анализа и постоянного совершенствования и направлены на улучшения образовательного процесса на Факультете Национальной гвардии Республики Казахстан.

СПИСОК ЛИТЕРАТУРЫ

1. Военная доктрина Республики Казахстан №554 от 29.09.2017 г.
2. Концепция развития Национального университета обороны имени Первого Президента Республики Казахстан – Елбасы до 2025 года.
3. Попов И.М., Хамзатов М.М. «Война будущего: концептуальные основы и практические выводы» - М.:Кучково поле, Москва 2017 г., 29 с.
4. Бауыржан Момышұлы «Дневник командира».

УДК 355.4

ФОРМИРОВАНИЕ СПЕЦИАЛИЗИРОВАННЫХ КОМПЕТЕНЦИЙ КУРСАНТОВ ПРИ ИНТЕГРАЦИИ ОБРАЗОВАТЕЛЬНОЙ И СЛУЖЕБНОЙ-БОЕВОЙ ДЕЯТЕЛЬНОСТИ

КОЗЛОВ А.А.

кандидат военных наук, доцент, старший научный сотрудник отделения организации научной работы факультета внутренних войск, УО «Военная академия Республики Беларусь», г. Минск, Беларусь. E-mail: Oleglem22@yandex.by

Аннотация. В статье рассматриваются вопросы разработки комплексной практико-ориентированной программы формирования специализированных компетенций курсантов, позволяющей выпускникам качественно решать задачи профессиональной деятельности.

Ключевые слова: образовательная деятельность, образовательный процесс, специализированные компетенции, профессиональная подготовка, комплексная практико-ориентированная программа, специфика обучения.

Несмотря на стремление людей жить в мире и безопасности, бытие современного человечества проходит в чередой войн и конфликтов различной интенсивности. В текущем веке в планетарном масштабе не было ни одного дня без военного насилия.

С учетом взаимозависимости человечества проведение тех или иных военно-силовых акций отражается не только на объекте агрессии, но и на целом ряде мирных стран и регионов.

Понимая последствия военно-силовых акций и других форм человеческой агрессивности, сегодня особенно важно готовиться к различным силовым акциям со стороны

возможного агрессора. Учиться важно всем: не только военным профессионалам, специальным структурам и службам, но и каждой отдельной личности, обществу в целом, а в итоге – всему государственному организму [1].

В современном обществе под влиянием множества разноплановых процессов (глобализации, интернационализации, дигитализации жизнедеятельности общества, обострения политического и идеологического противостояния на международной арене, а в последнее время – различных военно-силовых акций) чрезвычайно усложнились процессы, касающиеся функционирования одного из базовых социальных институтов – образования. Цифровизация создает новые возможности использования информационно-коммуникационных технологий и форм обучения, но одновременно порождает новые риски, ставит вызовы перед системой образования, немыслимые в прежние эпохи. Возникает проблема: как совмещать стратегию на устойчивое развитие страны и ее институтов в условиях растущей глобальной неустойчивости и возникающих рисков? [2].

Следует отметить, что значительным вкладом в решение данной проблемы стала Государственная программа «Образование и молодежная политика» на 2021–2025 гг. в Республики Беларусь, определившая принципиальные преобразования к 2025 году в системе образования и основные направления деятельности реализации государственной политики в области образования и молодежной политики [3]. Поэтому в настоящее время значительно возросли требования к формированию профессиональной компетентности обучающихся в современных образовательных организациях, в том числе к воспитанию личности и к развитию у них профессионально важных качеств.

Существенное внимание в рамках противодействия возможным негативным событиям, которые могут произойти в стране отводится внутренним войскам Министерства внутренних дел Республики Беларусь (далее – внутренние войска) как государственной военной организации, предназначенной для защиты жизни, здоровья, прав, свобод и законных интересов граждан, общества и государства, конституционного строя, безопасности и суверенитета Республики Беларусь от преступных и иных противоправных посягательств [4].

Подготовка кадров для внутренних войск осуществляется на факультете внутренних войск учреждения образования «Военная академия Республики Беларусь» (далее – факультет). К категории обучающихся на факультете относятся курсанты.

В настоящее время значительный интерес уделяется профессиональной подготовке военнослужащих внутренних войск, что обусловлено общественно-политическими вызовами, стоящими перед обществом и государством. Кроме того, высокая экстремальность служебно-боевой деятельности военнослужащего внутренних войск, необходимость действий в различных конфликтных и стрессовых ситуациях с большими психическими и физическими нагрузками усиливают требования, предъявляемые к его специализированным компетенциям. Формирование необходимых специализированных компетенций становится центральной проблемой совершенствования образовательного процесса на факультете.

Согласно требованиям к специалисту, освоившему содержание образовательной программы высшего образования I степени он должен обладать универсальными, базовыми профессиональными и специализированными компетенциями. Данным терминам соответствуют следующие определения:

универсальные компетенции – компетенции, формируемые в соответствии с требованиями к специалисту с высшим образованием I степени и отражающие его способность применять базовые общекультурные знания и умения, а также социально-личностные качества, соответствующие запросам государства и общества;

базовые профессиональные компетенции – компетенции, формируемые в соответствии с требованиями к специалисту с высшим образованием I степени и отражающие его способность решать общие задачи профессиональной деятельности в соответствии с полученной специальностью;

специализированные компетенции – компетенции, формируемые в соответствии с требованиями к специалисту с высшим образованием I степени и отражающие его

способность решать специализированные задачи профессиональной деятельности с учетом направленности образовательной программы высшего образования I ступени в учреждении высшего образования [5].

Совокупность установленных универсальных, базовых профессиональных и специализированных компетенций должна обеспечивать выпускнику (бакалавру) способность осуществлять не менее чем один вид профессиональной деятельности в оборонной деятельности, деятельности по обеспечению общественного порядка и безопасности и других видах при условии соответствия уровня его образования и приобретенных компетенций требованиям к квалификации работника.

Перечень специализированных компетенций факультет устанавливает самостоятельно с учетом профилизации образовательной программы бакалавриата по специальности и особенностей профессиональной деятельности будущего специалиста. Именно по этому особое внимание заказчик кадров и факультет уделяют формированию специализированных компетенций у курсантов, как главному обстоятельству повышения результативности подготовки высококвалифицированных специалистов.

Анализ имеющегося практического опыта по вопросам профессиональной подготовки специалистов на факультете позволяет определить следующие противоречия:

между новыми задачами по совершенствованию служебно-боевой деятельности внутренних войск, в том числе связанными с новыми требованиями к профессиональным качествам военнослужащего внутренних войск и существующей системой подготовки специалистов для внутренних войск, не способной в полной мере удовлетворить данный заказ;

между необходимостью теоретического осмысления сущности и специфики формирования специализированных компетенций курсантов при интеграции образовательной и служебно-боевой деятельности и недостаточной разработанностью соответствующей педагогической концепции в ее теоретическом и практическом воплощении.

Поиск оптимальных путей разрешения названных выше противоречий обуславливает внимательное исследование особенностей образовательного процесса на факультете с учетом новых задач по совершенствованию служебно-боевой деятельности внутренних войск.

Образовательный процесс на факультете имеет ряд особенностей, которые заключаются в необходимости интеграции образовательной деятельности факультета и служебно-боевой деятельности внутренних войск, командной системе управления на курсах и в учебных взводах, определенной закрытости факультета в рамках специфики преподаваемых учебных дисциплин и некоторых других. Следовательно, образовательный процесс на факультете существенно отличается от процессов обучения в других учреждениях высшего образования, что серьезно затрудняет возможность использования в образовательном процессе на факультете наработанных ими педагогического опыта, учебно-методической документации, учебных и иных изданий и информационно-аналитических материалов, т. к. зачастую они неприменимы в образовательном процессе на факультете [6].

Совмещение курсантами учебной и служебно-боевой деятельности предопределяет потребность в формировании у них отдельных специализированных компетенций и соответствующих профессионально важных качеств уже на этапе обучения. Специфика факультета включает продолжительное нахождение курсантов на его территории, что обуславливает наполнение образовательной среды большим количеством как учебных, так и вне учебных мероприятий (служебно-боевых, воспитательных, психологических и др.), которые вносят определенный вклад в формирование специализированных компетенций и воспитание личности курсантов.

В настоящее время проблема заключается в том, что перечисленные выше учебные и вне учебные мероприятия организуются различными службами и подразделениями заказчика кадров и факультета, деятельность которых в недостаточной степени взаимосогласована. Это обусловлено прежде всего тем, что в настоящий момент нет точного определения роли и степени значимости комплекса вне учебных мероприятий в формировании у курсантов вполне конкретных специализированных компетенций и развития профессионально важных качеств,

что может существенно сказываться на результативности образовательной деятельности на факультете.

Все это обуславливает актуальную проблему теоретико-методологического обоснования педагогической концепции построения единой педагогической системы формирования специализированных компетенций и развития профессионально важных качеств, базирующейся на использовании потенциала образовательной среды, интегрирующей образовательную и служебно-боевую деятельности и определяющую практическую реализацию этой концепции в виде комплексной практико-ориентированной программы.

К настоящему времени накоплен обширный теоретический и эмпирический материал изучения как процессов обучения, воспитания и профессиональной подготовки, так и различных образовательных сред, в которых эти процессы реализуются. Тем не менее в большинстве из них рассматриваются вопросы обучения и формирования компетенций преимущественно в рамках учебных занятий. Проблема целенаправленного формирования специализированных компетенций курсантов в специфической образовательной среде, объединяющей образовательную и служебно-боевую деятельность, остается недостаточно разработанной [6].

Становится очевидной необходимость всестороннего анализа специфики, структуры и развивающих возможностей образовательной среды факультета и на этой основе теоретико-методологического обоснования педагогической концепции, интегрирующей все компоненты образовательной среды в единую педагогическую систему, нацеленную на подготовку высококвалифицированных специалистов.

Формирование специализированных компетенций курсантов на факультете представляет собой целенаправленный образовательный процесс, учитывающий факторы, характеризующие специфику обучения курсантов, а также организационно-педагогические условия и интеграционную модель образовательной среды, обеспечивающие результативность формирования специализированных компетенций курсантов факультета при интеграции образовательной и служебно-боевой деятельности.

Анализ образовательной деятельности позволил определить наиболее важные факторы, характеризующие специфику обучения курсантов на факультете и оказывающие существенное влияние на формирование специализированных компетенций в процессе обучения. Наиболее важные из них: сочетание образовательной и служебно-боевой деятельности; военно-корпоративная организация образовательной деятельности; командная система управления на курсах и в учебных взводах; относительная закрытость факультета; организация самостоятельной работы курсантов в учебных группах; активное морально-психологическое сопровождение обучения. Кроме того, на формирование специализированных компетенций курсантов значительное влияние оказывают организационно-педагогические условия.

Поэтому в настоящее время становятся важными следующие обстоятельства формирования специализированных компетенций курсантов на факультете: достаточный уровень учебной материальной базы; согласованность мероприятий всех подразделений и служб в процессе формирования специализированных компетенций курсантов; обеспечение связи образовательного процесса с профессиональной практикой (служебно-боевой деятельностью внутренних войск); учебно-методическое обеспечение образовательного процесса необходимым практическим наполнением; адаптивные социально-психологические условия жизнедеятельности курсантских подразделений; своевременное доведение информации по всем мероприятиям образовательной деятельности на факультете и служебно-боевой деятельности внутренних войск.

Таким образом, на настоящий момент существует необходимость уточнения и разработки комплексной практико-ориентированной программы формирования специализированных компетенций курсантов. Данная программа должна организовывать и координировать деятельность всех кафедр, подразделений и служб заказчика кадров и

факультета при интеграции образовательной и служебной-боевой деятельности в целях решения задач по формированию специализированных компетенций курсантов.

В целом логика построения комплексной программы должна соответствовать логике образовательного процесса в учреждении высшего образования, процессов обучения, воспитания и развития личности курсантов, охватывая весь период их обучения на факультете. В ней должен быть дифференцирован индивидуальный вклад основных направлений образовательной деятельности в формирование специализированных компетенций курсантов поэтапно на разных курсах обучения.

Содержание комплексной программы должно регламентировать организацию образовательной деятельности учебно-методических и научных подразделений факультета с учетом предложений заказчика кадров, а также обеспечивающих служб по следующим направлениям:

формирование и поддержание в образовательной среде профессионально ориентированной и организационно-корпоративной культуры;

внедрение в образовательный процесс практико-ориентированных технологий обучения, основанных на моделировании ситуаций профессиональной деятельности;

совершенствование профессионально-управленческой подготовки командиров учебных групп;

совершенствование организационных форм и теоретико-методологического обеспечения связи образовательного процесса с профессиональной практикой;

профессиональное наполнение досуговой деятельности курсантов.

СПИСОК ЛИТЕРАТУРЫ

1. Ксенофонтов, В. А. Гибридная агрессия как тенденция социального насилия / В. А. Ксенофонтов // Высшэйшая школа. – 2022. – № 1. – С. 45–51.

2. Титаренко, Л. Г. Влияние цифровизации на учебно-воспитательный процесс: перспективы и риски / Л. Г. Титаренко // Высшэйшая школа. – 2022. – № 1. – С. 3–8.

3. Государственная программа «Образование и молодежная политика» на 2021–2025 годы [Электронный ресурс]. – 2021. – Режим доступа: <https://pravo.by/document/?guid=3871&p0=C22100057>. – Дата доступа: 23.02.2023.

4. Об изменении законов по вопросам деятельности внутренних войск Министерства внутренних дел: Закон Республики Беларусь от 18 мая 2022 г. № 170-3 21.05.2022, 2/2890. – Режим доступа: <https://pravo.by/document/?guid=3961&p0=H12200170>. – Дата доступа: 23.02.2023.

5. Об утверждении образовательных стандартов высшего образования I ступени: Постановление мин. обр. Республики Беларусь от 11 августа 2022 г. № 246. – Национальный правовой Интернет-портал Республики Беларусь, 03.09.2022, 8/38623. – Режим доступа: <https://pravo.by/document/?guid=12551&p0=W22238623p&p1=1>. – Дата доступа: 23.02.2023.

6. Евтихов, О.В. Формирование профессиональной компетентности курсантов при интеграции учебно-воспитательной и профессионально-служебной деятельности в образовательном учреждении МВД России: автореферат диссертации на соискание ученой степени доктора педагогических наук / О.В. Евтихов. – Красноярск: НИРИО СибЮИ МВД России, 2021. – 43 с.

REFERENCES

1. Ksenofontov, V. A. Hybrid aggression as a tendency of social violence / V. A. Ksenofontov // Vysheishaya shkola. – 2022. – № 1. pp. 45–51.

2. Titarenko, L. G. Influence of digitalization on the educational process: perspectives and risks / L. G. Titarenko // Vysheishaya shkola. – 2022. – № 1. pp. 3–8.

3. Gosudarstvennaya proklaniya «Obrazovanie i molodezhnaya politika» na 2021–2025 gody [Elektronnyi resurs]. – 2021. – Access mode: <https://pravo.by/document/?guid=3871&p0=C22100057>. – Accessed: 23.02.2023.

4. On Amending the Laws on the Activities of the Internal Troops of the Ministry of Internal Affairs: Law of the Republic of Belarus dated May 18, 2022 No. 170-3 21.05.2022, 2/2890. – Access mode: <https://pravo.by/document/?guid=3961&p0=H12200170>. – Access date: 23.02.2023.

5. On approval of educational standards of higher education of the I stage: Resolution of the Ministry of Education of the Republic of Belarus of August 11, 2022 № 246. – National Legal Internet Portal of the

Republic of Belarus, 03.09.2022, 8/38623. – Access mode: <https://pravo.by/document/?guid=12551&p0=W22238623p&p1=1>. – Access date: 23.02.2023.

6. Evtikhov, O.V. Formation of professional competence of cadets in the integration of educational and professional-service activities in the educational institution of the Ministry of Internal Affairs of Russia: author's abstract of the dissertation for the degree of Doctor of Pedagogical Sciences / O.V. Evtikhov. – Krasnoyarsk: NIRIO SibYUI MVD Rossii, 2021. – 43 p.

БІЛІМ БЕРУ ЖӘНЕ ҚЫЗМЕТТІК-ЖАУЫНГЕРЛІК ҚЫЗМЕТТІ ИНТЕГРАЦИЯЛАУДА КУРСАНТТАРДЫҢ МАМАНДАНДЫРЫЛҒАН ҚҰЗЫРЕТТЕРІН ҚАЛЫПТАСТЫРУ

КОЗЛОВ А.А.

Беларусь Республикасы, Минск, Беларусь Әскери Академиясының Ішкі әскерлер факультетінің ғылыми жұмысты ұйымдастыру кафедрасының доценті, аға ғылыми қызметкері. Электрондық пошта: Oleglem22@yandex.by

***Андатпа.** Мақала курсанттардың мамандандырылған құзыреттерін қалыптастырудың кешенді практикаға бағытталған бағдарламасын әзірлеумен айналысады, бұл түлектерге кәсіби қызмет міндеттерін сапалы шешуге мүмкіндік береді.*

***Түйінді сөздер:** оқу қызметі, оқу процесі, мамандандырылған құзыреттіліктер, кәсіптік даярлық, кешенді практикаға бағдарланған бағдарлама, оқыту ерекшеліктері.*

FORMATION OF SPECIALIZED COMPETENCIES OF CADETS IN THE INTEGRATION OF EDUCATIONAL AND SERVICE-COMBAT ACTIVITIES

KOZLOV A.A.

Candidate of Military Sciences, Associate Professor, Senior Researcher of the Department of Organization of Scientific Work of the Faculty of Internal Troops of the Military Academy of the Republic of Belarus, Minsk, Belarus. E-mail: Oleglem22@yandex.by

***Annotation.** The article deals with the development of a comprehensive practice-oriented program for the formation of specialized competencies of cadets, which allows graduates to qualitatively solve the problems of professional activity.*

***Keywords:** educational activity, educational process, specialized competencies, professional training, comprehensive practice-oriented program, specifics of training.*

УДК 612.821:154.2

БАТЫРЛАРДЫҢ РУХЫ ӨШПЕЙДІ

САРТАЕВ Ж.Н.

медицина ғылымдарының докторы, профессор, Қазақстан Республикасы Ұлттық ұланы академиясы әскери педагогика және психология кафедрасының профессоры, ҚР және РФ әскери ғылымдарының академигі, отставкадағы полковник, Петропавл қ.

Солтүстік Қазақстан облысы Есіл ауданының Жарқайың ауылы – өңірімізде елі мен жерінің аты шыққан тарихи мекенжай.

Осы мекенжайдың орналасуы мен қалыптасуының басында Мендібайұлы Маңыбай батыр, би тұрды. Ол 1720 жылы туып, 1810 жылы 90 жасында дүниеден өтті. Қабірінің қай жерде орналасқаны белгісіз, іздестіру шаралары жалғасып жатыр. Оның батыр болғандығы туралы алғашқы дерек ата-баба шежіресінде көрсетілген. Ал шежіренің халқымыздың баға

жетпес байлығы мен құндылығын дәлелдеп тұрған тарихи жылнама, дерекнама, туыстық кесте екені әр қазаққа белгілі.

Сонымен қатар, Маңыбайдың батыр болғандығы туралы тарихи жазба-дерек орыс патшалығына ант беру рәсімінде көрсетілген № 93 құжатында «1742 г., август 23-30 – Присяжный лист хана Абулхаира, султана Ерали, батыров, биев и старшин Малого, Среднего и Большого жузов» (Казахско-русские отношения», стр. 220-222) орын алған. Аталған құжатта 1742 жылғы 28 тамызда Орта жүз, Арғын руының тізіміндегі 31 сандық реттемеде «Маңыбай батыр» деп жазылған.

Осы орайда, 22 реттік санмен Досан батыр, 23 – Майлыбай батыр, 32 – Күштай батыр, 33 – Байжігіт батыр, 34 – Есенгелді батыр, 35 – Құлеке батыр, 36 – Болат батыр, 37 – Байназар батыр жазылғандары кездейсоқ құбылыс емес, өйткені олардың барлығы Солтүстік Қазақстан өңірінен шыққан батырлар. Демек бұл үдіріс осы батырлардың бір аймақтан бірге келіп, бір мезгілде, бірінен соң бір қол қойып, ант бергендіктерін дәлелдеп тұрғандай.

Атығай руының шежіресін зерттеушілердің дерегі бойынша Абылай ханның айналасында болған Атығайдың 77 рубасыларының ішінде, тегі бойынша Дәуіт (Атығай) – Қалқаш – Құдайберді – Жемет – Жұмық – Меңдібай болып келген, Маңыбай Меңдібайұлы атақты батыр, елші, 1750-1760 жылдардағы мұрағат деректерінде «Мананбай, Манабай батыр» көрсетілген деп аталады.

Бұл деректер Маңыбай батырдың Атығай руынан шыққан, Абылай ханның атақты батырлары, сенімді елшілері болған Құлсары, Құлеке батырлармен бірге қалмақтарға қарсы жорықтарға қатысқанын, елшілік қызметтер атқарғанын, Есіл өзенін бойлай көршілес қоныстанғанын нақтылай түседі.

Маңыбай батырдың үш әйелінен тараған ұрпақтарының ішінде халқына қалаулы, еліне елеулі болған тарихи тұлғалар жеткілікті. Атап айтқанда, олар мыналар: Ораз би (1740-1773ж.); Данияр би (1770-1853ж.) – 1853 жылы Жарқайың ауылында, Көкшетау өңіріндегі алғашқы төрт мешіттің бірі болған, мешіт салып медресе ашқан; Кенжеәлі би (1829-1911ж.); Мұса би, ауылнай (1860-1910ж.); Тоқбетәлі би, қазірет, иман, қажы (1821-1905ж.) – Орынбор муфтиятынан арнайы куәлік алған, Данияр мешітінің алғашқы имамы; Қожахмет Тоқбетәліұлы, қазірет, ишан, қажы (1852-1914ж.) – заманының ғұламасы атанған, Қызылжарда және Бұхарада жоғары діни білім алған, Данияр мешітінде имамы, медреседе арабша, фарсыша ұстаздық еткен; Баязит Тоқбетәліұлы, қажы (1870-?) - Данияр мешітінің имамы; Мұхамеджан Тоқбетәліұлы (1872-1921ж.), халифа (қари), қажы - Қызылжар қаласы медресесінің ұстазы, Данияр мешітінің имамы; Ахметәлі Тоқбетәліұлы, халифа - Бұхара қаласы медресесінің ұстазы, Қызылжар қаласы мешітінің имамы; Жағыпар Тоқбетәліұлы - Бұхара қаласында өзінің жеке медресесі қызмет атқарған; Қазі Айтұарұлы (1861-1917ж), халифа (қари), қалпе - Қызылжар қаласы медресесінің ұстазы, жеке меншік медресе ұстаған; Смағұл Баязитұлы (1890-1967ж) – Данияр мешітінің имамы; Әубәкір қари Сабралыұлы – он алты жасында қари атанған, Қызылжар мешітінің имамы; Сайбан (Шерияздан) Омарұлы (1863-1940ж) қажы – Мекке, Мединеге екі рет қажылық жасаған, екінші қажылығы – Тоқбетәлі қазіреттің атынан жасаған бәдәл қажылық; Жайлыбай қари Рахметұлы (1905-1947ж) – он екі жасында бала қари атанған.

Сонымен бірге, Маңыбай батырдың жеті немересі әулие дәрежесіне дейін көтерілген.

Алдағы уақытта Маңыбай батырдың ұрпақтары Жарқайың ауылының ортасында батырдың құрметіне ескерткіш тақта орнатуды жоспарлап отыр.

ӘДЕБИЕТТЕР ТІЗІМІ

1. «Сакральныи Казахстан», «Қасиетті Қазақстан жері». – Астана, 2020.
2. Сартаев Ж.Н. «Суюндук батыр и его время» // «Бүркіт», , 2018 г.
3. «Намыс руын жықпаған ер Мықтыбай» - Сартаев Ж.Н., 2020 г.
4. «Бір уыс топырақ» - журнал «Жаршысы», 2021 г.

REFERENCES

- 1 "Sakral'nyi Kazakhstan ", " Kasietty Kazakhstan zheri"- Astana ,2020 g.

- 2 "Suyunduk batyr i ego vremya" - zhurnal "Burkit", Sartaeв Zh. N., 2018 g.
3 "Namys ryun zhyukpagan er Myktybay" - Sartaeв Zh. N., 2020 g.
4 " Bir uyus topyrak " - zhurnal " Zharshysy", 2021g.

ДУХ ГЕРОЕВ НЕ УГАСНЕТ

САРТАЕВ Ж. Н.

доктор медицинских наук, профессор, профессор кафедры военной педагогики и психологии Академии Национальной гвардии Республики Казахстан, академик Академии военных наук РК и РФ, полковник в отставке.

Аннотация. *С обретением государственной независимости казахстанское общество оказалось перед сложнейшим процессом социальной и политической самоидентификации.*

Важнейшим инструментом этого процесса стало познание своей национальной истории, возрождение в народной памяти забытых имен своих героев. Каждая эпоха, отражая исторические события, выдвигала на арену ярчайших личностей. Кабанбай, Богембай, Жасыбай, Маныбай и многие другие батыры являются гордостью казахского народа. Имена этих людей, не жалевших себя ради сохранения Родины, передавались из поколения в поколение. Обращение к отечественной истории, осмысление сложных переломных этапов борьбы за независимость и суверенитет приобретает особый смысл и значение. С именами многих военных полководцев - батыров связаны героические страницы национально-освободительной борьбы казахского народа первой четверти XVIII - первой половине.

XIX вв. Большинство батыров, возглавлявших боевые отряды воинов своих родов и родоплеменных групп, играли видную роль не только в военной, но и в социально-политической жизни кочевников-казахов.

В исторической и общественной мысли Казахстана актуализировался вопрос о необходимости расшифровки и конвертации уникального института батырства в казахском обществе, роли батыров в сохранении целостности Казахского государства в первой четверти XVIII – первой половине XIX вв.

THE SPIRIT OF THE HEROES DOES NOT FADE AWAY

SARTAEV ZH. N.

doctor of medical sciences, professor.

Annotation. *With the acquisition of state independence, Kazakh society found itself facing a complex process of social and political self-identification.*

The most important tool of this process was the knowledge of their national history, the revival of forgotten names of their heroes in the people's memory. Each epoch, reflecting historical events, brought the brightest personalities to the arena. Kabanbai, Bogembai, Zhasybai, Manybai and many other batyrs are the pride of the Kazakh people. The names of these people, who did not spare themselves for the sake of preserving the Motherland, were passed down from generation to generation. The appeal to the national history, the comprehension of the complex critical stages of the struggle for independence and sovereignty acquires a special meaning and significance. The heroic pages of the national liberation struggle of the Kazakh people of the first quarter of the XVIII - first half are associated with the names of many military commanders – batyrs.

XIX centuries . Most of the batyrs, who headed the combat detachments of warriors of their clans and tribal groups, played a prominent role not only in the military, but also in the socio-political life of nomadic Kazakhs.

In the historical and social thought of Kazakhstan, the question of the need to decipher and convert the unique institution of batyrship in Kazakh society, the role of batyrs in preserving the integrity of the Kazakh state in the first quarter of the XVIII -first half of the XIX centuries was actualized.

ОСОБЕННОСТИ ФИЗИКО-ГЕОГРАФИЧЕСКИХ И КЛИМАТИЧЕСКИХ УСЛОВИЙ РАЙОНОВ КРАЙНЕГО СЕВЕРА И ИХ ВЛИЯНИЕ НА ОРГАНИЗАЦИЮ ПОДВОЗА МАТЕРИАЛЬНЫХ СРЕДСТВ

ЛАШКОВ Н.Г.¹, МИХАЛЬКОВ В.С.²

¹ кандидат военных наук, профессор, доцент кафедры управления тыловым обеспечением войск Национальной гвардии, Военная академия материально-технического обеспечения имени генерала армии А.В. Хрулева, г. Санкт-Петербург E-mail: sergey.vatt@mail.ru

² слушатель, Военная академия материально-технического обеспечения имени генерала армии А.В. Хрулева, г. Санкт-Петербург E-mail: sergey.vatt@mail.ru

Аннотация. *В статье идет речь об особенностях и проблемах, связанных с организацией доставки материальных средств войскам в условиях влияния природно-климатических и физико-географических особенностей Северных районов.*

Ключевые слова: *Северные районы, подвоз материальных средств, материальное обеспечение войск.*

Основные направления изучения, освоения и развития районов Крайнего Севера в течение последних лет рассматриваются на различных форумах и во время проведения научных конференций ведущими учеными мировых стран в основном в вопросах географии, климата, геологии и наличия полезных ископаемых этого региона. На территории Крайнего Севера и приравненных к нему районов продолжительность зимнего периода превышает 200 суток, а в высоких широтах - 300 суток в календарный год. Природно-климатические условия в этих районах можно охарактеризовать как резко-переменные: колебания давления воздуха, сильные ветры, сменяющиеся штилем, мощный снеговой покров в течение 8-9 месяцев. Кроме того, суточные перепады температуры окружающего воздуха колеблются (на 25-30 °С), характерная относительная влажность воздуха сопровождается густыми туманами при температурах ниже минус 40 °С. Помимо тяжёлых погодных условий, негативное влияние на выполнение задач оказывают сложные дорожно-грунтовые условия. Для районов Крайнего Севера характерна большая глубина сезонного промерзания грунтов (до 3 м) или вечная мерзлота. Климатические условия оказывают значительное влияние как на работоспособность и надежность различной военной техники, так и на выполнение личным составом служебно-боевых задач [1].

Для всестороннего обеспечения боевых действий своевременный и бесперебойный подвоз материальных средств должен быть осуществлен в любых условиях обстановки [2].

Современные операции могут проводиться в различных климатических и физико-географических условиях, работа тыла в которых может иметь ряд особенностей.

Климатические условия северных районов характеризуются:

- длительным периодом полярной ночи;
- сильными и продолжительными метелями (зимой);
- огромным количеством гнуса и комаров (летом);
- продолжительными дождями и туманами (осенью);
- частыми ионосферными и геомагнитными бурями [3].

При планировании тылового обеспечения войск должностные лица тыла кроме вышеперечисленных особенностей должны учитывать также прогноз погоды, а в зимних условиях - толщину и состояние льда на ледовых переправах и зимниках. В связи с этим (наряду со слабо развитой сетью дорог) будет выделяться значительно большее количество сил и средств для подготовки и содержания путей подвоза и эвакуации, возникает необходимость оборудовать пункты обогрева, заправки и технического обслуживания. В

качестве путей подвоза и эвакуации используются имеющиеся дороги, колонные пути, а также ледовые и тундровые маршруты. Расчистка путей подвоза и эвакуации от снежных заносов будет являться наиболее трудоемкой задачей по поддержанию их в проезжем состоянии.

Для беспрепятственного передвижения автомобильных колонн назначаются отряды обеспечения движения, а на труднопроходимых участках дорог (маршрутах) выставляются дежурные тягачи. В северных районах повышается потребность в горючем для всех видов техники, что является следствием тяжелых дорожных условий, снежных заносов и необходимости длительного прогрева двигателей.

Для организации продовольственного обеспечения необходимо принимать меры по сохранению продуктов, портящихся от низкой температуры. К примеру, хлеб перевозится в утепленных кузовах или ящиках, горячая пища доставляется в подразделения в термосах, утепленных термоизоляционными материалами. Для организации подвоза материальных средств может использоваться специальная автомобильная, гусеничная высоко-проходимая техника, аэросани и суда на воздушной подушке, олени и собачьи упряжки, а летом табельные и местные плавательные средства. В подразделения при необходимости материальные средства могут доставляться командами носильщиков.

Таким образом, на территории Крайнего Севера и приравненных к нему районов подвоз материальных средств будет иметь свои особенности. При этом главной задачей тылового обеспечения будет оставаться своевременное, полное и бесперебойное обеспечение личного состава, подразделений и воинских частей материальными средствами. Принятие решения должностными лицами тыла на подвоз материальных средств, исходя из влияния конкретных физико-географических и климатических факторов, будет являться гарантией выполнения поставленных перед войсками задач.

СПИСОК ЛИТЕРАТУРЫ

1. Учебник «Основы логистики», Д. М. Цимберов, Б. В. Лядов. Москва, 2013.
2. Генерал армии Булгаков Д. В. Материально-техническое обеспечение Вооруженных Сил Российской Федерации. URL: <http://struktura.mil.ru> (дата обращения 12.09.2015).
3. Шаронов А.Н., Шаронов Е.А., Сиваков А. С. Влияние арктических условий на функционирование технических средств служб материального обеспечения // Научные проблемы материально-технического обеспечения Вооруженных сил Российской Федерации. Сборник научных трудов. - СПб, ВА МТО, 2018. С. 120-128.

REFERENCES

1. Úчебник «Osnovy logistiky», D. M. Simberov, B. V. Ládov. Moskva, 2013.
2. General armii Búlgakov D. V. Materialno-tehnicheskoe obespechenie Vooryújennyh Sil Rossuskoj Federasii. URL: <http://struktura.mil.ru> (data obrashenia 12.09.2015).
3. Sharonov A.N., Sharonov E.A., Sivakov A. S. Vlianie arkticheskikh úslovii na fúnksionirovanie tehnicheskikh sredstv slújb materialnogo obespechenia // Naúchnye problemy materialno-tehnicheskogo obespechenia Vooryújennyh sil Rossuskoj Federasii. Sbornik naúchnykh trýdov. - SPb, VA MTO, 2018. S. 120-128.

FEATURES OF PHYSICAL- GEOGRAPHICAL AND CLIMATIC CONDITION OF THE FAR NORTH AND THEIR INFLUENCE ON THE ORGANIZATION OF THE TRANSFER OF MATERIAL FUNDS

LASHKOV N.G.¹, MIHALKOV V.S.²

¹ candidate of military sciences professor, Associate Professor, Department of Logistics Management provision of troops of the National Guard, Military Academy of Logistics named after Army General A.V. Khruleva, Sankt-Petersburg E-mail: sergey.vatt@mail.ru

² Military Logistics Academy named after Army General A.V. Khruleva, Sankt-Petersburg E-mail: sergey.vatt@mail.ru

Abstract. *The article deals with the peculiarities and problems associated use organization of the delivery of material funds to the troops in the conditions of influence of natural - climatic and physical - geographical features of the northern regions*

Keywords: *Northern region, transfer of material funds, material support of troops.*

УДК 355/359

ПРИМЕНЕНИЕ ГЕОИНФОРМАЦИОННЫХ СИСТЕМ ПРИ ПРИНЯТИИ РЕШЕНИЯ ДЛЯ СОКРАЩЕНИЯ УПРАВЛЕНЧЕСКОГО ЦИКЛА

АЛЬНАЗИРОВ Р.Б.

доктор философии (PhD), заместитель начальника академии Национальной гвардии Республики Казахстан (по научной работе), полковник, г. Петропавловск.

Аннотация. *В статье рассматриваются применения геоинформационных систем для повышения эффективности управления войсками, хранения и представления информации, обработки и поддержки принятия решений, планирования боевых действий войск и видов боевого обеспечения, а также для применения в автоматизированных системах управления войсками.*

Ключевые слова: *геоинформационная система, управления войсками, принятие решений, обработки информации, обработки информации.*

Отличительной чертой военных конфликтов начала XXI века стало возрастание роли информационных аспектов в обеспечении действий вооруженных сил. Этому способствовало бурное развитие информационных технологий, которые начали вторгаться во все области человеческой деятельности, включая военную сферу. Обеспечение информационного превосходства над противником стало одним из решающих факторов достижения успеха в войне. [1]

Нарастающие противоречия между возросшими потоками добываемой информации, широтой спектра поступающих данных, повышением требований по точности, полноте, оперативности и своевременности их предоставления и возможностями операторов по их обработке, комплексному анализу и применению. Острая необходимостью автоматизации значительного объема операций для сокращения управленческого цикла предопределили необходимость и возможность использования новых средств обработки и анализа непространственной информации, построенных на принципах геоинформационных систем (ГИС), или ГИС-технологий. Уже сейчас они становятся императивом при решении управленческих задач вне зависимости от конкретной предметной области.

В самом широком смысле под геоинформационной системой понимается инструментарий для компьютерной обработки пространственной информации, обычно явно привязанный к некоторой части земной поверхности и используемый для управления ею. ГИС применяются во многих сферах человеческой деятельности, в том числе и в военном деле.

Геоинформационные системы военного назначения предназначены для повышения эффективности управления войсками, хранения и представления информации, обработки и поддержки принятия решений, планирования боевых действий войск и видов боевого обеспечения, а также для применения в автоматизированных системах управления войсками и оружием.

Основной особенностью ГИС военного назначения является преобразование и представление больших объемов разнообразной координатно-временной информации в виде удобном для использования органами управления войсками и оружием в процессе изучения, анализа обработки информации принятия решения.

В настоящее время в АСУ внедряется геоинформационная система, которая приносит максимальный эффект на этапе завершения планирования. Практический опыт показывает,

что ее применение в условиях ограниченного времени позволяет быстро формировать и редактировать тактическую обстановку на электронной карте и в дальнейшем проводить работу по организации взаимодействия на электронном макете местности. [2]

Значительное сокращение времени также стало возможным при постановке задач подчиненным органам управления, при наличии защищенной сети связи. Однако наибольший синергетический эффект наступает при обеспечении совместных слаженных действий войск, позволяющий в режиме реального времени отслеживать перемещения частей, подразделений, боевых машин, отдельных военнослужащих, а также самих объектов управления видеть свое место, соседей и информацию необходимую для скорейшего достижения целей.

Отделы связи штабов, обеспечивая управление боевыми элементами в высокой динамике, должны обеспечивать адаптацию системы связи. Если ранее готовность системы связи к обеспечению действий войск закладывалась и реализовывалась принципом упреждающей готовности, то в настоящее время, по мнению авторов, достижение этого возможно при значительном сокращении управленческого цикла, как минимум более коротком во времени, чем у обеспечиваемых частями, подразделениями связи боевых формирований.

Задачи, решаемые должностными лицами отделения связи с использованием ГИС:

Создание и ведение электронной рабочей карты (ЭРК) с последовательным созданием на ней слоев с нанесенной обстановкой;

Обоснование принятых решений путем использования программных модулей ГИС для решения информационных и расчетных задач;

Разработка планирующих картографических документов по связи на основе ЭРК путем наложения слоев, созданных должностными лицами отделения связи и присланными по электронной почте на этапах планирования;

Разработка планирующих текстовых документов с использованием ЭРК;

Разработка распорядительных документов с использованием ЭРК, и передача их с прикреплением к ним слоев;

Использование ЭРК в виде единой системы информационных значений путем внедрения в элементы слоя справочных данных;

Создание донесений по связи с прикрепленными слоями с реальной обстановкой;

Подготовка и распечатывание электронных версий планирующих документов в соответствии с требованиями.

Обоснование принимаемых решений с использованием картографической информации осуществляется ДЛ в процессе работы путем проведения расчётов с использованием программных модулей, сопрягаемых с ГИС. С этой целью используются ЭРК, разрабатываемые ДЛ на этапе принятия решения или специально разрабатываемые для проведения расчётов.

Задачи, решаемые ДЛ при планировании связи на бой, операцию:

Расчет мест размещения ОУС;

Расчет зон электромагнитной доступности сети связи;

Расчет зон радиоразведки;

Расчет мобильности узлов и линий связи;

Расчет радиорелейных и тропосферных линий связи;

Расчет марша;

Расчет зон поражения при применении ОМП (авариях на РХБ опасных объектах);

Расчет районов затопления.

Приведенные примеры использования ГИС далеко не полные, т.к. возможно расширение функциональных возможностей системы путем разработки новых компонент, в том числе, с использованием различных сред программирования: C++, C, Pascal, Delphi, Visual Basic и других. [3]

Проведенные исследовательские учения, штабные тренировки и учения, практика войск показывает, что при достаточной подготовке должностных лиц сокращение времени по

сравнению с бумажным способом обработки информации может достигать 60% сокращения времени на подготовку решения, разница во времени по доставке графической информации не сопоставима.

СПИСОК ЛИТЕРАТУРЫ

1. Гуральник А.М. Геоинформационные системы: вопросы разработки. // Военная мысль. № 6- 2004.
2. Новиков В.А., Котов Д.В. Анализ возможных ограничений при применении геоинформационной системы в автоматизированных системах управления войсковой ПВО. // Вестник Академии военных наук №2(28) - 2009.
3. Применение геоинформационных систем в военной связи. Практическое руководство пользователя. ВАС, Спб, 2006.
4. Альназирова, Р.Б. Национальная гвардия в обеспечении правового режима чрезвычайного положения/Р.Б. Альназирова// спец. науч. закрытый журн. Науч. труды Акад. Пограничной службы КНБ Респ. Казахстан». – Алма-Ата: АПС КНБ РК, 2017. –№1. – С. 99–103.
5. Альназирова, Р. Б. Чрезвычайное положение как инструмент разрешения кризисных ситуаций в государстве / А. А. Козлов, Р. Б. Альназирова// Вест. Нац. универ. обороны Респ. Казахстан. – Астана: НУО РК, 2017. – С. 7–11.

REFERENCES

1. Guralnik A.M. Geoinformation systems: development issues. // Military thought. № 6- 2004.
2. Novikov V.A., Kotov D.V. Analysis of possible limitations when using a geoinformation system in automated control systems of military air defense. // Bulletin of the Academy of Military Sciences No. 2(28)- 2009 g.
3. Application of geoinformation systems in military communications. Practical user guide. VAS, St. Petersburg, 2006g.
4. Alnazirow, R.B. The National Guard in ensuring the legal regime of the state of emergency/R.B. Alnazirow// spec. nach. closed journal. Scientific works of the Academy. The Border Service of the KNB Rep. Kazakhstan". – Alma-Ata: APS of the National Security Committee of the Republic of Kazakhstan, 2017. –No. 1. – pp. 99-103.
5. Alnazirow, R. B. The state of emergency as a tool for resolving crisis situations in the state / A. A. Kozlov, R. B. Alnazirow// West. Nats. university. defense Rep. Kazakhstan. – Astana: NUO RK, 2017. – pp. 7-11.

ШЕШІМ ҚАБЫЛДАУ КЕЗІНДЕ ГЕОАҚПАРАТТЫҚ ЖҮЙЕЛЕРДІ ҚОЛДАНУ БАСҚАРУ ЦИКЛІН ЖАҚСARTУ ҮШІН

АЛЬНАЗИРОВ Р.Б.

философия докторы (Phd), Қазақстан Республикасы Ұлттық ұлан академиясы бастығының орынбасары (ғылыми жұмыс жөніндегі), полковник, Петропавл қ.

Аннотация. Мақалада әскерлерді басқарудың тиімділігін арттыру, ақпаратты сақтау және ұсыну, шешімдерді өңдеу және қолдау, әскерлердің жауынгерлік іс-қимылдары мен жауынгерлік қамтамасыз ету түрлерін жоспарлау, сондай-ақ әскерлерді басқарудың автоматтандырылған жүйелерінде қолдану үшін геоақпараттық жүйелердің қолданылуы қарастырылады.

Түйінді сөздер: геоақпараттық жүйе, әскерлерді басқару, шешім қабылдау, ақпаратты өңдеу, ақпаратты өңдеу.

APPLICATIONS OF GEOINFRMATION SYSTEMS IN DECISION-MAKING TO SHORTEN THE MANAGEMENT CYCLE

Annotation. The article discusses the use of geoinformation systems to improve the efficiency of troop management, storage and presentation of information, processing and decision support, planning of combat operations of troops and types of combat support, as well as for use in automated troop management systems.

Keywords: *Geoformation system, troop management, decision-making, information processing, information processing.*

УДК 355/359

ВЛИЯНИЕ ЦИФРОВИЗАЦИИ НА ЭФФЕКТИВНОСТЬ ДЕЯТЕЛЬНОСТИ ВЕЩЕВОЙ СЛУЖБЫ В ВОЙСКАХ НАЦИОНАЛЬНОЙ ГВАРДИИ РОССИЙСКОЙ ФЕДЕРАЦИИ

МУСИН Р.М.¹, УЛЬЯЩЕНКОВ С.Н.²

¹ слушатель Военной академии материально-технического обеспечения имени генерала армии А.В. Хрулева, г. Санкт-Петербург E-mail: sergey.vatt@mail.ru

² кандидат военных наук, доцент, преподаватель кафедры управления тыловым обеспечением войск национальной гвардии Военной академии материально-технического обеспечения имени генерала армии А.В. Хрулева, г. Санкт-Петербург E-mail: sergey.vatt@mail.ru

Аннотация. *Данная статья посвящена вопросу перспектив внедрения систем и средств цифровизации в деятельность вещевого службы в войсках национальной гвардии Российской Федерации и Национальной гвардии Республики Казахстан, и ее влияние на повышение эффективности и качество выполняемых службой задач.*

Ключевые слова: *цифровизация, программное обеспечение, оптимизация, единое информационное поле.*

Нестабильность геополитической обстановки и новые тенденции её развития, связанные с прорывом в области информационных технологий в условиях применения новейших видов оружия и автоматизированных систем управления, требуют переосмысления теории и практики строительства Вооружённых Сил Российской Федерации (ВС) и войск национальной гвардии (ВНГ) Российской Федерации (РФ). Решающую роль в этом оказывают изменения в области информационных и телекоммуникационных технологий и микроэлектроники, внедрение нано- и инфо технологий в военные системы. За последние несколько лет произошел скачок в совершенствовании средств обеспечения управления и обмена информацией, обусловленный развитием информационных и телекоммуникационных технологий, совершенствованием средств связи, обработки, хранения и распределения информации.

Приход цифровой экономики в войска национальной гвардии Российской Федерации, по нашему мнению, существенным образом отразится на функционировании системы материально-технического обеспечения (МТО), изменится и вещевое обеспечение военнослужащих.

В первую очередь это актуально для центральных органов военного управления, а также предприятий оборонно-промышленного комплекса (ОПК).

Так, применение цифровизации в вещевой службе войск национальной гвардии Российской Федерации даст возможность сводить информацию в единое информационное поле, что позволит знать реальную обстановку от подразделений вещевого службы до объектов логистической инфраструктуры. Создаются предпосылки для роста эффективности планирования, учёта и обеспечения постоянного контроля всех мероприятий [1,2]. Наиболее важной целью применения цифровизации в вещевой службе является повышение оперативной эффективности и качества принятия решений, вырабатываемых органами управления, а также сбор, обработка и анализ информации. Оперативная эффективность достигается в первую очередь повышением организационной эффективности системы вещевого обеспечения на

каждом уровне иерархии и представляет собой оптимизацию процессов, направленных на достижение задач вещевого обеспечения, по трем основным направлениям:

- повышение оперативности управления вещевым обеспечением, т.е. сокращение времени реакции органов управления и системы вещевого обеспечения в целом на изменения складывающейся обстановки, повышение ритмичности их воздействия на объекты управления, что приводит к своевременности проведения мероприятий в исполнительных органах;

- повышение эффективности проведения мероприятий вещевого обеспечения, которое достигается сокращением времени, затрачиваемого исполнителями для выполнения задач при повышении качества их выполнения;

- повышение эффективности процессов планирования и контроля вещевого обеспечения через повышение точности сведений о наличии и качественном состоянии имущества, сроках ввода его в эксплуатацию и фактической амортизации.

В органах военного управления особое внимание уделяется вопросам осуществления в наиболее короткие сроки сбора, анализа и обработки информации о состоянии обеспеченности и потребности в вещевом имуществе воинских частей и подразделений, наличии имущества по размерам, ростам и полнотам. Оперативность обмена информацией считается основным показателем качества системы управления. Повышение качества принимаемых решений и их выполнение достигается лучшей информированностью должностных лиц вещевого службы, разработкой экономико-математических методов планирования и оптимизации [1].

В настоящее время, специалисты вещевого службы тратят значительное количество времени на выполнение рутинных функций, связанных с обслуживанием документооборота, сбор и анализ поступающей информации, суммарное время, которые они связывают с выполнением этих функций составляет более 60% при том, что объемная доля в их должностных обязанностях составляет не более 10% [1].

Таким образом, внедрение цифровизации в вещевую службу позволит:

- сократить время отрыва личного состава от выполнения должностных обязанностей на сбор и обработку отчетных и статистических данных;

- отслеживать и координировать в режиме реального времени все этапы изготовления обмундирования и ремонта техники вещевого службы, начиная с заключения государственного контракта, запуска изделий в производство и заканчивая поставкой в конкретную воинскую часть;

- рассматривать замену натуральной выдачи предметов имущества военнослужащим на денежные средства для их приобретения, в том числе в Интернете. Стоимость услуг в онлайн ниже, чем в традиционной экономике (прежде всего за счет снижения (оптимизации) затрат на транспортировку и хранение).

По мнению респондентов, наивысшими рисками цифровизации являются, прежде всего, киберугрозы, за ними с существенным отрывом следуют такие риски, как деградация естественного интеллекта, транснациональный характер конкуренции и цифровая трансформация государства и общества. Последние два фактора воспринимаются не только как угрозы, но и как возможности, требующие эффективного управления.

С учетом изложенного, сделаем несколько выводов:

- цифровизация в настоящее время обладает большими перспективами развития, что признается участниками как производственной, так и логистической сферы. Активную поддержку цифровизация находит со стороны государства;

- работе по любой, тем более комплексной «цифровизации» любого предприятия должна предшествовать комплексная глубокая работа по преобразованию управленческой системы;

- цифровизация в системе МТО ВНГ РФ может привести к получению военно-экономического эффекта, так как высокий уровень цифровых технологий повышает оперативность большого количества обслуживающих функций, поддерживающих армейский быт, это инструмент, который позволяет лучше отслеживать процессы и помогает получать

оптимальные решения за более короткий срок, обеспечивая при этом сокращение логистических издержек.

Реализации мер по ускоренной разработке и внедрению в повседневную деятельность войск разработанных Росгвардией информационных систем и программного обеспечения, а также иных отечественных информационных технологий способствовала сформированная Правительством Российской Федерации национальная программа «Цифровая экономика Российской Федерации» [4], а также принятые в рамках нормативного правового сопровождения указанного проекта акты Президента Российской Федерации и Правительства Российской Федерации [5, 6].

Таким образом, в войсках национальной гвардии удалось существенно повысить уровень информационно-телекоммуникационной инфраструктуры, создав тем самым условия для автоматизации и цифровизации наиболее значимых и сложных направлений деятельности, в том числе материально-технического обеспечения.

Формирующиеся в этих условиях возможности позволили инициировать разработку программно-аппаратного комплекса, характеристики которого позволили бы не только осуществить его эффективную интеграцию с действующей ведомственной системой учета, (в частности ИС «Витязь»), но и сделать первые шаги в создании системы оперативного учета материальных средств, сформулировав основные требования к программному обеспечению, цели и задачи такого программно-аппаратного комплекса, а также определив замысел на его разработку [1].

Подсистема «Вещевое обеспечение» предназначена для автоматизации оперативного учета предметов форменной одежды, служебного обмундирования, специальной одежды и обуви, средств индивидуальной защиты для гражданского персонала, выдаваемых военнослужащим (сотрудникам, государственным служащим, гражданскому персоналу) Росгвардии в личное пользование по нормам, ростам и размерам на определенный срок, а также имущества, подлежащего возврату на склад (инвентарное имущество).

Подсистема «Вещевое обеспечение» включает в себя следующие функции: складской учет; учет имущества в личном пользовании; расчет компенсации и удержания; интеграция с другими подсистемами создаваемой Системы.

Источниками информации, переводимой в подсистему Вещевое обеспечение, является ИС Витязь, подсистема Вещевое довольствие.

В подсистему ВО переносится информация, необходимая для ведения оперативного учета вещевого имущества: данные справочников и классификаторов, используемые в ИС Витязь, в подсистеме вещевое довольствие; данные об учреждении, подразделениях; данные о сотрудниках, должностях, званиях; данные о нормах снабжения и предметах вещевого имущества; данные об имуществе в эксплуатации; данные об остатках имущества.

Схема архитектуры подсистемы с функциональным составом



Рисунок 1 – Схема функциональной структуры.

Основными процедурами (операциями) финансово-хозяйственной деятельности государственных учреждений являются:

Вещевое обеспечение:

ведение списков норм снабжения вещевым имуществом и инвентарным имуществом;
ведение списка сотрудников – получателей имущества, в том числе:

по каждому сотруднику ведение учета антропометрических данных (рост, размер и т. д.);

для каждого военнослужащего (сотрудника) предусмотреть учет нескольких норм снабжения, с указанием периода их действия (даты возникновения права на получение имущества).

возможность выдачи взаимозаменяемых предметов;

учет приказов о смене нормы снабжения;

учет имущества в пользование сотрудника при переводе из другого учреждения (минуя склад) с возможностью ручного редактирования;

учет номенклатуры имущества по характеристикам (размер, рост, артикул, категория и т.п.);

учет фурнитуры;

выполнение операций с формированием первичных учетных документов по списанию предметов имущества, срок носки которых истек на определенную дату (для имущества личного пользования);

списанию имущества вследствие утраты или повреждения полученных предметов;

расчету остаточной стоимости имущества, подлежащей возмещению сотрудником в установленных законодательством случаях;

выдаче имущества в пользование (эксплуатацию) по нормам, с учетом предметов, имеющихся у сотрудника, срок носки (эксплуатации) которых не истек на дату выдачи, при этом предусмотреть замену имущества, положенного по норме в пределах стоимости или за плату, а также резервирование имущества на складе до его фактической выдачи в пользование (эксплуатацию) сотрудникам;

расчету и начислению денежной компенсации за не выданное имущество;

списанию имущества, переданного в личное пользование, раньше срока носки при увольнении сотрудника, перевода его в другую организацию той же системы на должность, которая не лишает его права на бесплатное получение вещевого имущества;

формированию вещевого аттестата, в котором приводится перечень предметов

имущества с не истекшими сроками носки, числящихся за сотрудником на дату исключения, с указанием даты их выдачи, количества, стоимости, сроков носки по нормам;

возможность приостановления срока носки, а также последующее его возобновление;

ведение складского учета имущества, выдаваемого в личное пользование по количеству, росту, размеру, артикулу, категории и сумме, с учетом следующих процессов: приход, расход, внутреннее перемещение, остатки, инвентаризация (формирование описи);

интеграция с другими подсистемами создаваемой Системы.

Подсистема «Вещевое обеспечение» создается как специализированное решение, размещенное в центре обработки данных ВНГ РФ, на базе «1С: Предприятие 8» и представляет собой информационную подсистему, обеспечивающую формирование показателей оперативного учета и форм электронных документов, созданных в результате работы ответственных лиц и информационного взаимодействия подсистемы с внешними и внутренними информационными системами. Непосредственное взаимодействие (экспорт/импорт информации), регламенты и форматы осуществляет и регулирует функционал подсистемы СИВ.

Реализованные в виде аналитической подсистемы в информационной системе «ФХД Росгвардии» архитектурные и технические решения позволят уже в ближайшем будущем после проведения апробации предоставить доступ органам управления вещевым обеспечением на всех уровнях построения войск к оперативным сведениям о наличии запасов материальных средств в подчиненных им структурных подразделениях, информации о движении имущества и его эксплуатации.

СПИСОК ЛИТЕРАТУРЫ

1. Жизневский А.Н., Курбанов А.Х., Титов В.А. Методика военно-экономического обоснования внедрения системы автоматизированного учета вещевого имущества в военной организации на основе применения контрольных идентификационных знаков // Экономика и предпринимательство. 2018. № 6. С. 889–895.

2. Красовитов Р.А., Курбанов А.Х. Научно-методическое сопровождение внедрения концепции «Индустрии 4.0» в сфере вещевого обеспечения военных потребителей // Экономика и предпринимательство. 2017. № 10 (ч. 2). С. 761-767.

3. Чадинов А.П., Гель В.Э., Гудков М.А. «Цифровые» Вооруженные силы Российской Федерации // Информация и космос. 2018. № 1. С. 25–32.

4. Паспорт национального проекта «Национальная программа «Цифровая экономика Российской Федерации», утверждена президиумом Совета при Президенте Российской Федерации по стратегическому развитию и национальным проектам, протокол от 4 июня 2019 г. № 7. URL: <https://digital.gov.ru>.

5. Постановление Правительства Российской Федерации от 10 октября 2020 г. № 1646 «О мерах по обеспечению эффективности мероприятий по использованию информационно-коммуникационных технологий в деятельности федеральных органов исполнительной власти и органов управления государственными внебюджетными фондами [Текст]// Собрание законодательства Российской Федерации, 19.10.2020, № 42 (часть III), ст. 6612.

6. Постановление Правительства Российской Федерации от 5 мая 2016 г. № 644 «О приоритетных направлениях использования и развития информационно-коммуникационных технологий в федеральных органах исполнительной власти и органах управления государственными внебюджетными фондами и о внесении изменений в некоторые акты Правительства Российской Федерации» [Текст]//Собрание законодательства Российской Федерации, 16.05.2016, № 20, ст. 2832.

7. Информационная система финансово-хозяйственной деятельности войск национальной гвардии Российской Федерации «Витязь», Москва-2021г.

REFERENCES

1. Jiznevskii A.N., Kúrbanov A.H., Titov V.A. Metodika voenno-ekonomicheskogo obosnovania vnedrenia sistemy avtomatizirovannogo ýcheta veshevogo imýshestva v voennoi organizatsii na osnove primeneniya kontrolnykh identifikatsionnykh znakov // Ekonomika i predprinimatelstvo. 2018. № 6. S. 889–895.

2. Krasovtsov R.A., Kyrbanov A.H. Naýchno-metodicheskoe soprovoydenie vnedrenia konsepsii «Indýstrii 4.0» v sfere veshevoego obespechenia voennykh potrebitel'ei // Ekonomika i predprinimatel'stvo. 2017. № 10 (ch. 2). S. 761-767.

3. Chadnov A.P., Gel V.E., Gydkov M.A. «Sifrovye» Voorýjennyye sily Rossiiskoi Federatsii // Informatsia i kosmos. 2018. № 1. S. 25–32.

4. Pasport natsionalnogo proekta «Natsionalnaya programma «Sifrovaya ekonomika Rossiiskoi Federatsii», ýtverjdena prezidýimom Soveta pri Prezidente Rossiiskoi Federatsii po strategicheskomy razvitiý i natsionalnym proektam, protokol ot 4 iýná 2019 g. № 7. URL: <https://digital.gov.ru>.

5. Postanovlenie Pravitel'stva Rossiiskoi Federatsii ot 10 oktyábrá 2020 g. № 1646 «O merakh po obespecheniý effektivnosti meropriyatiý po ispolzovaniý informatsionno-kommýnikatsionnykh tehnologiy i deyatelnosti federalnykh organov ispolnitelnoi vlasti i organov úpravleniya gosýdarstvennyimi vnebudjetnymi fondami [Tekst]// Sobranie zakonodatel'stva Rossiiskoi Federatsii, 19.10.2020, № 42 (chastIII), st. 6612.

6. Postanovlenie Pravitel'stva Rossiiskoi Federatsii ot 5 maia 2016 g. № 644 «O prioritnykh napravleniy ispolzovaniya i razvitiya informatsionno-kommýnikatsionnykh tehnologiy v federalnykh organakh ispolnitelnoi vlasti i organakh úpravleniya gosýdarstvennyimi vnebudjetnymi fondami i o vnesenii izmenenii v nekotorye akty Pravitel'stva Rossiiskoi Federatsii» [Tekst]//Sobranie zakonodatel'stva Rossiiskoi Federatsii, 16.05.2016, № 20, st. 2832.

7. Informatsionnaya sistema finansovo-hozáistvennoi deyatelnosti voisk natsionalnoi gvardii Rossiiskoi Federatsii «Vítáz», Moskva-2021g.

DI IMPACT OF DIGITALIZATION ON THE EFFICIENCY OF THE ACTIVITY OF THE SERVICE IN THE TROOPS OF THE NATIONAL GUARD OF THE RUSSIAN FEDERATION

MUSIN R.M.¹, ULYASHCHENKOV S.N.²

¹ Military Logistics Academy named after Army General A.V. Khruleva, Sankt-Petersburg E-mail: sergey.vatt@mail.ru

² Candidate of Military Sciences, Associate Professor, Lecturer, Logistics Management Department National Guard troops Military Logistics Academy named after Army General A.V. Khruleva, Sankt-Petersburg E-mail: sergey.vatt@mail.ru

Abstract. *This article is devoted to the issue of the prospects for the introduction of systems and means of digitalization in the activities of the clothing service in the troops of the National Guard of the Russian Federation and the National Guard of the Republic of Kazakhstan, and its impact on improving the efficiency and quality of the tasks performed by the service*

Keywords: *digitalization, software, optimization, unified information field*

УДК 341.31 (32) (33) (34)

ВОЕННАЯ КОНФЛИКТОЛОГИЯ И СОВРЕМЕННЫЕ ВОЕННЫЕ КОНФЛИКТЫ

МУХАМЕТОВ А.Ф.

кандидат военных наук, старший научный сотрудник Военно-научного центра, Национальный университет обороны имени Первого Президента Республики Казахстан – Елбасы, член-корреспондент Академии военных наук, г. Астана. E-mail: albert_kz@inbox.ru

Аннотация. *Целью статьи избран анализ военных конфликтов. Раскрываются вопросы градации военных конфликтов по разным основаниям, смещения фокуса среды ведения военных конфликтов с сухопутного пространства на пространство информационное и поднимаются вопросы о корректировании самого понятия «военный конфликт» и месте современных военных конфликтов в классификации военных конфликтов.*

Ключевые слова: *военный конфликт, война, вооружённый конфликт, военная конфликтология, военная сила, глобализация, информация, информационное противоборство, гибридная война, гибридные методы борьбы.*

Одной из сфер военного искусства и высшим его проявлением является военная стратегия (древнегреч. *στρατηγία*, стратегия, «искусство полководца») Объект её исследования – это военный конфликт, а предмет – вооружённая борьба. В свою очередь, вооружённая борьба выступает, как одна из основных частей военного конфликта, олицетворяя собой военные аспекты подготовки государства к участию в военных конфликтах и военные действия стратегического масштаба. Сущность военных конфликтов, их роль в жизнедеятельности человека, коллективов, общества, государства и вооружённых сил изучает военная конфликтология.

По теме статьи, являющейся и проблемной, и актуальной на любом историческом этапе, проведено немало исследований, прямо или опосредованно касающихся конфликтологии. В перечне, приведенном в конце статьи, содержится их малая часть. В различных аспектах проблематики весьма интересны работы таких авторов, как Бжезинский З. [1, 2], Киссинджер Г. [3], Кокошин А. А. [5], Коровин В. М. [6], Жасузаков С. А. [7], Рукшин А. С. [8], Си Цзинпин [9], Слипченко В. И. [10], Харари Ю. Н. [11, 12], Ф. де Мулинен [13] и другие. Нельзя забывать и классику (Клаузевиц К. [4], Макиавелли Н. [14], Платон [15], Свечин А. А. [16], Сунь-Цзы [17], другие мыслители), в статье использованы законодательные акты и иностранные источники.

Важное место в военной конфликтологии занимает классификация военных конфликтов. Рассмотрим военные конфликты, во-первых, с точки зрения их классификации по зарубежным и отечественным взглядам; во-вторых, эту же научную категорию проанализируем с точки зрения её трансформирования в современные военные конфликты, в т.ч. так называемая гибридная война.

Любая классификация состоит в разъединении всей массы объектов и последующим соединении их в группы по каким-либо отличительным и устойчивым признакам. Такие признаки берут в качестве оснований для классификации. Классификация может быть *естественной*, когда имеется существенный признак (к примеру, если из конфликта убрать противоречия) и *искусственной*, как, например, классификация противоборствующих сторон по степени конфликтности, а также общей и частной. Среди стержневых видов классификационных признаков следует выделить следующие: а) *типология*; б) *систематика* (позволяет разделить разные виды в одну систему); в) *таксономия* (теория классификации и систематизации действий и явлений, имеющих иерархическое строение и описывающих соподчинённые группы).

Выбор признака для классификации является одним из ключевых действий при объективной оценке событий, связанных с военными конфликтами. Например, если в качестве классификационного признака избрать причину возникновения военного конфликта, то можно получить относительно реалистичные прогнозы постконфликтного развития. Известно, что определяющей причиной любого военного конфликта являются историческая и текущая динамика развития международных отношений, враждебность, усугубляемая чувством безнаказанности в получении каких-либо выгод для себя (главным образом, экономической выгоды) с применением в этих целях военной силы [18].

Другими причинами возникновения военных конфликтов могут быть:

- авантюризм военно-политического руководства потенциального агрессора в оценке результатов конфликта для своей страны и/или союзников;
- внутренняя нестабильность государства-участника конфликта;
- длительное накопление противоречий до степени обретения ими «критической массы», когда дипломатические, экономические, информационные и иные невоенные меры становятся неэффективными или теряют смысл;
- тренд на возрождение неокOLONиализма передовых государств мира по отношению к другим членам мирового сообщества, стремление к мировому господству и удержанию однополярной схемы устройства мира;
- системные провокационные действия скрытого характера на территории развивающихся стран в виде применения гибридных методов войны, инициирования и финансирования цветных революций, подпитки системной оппозиции и другие.

На рис. 1 предлагается обобщенная классификация военных конфликтов по нескольким характерным признакам.



Рис. 1 – Обобщенная классификация военных конфликтов (по зарубежным взглядам)

Корректная классификация военных конфликтов актуальна для военной науки, потому что позволяет сопоставить их военно-политическое и стратегическое содержание, факторы, влияющие на характер военных конфликтов, и выработать варианты решений по поддержанию мира и безопасности в регионе и на планете.

Классификация военных конфликтов есть результат обобщения эмпирического материала, накопленного в ходе исторического процесса развития социума, анализа их характера и содержания, отечественного и зарубежного опыта военного строительства и развития военного искусства. Классификация разрешает оценить военно-политические и стратегические цели военных конфликтов, их содержание, характер, масштабы, видеть роль и место армии в общественной системе и в международных отношениях.

Военные конфликты в разных странах классифицируют по-разному, учитывая особенности истории, доминирующие взгляды на развитие теории и практики военного дела. К примеру, российские военные учёные пользуются классификацией, в которой под военным конфликтом понимают военно-политический кризис, включая в него мировую, локальную войну и вооружённый конфликт. Типология военных конфликтов в других странах, в зависимости от научной школы, может различаться по масштабам, интенсивности, содержанию военных действий

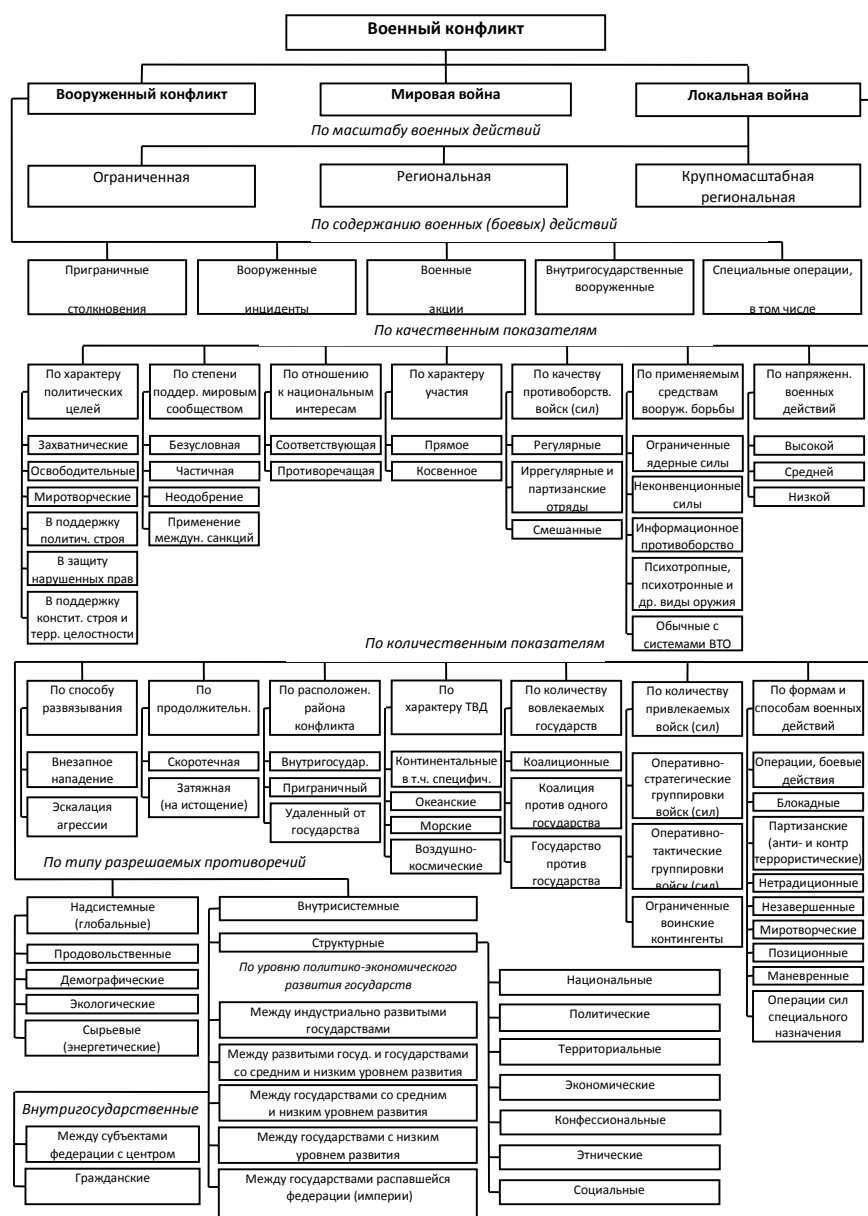
и т.д., с учётом средств вооружённой борьбы и их боевых возможностей. Анализ военных конфликтов конца XX – начала XXI веков, приведённый в классификации военных конфликтов на рис. 1, позволяет условно разделить их на три большие группы:

- первая группа – классические военные конфликты;
- вторая группа – ассиметричные военные конфликты;
- третья группа – внутригосударственные военные конфликты.

В Казахстане военные конфликты классифицируют иначе (рис. 2).



Рис. 2 – Классификация военных конфликтов (по казахстанским взглядам)

По принятым в Казахстане взглядам, военный конфликт – это форма разрешения противоречий между государствами, народами, социальными группами с применением военной силы, при которой в государстве вводится военное положение (на части или всей территории) [19]. То есть и войну, и вооружённый конфликт у нас принято считать конфликтом военным. Различие между ними, главным образом, состоит в масштабности событий и объёмности привлекаемых средств, что, собственно, и является поводом задуматься над типологией классификации военных конфликтов и месте современных военных конфликтов.

В Казахстане применяется следующая типология военных конфликтов:

- а) по масштабу военных действий: мировые, региональные, локальные;
- б) по длительности военных действий: скоротечные, продолжительные;
- в) по напряженности: высокой, средней, низкой интенсивности;
- г) по способу развязывания: внезапное нападение одного государства на другое, в результате расширения вооружённого конфликта внутри одной из конфликтующих стран;
- д) по применяемым средствам поражения: с применением ядерных или обычных средств поражения;
- е) по качеству противоборствующих сторон: регулярные войска, иррегулярные вооружённые формирования, незаконные вооружённые формирования.

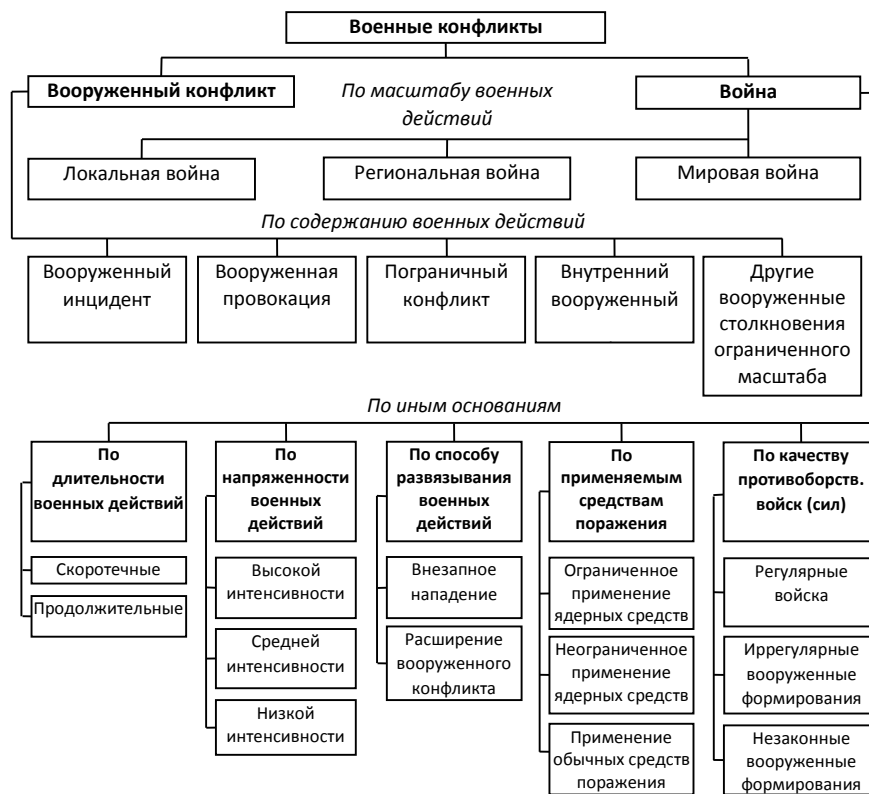
Военно-политическая ситуация в мире, на континенте и вокруг Казахстана далека от стабильности. Оценивая военно-политическую ситуацию, исследователь может невольно испытать

де-жавю. И сегодня для неё актуальны подходы Хелфорда Маккиндера – одного из основоположников геополитики (вспомним его теорию Хартленда начала XX столетия) и одновременно критика этой теории из 1940-х гг. Николаса Спикмана (тогда возникло понятие Римленда). Вооружённые противостояния, свойственные современности, напрямую или опосредованно воздействуют на состояние безопасности нашей страны. И сегодня никто не отрицает, что основной формой ведения войны является вооружённая борьба, представляющая собой совокупность военных действий различного масштаба, проводимых для достижения политических и стратегических целей в разных физических средах (на земле, на воде и под водой, в воздухе и космосе, в информационном пространстве). Наряду с вооружённой борьбой применяются экономические, дипломатические, идеологические, информационные и другие формы противоборства. Здесь уместно внимательнее присмотреться к современным конфликтам, в которых применяются гибридные методы борьбы, на которых заострено внимание в п. 10 крайней редакции Военной доктрины РК [19].

Гибридная война включает в себя разностороннюю комбинацию партизанской и гражданской войн, мятежа и терроризма. Это любые действия врага, который мгновенно и слаженно использует сложную комбинацию разрешенного оружия, партизанскую войну, терроризм и преступное поведение на поле боя, чтобы добиться политических целей. Проще говоря, «на войне все средства хороши», и по разным причинам право войны зачастую отодвигается на второй план. У нас на глазах происходит противостояние на юго-востоке Украины, которое продолжается фактически не последние 12 месяцев или 8-9 лет, а уже 20-25 лет, и которое за этот период обнаружило буквально все формы противоборства от культурно-информационных до собственно военных.

Вот несколько отчётливых современных примеров ведения так называемой «гибридной» войны, которые прозвучали в открытых СМИ:

- телеграмм-канал Nexta, финансирующийся из-за рубежа, предположительно из Польши, с его помощью пытались подорвать стабильность в Беларуси в 2020 году;
- Нагорный Карабах 2021 (по части разведки и управления);
- трагические события в г. Буча (Украина) в марте 2022 г. (по разным оценкам убито до 1000 мирных граждан);
- после выступления Президента РФ об объявлении частичной мобилизации в рамках СВО 21 сентября 2022 г. только за первые сутки в социальных сетях появилось более 600 фейковых вбросов на эту тему;
- по сообщению Министра обороны РФ соотношение потерь на 21.09.2022 ВСУ-ВСРФ составило по 61207 против 5937 [20]. Украинская сторона и её партнёры распространяли аналогичные цифры, но с точностью до наоборот.

О чём говорят эти примеры? О том, что прогресс цивилизации, в том числе, информационных технологий (и в сфере смыслов, и в технической сфере), осовременил давно известные методы противоборства, которые человечество применяло на всём протяжении своей истории. Классифицируя военные конфликты и подготавливая силовые структуры к участию в них, нельзя обманываться, на первый взгляд, их странном названием «гибридная война». Необходимо трезво и как можно более точно понимать политические цели сторон, оценивать возможности противостоящих группировок и своих сил со всех ракурсов и с точки зрения эффективности противодействия комбинированному применению оружия, партизан-повстанцев, террористов, учитывая вероятные преступные действия против нас.

14 октября 2022 года в Астане состоялся Первый саммит лидеров в формате «Центральная Азия – Россия». На этом Саммите Президент Республики Казахстан заявил о попытках дестабилизировать ситуацию в регионе и о необходимости пресечь разжигание гибридных конфликтов в Центральной Азии: «Наглядными примерами, – сказал К. К. Токаев, – служат попытки дестабилизировать ситуацию в регионе, применение гибридных информационных технологий для потенциального разжигания конфликтов. Поэтому предлагаю поручить аппаратам советов безопасности наших стран внести конкретные предложения по выработке и созданию механизмов превентивных мер. Помимо традиционных, на первый взгляд, выходят такие новые

вызовы, как просачивание экстремисткой идеологии, прямая и скрытая инфильтрация в наш регион боевиков, деструктивных элементов. Поэтому полагал бы, что нам следует активизировать контакты по линии специальных служб для своевременного выявления и предотвращения подобных угроз» [21].

Таким, образом, военные конфликты современности нельзя рассматривать как столкновение с применением только военной силы. Понятие военного конфликта наших дней значительно шире дефиниций прошлого столетия и должно включать в себя применение как военных, так и невоенных средств, причём последние находятся в приоритете. Военный конфликт и безопасность государства – научные категории весьма хрупкие, комплексные. Они нуждаются в постоянном внимании со стороны государства не только в традиционных направлениях, но и по тем трендам, которые были освещены в статье, с задействованием коалиционных возможностей по принятию механизмов превентивных мер, о чём говорит Глава нашего государства.

СПИСОК ЛИТЕРАТУРЫ

1. Бжезинский З. Великая шахматная доска. – М.: Аст, 2017. – 384 с.
2. Бжезинский З. Выбор. Стратегический взгляд. – М.: Аст, 2018. – 480 с.
3. Киссинджер Г. Мировой порядок. – М.: Аст, 2018. – 422 с.
4. Клаузевиц К. О войне. – М.: Логос, Наука, 1994. – 375 с.
5. Кокошин А. А. Реальный суверенитет. – М.: Росспэн, 2013. – 312 с.
6. Коровин В. М. Третья мировая сетевая война. – СПб.: Питер, 2014. – 352 с.
7. Жасузаков С. А. Искусство управления войсками. Учебное пособие. – Нур-Султан: Изд. НУО, 2021. – 102 с.
8. Военное искусство в локальных войнах и вооруженных конфликтах. / Под общ.ред. генерал-полковника А. С. Рукшина. – М.: Воениздат, 2009. – 724 с.
9. Си Цзинпин. О государственном управлении. – Пекин: Издательство литературы на иностранных языках. – 2018. – 802 с.
10. Слипченко В. И. Войны шестого поколения. Оружие и военное искусство будущего. – М.: Аст, 2021. – 365 с.
11. Харари Юваль Ной. Sapiens. Краткая история человечества. – М.: Синдбад, 2020. – 520 с.
12. Харари Юваль Ной. Sapiens. 21 урок для 21 века. – М.: Синдбад, 2021. – 416 с.
13. Фредерик де Мулинен. Право войны и вооруженные силы. – Ташкент, 2002. – 32 с.
14. Макиавелли Н. Государь. М.: Изд. дом "Гран-пресс". 2006. – 510 с.
15. Платон. Государство. – М.: Эксмо, 2022. – 450 с.
16. Свечин А. А. Стратегия. – М.: Военный вестник. Второе издание. – 1927. – 263 с.
17. Сунь-Цзы. Искусство войны. – М. Эксмо, 2022. – 210 с.
18. Сурин Д. В. Военная конфликтология. 2019. URL: <https://cyberleninka.ru/article/n/voennaya-konfliktologiya/viewer>.
19. Военная доктрина Республики Казахстан (Указ Президента Республики Казахстан «Об утверждении Военной доктрины Республики Казахстан» № 554 от 29.09.2017 г.; Указ Президента Республики Казахстан «О внесении изменений и дополнений в Указ Президента Республики Казахстан от 29 сентября 2017 года № 554 «Об утверждении Военной доктрины Республики Казахстан» № 1045 от 12.10.2022). Официальный сайт Президента Республики Казахстан. URL: https://www.akorda.kz/ru/security_council/national_security/voennuyu-doktrinu-respubliki-kazahstan.
20. Россия потеряла 5937 человек в спецоперации, заявил Шойгу. URL: https://ria.ru/20220921/poteri-1818333891.html?rcmd_alg=COL6&rcmd_id=1818328328.
21. Глава государства принял участие в работе саммита «Центральная Азия – Россия» 14 октября 2022 года. URL: <https://www.akorda.kz/ru/glava-gosudarstva-prinyal-uchastie-v-rabote-sammita-centralnaya-aziya-rossiya-1493353>.

REFERENCES

1. Bzhezinskiy Z. Velikaya shakhmatnaya doska. – M.: Ast, 2017. – 384 s.
2. Bzhezinskiy Z. Vybor. Strategicheskiy vzglyad. – M.: Ast, 2018. – 480 s.
3. Kissindzher G. Mirovoy poryadok. – M.: Ast, 2018. – 422 s.
4. Klauzevits K. O voyne. – M.: Logos, Nauka, 1994. – 375 s.
5. Kokoshin A. A. Real'nyy suverenitet. – M.: Rosspen, 2013. – 312 s.
6. Korovin V. M. Tret'ya mirovaya setevaya vojna. – SPb.: Piter, 2014. – 352 s.

7. Zhasuzakov S. A. *Iskusstvo upravleniya voyskami. Uchebnoye posobiye.* – Nur-Sultan: Izd. NUO, 2021. – 102 s.
8. *Voyennoye iskusstvo v lokal'nykh voynakh i vooruzhennykh konfliktakh.* / Pod obshch.red. general-polkovnika A. S. Rukshina. – M.: Voenizdat, 2009. – 724 s.
9. Si Tszinpin. *O gosudarstvennom upravlenii.* – Pekin: Izdatel'stvo literatury na inostrannykh yazykakh. – 2018. – 802 s.
10. Slipchenko V. I. *Voyny shestogo pokoleniya. Oruzhiye i voyennoye iskusstvo budushchego.* – M.: Ast, 2021. – 365 s.
11. Kharari Yuval' Noy. *Sapiens. Kratkaya istoriya chelovechestva.* – M.: Sindbad, 2020. – 520 s.
12. Kharari Yuval' Noy. *Sapiens. 21 urok dlya 21 veka.* – M.: Sindbad, 2021. – 416 s.
13. Frederik de Mulinen. *Pravo voyny i vooruzhennyye sily.* – Tashkent, 2002. – 32 s.
14. Makiavelli N. *Gosudar'.M.: Izd. dom "Gran-press". 2006.* – 510 s.
15. Platon. *Gosudarstvo.* – M.: Eksmo, 2022. – 450 s.
16. Svechin A. A. *Strategiya.* – M.: Voyenny vestnik. Vtoroye izdaniye. – 1927. – 263 s.
17. Sun'-TSzy. *Iskusstvo voyny.* – M. Eksmo, 2022. – 210 s.
18. Surin D. V. *Voyennaya konfliktologiya.* 2019. URL: <https://cyberleninka.ru/article/n/voennaya-konfliktologiya/viewer>.
19. *Voyennaya doktrina Respubliki Kazakhstan (Ukaz Prezidenta Respubliki Kazakhstan «Ob utverzhdenii Voyennoy doktriny Respubliki Kazakhstan» № 554 ot 29.09 2017 g.; Ukaz Prezidenta Respubliki Kazakhstan «O vnesenii izmeneniy i dopolneniy v Ukaz Prezidenta Respubliki Kazakhstan ot 29 sentyabrya 2017 goda № 554 «Ob utverzhdenii Voyennoy doktriny Respubliki Kazakhstan» № 1045 ot 12.10.2022).* Ofitsial'nyy sayt Prezidenta Respubliki Kazakhstan. URL: https://www.akorda.kz/ru/security_council/national_security/voennuyu-doktrinu-respubliki-kazahstan.
20. *Rossiya poteryala 5937 chelovek v spetsoperatsii, zayavil Shoygu.* URL: https://ria.ru/20220921/poteri-1818333891.html?rcmd_alg=COL6&rcmd_id=1818328328.
21. *Glava gosudarstva prinyal uchastie v rabote sammita «Tsentral'naya Aziya – Rossiya» 14 oktyabrya 2022 goda.* URL: <https://www.akorda.kz/ru/glava-gosudarstva-prinyal-uchastie-v-rabote-sammita-centralnaya-aziya-rossiya-1493353>.

ӘСКЕРИ КОНФЛИКТОЛОГИЯ ЖӘНЕ ҚАЗІРГІ ӘСКЕРИ ЖАНЖАЛДАРЫ

МҰХАМЕТОВ А. Ф.

әскери ғылымдарының кандидаты, Әскери-ғылыми орталығының аға ғылыми қызметкері, Ұлттық қорғаныс университеті, Әскери ғылымдар академиясының корреспондент-мүшесі, Астана қ., E-mail: albert_kz@inbox.ru

Аңдатпа. Мақаланың мақсаты – әскери жанжалдары талдау. Әртүрлі негіздер бойынша әскери жанжалдарыды градациялау, әскери жанжалдары ортасының фокусын құрлық кеңістігінен ақпараттық кеңістікке ауыстыру мәселелері ашылып, «әскери жанжал» ұғымының өзін түзету және қазіргі әскери жанжалдарыдың Қазақстандағы орны туралы сұрақтар қойылады, әскери жанжалдарыдың классификациясы.

Түйінді сөздер: әскери жанжалдары, соғыс, қарулы жанжал, әскери конфликтология, әскери күш, жаһандану, ақпарат, ақпараттық конфронтация, гибридтік соғыс, күрестің гибридтік әдістері.

MILITARY CONFLICTOLOGY AND MODERN MILITARY CONFLICTS

MUKHAMETOV A. F.

candidate of Military Sciences, Senior Researcher of the Military Scientific Center of the National Defense University, Corresponding Member of the Academy of Military Sciences, Astana, E-mail: albert_kz@inbox.ru

Annotation. The purpose of the article is the analysis of military conflicts. The issues of gradation of military conflicts on various grounds, shifting the focus of the military conflict environment from land space to information space are revealed, and questions are raised about correcting the very concept of "military conflict" and the place of modern military conflicts in the classification of military conflicts.

Key words: military conflict, war, armed conflict, military conflictology, military force, globalization, information, information confrontation, hybrid war, hybrid methods of struggle.

ИМИТАЦИОННАЯ МОДЕЛЬ ФУНКЦИОНИРОВАНИЯ СИСТЕМЫ МАТЕРИАЛЬНОГО ОБЕСПЕЧЕНИЯ ГРУППИРОВКИ ВОЙСК НАЦИОНАЛЬНОЙ ГВАРДИИ РОССИЙСКОЙ ФЕДЕРАЦИИ ПРИ ЛИКВИДАЦИИ ПОСЛЕДСТВИЙ КАТАСТРОФ ПРИРОДНОГО ХАРАКТЕРА

ПОДОПРИГОРА А.В.¹, КЛОЧКО П.А.², ГРИШИНА Л.Г.³

¹ кандидат военных наук, старший преподаватель кафедры (управления тыловым обеспечением войск национальной гвардии), Военная академия материально-технического обеспечения имени генерала армии А.В. Хрулева, г. Санкт-Петербург. E-mail: danik.bc1981@gmail.com;

² слушатель 311 учебного отделения, Военная академия материально-технического обеспечения имени генерала армии А.В. Хрулева, г. Санкт-Петербург. E-mail: danik.bc1981@gmail.com;

³ младший научный сотрудник Научно-исследовательского Института (военно-системных исследований материально-технического обеспечения) Вооружённых Сил Российской Федерации, г. Санкт-Петербург. E-mail: danik.bc1981@gmail.com.

Аннотация. В статье представлен порядок разработки имитационной модели функционирования системы материального обеспечения группировки войск национальной гвардии Российской Федерации при ликвидации последствий катастроф природного характера.

Ключевые слова: имитационная модель, эффективность системы-материального обеспечения.

Исходным блоком для имитационной модели оценки эффективности СМО послужила модель прогнозирования вероятного воздействия по охраняемым объектам и объектам тыла, которая в целях устранения противоречия была адаптирована к выполнению задач группировкой ВНГ при ликвидации последствий катастроф природного характера. В целях устранения противоречия введены коэффициенты воздействия на объекты тыла от разрушения ПОО (ГТС, ЯО, объекта АХОВ).

Выход блока показатель коэффициента укомплектованности группировки ВНГ. Он поступает в расчетные блоки и непосредственно используется для расчета массы РСЕ, вероятных потерь МС и возможностей автотранспорта подвоза МС. Более подробно блок будет рассмотрен ниже, т.к. является основой для разработки методики оценки эффективности СМО группировки ВНГ РФ при ликвидации последствий катастроф природного характера.

«Расчетные блоки по номенклатуре МС» - предназначены для подготовки массивов исходной информации, их контроля, корректировки и ввода. Они содержат сведения нормативно-справочного характера (ТТХ военной техники и технических средств тыла, нормы содержания запасов МС, нормы довольствия и т.п.), а также оперативную информацию, полученную на этапе разработки тактико-тыловой модели.

Блок 2.1.: "Расчет массы РСЕ" включает расчет массы боекомплекта, заправки горючего, суточной дачи продовольствия и вещевого имущества с учетом вероятной укомплектованности группировки ВНГ по дням выполнения СБЗ, с применением следующих математических зависимостей согласно:

$$M_{ni}(0) = \sum_{j=1}^m M_{mni} N_{m, T/PCSE},$$

где $M_{ni}(0)$ - масса РСЕ дВНГ по n-му виду МС i-ой номенклатуры при 100% укомплектованности личным составом, техникой и вооружением, т/РСЕ;

M_{mni} - масса РСЕ вооружения и техники m-го вида, т/РСЕ;

N_m - штатное количество вооружения и техники m-го вида, ед.

Массу РСЕ на каждый день выполнения СБЗ можно определить по формуле

$$M_{ni}(d) = M_{ni}(d - 1)q_y(d), \frac{T}{PCE},$$

где $M_{ni}(d)$ - масса РСЕ n -го вида МС к началу d -го дня (периода) выполнения СБЗ, T/PCE ;

$q_y(d)$ - коэффициент укомплектованности личным составом, вооружением и военной техникой (ВВТ) к началу d -го дня выполнения СБЗ.

Коэффициент укомплектованности личным составом и ВВТ определяется исходя из их возможных потерь и восстановления в течение предыдущего дня выполнения СБЗ:

$$q_y(d) = 1 - \frac{B(d - 1) - n(d - 1)}{100},$$

где $B(d - 1)$ - показатель потерь личного состава, вооружения и техники за предыдущие сутки выполнения СБЗ, %.

$n(d - 1)$ - показатель возвращенного в строй личного состава, ВВТ за предыдущие сутки выполнения СБЗ, %.

Блок 2.2.: "Расчет расхода МС" включает расчет вероятных показателей расхода по видам МС и дням выполнения СБЗ на основании статистических данных о среднесуточном расходе в ходе выполнения СБЗ и с учетом коэффициентов интенсивности и напряженности выполнения СБЗ, в зависимости от периода выполнения СБЗ.

$$R_{ni}(d) = R_{ni}q_{ni}(d)q_n(d)M_{ni}(d), \frac{T}{PCE},$$

где R_{ni} соответственно установленный расход n -го вида МС, i -ой номенклатуры, T/PCE ;

q_{ni}, q_n - коэффициенты интенсивности и напряженности выполнения СБЗ при расходе n -го вида МС в d -ый день.

Блок 2.3. "Расчет потерь МС" включает определение вероятных потерь МС по дням выполнения служебно-боевых задач в зависимости от интенсивности и факторов разрушения ПОО, эффективности выполненных мероприятий по защите, охране, обороне и маскировке тыла.

$$P_{ni}(d) = \frac{P_{об}(d)}{100} Z_{ni}(d)M_{ni}(d), T/PCE$$

Анализ учений и исследований, а также перспектив развития средств и способов ведения вооруженной борьбы показывает, что суточные потери МС соединения ВНГ выполняющей служебно-боевые задачи по охране ВГО и СГ при чрезвычайных обстоятельствах могут составлять 2-15 %.

Блок 2.4. "Расчет потребности в МС" представляет собой типовой модуль по определению потребности в МС (Q^T) на основании данных о расходе и потерях (блоки 2.2., 2.3.), а также обоснования норм создания запасов МС к началу каждого последующего ($d + 1$) дня выполнения СБЗ. Данный блок представляет собой модель показателя требуемой обеспеченности и используется при определении частного критерия эффективности СМО.

Требуемая обеспеченность в общем виде определяется по зависимости:

$$Q_{ni}^{TP}(d) = [R_{ni}(d) + P_{ni}(d) + Z_{ni}^{TP}(d + 1)]M_{ni}(d),$$

где $Z_{ni}^{TP}(d + 1)$ - требуемые запасы n -го вида МС i -ой номенклатуры к началу следующего ($d + 1$) дня выполнения служебно-боевых задач, PCE ;

$M_{ni}(d)$ - соответствующая масса РСЕ, T/PCE .

Полученные таким образом значения по расходу, потерям и потребности МС могут быть использованы для определения потребности в их подвозе

$$V_{ni}(d) = Q_{ni}^{TP}(d) - Z_{ni}(d)M_{ni}(d), T$$

Тогда значения общей потребности в подвозе МС за период выполнения служебно-боевой задачи можно получить по зависимости:

$$V(t) = \sum_{n=1}^N \sum_{i=1}^I M_{ni}(d)$$

Расчетная модель «Прогнозирование степени обеспеченности МС», в свою очередь, состоит из нескольких блоков.

Блок 3.1 «Ввод исходных данных по условиям выполнения служебно-боевых задач соединением ВНГ при ЧО включает в себя информацию из моделей 1 и 2.

Блок 3.2. "Прогнозирование возможностей транспорта подвоза" включает определение возможностей по каждому виду транспорта и общих возможностей автомобильных подразделений соединения ВНГ в конкретной тактико-тыловой обстановке выполнения служебно-боевых задач при чрезвычайных обстоятельствах, с учетом вероятных потерь и возможностей по восстановлению транспорта подвоза, а также выбора варианта распределения объема подвоза по видам, принадлежности транспорта и источникам пополнения запасов МС (шестой блок).

Таким образом, внедрение вышеизложенных предложений по повышению материального обеспечения приведет к повышению эффективности системы материального обеспечения группировки войск национальной гвардии РФ при ликвидации последствий чрезвычайных ситуаций.

СПИСОК ЛИТЕРАТУРЫ

1. Федеральный закон № 226 ФЗ от 03 июля 2016 года «О войсках национальной гвардии Российской Федерации».
2. Р.И. Фахрутдинов «Методы оценки и повышения эффективности функционирования системы материального обеспечения группировки внутренних войск в районе вооруженного конфликта». СПб.: ВАТТ, 1997.
3. Сафонов А.С., Любченко Н.В., Ульященко С.Н., Подопригора А.В. Метод оценки системы материального обеспечения внутренних войск России - М.: ЦВНИ МО РФ, 2010.
4. Пыдер А.Р. «Направление развития теоретических положений повышения боевой устойчивости системы материально-технического обеспечения объединения в операциях (боевых действиях)» - Вестник Военной академии МТО им. генерала армии А.В. Хрулева. 2019.

REFERENCES

1. Federalnyi zakon № 226 FZ ot 03 iyúla 2016 goda «O voiskah nasionalnoi gvardii Rossiiskoi Federatsii».
2. R.I. Fahrútdinov «Metody osenki i povysheniya effektivnosti fýnksionirovaniya sistemy materialnogo obespecheniya grúppirovki vnútrennih voisk v raione voorúžennogo konflikta». SPb.: VATT, 1997.
3. Safonov A.S., Lúbchenko N.V., Ýláshenkov S.N., Podoprígora A.V. Metod osenki sistemy materialnogo obespecheniya vnútrennih voisk Rossii - M.: SVNI MORF, 2010.
4. Pyder A.R. «Napravlenie razvitiya teoreticheskikh položenii povysheniya boevoi ýstoichivosti sistemy materialno-tehnicheskogo obespecheniya obedineniya v operasiah (boevyh deistviyah)» - Vestnik Voennoi akademii MTO im. generala armii A.V. Hríleva. 2019.

SIMULATION MODEL OF THE FUNCTIONING OF THE SYSTEM OF MATERIAL SUPPORT FOR THE GROUPING OF TROOPS OF THE NATIONAL GUARD OF THE RUSSIAN FEDERATION IN THE AFTERMATH OF NATURAL DISASTERS

PODOPRIGORA A.V., KLOCHKO P.A., GRISHINA L.G.

Military Academy of Logistics

Abstract. *The article presents the procedure for developing a simulation model of the functioning of the system of material support for the grouping of troops of the national guard of the Russian Federation in the aftermath of natural disasters.*

Keywords: *simulation model, effectiveness of the material support system.*

CASE-STUDY ӘДІСІНІҢ КӘСІБИ БІЛІМ БЕРУДЕГІ ТИІМДІЛІГІ

МАМАЕВА Г.Б.

филология ғылымдарының кандидаты, кафедра профессоры, Қазақстан Республикасы Ұлттық қауіпсіздік комитетінің Шекара академиясы, Алматы қ. E-mail – gulzhan.m.76@mail.ru

Аңдатпа. Мақалада еуропалық ғалымдардың case-study әдісіне берген анықтамаларына сипаттама жасалады. Ғылыми әдебиеттерге сүйене отырып аталған әдістің мақсаты мен міндеттері қарастырылады. Әскери салада болашақ командирлерге кәсіби бағдарлы білім беру үдерісінде аталған әдістің маңызы жеткізілген. Әскери қызметшілердің кәсіби тілдік құзыретін қалыптастырудағы бұл әдістің ролі ашып көрсетілген. Білім алушылардың қызметтік құжаттарды ресімдеу дағдыларын қалыптастыру үшін аталған әдіспен сабақ өткізу тәртібі сипатталады.

Түйінді сөздер: case-study әдісі, құзыреттілік білім беру, кәсіби тіл, пікірталас, іскери тіл, тілдік құзырет, біліктілік талабы.

Тақырыпты таңдаудың негіздемесі. Соңғы кездері тілді меңгертуде дәстүрлі әдістерден басқа жаңа инновациялық технологиялар пайда болуда. Мәселен, тілді меңгертуде ПОПС, копирайтинг, коучинг, кейс-стади, т.б. әдістер кеңінен пайдаланылады. Дегенмен олар туралы толық ақпараттар, деректер және оларды тілдік пәндерді меңгертуде пайдалану маңыздылығы туралы ақпараттар жоқтың қасы.

Тақырыптың өзектілігі. Қазіргі таңда жоғарғы оқу орындары оқытушыларының алдында тұрған өзекті мәселе – ЖОО білім алушыларды алған теориялық білімдерін қызмет атқару саласында кәсіби жоғары деңгейде қолдана алатындай оқыту. Соңғы жылдары армия білім беру саласына тұлғалық қасиеттері қалыптасқан, кәсіби білімі жоғары, білікті, сауатты болашақ әскери мамандарды даярлауға тапсырыс беруде. Әлеуметтік салада белсенділігін танытып, сөйлеу мәдениетінің барлық талаптарын сақтай отырып ойын айқын, нақты жеткізе алатын, шығармашылық ойлай білетін, қызметтік құжаттарды сауатты ресімдейтін әскери командирлерге деген сұраныс көп. Бұл соңғы кездері олардың біліктілік талаптарына да енгізілді.

Мәселені белгілеу. Тақырыптың объектісі. Осы міндетті атқаруда жоғарғы оқу орнындағы тіл меңгертетін оқытушының алдында көптеген проблемалар мен сұрақтар туындайды: тілді кәсіби бағдарлы меңгерту үшін қандай әдістерді қолдану керек, оқу үдерісінде тілді меңгерушілердің тілдік дағдыларын қалай дамытуға болады, кәсіби сала мен тіл саласын үйлесімде қалай байланыстыруға болады? Осындай жағдайда тілді кәсіби бағдарлы меңгертудің бірден-бір жолы - case-study әдісін қолдану.

Мақаланың мақсаты. Case-study әдісін әр түрлі ғылым салаларында қолданудың тиімділігі туралы мәселені еуропалық баспа беттерінде жиі кездестіруге болады. Басылым беттерінде көп жағдайда орыс тілін, ағылшын тілін кәсіби бағдарлы меңгертуде case-study әдісін қолданудың тиімділігі туралы мәселелер қамтылған. Әскери салада әскери қызметшілердің қазақ тілінде кәсіби тілдік дағдыларын осы әдіс арқылы дамыту мәселесі көп қарастырылмаған. Мақаланың мақсаты – case-study әдісінің шығу тарихы және білім беру үдерісіндегі маңызы туралы деректерге талдау жасай отырып әскери жоғары оқу орындарындағы білім алушы әскери қызметшілердің қызметтерімен байланыстырып кәсіби бағдарлы сөйлеу дағдыларын дамытудың жолдарын көрсету.

Мақаланы жазудағы басты міндет - шетелдік ғалымдардың case-study әдісі туралы зерттеулеріне талдау жасап, әскери жоғары оқу орнында кәсіби қазақ тілін меңгертуде бұл әдісті пайдаланудың тиімді жолдарын көрсету.

Зерттеу әдістері. Тілді меңгертуде бағытталған пәндер бойынша сабақтарға қатыса отырып case-study әдісінің қолданылуындағы үздік сабақтарға бақылау жасалынды. Шетелдік ғылыми басылымдарға шолу жасала отырып case-study әдісімен шет тілін меңгертудің жолдары мен қазақ тілін кәсіби бағдарлы меңгерту амалдары салыстырылды.

Соңғы зерттеулер мен жарияланымдарға талдау жасау. Case-study әдісі Еуропада XX ғасырдың басында қалыптасқанымен, соңғы онжылдықта ғана отандық ғылымның барлық салаларына болашақ кәсіби мамандарды даярлау мақсатында ене бастады. Н.А.Кузякина «Авиациялық ағылшын тілін шетелдік әскери қызметшілерге меңгертудегі case-study әдісін қолдану» атты мақаласында бұл әдісті әскери оқу орнында білімнің сапасын жетілдірудің жолы деп түсінеді. Әскери қызметшілерге ағылшын тілін меңгертуде case-study әдісін тиімді қолданудың амалдарын ұсынады [1]. Н.В.Мирза жоғары кәсіби білім беру практикасына case-study әдісін енгізу проблемасын қарастырады. Оқу үдерісінде case-study әдісін әзірлеу мен қолданудың талаптарына талдау жасайды [2]. Н.Велиева case әдісінің заманауи білім берудегі маңызын ерекше атап өтеді және оның мақсат-міндеттеріне тоқталады [3].

Т.К.Смыковская case әдісін пайдалану негізінде дидактикалық-әдістемелік құзыретті қалыптастырудың динамикасын үш кезеңге бөледі: ақпараттық-мотивациялық, қолданбалы және рефлексивті-жобалаушы. Case-ті екі негізгі топқа - оқу және әдістемелік case деп бөледі. Оқу case-ін оқу-бейімдік және оқу-дидактикалық, ал әдістемелік case-ті оқу әдістерін меңгеру case-і, оқудың ұйымдастырушылық формаларын игеру case-і, ақпараттық технологияларды пайдалану case-і деп тармақтайды [4].

Негізгі материалды баяндау.

Case-study әдісінің отаны - Америка Құрама Штаттарындағы Гарвард университетінің Бинзес мектебі. 1910 жылы Гарвард бизнес мектебінің деканы оқытушыларға оқу үдерісін дәстүрлі сабақтарға жататын дәріс пен практикумдардан басқа қосымша студенттерге нақты, шынайы басқарушылық жағдайды талдау, талқылау, пікірталас түрінде өткізуге ұсыныс айтады. Оқу үдерісі үшін осындай пайдалы істің нәтижесінде дәстүрлі түрде фирмалар мен ұйымдардың басшылары студенттер аудиториясына шақыртылып, студенттермен фирма ішінде орын алған проблемалармен бөлісіп, оларға бірлесе отырып талдау жасалады, проблемадан шығудың тиімді шешу жолдарын ұйым басшылары мен студенттер бірлесіп қарастырады. 1920 жылы Гарвард бизнес мектебінің case-study әдісімен білім алған жаңа деканы Б.Данхам оқытушыларға менеджмент бойынша кейстер жинағын даярлап, шығартады. Оның пайдасы мен оқу үдерісінде болашақ менеджерлерді пайдалану тиімділігін түсінген ол Гарвардтағы бизнес мектебінің білім беру жүйесін толығымен case-study әдісіне көшіруге ықпал етеді [5].

Case-study әдісі - студенттердің белгілі бір жиынтықтағы көптеген case-терді қарастыру жолымен пәнді меңгеруі. Мұндай білім беру мен әр түрлі әкімшілік жағдайды басқаруға тырысу әдетте студенттің белгілі бір қызмет саласында басқару кезінде тап болатын басты проблемаларды түсініп, ойластыру қабілеттерін дамытады.

Ағылшын тілінде *портфель, чемодан, сумка, папка* деген мағынаны білдіретін *case* сөзі білім беру ортасында студенттердің меңгеруі керек практикалық жағдай жиынтығы деген ұғым береді. Case-study әдісінің мәні мынада: студенттерге кейс жағдай беріліп, оның негізінде проблема қалыптасып, оған талдау жасалады. Туындаған проблеманы талқылау кезінде студент оны шешудің өз тарапынан жолдарын көрсетеді. Белсенді және шығармашылық жұмыстың нәтижесінде студенттер білім, қабілет және дағдыны меңгереді: қажетті ақпараттарды өз бетінше жинайды, оларға жан-жақты талдау, болжамдар жасайды, қорытынды ұсынады, білім алу барысы мен оның нәтижесін өздігінен бақылайды. Бұл әдіс кәсіби ортада шығармашылық әрекетке қажетті теориялық, практикалық қабілетті бірлестіре отырып жасанды түрде құрылған кәсіби ортада білім алушылардың әрекетін қалыптастырады [3, 83 б.].

Қазіргі таңда заманауи білім берудегі дағдарыстан өтудің бастамасы ретінде жаппай осы әдіске көшу қажеттілігі туындауда. Case-study әдісі нақты практикалық жағдайды сүзгіден өткізу арқылы меңгеріп отырған пәнді түсіну аясын кеңейтеді. Осы әдісті қолдану барысында білім алушы қосымша білім алып, өзіне және өзінің қабілеттеріне деген сенімділігі қалыптасады. Білім алушылар келесі дағдыларға ие болады: проблемаларды анықтау және шешу; міндетті құрастыру; ақпаратпен жұмыс істеу, жағдайда сипатталған олардың бөліктерінің мағынасын ойластыру; ақпарат пен аргументке талдау жасау және синтездеу;

болжамдар мен қорытындылармен жұмыс істеу; шешім қабылдау; басқа адамдарды тыңдау және түсіну (топтық командалық жұмыс істеу дағдысы) [2, 84 б.].

Ғалымдар case-тің түрлерін жіктеп бөледі:

- практикалық case-study (мұндай case-study қарастырылып отырған жағдайды шынайы көрсетуі керек);

- білім беруші case-study (оның басты міндеті – оқыту);

- ғылыми-зерттеушілік кейс (студенттің зерттеу әрекетіне қатысуымен байланысты).

Практикалық case-study-де студенттердің қабылдаған білімі, дағдысы мен қабілеті шынайы өмірдегі кәсіби қызметінде нақтыланады. Білім беруші case-study өткізу барысында қалыптағы оқу жағдайлары құрастырылып, олардың негізінде практикалық қабілеттері мен дағдылары дамиды. Ғылыми-зерттеу case-study білім алушылардың ғылыми-зерттеушілік қабілеттерін дамытуға арналған. Әрбір case-study-дің білім берушілік функциясы бар, бірақ ол әр түрлі белгілерімен ерекшеленеді [6, 95 б.].

К.У.Гросс «Іскери ағылшын тілін меңгертудегі case-study әдісі» еңбегінде: «Ол ағылшын тілін оқытудың әдісі ретінде зерттеушілер мен практик оқытушылар ұсынған жаңа әдістерді біріктіреді. Әдіс ағылшын тілін грамматикалық және лексикалық жаттығулар арқылы емес, мазмұны арқылы оқытуды талап етеді. Кәсіби бағдарлы мазмұндағы сабақ студенттердің қызығушылығын тудырады және жеке тақырыптарды меңгергенге қарағанда тілді үйрену кезінде тиімді болады. Бұл әдісте студенттер талдауды қажет ететін шынайы проблемаларға тап болады. Кәсіби амалмен ықпалдасқан бұл әдіс студенттердің оқу, сөйлеу және тыңдау дағдыларын жетілдіреді» [6, 95 б.].

Қазіргі уақытта қазақстандық ЖОО кәсіби білім беру кезінде практикалық білім беруге қарағанда теориялық оқыту басымдық көрсетеді. Бұл жағдайда «оқыта білім беруден» «құзыреттілік білім беруге» көшуіміз қажет. Құзыреттілік білім берудің басты әдісі - case-study. Өткені бұл әдіс теория мен практиканы тиімді үйлестіріп, әр түрлі ақпарат көзімен білім алушының әскери салада жан-жақты жұмыс істеу дағдысын қалыптастырады. Білім алушы дайын білімді алмайды, проблемаларға тап болады, сол проблеманы шешудің жолдарын іздеп, оны өз бетінше табуға, өмірлік жағдайда шешім қабылдауға үйренеді.

Case-study - сипатталған проблеманы шешуде танымдық әрекеттің ұжымдық сипатын беретін танымның шығармашылық үдерісі. Мұнда білім алушы қарым-қатынас жасау ережелерін меңгереді, олар: топта жұмыс істеу, пікірлесін тыңдау, өзінің көзқарасын дәйектеп дәлелдеу, проблеманы шешудің логикалық құрылымын құру. Сабақта білім алушының іші пыспайды, ол талдау жасайды, пікірталас жасау дағдыларын дамытады. Білімі төмен білім алушылар да мәселені талқылауға қатысып, өздерінің ұсыныстарын жеткізеді.

Отандық әдіскер А.Әлімов тілді меңгертудегі бұл әдістің тиімділігін сипаттай келе кейс-стадидің артықшылықтарын көрсетеді: білім алушыларға теориялық мәліметті толығымен бермей, тек негізгі ұғымдарға тоқталып, студенттердің теорияны практикалық тұрғыдан қолдануын қадағалауға болады; білім алушылардың өзін-өзі басқару дағдылары қалыптасады, ақпаратпен тиімді жұмыс жасауды үйреніп, оның орасан зор көлемінен өзіне қажеттісін таңдап, шешім қабылдауға, сол арқылы жауапкершілікке, өз әрекетін жоспарлауға үйренеді; оқытушы мен студент арасында тиімді қарым-қатынас пен ынтымақтастық нығаяды; абстракциялы білім берілмей, нақты нәтижеге әкелетін мәселелерді қарастыру арқылы өмірде кездесетін ситуацияларды зерделейді және студенттердің талдау дағдылары қалыптасады; білім алушылар өз шешімдерін дәлелдеуге машықтанады, басқа пікірлермен санасуды үйренеді, т.б. [7, 249 б.]

Қазақстан Республикасы Білім және ғылым министрінің 2018 жылғы 31 қазандағы №603 бұйрығымен бекітілген «Жоғарғы және (немесе) жоғарғы оқу орнынан кейінгі ұйымдар үшін жалпы білім беру пәндері циклінің типтік оқу бағдарламасына сәйкес кейс-стади әдісін «Қазақ тілі» пәнін меңгерту барысында пайдалану ұсынылды [8, 13 б.]. Тәжірибе көрсетіп отырғандай, кейс әдісін қазақ тілі сабағында мамандығы бойынша белгілі бір білімі бар және қазақ тілінде ойын жеткізе алатын топтармен өткізген дұрыс. Мәселен, Қазақстан Республикасы Шекара академиясының магистранттарымен «Іскери қазақ тілі» пәнінен өтетін

сабақтарға шолу жасауға болады. «Іскери қазақ тілі» пәні шекарашы офицерлердің қызметтік құжаттарды ресімдеуде ойын ресми түрде тиянақты жеткізу, қызметтік құжаттарды белгіленген нормаларға сай ресімдеу, құжат мәтінін сауатты құрастыру, т.б. дағдыларын қалыптастыру мақсатында өтеді. Курсанттармен өткізілетін «Іскери қазақ тілі» пәнінен артықшылығы – мұнда білім алушы магистранттар құжатты қазақ тілінде сауатты ресімдеу проблемасын кезінде басынан кешірген, құжат ресімдеу практикасы бар. Яғни құжат мәтінін ресімдеуде білім алушының ойы, түсінігі болғанымен, оны мәтін түрінде ресімдеу кезінде күдіктері болып, батылдығы жетпейді. Өйткені талай жылдар бойы орыс тілінде ресімделіп келген құжатты қазақ тіліне барлығына түсінікті тілмен құрастыру – күрделі процесс. Оған бірден бір себеп – қазіргі таңдағы аударма тілінің орын алуы (орыс тілінен қазақ тіліне тура мағынасында аудару). Өйткені құжатты ресімдеуші лауазымды тұлғалардың пікірінше, құжатты аударғанда оның орыс тіліндегі сөйлем құрылымын, нұсқасын өзгертсе, заңды бұзумен тең. Құжатты мағыналық тұрғыда дұрыс құрастыру – қазіргі таңда тек шекара саласындағы ғана емес, жалпы қуатты құрылымдардың өзекті проблемаларының бірі.

«Іскери қазақ тілі» пәнінде case-study әдісі арқылы білім алушылардың қызметтік құжаттарды сауатты ресімдеп, аударма жасау, сауатты мәтін түзу дағдыларын қалыптастыруға болады. Мәселен, «Қызметтік мінездеме» тақырыбын өту кезінде ең алдымен әрбір магистрант командир ретінде өз тәжірибесіндегі қызметтік мінездеме үлгілерімен таныстырып шығады (ауызша баяндайды, тақтаға жазады немесе дәстүрлі тапсырма түрінде орындайды). Тапсырма орындалған соң топ болып талқыланып, нәтижесіне ұжымдық талдау жасалады. Әрине, пікірталас кезінде әрбір білім алушының өзіндік көзқарасы, ұстанымы, пікіріндегі айрықша ерекшеліктер байқалады. Бірақ мұндай кәсіби тәжірибемен байланыстағы пікірталас магистранттардың тақырып төңірегіндегі ой-өрісін кеңейтіп, танымдық деңгейін арттырады, сөздік қорын байытып, ойын жеткізе алу, өз пікірін айғақтармен дәлелдеу дағдыларын қалыптастырады.

Келесі кезекте қызметтік мінездеменің құрылымы түсіндіріліп, ондағы маңыздысы - «әскери қызметшінің лауазымдық міндеттерін» атқару бөлігіне тоқталамыз. Осы жағдайда айта кету керек, әскери бөлімдердегі қызметтік міндеттерге жасалған талдау нәтижесі бойынша әдетте қызметтік мінездеме барлығында шаблон түрінде ресімделеді. Яғни қызметтік мінездемеге қарап лауазымды тұлғалардың ерекшеліктерін байқау мүмкін емес, атқаратын міндеттері бірегей және бәріне ортақ сияқты көрінеді. Сол үшін қызметтік мінездемені өткенде лауазымдық міндеттері бөлігіне көбірек тоқталған жөн. Өйткені бөлім немесе басқарма бастығы ретінде болашақ лауазымды тұлғалар өзіне бағынатын әрбір офицердің өзінің бағытына қарай қызметтік міндеттерін білуі және оларды кәсіби тілде қазақша жазба тілде құжатта жеткізе алуы қажет. Мұнда case-study әдісі қолданылып, әрбір бөлім не басқармадағы лауазымды тұлғаның (мәселен, тылдық қамтамасыз ету бойынша офицер) лауазымдық міндеттері ортаға салынып, әр түрлі тапсырма формасында бекітіледі. Мұнда оқытушы тақтаға әскери салада кездесетін мамандық түрлерін әрбір білім алушыға бөліп беріп, сол сәтте лауазымды тұлғалардың әскери саладағы лауазымдық міндеттерін сипаттай алуы қажет. Яғни, тәжірибелі командирлер өз бағыныштыларының лауазымдық міндеттерін еске түсіріп, оларды кәсіби терминдерді қоса отырып ресми стильде кәсіби бағдарлы баяндап шығады. Егер білім алушыларға көмек қажет болып жатса, аталған сала бойынша тірек болатын термин сөздер (жем-шөппен қамтамасыз ету, монша-кір жуу, т.б.) беріліп, олармен жаттығу жұмыстарын ұйымдастырған жөн. Бірақ кәсіби тәжірибесі бар офицерлер сабақ барысында ешқандай қосымша ақпараттарсыз-ақ тірек сөздердің көмегімен офицерлердің лауазымдық міндеттеріндегі ерекшеліктерді ауызша келтіре отырып құжат түрінде сипаттай алады. Лауазымдық міндеттерін сипаттаған соң қызметтік мінездемеде жиі кездесетін сын есімнің түрлерін пайдалана отырып әрбір бағынышты офицердің мінез-құлық, біліктілік ерекшелігіне қарағай қызметтік міндеттерін қалай атқаратынын баяндауы қажет. Осындай кәсіби бағдарлы жұмыстар арқылы қызметтік мінездеме мәтініндегі ең маңызды бөлігі – лауазымдық міндеттерін атқаруы туралы бөлігін жазып шығуға болады. Осындай

мәтіндерімен, сипатталуымен әрбір лауазымды тұлғаға жазылатын қызметтік мінездеме ерекшеленеді.

Сабақта қолданылған case-study әдісі білім берудің интерактивті әдісі ретінде білім алушыларға жағымды әсер қалдырады, қызметтік мінездеме туралы теориялық ақпараттарды дербес қабылдауына және практикалық тұрғыда оларды сауатты жазып, бастамашылдық танытуына жағдай жасайды. Орын алған жағдайға, оқиғаға талдау жасай отырып магистранттар кәсіпке бейімделеді, оқуға деген қызығушылығы мен жағымды мотивациясы қалыптасады.

Магистранттармен болатын «Іскери қазақ тілі» сабағында «Хаттама» түрлері сабағын өтер алдында ең алдымен білім алушылардың отырыс және онда қарастырылатын мәселелері топ болып талқыланады. Өйткені бұл жағдай қарастырылмаса, білім алушы сабақтың мақсатын, хаттаманың не үшін ресімделетінін түсіне алмайды. Бұл сабақты өтуде әдетте кейс-стади (теориялық материалды практикада іс жүзінде қолдану) әдісі қолданылып, білім алушылардың отырысты өткізу, оның нәтижесі бойынша хаттама ресімдеу тұрғысынан практикалық дағдылары жетілдіріледі. Отырысқа белгілі бір мәселе бойынша баяндама жасаған лауазымды тұлға баяндамасын оқып жеткізеді, қарастырылған мәселе бойынша проблеманы ортаға салады. Аталған проблеманың жетілдіру жолдарын көрсеткен соң оның сөзін толықтыру, пікіріне қарсы шығу, т.б. мақсатта отырысқа қатысып отырған бірнеше лауазымды тұлға сөз сөйлеуі мүмкін. Кейбір лауазымды тұлғалар пікір таластырып, қарама-қайшы ойларын ортаға салады [9, 13 б.]. Соңғы шешуші сөз бастыққа беріліп, басшы проблеманы шешудің тиімді жолын ұсынады. Нәтижесі бойынша басшының пікірімен жеке құрам дауыс бере отырып келісімін немесе келіспеуін білдіреді. Осы отырыс кезінде айтылған мәселелердің барлығы хаттаманың «тыңдалды» бөлігінің мәтініне толық енгізілуі қажет [10]. Яғни мәтін түзуде хатшы мәселе бойынша лауазымды тұлғаның баяндамасын толығымен мәтін түрінде көшіріп жазбай, ондағы негізгі ой түйіндерін ықшамдап, үш-төрт сөйлеммен келтіреді. Одан кейін пікірталас барысындағы лауазымды тұлғалардың ұсыныстарын да хаттамаға енгізіп, басшының қорытынды шешімімен мәтінді аяқтайды. Мұнда хаттаманы ресімдеуші лауазымды тұлға болған жағдайды сипаттауы үшін ойды жеткізу шеберлігін қажет етеді. Мәселен, отырысқа қатысқан тұлғалардың ойын сипаттағанда «.. деген пікірді ортаға салды», «... баяндады», «... жеткізді», «...мәселені қойды», «... нақтылады», «... айқындады», «... қорытындылады», т.б. баяндауыштарды түрлендіруі қажет. Егер мәтін ішінде қайталама баяндауыштар кездесе, бұл хатшының сөздік қорының аздығын білдіреді де қайталама сөздер стилистикалық қатеге жатады.

Бұл әдісті әр түрлі формада қолдану арқылы магистранттардың шығармашылық ойлау қабілетін, презентация даярлау дағдыларын, пікірталас жүргізу қабілетін, жауаптарын дәйекті етіп жеткізу мүмкіндігін, қазақ тілінде кәсіби оқу және ақпаратты өңдеу дағдыларын, ұжыммен бірлесіп жұмыс істеп, ұжымдық шешім шығару мүмкіндіктерін дамытуға болады. Сабақ кезіндегі пікірталас, шынайы жағдайларға талдау жасау, ми шабуылы, іскери ойын, жобалық тапсырмалар қолайлы психологиялық орта құрып, білім алушылардың тілдік және интеллектуалдық белсенділігін күшейтіп, өзіне деген сенімділігін арттырады.

Қорыта келе кейс әдісі болашақ шекарашы офицерлердің тілдік даярлығын қалыптастыруда кеңінен қолданылуы керек. Өйткені болашақ мамандардың тілдік дайындығы жалпы тілдік құзыретін дамытуға ғана емес, кәсіби бағдарлы тілдік құзыретін қалыптастыруға бағытталған. Бұл әдіс білім алушылардың тек тілдік ғана емес, кәсіби қызметінде қажет болатын құзыреттерді де қалыптастыру мен дамытуға мүмкіндік береді: қалыпты және құбылмалы жағдайда талдау жасау, шешім қабылдау, командамен жұмыс істеу кезінде ынтымақтастық, бірлесіп әрекет ету; жүктелген міндетті орындауға қажетті ақпаратты іздеу, табу және оған талдау жасау; есеп жасау; аудитория алдында өзінің шешімін жеткізу үшін сөз сөйлеу, шешендік өнердің қыр-сырын практика жүзінде игеру, кәсіби қызметтегі өз уақытын дұрыс жоспарлау.

Case-study әдісі білім алушылардың (курсанттардың, магистранттардың) кәсіби білімін практикада қолдануға яғни өтілген тілдік материалды өзінің кәсіби білімі негізінде

шығармашылықпен қолдануға және шынайы, ықтимал болатын жағдайға бейімделуге мүмкіндік береді. Әр түрлі рольдік ойындардың көмегімен, жаңа оқыту әдістерін қолдана отырып магистранттардың кәсіби тәжірибесіндегі іс-қимылдарды қағаз бетіне ресми стильде түсіріп, әр түрлі формадағы құжаттар ресімдеп, оған талдау жасау дағдыларын қалыптастырады. Яғни бұл әдісті тіл білімі сабақтарында қолданған жағдайда білім алушылардың тілдік құзыретін дамытудағы мүмкіндігі зор.

ӘДЕБИЕТТЕР ТІЗІМІ

1 Кузякина Н.А., Сташкевич И.Р. Применение кейс-метода в военном вузе при обучении иностранных военнослужащих авиационному английскому языку//Вестник Челябинского государственного педагогического университета. - 2018. - №4. С. 44-48.

2 Мирза Н.В., Умпирович М. Кейс-метод как современная технология профессионально ориентированного обучения студентов// European science review. - 2014. - №3-4.

3 Велиева Н. О некоторых моментах использования метода кейсов в обучении иностранному языку// Наука и образование. -2016. -№12(54).

4 Смыковская Т.К., Фаворская Е.А. Кейс-метод как средство формирования дидактико-методической компетентности будущих учителей информатики в условиях обучения вуза//МНКО. – 2021. - №5 (90).

5 Михайлова Е.А. Кейс и кейс-метод: общие понятия//Маркетинг.-1999. - №1. – С.109-117.

6 Гончарова М.В. Кейс метод в обучении иноязычному общению менеджеров//Студент и учебный процесс: иностранные языки в высшей школе. Сборник научных статей под ред.Ю.Б.Кузьминковой. -Москва: Центр по изучению взаимодействия культур ФИЯ МГУ им. М.В.Лермонтова. - 2004. - №5. - С. 95.

7 Әлімов А. Интербелсенді әдістерді жоғары оқу орындарында қолдану. Оқу құралы. – Алматы: «Ғылым» баспасы. - 2009. – 263 бет.

8 Қазақстан Республикасы Білім және ғылым министрінің 2018 жылғы 31 қазандағы №603 бұйрығымен бекітілген «Жоғарғы және (немесе) жоғарғы оқу орнынан кейінгі ұйымдар үшін жалпы білім беру пәндері циклінің типтік оқу бағдарламасы»

9 Әбутәліп О.М. Іс қағаздарын мемлекеттік тілде жүргізу. Оқу құралы. – Астана: Ш.Шаяхметов атындағы Тілдерді дамытудың республикалық үйлестіру-әдістемелік орталығы. - 2013 ж. - 272 б.

10 Дүйсембекова Л. Іс қағаздарын қазақша жүргізу. Оқу құралы. – Алматы: «Ана тілі», 2004. – 208 б.

REFERENCES

1 Kuzyakina N.A., Stashkeevich I.R. Primeneniye keys-metoda v voennom vuze pri obuchenii inostrannykh voyennosluzhashchich aviatsionnomu angliyskomu yazyku//Vestnik Chelyabinskogo gosudarstvennogo pedagogicheskogo universiteta. - 2018.- 4. S. 44-487

2 Mirza N.V. Umpirovich M. Keys-metod kak sovremennaya tekhnologiya professionalno-orientirovannoy podgotovki studentov// European science review. - 2014. - №3-4.

3 Veliyeva N.O. Nekotoryye momenty ispol'zovaniya keys-metoda v obuchenii inostrannomu yazyku// Nauka i obrazovaniye. -2016. -№12(54).

4 Smykovskaya T.K. Keys-metod kak sredstvo formirovaniya didaktiko-metodicheskoy kompetentnosti budushchikh uchiteley informatiki v usloviyakh vuzovskogo obrazovaniya//MNKO. 2021. - №5 (90).

5 Mikhaylova E.A. Keys I keys-metod: obshhiye ponyatiya// Marketing.-1999. - №1. – S.109-117.

6 Goncharova M.V. Keys-metod v obuchenii inoyazychnomu obshcheniyu menedzherov// Student I protsess obucheniya: inostrannyye yazyki v vysshey shkole. Sbornik nauchnykh statey pod redaktsiyey Yu.B.Kuz'minkovoy. –Moskva: tsentr izucheniya vzaimodeystviya kul'tur FII MGU im. M.V.Lermontova. - 2004. - №5. - S. 95.

7 Alimov A. Ispol'zovaniye interaktivnykh metodov v vysshikh uchebnykh zavedeniyakh. Uchebnoye posobyie. - Almaty: «Nauka». - 2009. – 263 бет.

8 Utverzhdennyy prikazom Ministra obrazovaniya I nauki Respubliki Kazakhstan ot 31 oktyabrya 2018 goda Tipovoy uchebnyy plan tsikla obshchobrazovatel'nykh predmetov dlya vysshikh I poslevuzovskikh organizatsiy.

9 Abutalip O.M. Vedeniye dokumentov na gosudarstvennom yazyke. Uchebnoye posobyie. - Astana: Respublikanskiy koordinatsionno-metodicheskiy tsentrazvitiya yazykov im.SH.Shayakhmetova- 2013 g. - 272 s.

10 Duysenbekova L. Vedeniye dokumentov na kazakhskom yazyke. Uchebnoye posobyie. -- Almaty: «Ana tili». - 2004. – 208 бет.

ЭФФЕКТИВНОСТЬ МЕТОДА CASE-STUDY В ПРОФЕССИОНАЛЬНОМ ОБРАЗОВАНИИ

МАМАЕВА Г.Б.

кандидат филологических наук, профессор кафедры, Пограничная академия Комитета национальной безопасности Республики Казахстан, г. Алматы, E-mail – gulzhan.m.76@mail.ru

***Аннотация.** В статье дается описание определения метода case-study, предоставленного европейскими учеными. Рассматриваются цели и задачи данного метода, опираясь на научную литературу. Доведены значимость данного метода в процессе профессионально направленного обучения будущих командиров в военной среде. Раскрывается роль метода case-study в формировании профессиональной языковой компетенции военнослужащих. Дается описание порядка проведения занятий по деловому казахскому языку в целях формирования навыков оформления служебных документов на казахском языке.*

Ключевые слова: метод case-study, компетентное обучение, профессиональный язык, дискуссия, деловой язык, языковая компетенция, требования квалификации.

EFFECTIVENESS OF THE CASE STUDY METHOD IN PROFESSIONAL EDUCATION

МАМАЕВА G.B.

candidate of philological sciences, professor of the department, Border Academy of the National Security Committee of the Republic of Kazakhstan, Almaty city, E-mail – gulzhan.m.76@mail.ru

***Abstract.** The article describes the definition given by European scientists to the case study method. Based on the scientific literature, the purpose and tasks of the mentioned method are considered. The importance of the mentioned in the process of professionally oriented education of future commanders in the military sphere. The role of this method in the formation of professional language competence of military personnel is revealed. The procedure for conducting classes with the mentioned method is described for the formation of the skills of the students in the drawing up official documents.*

Keywords: case study method, competence education, professional language, discussion, business language, language competence, qualification requirement.

КУРСАНТТАРДЫҢ КОММУНИКАТИВТІК ДАҒДЫЛАРЫН ҚАЛЫПТАСТЫРУ ТҮСІНІКТЕМЕ ӘДІСІ НЕГІЗІНДЕ

МАХМУТОВА З.А.¹, ДЖАРАСБАЕВА Ж.Х.², САРИЕВА А.К.³

¹ педагогика ғылымдарының кандидаты, подполковник, профессор 13 ҚР ҰҚК Шекара академиясының арнайы кафедрасы (Шет тілдері), Алматы, E-mail: mahmutova_zulfiya@mail.ru

² гуманитарлық ғылымдар магистрі, подполковник, ҚР ҰҚК Шекара академиясының 13 арнайы кафедрасының (Шет тілдері) аға оқытушысы Алматы, E-mail: mahmutova_zulfiya@mail.ru

³ гуманитарлық ғылымдар магистрі, майор, ҚР ҰҚК Шекара академиясының 13 арнайы кафедрасының (Шет тілдері) аға оқытушысы Алматы, E-mail: sarieva_1981@mail.ru

***Аңдатпа.** Бұл мақала ағылшын тілі сабақтарында сөйлеу дағдысын қалыптастыру үшін бейне материалдарға ой-пікірін білдіру әдісін пайдалануға арналған. Бұл әдісті қолдануда көрсетілімді пайдалану арқылы оқу үдерісін жетілдіруге көмектеседі, сонымен қатар білім алушылардың коммуникативтік дағдыларын дамытуға септігін тигізеді.*

***Түйінді сөздер:** ой-пікірін білдіру, коммуникативтік құзіреттілік, бейне үзіндісі, ұқсас материалдар, оқыту құралдары.*

Кіріспе

Шет тілі әрбір білім беру мекемесінің жұмыс оқу жоспарының міндетті құрамдас бөлігі болып табылады және оқытудың ерекше әдістері мен шеберлігін қолдануды талап етеді, өйткені тілді қолдану ортасынан тыс меңгеруде айтарлықтай қиындықтар бар, ал әскери университетте – ана тілінде сөйлейтін адаммен қарым-қатынас жасау мүмкіндігі болмаған кезде.

Шекара академиясында шет тілдерін оқытудағы бірыңғай мақсатты көзқарасты – түлектердің әлеуметтік – тұрмыстық және кәсіби тақырыптарда шет тілдік коммуникацияға дайындығын ескере отырып, тәжірибе көптеген сәйкессіздіктерге тап болады, олардың маңыздысы қарым-қатынас салаларының болмауы және шет тілдік дағдыларды практикалық қолдану болып табылады. Оқытушылардың курсанттарды "сөйлесуге", курсанттардың коммуникативті белсенділігін арттыруға деген талпыныстары әрдайым сәтті бола бермейді және мұндай әдістемені құру қажеттілігі туындайды, онда қажетті дағдыларды түлектер қалыптастыра алады.

Әрине, тілді оқыту кезінде көп нәрсе қолданылатын материалдың мазмұны мен сапасына байланысты және сөзсіз, шынайы материалдар сұранысқа ие. Аудио және бейне түрінде қолданылатын интеракция тілдерді оқыту процесін байытады, табиғи тілдік ортаны жаңғыртуға көмектеседі, яғни әр түрлі деңгейдегі табиғи сөйлеу қарым-қатынасы жағдайында ана тілінде сөйлейтіндердің сөйлеу тілін суреттейді, бірақ мұқият негізделген әдістемесіз, оны қолдануға арналған қадамдық нұсқауларсыз пайдасыз.

Бұл мақалада түсініктеме беру әдісін негіздеу және егжей-тегжейлі ашу әрекеті келтірілген, өйткені оны Академияда шет тілін оқыту процесінде қолдану курсанттардың дайын емес сөйлеуін, демек, қажетті коммуникативті құзыреттілікті дамытуда үлкен прогресс көрсетті.

Мәселені (міндеттерді) қою.

Қазіргі заманғы шет тілді білім беру кеңістігінде қолданылатын әдістердің көпшілігі интернетті және онлайн-интеракцияны, коммуникацияны және ана тілінде сөйлейтіндермен тығыз байланысты, бұл Академияда оның объектілерінің режимдік талаптарына байланысты мүмкін емес. Курсанттардың коммуникативті белсенділігін арттыратын және оқу процесін жандандыруға және қарқындалуға ықпал ететін бірегей әдісті іздеу белгілі бір гибридті – түсініктеме әдісін жасауға әкелді. Қажетті интерактивтілікпен шынайы аудио және бейне

материалдарды пайдалануға негізделген бұл әдіс курсанттардың дайындалған және дайын емес сөйлеу дағдыларын дамытуға мүмкіндік береді, өйткені бұл ретте маңызды міндет шешіледі – түлектер арасында коммуникативтік құзыреттілікке дайындықты қалыптастыру.

Соңғы зерттеулер мен жарияланымдарды талдау.

Шет тіліндегі білім беру проблемасын мамандандырылған әдебиеттер беттерінде тілдерді оқыту теориясының негізін қалаушы жетекші педагогтар жиі талқылайды: И.А. Зимняя, А.А. Леонтьев, Е.И. Пассов, Л.В. Щерба және т. б. Барлық зерттеулерді қорытындылайтын негізгі идея – білім беру парадигмасының құзыреттілігі тұрғысынан шет тілдерін оқыту – бұл негізгі идеялардың бірі. Бұндай жағдайда жүйе құраушы құзыреттілік қалай қалыптасады – коммуникативті.

Шет тілдерін оқыту әдістері әдіскерлердің тұрақты зерттеу пәні болып табылады. Қазіргі әлемнің сұранысын да, білім беру процесінің толықтығын да қанағаттандыратын бірегей әдісті іздеуде тілтанушылар мен зерттеушілер бір ғасырдан астам уақыт жұмыс істейді. Олардың ішінен коммуникативті шет тілдік құзыреттілікті қалыптастыру әдістерін бөліп көрсете отырып, олардың санын жоғалтуға болады, өйткені олар жетілдіріліп, өзгертіліп, мақсатты аудиторияға, тақырыпқа және т. б. байланыста негізгі және көмекші бола алады.

Коммуникативтік құзыреттілікті дамыту қажеттілігі әдіскерлер мен лингвистердің ежелден бері талқылау тақырыбы болып табылады. Сонымен, В.Н. Машин коммуникативтік құзыреттілік болашақ офицердің ең маңызды кәсіби маңызды сипаттамаларының бірі ретінде әрекет етеді, ал бұл құзыреттілікті дамыту жоғары әскери білімнің бірінші кезектегі міндеті ретінде әрекет етеді деп мәлімдейді. [1].

Осы зерттеушіге сәйкес, Т.С. Ковалева болашақ офицердің коммуникативті құзыреттілігінің барлық компоненттерін біріктіретін негізгі коммуникативті шеберлік – бұл өзінің кәсіби әлеуетін тиімді жүзеге асыру үшін қарым-қатынастың оңтайлы формаларын таба білу екенін атап өтті. Бұл дағдыны дамыту және түзету монологтық сөйлеуді дамыту және іскерлік коммуникация негіздерін меңгеру кезінде мүмкін болады [2].

Қазіргі таңда шет тілін оқыту процесін қарабайыр интеракцияларды - бейне, аудио материалдарды қолданбай елестету қиын, өйткені олардың басқа оқу құралдары жүйесінде алатын орны көбінесе олардың табиғи тілдік ортаны жаңғырту қабілетімен анықталады, яғни ана тілінде сөйлейтіндердің сөйлеу тілін әр түрлі деңгейдегі табиғи сөйлеу қарым-қатынасы жағдайында суреттеу.

А.С. Тимошенко өз мақаласында [3] бейнеге негізделген ауызша сөйлеу дағдыларын (монологтық және диалогтық мәлімдемелер) қалыптастыру мақсатында ағылшын тіліндегі бейнематериалдармен жұмыс істеу мысалын келтіреді. Ол жариялаған сабақ конспектісі бейнематериалдарды оқытудың тиімділігін арттыру, қарым-қатынастың әртүрлі (нақты және ойдан шығарылған) жағдайларында жаңа лексиканы бекіту және практикалық қолдану құралы ретінде пайдалануға, сондай-ақ оқушылардың сөздік қорын кеңейтуге бағытталған.

Сонымен, Н.П. Каменецкая мен М.В. Мятова өз зерттеулерінде бейнематериалдарды қолдану оқытудың тиімділігін арттыруға мүмкіндік береді деп сендіреді, өйткені бұл материал "шынайы тілдік қарым-қатынастың үлгілері болып табылады, тілдік коммуникацияның нақты атмосферасын қалпына келтіреді, бұл шет тіліндегі материалды игеру процесін жанды, табиғи, шындыққа жақын, қызықты, проблемалы етеді, сенімді және эмоционалды" [4].

Шетелдік зерттеуші Д. Уиллис [5] басқалардың арасында, оқу процесінде бейнені қолданудың осындай сипаттамаларын бөліп көрсетеді оны пайдалану әр түрлі жұмыс режимдеріне мүмкіндік береді, мысалы, кадрларды тоқтату, бейне трекпен жұмыс істеу (бейне трек өшірілген кезде), сонымен қатар бейнематериалдар әр түрлі жұмыс түрлерінде оңай қолданылады: жеке, жұптық, топтық, ұжымдық.

Барлық талданған жарияланымдар, сондай-ақ көп жылдық жұмыс тәжірибесі болашақ офицерлердің коммуникативтік құзыреттілігін дамыту қажеттілігін көрсетеді, шынайы материалдарды пайдаланудың маңыздылығын және сабақтарда аудио және бейне материалдарды қолданудың ерекше маңыздылығын көрсетеді. Ұсынылған әдіс тиімді және

әртүрлі деңгейдегі көптеген студенттерде сыналған. Бұл мақалада коммуникативті құзыреттілікті дамытуға арналған жаттығу ретінде оны қолдану туралы егжей-тегжейлі кадамдық ұсыныс келтірілген. Бұл әдістің қолданылуы оқушылардың деңгейіне, мұғалімнің тәжірибесі мен шеберлігіне байланысты.

Мақаланың мақсаты

Бұл мақаланың мақсаты – шет тілі сабақтарында дайындалған және дайын емес сөйлеуге үйрету кезінде қолданылатын коммуникативті құзыреттілік дағдыларын дамытудың тиімді әдісі ретінде түсініктеме беру тәжірибесін тарату. Бұл әдісті тыңдау, сөйлеу тілдік дағдыларын дамыту мақсатында тілдік сабақтарда да, сонымен қатар фильмдерді, қаралған материалдарды, оқылған мақалаларды талқылау, бақылау, гуманитарлық циклдің басқа пәндері бойынша болып жатқан оқиғалар туралы өз пікірін білдіру кезінде де белсенді қолдануға болады.

Зерттеу әдістері.

Мақалада әдеби дереккөздерді сыни талдау әдістері, соның ішінде отандық және шетелдік тәжірибені ретроспективті зерттеу, оқытудың оң тәжірибесін жалпылау, модельдеу (тәжірибелік оқыту) қолданылды.

Негізгі материалды ұсыну (нәтижелер/талқылау).

Оқытуға коммуникативті технологияларды енгізу оқу процесін айтарлықтай өзгертті. Шет тілі саласында қажетті құзыреттілікті дамыту үшін оқытудың әртүрлі құралдары пайдаланылады, бірақ ең өзекті болып бейнематериалдарды пайдалану табылады. Алайда, мұғалімнің шет тілі сабақтарында бейнематериалдарды сөйлеу дағдыларын қалыптастыруға арналған жаттығулар ретінде қаншалықты жиі қолданатыны мәлімдемелер арасындағы үлкен алшақтықты көрсетеді: "Мен барлық артықшылықтарды түсінемін "және" барлық артықшылықтарды қолданамын", - деп атап өтті Е. Н.Соловова [6].

Жұмыс тәжірибесі 3-7 минуттан бастап фрагменттерді пайдалану ең орынды екенін көрсетеді. Таңдау кезінде оның тәрбиелік, ақпараттық және семантикалық құндылығын, сондай-ақ студенттерге сөйлеу және визуалды қатар тұрғысынан қол жетімділігін басшылыққа алу керек.

Түсініктеме беруді оқытудың бастапқы кезеңінде жұмыстың осы түрі үшін минималды тілдік қанықтылығы бар фрагменттерді таңдаған жөн, ал оқытушы таңдалған фрагменттің тілдік құралдар тұрғысынан курсанттардың тілдік деңгейіне сәйкес келетіндігіне көз жеткізуі керек. Жаңа сөздер мен сөз тіркестер контекстке органикалық түрде сәйкес келуі және түсінікті болуы керек.

Таңдалған фрагмент түсініктеме беру үшін және визуалды қатар тұрғысынан қолайлы болуы керек, яғни студенттер кейіпкерлердің әрекеттері мен олардың қоршаған ортасы туралы түсініктеме бере алуы керек, бұл үшін жеткілікті сөздік қоры болуы керек.

Түсініктеме беруді үйрену кезінде түсініктемеге қойылатын талаптарды нақты тұжырымдау маңызды, атап айтқанда:

- тілдің дұрыстығы;
- семантикалық сәйкестік;
- сөйлеу кезінде үзілістердің болмауы;
- экрандағы әрекеттің синхрондылығы.

Соңғы талап түсініктеме беру кезінде білім алушылар "кадрға сәйкес келуі" керек, олардан қалып қалмауы және олардан озып кетпеуі керек дегенді білдіреді. Бұған сөйлеу қарқынын жақсарту арқылы ғана емес, мәтінді белгілі бір қысу арқылы да қол жеткізіледі. Қысу бұл сөйлеу ұзақтығын қысқартуға мүмкіндік беретін арнайы тілдік әдістерді қолдануды, яғни зат есімдерді қысқа есімдіктермен алмастыруды, қысқа грамматикалық формаларды қолдануды, ақпараттық бос сегменттерді алып тастауды және т. б.

Бейнематериалдың сипатына, сондай-ақ топтың дайындық дәрежесіне байланысты оқытушы түсініктеме берудің бір түрін таңдай алады: сипаттамалық, эмоционалды-сипаттамалық немесе бағалау-сипаттамалық. Бұл бөлу өте шартты, бірақ жұмыс тәжірибесі оның орындылығын растайды. Таза сипаттамалық түсініктеме бейне фрагментіндегі

оқиғалардың дәйекті сипаттамасын білдіреді. Сондықтан оқытудың бастапқы кезеңінде түсініктеме беру ұсынылады.

Эмоционалды-сипаттамалық түсініктеме экранда болып жатқан оқиғаларды фрагменттің бір немесе бірнеше кейіпкерлерінің атынан ұсынуды қамтиды. Мұндай түсініктемеде сезімдерді, эмоцияларды, сондай-ақ үшінші тұлғаның іс-әрекетін қалыптастырудың грамматикалық формаларын сипаттайтын лексиканы тексеруге болады. Бағалау-сипаттамалық түсініктеме бірінші адамнан (сөйлеушіден) жүргізіледі және оның болып жатқан оқиғаларды бағалауын қамтиды.

Білім алушылардың тілдік білімі мен дағдылары жетілдірілгендіктен, сондай-ақ елтану және саяси мазмұндағы бейнематериалдардың саны артқан сайын эмоционалды және бағалау-сипаттау түсініктеме түрлері бірінші орынға шығады.

Жеке бейне фрагменттермен жұмыс алдында: бүкіл фильмді (сюжетті) көру және болып жатқан оқиға туралы оқытушының кіріспе сөзі. Бүкіл сюжетті қарау қысқаша талқылаумен (қорытындылаумен) және негізгі идеяны бөлектеумен аяқталуы керек. Кіріспе сөз кезінде бейнематериалдардағы аудиториялық және аудиториядан тыс жұмыстың мақсаттары мен міндеттері, сондай-ақ курсанттардың өздеріне де, олардың жауаптарына да қойылатын талаптар қысқаша анықталады. Осы талаптардың бірі-студенттердің көру және кідірту кезіндегі белсенді мінез-құлқы, яғни курсант болып жатқан оқиғаларға қатысы бар және белсенді түрде қатысуы керек, қателіктерден немесе дұрыс айтылмаудан қорықпай, болып жатқан оқиғаларға түсініктеме беруге тырысуы керек. Алайда, оқытушы әрдайым белсенді көрермен ретінде әрекет етуі керек, бейнематериалмен үнемі қызығушылық танытатын жұмысты ынталандыруы керек.

Түсініктеме беру сабақтарын дайындау және өткізу келесі негізгі кезеңдерді қамтиды:

1. Сабақта түсініктеме беру үшін фрагментпен танысу
2. Аудиториядан тыс өзіндік дайындық
3. Сабақта экранға сүйене отырып, бейне фрагментке түсініктеме беру

Бірінші кезең жалпы дайындық болып табылады. Ол түсініктеме беру үшін фрагментпен танысуды қамтиды, өйткені студенттерде бүкіл фильмнің (эпизодтың) жалпы мазмұны, демек, таңдалған бейне фрагменті туралы түсінік бар, дайындық кезеңінің міндеті-оларға осы мазмұнды еске түсіру және сөйлеу қатарына назар аудара отырып, оны нақтылау.

Оқытушы жалпы түсінікке көзқарас беретін фрагментті бірінші рет қарау кезінде студенттер ешқандай жазба жүргізбейді, олардың барлық назары экранға бағытталған. Соңында қаралғандардың мазмұнын ұжымдық талқылау басталады. Оқытушы олардың негізгі мазмұнын түсінуді бақылау мақсатында сұрақтар қояды. Ең күрделі сұрақтарға жауаптар тиісті үзінділерді көрсетумен немесе сөйлеу қатарының мәтіндік бөлігін оқумен бірге жүруі мүмкін. Фрагменттің мазмұнын талқылағаннан кейін жеке сөйлеу үлгілерін белсендіру жұмыстары басталады. Оқытушы фрагменттің мәтінінен іс-әрекетті орналастыру тәртібімен оқшауланған лексикалық бірліктері (жаңа сөздер мен сөз тіркестері) бар карточкаларды таратады немесе слайдтарда тірек жоспарын көрсетеді. Бастапқы деңгейде оқушыларды барлық жаңа лексикалық және грамматикалық бірліктерді қайталай отырып, айтылым мен аудармада жаттықтыруға болады.

Карточкалармен жұмыс органикалық түрде фрагментті көрсетумен аяқталады, оның алдында курсанттар сөйлеу ағымында тануға және ұсынылған лексикалық бірліктерді көбейтуге (жартылай дауысқа) орнатылады.

Карточкалармен жұмыс органикалық түрде фрагментті көрсетумен аяқталады, оның алдында курсанттар сөйлеу ағымында тануға және ұсынылған лексикалық бірліктерді көбейтуге (жартылай дауысқа) орнатылады.

Екінші көруден кейін фрагменттің мазмұны жоғары, сапалы жаңа - мазмұны жағынан да, тілдік формасы жағынан да – деңгейде екінші рет талқыланады. Оқушылар фрагменттің мазмұны бойынша толық мәлімдемелермен сөйлейді. Сонымен қатар, оқытушы сұрақты қою арқылы оларды сөйлеуде оқытылатын сөйлеу үлгілерін белсендіруге шақырады.

Сабақ соңында оқытушы түсініктеме беруге дайындық бойынша аудиториядан тыс жұмыстарға тапсырма береді. Түсініктеме үзіндісі 2 немесе 3 рет көрсетіледі. Үзіндіні бірінші рет көрсеткен кезде түсініктеменің қысқаша "рефераты" жасалады. Бұл конспект кадрларды қадағалауды, әрекеттерді өзгертуді, толтыру үшін кідірістерді, кейбір кілт сөздерді қамтиды. Үзіндінің екінші көрсетілімінде мұғалім түсініктеме үлгісін береді. Курсанттар өз жазбаларын нақтылайды және үзіндіге/барлығына бір уақытта жарты дауыспен түсініктеме беруге тырысады.

Екінші кезең аудиториядан тыс өзін-өзі түсіндіруге дайындықты қамтиды. Осы кезеңде студенттер сабақта жасалған жазбаларды, сондай-ақ түсініктеме беруге дайындайтын кейбір тапсырмаларды пайдаланады.

Түсініктеме беру жұмысының үшінші кезеңінде оқытушылар фрагменттің негізгі көріністеріне, сондай-ақ олардың жазбаларына сүйене отырып, жеке тармақтарды нақтылайды. Содан кейін топ экранға тірелген бейне үзіндісіне түсініктеме беруге көшеді. Бұл кезеңде жартылай дауысты дыбыссыз дыбыспен түсіндіруге болады. Соңғы кезеңді бейне фрагментке түсініктеме беру арқылы да, дыбыс қосулы кезде экранға тіреліп, мұғалімнің қалауы бойынша да жүргізуге болады.

Егер фрагменттің ұзақтығы 5 минуттан артық болса, оқытушы оны алдын-ала бөліктерге бөліп, бөліктерге түсініктеме беру тәртібін анықтай алады. Содан кейін фрагмент қажетті рет көрсетіледі және барлығы оған кезекпен түсініктеме береді. Түсініктеме беру кезінде оқытушы өзі үшін әр түсініктеменің ұзақ және жағымсыз жақтарын атап өтеді.

Түсініктеме қорытындылаумен аяқталады, оның барысында әрбір түсініктеме оның талаптарға сәйкестігі тұрғысынан бағаланады. Оқытушы курсанттармен бірге әр түсініктеменің артықшылықтары мен кемшіліктерін бағалайды, әсіресе жақсы жерлерді атап өтеді, болашақта қателіктерден қалай аулақ болуға кеңес береді.

Жетілдірілген кезеңде, білім алушылар түсініктеме беру дағдыларына ие болған кезде, оларға қойылатын талаптарды нақты біледі, оларды саналы түрде орындауға тырысады, түсініктеме беру жұмыстарының бір бөлігі, атап айтқанда оның үшінші және төртінші кезеңдері, әр курсанттың түсініктемесін жазуға және одан әрі оқытушыға бағалауға мүмкіндік бар лингафондық сыныптарда орындаған жөн. Оқу аудиторияларында және лингафондық сыныптарда жұмыс істеген кезде қорытындылау және қателерді түзету міндетті болып табылады.

Лингафон кабинетінде түсініктеме беру, әрине, оқу процесінің қарқындылығына және әр курсанттың сөйлеу уақытының едәуір артуына ықпал етеді. Алайда, жұмыстың бұл түрінің жағымсыз жақтары да бар. Ең алдымен, бұл оқытушының оқытушылардың сөйлеу әрекетін толық бақылауының болмауы. Әрине, лингафон кабинетінде сабақ барысында оқытушы жекелеген білім алушыларға қосылып, іріктеп бақылау жүргізеді. Сонымен қатар, түсініктеме жазбаларын оқытушы кейінірек тыңдай алады, бірақ мұндай бақылау бейне үзіндіге синхрондылықты анықтауға мүмкіндік бермейді.

Соған қарамастан, жұмыстың белгілі бір кезеңінде лингафон сыныбында фрагменттерге түсініктеме беру сабақтарын өткізу әрине жемісті және тиімді әдіс болып табылады, өйткені бұл әр оқытушының жұмысын күшейтуге мүмкіндік береді.

Қорытынды / қорытынды.

Әлемдегі өзгеріс, жаңа технологиялардың дамуы, әлеуметтік, педагогикалық және мәдени инновациялардың пайда болуы шет тілдерін оқыту тәсілдерінің өзгеруіне әкеледі. Жаңа технологиялар мен әдістердің пайда болуы мұғалімді сабақтың мақсаттарын, сондай-ақ қоғамның өсіп келе жатқан қажеттіліктерін қанағаттандыратын әдістерді таңдауға және сынақтан өткізуге міндеттейді.

Мақалада келтірілген әдіс шет тілдік ортаны құруды, шет тілдік кеңістікті белсендіруді, аудио және бейне түпнұсқалық материалдар түрінде интеракцияларды қолдануды қамтиды. Қолданылатын әдістеменің әр кезеңі бөлек таратуды қажет етеді және топтың деңгейіне де, сабақтың мақсаттарына да байланысты, өйткені студенттердің сөйлеу әрекеті бірқатар оқу

қондырғыларымен бірге жүреді, сондықтан табиғи емес. Түсініктеме бұл жағдайда студенттердің коммуникативті құзыреттілігін дамытудың бір әдісі ретінде әрекет етеді.

Жалпы, жұмыс тәжірибесі интеракциялардың, техникалық оқыту құралдарының және шынайы материалдардың тандемі курсанттардың коммуникативтік белсенділігін арттыратын және оқу процесін жандандыруға және қарқындалуға ықпал ететін пәрменді ынталандыру болып табылатынын айғақтайды.

ӘДЕБИЕТТЕР ТІЗІМІ

1 Машин В.Н. Коммуникативная компетентность как компонент коммуникативной культуры курсантов военных вузов: гендерный аспект // Вестник ТГУ, выпуск 11 (127), 2013

2 Ковалева Т.С. Формирование коммуникативной компетентности у курсантов вузов МЧС России в процессе изучения курса «Русский язык и культура речи»: автореф. дис. ... канд. пед. наук. СПб., 2009

3 Использование видеоматериалов на уроках иностранного языка / А. С. Тимошенко. — Текст: непосредственный // Молодой ученый. — 2020. — № 26 (316). — С. 317-319. — URL: <https://moluch.ru/archive/316/72072/> (дата обращения: 06.09.2022).

4 Каменецкая Н. П., Мятава М. И. Использование видеофильмов при обучении иностранному языку в средней общеобразовательной школе // Иностранные языки в школе, 2006. — № 4. —151 с.

5 Willis J. 101 ways to use video. Oxford, 1983.

6 Соловова Е.Н. Методика обучения иностранным языкам: базовый курс лекций: пособие для студентов пед. вузов и учителей. М.: Просвещение, 2006. - 239 с.

REFERENCES

1 Mashin V.N. (2013) Kommunikativnaya kompetentnost' kak komponent kommunikativnoj kul'tury kursantov voennyh vuzov: gendernyj aspekt // Vestnik TGU, vypusk 11 (127) // [Communicative competence as a component of the communicative culture of cadets of military universities: gender aspect // Bulletin of TSU, issue 11 (127)]

2 Kovaleva T.S. (2009) Formirovanie kommunikativnoj kompetentnosti u kursantov vuzov MCHS Rossii v processe izucheniya kursa «Russkij yazyk i kul'tura rechi»: avtoref. dis. ... kand. ped. nauk. SPb., // [Formation of communicative competence among cadets of universities of the Ministry of Emergency Situations of Russia in the course of studying the course "Russian language and culture of speech": abstract. dis. ... Candidate of Pedagogical Sciences. SPb.,]

3 Ispol'zovanie videomaterialov na urokah inostrannogo yazyka / A. S. Timoshchenko. (2020) — Текст: непосредственный // Молодой ученый. — № 26 (316). — С. 317-319. — URL: <https://moluch.ru/archive/316/72072/> (дата обращения: 06.09.2022). // [The use of video materials in foreign language lessons / A. S. Timoshchenko. — Text: direct // Young scientist. — № 26 (316). — Pp. 317-319. — URL: <https://moluch.ru/archive/316/72072/> (accessed: 06.09.2022).]

4 Kameneckaya N. P., Myatova M. I. (2006) Ispol'zovanie videofil'mov pri obuchenii inostrannomu yazyku v srednej obshcheobrazovatel'noj shkole // Inostrannye yazyki v shkole, № 4. —151 s. [The use of video films in teaching a foreign language in secondary school // Foreign languages at school, No. 4. -151 p.]

5 Willis J. 101 ways to use video. Oxford, 1983.

6 Solovova E.N. (2006) Metodika obucheniya inostrannym yazykam: bazovyy kurs lekcij: posobie dlya studentov ped. vuzov i uchitelej. M.: Prosveshchenie, 239 s. // [Methods of teaching foreign languages: a basic course of lectures: a manual for students of pedagogical universities and teachers. M.: Enlightenment, 239 p.]

ФОРМИРОВАНИЕ КОММУНИКАТИВНЫХ НАВЫКОВ КУРСАНТОВ НА ОСНОВЕ МЕТОДА КОММЕНТИРОВАНИЯ

МАХМУТОВА З.А.¹, ДЖАРАСБАЕВА Ж.Х.², САРИЕВА А.К.³

¹ кандидат педагогических наук, подполковник, профессор 13 специальной кафедры (иностранных языков) Пограничной Академии КНБ РК, Алматы, e-mail: mahmutova_zulfiya@mail.ru

² Магистр гуманитарных наук, подполковник, старший преподаватель 13 специальной кафедры (иностранных языков) Пограничной Академии КНБ РК Алматы, e-mail: mahmutova_zulfiya@mail.ru

³ Магистр гуманитарных наук, майор, старший преподаватель 13 специальной кафедры (иностраных языков) Пограничной Академии КНБ РК Алматы, e-mail: mahmutova_zulfiya@mail.ru

Аннотация. Данная статья посвящена использованию метода комментирования видеоматериалов на занятиях по иностранному языку качестве формирования навыка говорения. Применимость данного метода помогает интенсифицировать учебный процесс за счет использования интеракций, а также способствует развитию коммуникативных навыков обучаемых.

Ключевые слова: комментирование, коммуникативная компетентность, видеофрагменты, аутентичные материалы, средства обучения.

FORMATION OF CADETS' COMMUNICATION SKILLS THROUGH COMMENTING METHOD

МАХМУТОВА З.А.¹, ЖАРАСБАЙЕВА Ж.К.², САРИЕВА А.К.³

¹ Candidate of Pedagogical Sciences, Lieutenant Colonel, Professor of the 13th special Department (foreign languages) Border Academy of the National Security Committee of the Republic of Kazakhstan, Almaty, e-mail: mahmutova_zulfiya@mail.ru

² Master of Humanities, Lieutenant Colonel, senior lecturer of the 13th Special Department (Foreign Languages) Border Academy of the National Security Committee of the Republic of Kazakhstan Almaty, e-mail: mahmutova_zulfiya@mail.ru

³ Master of Humanities, Major, senior lecturer of the 13th Special Department (Foreign Languages) Border Academy of the National Security Committee of the Republic of Kazakhstan Almaty, e-mail: mahmutova_zulfiya@mail.ru

Abstract. This article is devoted to the use of the method of commenting on video materials in foreign language classes as the formation of speaking skills. The applicability of this method helps to intensify the learning process through the use of interactions, and also contributes to the development of students' communication skills.

Keywords: commenting, communicative competence, video clips, authentic materials, learning tools.

УДК 658.336

ПРОФЕССИОНАЛЬНО-ЭТИЧЕСКОЕ ВОСПИТАНИЕ КУРСАНТОВ В ОБЩЕЙ СИСТЕМЕ ОБРАЗОВАНИЯ РЕСПУБЛИКИ КАЗАХСТАН

САГАНДЫКОВ И.Н.¹, ДЖАМБУЛАТОВ А.Ф.²

¹ магистр государственного военного управления, первый заместитель начальника Академии Национальной гвардии Республики Казахстан – начальник штаба, полковник, г. Петропавловск;

² преподаватель кафедры тактики служебно-боевого применения Академии Национальной гвардии Республики Казахстан, г. Петропавловск.

Аннотация. В научной статье излагается место профессионально-этического воспитания курсантов военных учебных заведениях Республики Казахстан в настоящее время. Также изложена значимость и роль ее в формировании патриотического воспитания курсантов.

Ключевые слова: профессионально-этическое воспитание, военные учебные заведения, патриотизм, система образования, духовно-нравственные ценности.

Воспитание в системе образования – деятельность, направленная на развитие личности, создание условий для самоопределения и социализации обучающихся на основе социокультурных, духовно-нравственных ценностей и принятых в обществе правил, и норм

поведения в интересах человека, семьи, общества и государства, формирование у обучающихся чувства патриотизма, гражданственности, уважения к памяти защитников

Родины и подвигам предков, закону и правопорядку, человеку труда и старшему поколению, взаимного уважения, бережного отношения к культурному наследию и традициям народа, природе и окружающей среде.

Из выше указанного определения установлено понятие воспитание, понятие профессиональная этика можно сформулировать следующим образом: «Профессиональная этика – это есть система моральных принципов и норм поведения человека в его профессиональной среде».

Также профессиональная этика, это и общие нравственные нормы поведения, а также их выполнение в определенном виде профессиональной деятельности. Если рассматривать профессии правоохранительной и военной деятельности, то они имеют специальное значения, такие как: нормы справедливости, долг, беспристрастности, ответственности, трудолюбия, нетерпимости к несправедливости и обману. Эта этика имеет особо ценностное, но, как и все моральные нормы строго соблюдается при профессиональной моральной воспитанности.

Имеется также и узкопрофессиональные – это нормы служебного этикета (порядка поведения) при обращении военного (сотрудника) к гражданину, обращение гражданина к военному (сотруднику правоохранительных структур), прием населения, обращении с гражданским населением, общении между коллегами, начальниками, телефонные и радио переговоры и т.д.

Еще один вид – профессионально-деонтологические нормы, они регламентируют действия военных и их поступки при несении службы, а также при выполнении служебно-боевых задач. Все выше перечисленные нормы указаны в служебных и распорядительных документах (Устав ВС РК, телеграммы, распоряжения, директивы, инструкции, наставления и руководство по службам и т.д.).

Более важные для выполнения военных нормы поведения при выполнении служебно-боевой деятельности, содержатся в международных актах, таких, как Европейская конвенция по защите прав человека и его свободы, Кодекс поведения должностных лиц по поддержанию порядка (Генеральная Ассамблея ООН), а также много других.

Все имеющиеся нормы международного характера регламентируют определенное поведение военных (сотрудников), без его выбора. При их выполнении, должно обеспечивается профессионально-этическим воспитание в сочетании с военной дисциплиной. Также при этом используется воспитание сознательного и умелого отношения к выполнению обязательных норм профессионального поведения, осмысления порядка действий при следовании им, убеждение в целесообразности и необходимости соблюдения.

Показывается связь строгого следования их требованиям с профессионализмом военного (сотрудника), с показателем высокого уровня, с профессиональной гордостью. Вместе с тем применяется и требование к неукоснительному соблюдению, контроль, а при необходимости и применение предусмотренных административных санкций, что способствует укоренению профессионально – этических привычек.

За 30 лет независимости Республика Казахстан стала авторитетным и полноправным членом мирового сообщества, при помощи активной интеграции экономики и культурного наследия. У казахстанской молодежи появляется новые позитивные тенденции к получению качественного образования, социальная активность и стремление познать и овладеть военными (специальными) профессиями. Сделав ставку на молодежь, Казахское Правительство проводит глобальные изменения в образовательной системе обучения.

Одной из главных задач профессионально-этического воспитания курсанта, является привитие ему моральных качеств лидерства. Моральные качества курсанта, выступают как возможность его характера, раскрывая его наиболее типичные черты поведения, они же и будут важным элементом нравственной ценности личности. Моральные качества курсантов можно разделить на три большие группы:

1. Качества, характеризующие курсанта к подразделению (окружающего его общества), к общественной системе в целом (патриотизм, преданность идеалам, стремление выполнить распоряжение или приказ, мужество, настойчивость и др.);

2. Качества, отражающие отношение курсанта к коллегам и командирам (начальникам), а также к его правовым действиям при выполнении задачи. Зрелость личности, сочетающая в себе коллективизм и личное достоинство, скромность, настойчивость, требовательность к себе и к окружающим, вежливость, тактичность, верность и ряд других черт;

3. Качества, связывающие отношения курсанта к материальной собственности, доверенному ему вооружению и технике, и своей профессии. К ним относятся такие качества, как трудолюбие, бережность, чувство ответственности и профессиональной гордости, инициативности, исполнительности, дисциплинированности, стремлению повышения профессионального мастерства и т.д.

Таким образом процесс профессионально-этического воспитания курсантов предполагает формирование его моральных потребностей, направленных на нравственное самосовершенствование, стремление к профессиональному идеалу и соответствующему поведению как устойчивой черте характера, желание совершенствовать свое мастерство в профессиональном отношении. Сформированные черты профессионально-этического воспитания, выступают возбудителями нравственной деятельности курсанта и его активности в обучении. Формирование профессиональных качеств курсанта в этическом воспитании, являются одной из наиболее актуальных задач любого военного вуза.

СПИСОК ЛИТЕРАТУРЫ

1. Указ Президента Республики Казахстан от 29 сентября 2017 года №554 «Военная доктрина Республики Казахстан», Астана, Акorda;

2. Закон Республики Казахстан от 10 января 2015 года, №274-V «О Национальной гвардии Республики Казахстан», Астана, Акorda;

3. Основы служебно-боевого применения Национальной гвардии Республики Казахстан, учебное пособия для офицеров/ МВД Республики Казахстан ГК НГ, Военно – научный центр, Астана, 2016 года.

4. Учебное пособие «Военная подготовка в организациях высшего профессионального образования», часть 3, Министерство обороны Республики Казахстан, Алматы – 2016.

5. Орлов А.А. Методика преподавания НВП. Учебно - методический комплекс предназначен для студентов специальности «Начальная военная и физическая подготовка», г. Петропавловск: СКГУ им. М. Козыбаева;

6. Легендарный батыр: к столетию со дня рождения Героя Советского Союза Бауыржана Момышулы. Документы, архивные материалы, воспоминания. — Москва: Ленон, 2010;

7. Научная статья под авторством А.Н. Рыспаев, С.Ш. Мухамеджанова, М.О. Серкпаев, А.А. Мартынов «Становление военного образования в Республике Казахстан», 2016 г.

REFERENCES

1. Decree of the President of the Republic of Kazakhstan dated September 29, 2017 No. 554 "Military Doctrine of the Republic of Kazakhstan", Astana, Akorda;

2. Law of the Republic of Kazakhstan dated January 10, 2015, No. 274-V "On the National Guard of the Republic of Kazakhstan", Astana, Akorda;

3. Fundamentals of service and combat use of the National Guard of the Republic of Kazakhstan, training manuals for officers/ Ministry of Internal Affairs of the Republic of Kazakhstan GC NG, Military Science Center, Astana, 2016.

4. Textbook "Military training in organizations of higher professional education", part 3, Ministry of Defense of the Republic of Kazakhstan, Almaty – 2016.

5. Orlov A.A. Methods of teaching NVP. The educational and methodical complex is intended for students of the specialty "Initial military and physical training", Petropavlovsk: M. Kozybayev NCSU;

6. Legendary batyr: on the centenary of the birth of Hero of the Soviet Union Bauyrzhan Momyshuly. Documents, archival materials, memories. — Moscow: Lenon, 2010;

7. Scientific article authored by A.N. Ryspaev, S.S. Mukhamedzhanov, M.O. Serkpaev, A.A. Martynov "Formation of military education in the Republic of Kazakhstan", 2016.

ҚАЗАҚСТАН РЕСПУБЛИКАСЫНЫҢ ЖАЛПЫ БІЛІМ БЕРУ ЖҮЙЕСІНДЕ КУРСАНТТАРДЫ КӘСІБИ-ЭТИКАЛЫҚ ТӘРБИЕЛЕУ.

САҒЫНДЫҚОВ І.Н.¹, ДЖАМБУЛАТОВ А.Ф.²

¹ Мемлекеттік әскери басқару магистрі, Академия бастығының бірінші орынбасары - штаб бастығы, Петропавл қ. полковник.

² Петропавл қ. Қазақстан Республикасы Ұлттық ұланы академиясының ҚЖҚТ кафедрасының оқытушысы, қызметші.

Аңдатпа. Ғылыми мақалада қазіргі уақытта Қазақстан Республикасының әскери оқу орындарында курсанттарды кәсіби-этикалық тәрбиелеу орны баяндалады. Сондай-ақ оның курсанттарға патриоттық тәрбие берудегі маңызы мен рөлі баяндалған.

Түйінді сөздер: Кәсіби-этикалық тәрбие, әскери оқу орындары, патриотизм, білім беру жүйесі, рухани-адамгершілік құндылықтар.

PROFESSIONAL AND ETHICAL EDUCATION OF CADETS IN THE GENERAL EDUCATION SYSTEM OF THE REPUBLIC OF KAZAKHSTAN.

SAGANDYKOV I.N.¹, DZHAMBULATOV A.F.²

¹ Master of State Military Administration, First Deputy Head of the Academy - Chief of Staff, Petropavlovsk, Republic of Kazakhstan, Colonel.

² teacher of the TSP Department of the Academy of the National Guard of the Republic of Kazakhstan, Petropavlovsk, employee.

Abstract. *The scientific article describes the place of professional and ethical education of cadets in military educational institutions of the Republic of Kazakhstan at the present time. The significance and role of it in the formation of patriotic education of cadets is also outlined.*

Keywords: *professional and ethical education, military educational institutions, patriotism, education system, spiritual and moral values.*

УДК 354.12

ПОДГОТОВКА ВОЕВЗ ВОИНСКИХ ЧАСТЕЙ, ПОДРАЗДЕЛЕНИЙ ОПЕРАТИВНОГО НАЗНАЧЕНИЯ, ПСН «Б» И АЗДН РЕГИОНАЛЬНОГО КОМАНДОВАНИЯ «ОРТАЛЫҚ»: ИТОГИ НАУЧНО-ИССЛЕДОВАТЕЛЬСКОЙ РАБОТЫ

ЕСЕМБАЕВ М.С.¹, АБИЛЬМАЖИНОВ А.А.², ЗАЙЦЕВ О.Д.³

¹ магистр, начальник управления боевой подготовки РгК «Орталық» Национальной гвардии Республики Казахстан, полковник, E-mail: medetesembaev@mail.ru.

² доктор философии (PhD), старший преподаватель кафедры оперативного искусства и морально-психологического обеспечения, Академия Национальной гвардии Республики Казахстан, подполковник.

³ магистр, старший преподаватель кафедры тактики и общевойсковых дисциплин, Академия Национальной гвардии Республики Казахстан, полковник.

Аннотация. *В статье рассматриваются вопросы обучения тактическим и маневренным действиям подразделений состава батальонно-тактических групп, для совершенствования боевой готовности, слаживания подразделений и воинских частей (ПСН, оперативного назначения, артиллерии) к выполнению совместных служебно-боевых задач, авторами предлагается подготовку организовать по задачам служебно-боевого применения в соответствии с планом-календарем подготовки войск, т.е. выполнение задач в составе БТГр по «поиску, обнаружению и задержанию*

(ликвидации) вооруженных группы преступников (НВФ)», участия в антитеррористической операции.

Ключевые слова: батальонно-тактическая группа, боевая подготовка, обучение, служебно-боевая деятельность.

Анализ современных военных вооруженных конфликтов показывает активное развитие и использование способов гибридных войн. Деструктивные силы применяют все способы, для достижений определенных целей. Одним из которых является ведение борьбы с использованием диверсионно – разведывательных групп, незаконно вооружённых формировании и вооруженных преступных групп. В рамках задач Национально гвардии Республики Казахстан по противодействию деструктивным силам, данный вопрос реализуется с активным использованием подразделении и частей оперативного назначения, подразделении специального назначения, артиллерийско – зенитными дивизионами. Вопросы обучения тактическим и маневренным действиям подразделений состава батальонно-тактических групп на сегодняшний день актуален. Анализ практики специальных операции показывает, что наиболее распространенными способами действий батальонно-тактических групп является:

Поиск – как способ, используемый на начальном этапе специальной операции (в задачах поисковых, рейдовых, разведывательных действий и т.д)

Обнаружение – как способ действий, являющейся заключительной фазой поиска в последствии проводимого оцепления и блокирования района с целью создания благоприятных условий для проведения специальной операции подразделениями специального назначения.

Задержание (ликвидация) – как форма применения ПСН в СО совместно с БТГр и АЗДн в целом [1].

Исходя из этого основу подготовки личного состава БТГр необходимо направить на изучение основных **трех задач**, детальным их рассмотрением и реализовать отработкой в **трех этапах**.

В ходе научно-исследовательской работы изучены и приведены примеры из вооруженных конфликтов в зарубежных государствах (САР, Армяно-Азербайджанский конфликт, военный конфликт в Украине на начальном этапе). Прделанный анализ позволил сделать выводы и скорректировать действия личного состава их слаженность при выполнении служебно-боевых задач.

Для совершенствования боевой готовности, слаживания подразделений и воинских частей (ПСН, оперативного назначения, артиллерии) к выполнению совместных служебно-боевых задач, авторами **предлагается:**

Подготовку организовать по **задачам** служебно-боевого применения в соответствии с планом-календарем подготовки войск т.е. выполнение задач в составе БТГр по **«поиску, обнаружению и задержанию (ликвидации) вооруженных группы преступников (НВФ)»,** участия в антитеррористической операции (далее-АТО) **провести в 3 этапа:**

Первый этап (поиск): изучить теорию (определение, цели, задачи, виды, способы, особенности ведения поиска как вид войскового действия, боевые примеры). Занятие проводить согласно разработанной тематики.

Практически отрабатывать по элементам, дальнейшим наращиванием и усложнением.

Обучению приступить в ходе одиночной подготовки в январе, феврале с призывом 1 – 2022 года, после окончания ввода на боевую службу призывом 2-2022 года (февраль, март) изучить:

- порядок формирования БТГр, сущность, задачи, состав, вооружение и экипировка;
- способы войсковых действий «поиск, заслон, засада» (темп, направление поиска, рубежи исходный, уравнильный, конечный), построения боевого порядка (в линию, колонну), способы передвижения (боевая тройка, пружина), радио тренировка между боевыми порядками;
- примеры практики проведения специальных операций в зарубежные страны с

незаконно-вооруженными формированиями, вооруженными группами преступников, тактика действий, состав, вооружения, слабые и сильные стороны.

Второй этап (обнаружение): изучить теорию (обучения действиям при обнаружении преступников).

Приступить в марте в период слаживания взводов и изучить:

- способы войсковых действий «блокирования, оцепления» участки блокирования (на открытой, закрытой местности) построения боевого порядка, примеры;

- организация работы командира по подготовке БТГр и входе выполнения задачи.

Практически отрабатывать действия поисковых групп при обнаружении НВФ, расчет сил и средств, ведение разведки (способы, виды), маскировка, меры по обману противника.

Второй этап завершить проведением боевых стрельб взводов в 1,2 декаде апреля.

Третий этап (уничтожение (ликвидация): изучить теорию (определение, цели, задачи, способы организации службы при подготовке и проведении СО, примеры)

Практически отрабатывать (в период полевого выхода, ТСУ на учебном центре, войсковом стрельбище, обучения действиям при ликвидации НВФ, совместные действия БТГр, ПСН и АЗДН).

Приступить в апреле в период слаживания рот в ходе которого отработать:

- практический отработать совместные действия БТГр с ПСН и АЗДН;

- порядок разведывательно – поисковых действия, огневого поражения, взаимодействия между боевыми порядками БТГр, ПСН и АЗДН, разоружение (уничтожение) противника.

На занятиях в пунктах постоянной дислокации с привлечением инструкторов ПСН организовать изучение выработанных способов тактических действий при совместном выполнении служебно-боевых задач подразделениями оперативного и специального назначения, артиллерии [1].

Ежемесячно на стрелковых тренировках и стрельбах совершенствовать навыки командиров по управлению огнем, огневую выучку личного состава, выполнением сначала подготовительных, учебных и контрольных стрельб.

На совместных полевых выходах в составе ВОРез (БОН, ПСН, АЗДН) в апреле и мае отработать совместные действия БТГр, ПСН и АЗДН в специальной операции по поиску и задержанию (ликвидации) вооруженных преступников (НВФ), в антитеррористической операции (в соответствии с планами оперативного применения воинских частей).

Последовательно провести слаживания подразделений, которое завершить:

отделений – выполнением боевых стрельб войсковых нарядов в составе отделений;

взводов – проведением тактических занятий с элементами боевых стрельб взводов;

рот – проведением тактических (тактико-специальных) учением с элементами боевой стрельбы отдельных групп боевого порядка (войсковых нарядов) на общем тактическом фоне.

Завершающим этапом слаживания батальона является тактико – специальные учения с состава БТГр, уровень подготовки возможно проверить на КШТ с органами управления и практическими действиями БТГр:

- с органами управления по теме: «Работа органов управления в специальной операции по пресечению деятельности НВФ в составе БТГр»;

- с личным составом в составе БТГр по теме: «Действия БТГр по пресечению деятельности НВФ».

Боевые стрельбы артиллерийско-зенитного дивизиона провести в ходе полевого выхода (лагерного сбора артиллерии) на учебном центре (полигоне) «Спасск» Министерства обороны, на которые привлечь батальоны оперативного назначения и ПСН (по согласованию с ЦСО) [2].

Обучение к действиям при выполнении задач возникновения кризисных ситуаций по пресечению массовых беспорядков в населенных пунктах (СТГ), проводить согласно *типовой неделе* в период одиночной подготовки на учебных пунктах по отработке тактических приемов СИБ и АО.

С прибытием молодого пополнения в штатные подразделения занятия по отработке тактики коллективных атакующих, оборонительных действий СИБ и АО и слаживанию подразделений сводной тактической группы проводить еженедельно в следующем порядке:

В среду заключительной недели месяца составе ВОРез, с привлечением офицеров управления и ПСН, в соответствии с тактикой СТГ под руководством командира части.

Все занятия проводить в пунктах постоянной дислокации. В период проведения совместных полевых выходов ВОРез и Орез в апреле обрабатывать совместные практические действия.

В мае перед проведением тактико-специальных учений по специальному оперативному плану «Гонг» провести совместно с департаментом полиции тренировку в составе СТГ в пункте постоянной дислокации воинской части. В последующем принять участие в проведении учения на территории учебного центра и войсковых стрельбищ.

Ежемесячно совершенствовать порядок применения оружия травматического действия и специальных средств в ходе стрелковых тренировок и стрельб (*манипуляция оружием, приемы и способы выполнения стрельбы*) [3].

В мае месяце принять участие в совместных тактико-специальных учениях по оперативному плану «Гонг», в соответствии с графиком и замыслом департаментов полиции областей.

На сегодняшний день данные материала изучены командирами воинских частей совместно с офицерами отделения боевой подготовки и командирами подразделений оперативного назначения, специального назначения и АЗДН, внесены изменения в планы боевой (специальной) подготовки в воинских частях и подразделениях оперативного назначения, подразделениях специального назначения и АЗДН.

Таким образом, предлагаемый вариант поможет личному составу изучать основные вопросы форм и способов действий, при этом не распыляет понимание в изучении других видов всестороннего и боевого обеспечения. Также позволит довести теоретическую информацию приоритетных вопросов и нарастить тактическую выучку необходимую в ходе применения за короткие сроки, используя на каждом этапе, боевую стрельбу, запланированную в плане основных мероприятий.

СПИСОК ЛИТЕРАТУРЫ

1. Батальонная тактическая группа в специальной операции по прекращению деятельности незаконных военизированных (вооруженных) формирований (групп)
2. Приказ Заместителя министра внутренних дел - Главнокомандующего Национальной гвардии Республика Казахстан «Об утверждении Руководства по организации боевой подготовки Национальной гвардии»: утв. 25 декабря 2020 года №62.
2. Приказ Главнокомандующего Национальной гвардии Республика Казахстан «Об утверждении курса стрельб из стрелкового (пневматического, гладкоствольного) оружия гранатомётов и вооружения боевых машин Национальной гвардии Республики Казахстан»: утв. 23 декабря 2016 года №470.

REFERENCE

1. Order of the Deputy Minister of Internal Affairs - Commander-in-Chief of the National Guard of the Republic of Kazakhstan "On approval of the Guidelines for the organization of combat training of the National Guard": approved on December 25, 2020 No. 62.
2. Battalion tactical group in a special operation to stop the activities of illegal paramilitary (armed) formations (groups).
2. Order of the Commander-in-Chief of the National Guard of the Republic of Kazakhstan "On approval of the course of shooting from small (pneumatic, smoothbore) weapons of grenade launchers and weapons of combat vehicles of the National Guard of the Republic of Kazakhstan": approved on December 23, 2016 No. 470.

ӘСКЕРИ БӨЛІМДЕРДІҢ, ЖЕДЕЛ МАҚСАТТАҒЫ БӨЛІМШЕЛЕРДІҢ, «Б» ЖСН ЖӘНЕ «ОРТАЛЫҚ» ӨҢІРЛІК ҚОЛБАСШЫЛЫҒЫНЫҢ АЗДН ӘЖР ДАЯРЛАУ: ҒЫЛЫМИ-ЗЕРТТЕУ ЖҰМЫСЫНЫҢ ҚОРЫТЫНДЫЛАРЫ

ЕСЕМБАЕВ М.С.¹, ӘБІЛМАЖИНОВ А. А.², ЗАЙЦЕВ О.Д.³

¹ Қазақстан Республикасы Ұлттық ұланының "Орталық" РМҚК жауынгерлік даярлық басқармасының бастығы, магистр, полковник, medetesembaev@mail.ru;

² Қазақстан Республикасы Ұлттық ұланы академиясының жедел өнер және моральдық-психологиялық қамтамасыз ету кафедрасының аға оқытушысы, философия докторы (PhD), подполковник;

³ Қазақстан Республикасы Ұлттық ұланы академиясының тактика және жалпы әскери пәндер кафедрасының аға оқытушысы, магистр, полковник.

Аңдатпа. Мақалада батальондық-тактикалық топтар құрамы бөлімшелерінің тактикалық және маневрлік іс-қимылдарын оқыту мәселелері қарастырылады, жауынгерлік әзірлікті жетілдіру, бөлімшелер мен әскери бөлімдерді (ЖСН, жедел тағайындау, артиллерия) бірлескен қызметтік-жауынгерлік міндеттерді орындауға үйлестіру үшін авторлар әскерлерді даярлау жоспары-күнтізбесіне сәйкес қызметтік-жауынгерлік қолдану міндеттері бойынша даярлықты ұйымдастыруды ұсынады яғни. бтгр құрамында "қылмыскерлердің Қарулы топтарын (НВФ) іздеу, табу және ұстау (жою)", терроризмге қарсы операцияға қатысу жөніндегі міндеттерді орындау .

Түйінді сөздер: батальондық-тактикалық топ, жауынгерлік даярлық, оқыту, қызметтік-жауынгерлік қызмет.

PREPARATION OF MILITARY UNITS, OPERATIONAL UNITS, PSN "B" AND AZDN OF THE REGIONAL COMMAND «ORTALYK»: RESULTS OF RESEARCH WORK

ESEMBAYEV M.S.,¹ ABILMAZHINOV A.A.², ZAITSEV O.D.³

¹ Head of the Combat Training Department of the RGC "Ortalyk" of the National Guard of the Republic of Kazakhstan, master, colonel, medetesembaev@mail.ru .

² senior lecturer of the Department of Operational Art and Moral and Psychological Support of the Academy of the National Guard of the Republic of Kazakhstan, Doctor of Philosophy (PhD), Lieutenant Colonel.

³ senior lecturer of the Department of tactics and General military disciplines of the Academy of the National Guard of the Republic of Kazakhstan, master, colonel.

Annotation. The article deals with the issues of training tactical and maneuver actions of units of battalion –tactical groups, to improve combat readiness, coordination of units and military units (PSN, operational purpose, artillery) to perform joint service and combat tasks, the authors propose to organize training according to the tasks of service and combat use in accordance with the plan-calendar of training troops I.e. performing tasks as part of the BTGR on "search, detection and detention (liquidation) of an armed group of criminals (IAF)", participation in an anti-terrorist operation.

Keywords: battalion tactical group, combat training, training, service and combat activity.

THE USA INITIATIVES AND ACHIEVEMENTS IN THE FIELD OF INFORMATION SECURITY

AMRIYEV N.T.¹, LOGVINENKO D.V.²

¹ master of law, lieutenant of justice, assistant of the commander for legal work (legal adviser) – head of legal department, military unit 6654 of the National guard of The Republic of Kazakhstan, Karakemer. E-mail: nurbolamriyev@gmail.com

² candidate of pedagogical sciences, podpolkovnik, head of pedagogical department, military unit 6654 of the National guard of The Republic of Kazakhstan, Karakemer. E-mail: deius@mail.ru

Abstract. *This article discusses the initiatives and achievements of the United States in the field of information security. Ie, about the new type of modern protection - cybersecurity.*

Keywords: *information warfare, cybersecurity, military and political authorities, cyberspace, cyber attacks.*

In recent years related to information warfare is much changed. It no longer perceived as a military action. Many factors make to perceive information warfare as a negative effect on the enemy. That is, the main goal of the enemy is to disserve the important objects of the information infrastructure. In order to ensure and strengthen the defense, we need a new type of protection - cybernetic. [1]

The information infrastructure has an important strategic role for each country, ie it is used not only to provide information, but also to protect against different threats. These actions have led to an improvement in the information policy of individual countries.

Particular interest was shown by the military and political authorities of the USA. The United States began to develop the potential of information technologies in the military field. Thus, in 2006 was published a joint doctrine called "Information Operations", which determines the participation and activities of US in information operations.

With the establishment of units of protection in the Army, Air Force and Navy, the US created Cyber Command, which provides information security of the Ministry of Defence, and also manages the military information operations.

The main goals of the Cyber Command are: ensuring constant defense and protection of information and special networks of the Ministry of Defence, coordination and support of military operations, planning, preparation, maintenance and management of military operations in cyberspace. [2]

However, it is not limited by the promotion of these initiatives. In May 2011, the United States adopted an international strategy for cyberspace. This document discloses an approach to the security problems of the world information space. And quite clearly indicates the position of the United States regarding the response to various incidents of infringement of the national information infrastructure. In particular, in the framework of this document cyber attack is equivalent to an act of aggression. [3]

Particular attention of the state to information has resulted in raising the technological level of the armed forces and their empowerment.

National security in cyberspace classifies two types of threats: cyber espionage and cyber attacks. Analysts liken the clash in cyberspace for military action, ie in three levels: tactical, operational and strategic. Western experts suggest three important aspects to be protected from cyber attacks: stability of systems, determine the level of the attacker, the ability to counter-attack.[4]

American experts suggest creating an international body deciding issues of cybersecurity. In addition, proposed to declare the international sanctions against individuals or groups applying cyber attacks against the United States.

Also in 2003, the US created a National Cyber Security Division. The main strategic goals of Division: create and manage powerful system in cyberspace, to strengthen the weak links of the security. Ie, to ensure the stability and development of security systems national infrastructure.

There are strengths and weaknesses of US cybersecurity:

Strengths:

- United States - the technological leader, began to develop their capacity since 2000 in the world.

- Today, several agencies are working together in the area of cybersecurity, ie in case of threat, can rely on the support of each other.

- Cybersecurity contains three higher levels: 1 - the Ministry of Defense, Department of Homeland Security, the Ministry of Justice, 2 – have 6 central bodies responsible for security, 3 - small regional structures.

- Each year the budget of cybersecurity increased. Example, 2013 - \$ 191 million, 2014 - \$ 447 million, ie the United States focuses on cybersecurity. [4]

- The United States considers the ability of information in the military field.

Weaknesses:

- Compared with 2006, cyber attacks in the US have increased to 1121%. [5]

- Up to this day, revealed weaknesses in the security of classified material in the United States, despite the fact that the government is planning to annually 10 billion dollars. [6]

- Many of the goals have not been achieved, but also in the plans.

- Over the past five years they have changed the five chapters of the US's cybersecurity structure.

Finally, the US gives itself a leader in the information sphere. Do not want to cooperate with other countries in the area of cyber security, ie to develop their own capabilities, and dominate other nations in cyberspace.

But such position will not remain without attention of other countries, because such actions of the US, other countries do not perceive as an example, they will be perceived as a threat. This rivalry between countries can bring to a weakening of cybersecurity capabilities, as will increase the threat of cyber attacks.

REFERENCES:

1. Cybernetics (from the Greek. Kybernetike - Arts Management), the science of the general laws of production, storage, transmission and processing of information. / Soviet encyclopaedic dictionary / Ch. Ed. AM Prokhorov. 3rd ed. M.: Sov. Encyclopedia, 1985. 571 pp.

2. U.S. Cyber Command // URL: http://www.stratcom.mil/factsheets/cyber_command/ (дата обращения 04.03.2011).

3. International Strategy for Cyberspace // URL: http://www.whitehouse.gov/sites/default/files/rss_viewer/international_strategy_for_cyberspace.pdf (19.05.2011).

4. International strategy for cyberspace: Гл. 2 Cyberspace's future. // URL: http://www.whitehouse.gov/sites/default/files/rss_viewer/international_strategy_for_cyberspace.pdf

5. Cyber and national security. V.35. P. 45-58

6. <http://cnsnews.com/news/article/barbara-hollingsworth/gao-federal-it-security-incidents-1121-last-8-years>.

АМРИЕВ Н.Т.¹, ЛОГВИНЕНКО Д.В.²

¹ магистр права, помощник командира по правовой работе (юрисконсульт) – начальник юридической службы, воинская часть 6654 Национальной гвардии Республики Казахстан, лейтенант юстиции, п. Каракемер. E-mail: nurbolamriyev@gmail.com

² кандидат педагогических наук, подполковник, начальник учебного отделения воинской части 6654 Национальной гвардии Республики Казахстан, п. Каракемер. E-mail: deius@mail.ru

Аннотация. В данной статье рассматриваются инициативы и достижения США в сфере информационной безопасности. То есть, про новый вид защиты в наши дни - кибербезопасность.

Ключевые слова: информационная война, кибербезопасность, военное и политическое превосходство, киберпространство, кибератаки.

АМРИЕВ Н.Т.¹, ЛОГВИНЕНКО Д.В.²

¹ құқық магистрі, әділет лейтенанты, бөлім командирінің құқықтық жұмыстар жөніндегі көмекшісі (юрисконсульт) – заң қызметінің бастығы, Қазақстан Республикасының 6654 әскери бөлімі, Каракемер кенті. E-mail: nurbolamriyev@gmail.com

² педагогика ғылымдарының кандидаты, подполковник, оқу бөлімшесінің бастығы, Қазақстан Республикасының 6654 әскери бөлімі, Каракемер кенті. E-mail: deius@mail.ru

Аңдатпа: Бұл мақалада ақпараттық қауіпсіздікке байланысты АҚШ-тың бастамалары мен нәтижелері көрсетілген. Яғни, бүгінгі күнімізде қауіпсіздіктің жаңа түрінің – киберқауіпсіздіктің дамуы жайлы айтылған.

Түйінді сөздер: ақпараттық қақтығыс, киберқауіпсіздік, әскери және саяси билік, киберкеңістік, кибершабуыл.

УДК 355:01

«ЖОҒАРЫ МАТЕМАТИКА» ПӘНІН ӘСКЕРИ ОҚУ ОРЫНДАРЫНДА ОҚЫТУДЫҢ КӘСІБИ БАҒЫТТЫЛЫҒЫ

НАУРЫЗБАЕВА Р.М.¹, КЕУЕНОВА С.Н.²

¹ педагогика ғылымдарының кандидаты, қауымдастырылған профессор (доцент), профессор, Қазақстан Республикасы Ұлттық қауіпсіздік комитетінің Шекара академиясы, Алматы қ., E-mail: rita.dali@mail.ru;

² нұсқаушы, Қазақстан Республикасы Ұлттық қауіпсіздік комитетінің Шекара академиясы, сержант, Алматы қ. E-mail: samala-88@mail.ru.

Аннотация. Мақалада курсанттарға жоғары математика пәнін оқытудың кәсіби бағыттылығын қалыптастыру және жетілдіру мәселесі барысындағы кездесетін қиындықтар анықталып және оны жою жолдары айтылады. Математикалық шығармашылықтың айрықша және нәтижелі дамуы оқытушының есеп құрастыруы кезінде пайда болады, себебі бұл кезде жүйелі түрде мамандық бойынша материалдар мен шығармашылық үдерісінің элементтері қамтылады. Осыған байланысты жұмыста қазіргі кезеңде қандай талдау жасалғаны және осы іс-шаралардың маңызы ашып көрсетілген. Сонымен қатар, мақалада «Жоғары математика» пәнінен кәсіби бағдарлы есептерді қарастыру курсанттардың қызығушылығын тудырып, олардың кәсіби шығармашылығы мен өзіндік жеке ерекшеліктерін дамытатындығы негізделеді.

Түйінді сөздер: әскери-қолданбалы есептер, модельдеу, жоғары математика, шекара заставасы, шекара бұзушысы.

Білім мен ғалым – мемлекеттің экономикалық, саяси тұрақтылығының құраушысы болып табылады. Ал білімді практикамен ұштастыру ол кейінге қалдыруға болмайтын мәселеленің алдыңғы қатарынан орын алады. Басқа сөзбен айтқанда, теория мен практиканың байланысын сөз бен істің бір болуы деп түсіну керек.

Білімнің бастамасы мектептен және жоғарғы оқу орнынан басталып, әрі қарай магистратура, докторантура оқу бөлімдерінде халыққа жеткізіледі.

Жыл сайын мемлекетімізде әртүрлі салаларда ондаған түлектер білім оқу орындарын бітіріп, мамандық алып шығып жатыр. Бірақ, осы мамандардың «барлығы да оқу орнында түрлі пәндерден алған білімдерін практикада қолдана алады ма?» деген сұрақ туындайды.

Олай болмаған жағдайда бұған не, қандай жағдай кедергі? Ойланатын сұрақ! Себебтерін талдап, келесі жағдайларға тоқталдық:

- 1) талапкердің мамандықты дұрыс таңдамауы;
- 2) оқу орындағы оқытылатын пәндердің теориясының практикадан алшақтығы.

Осы екі себептің екіншісін жоюға мүмкіндіктер қарастыруға болатындығына тоқтап кетейік.

Мәселен, «Жоғары математика» пәнін қарастырайық. Көптеген оқу орнында осы пәннің классикалық тараулары оқытылады. Әрине, бұл дұрыс, бірақ оның қолданымы мамандықпен байланыспайтын болса, алған білім оқу бітіргеннен кейін бір-екі жылда ұмытылып қалмай ма? Онда бұл пәнді мемлекет бюджетіндегі сағатын құртып оқытудың қажеті бар ма?

Әртүрлі мамандықтағы студенттерді математикалық оқыту дәстүрлі «қарапайымнан күрделіге» схемасы бойынша жүзеге асырылады. Бұл тәсілмен университетте математиканы оқу қарапайым теоремалардың негізгі анықтамаларымен, аксиомаларымен және дәлелдерімен танысудан басталады. Олардың негізінде анағұрлым күрделі және кейінгі тақырыптарды негіздеуге керекті теоремаларды дәлелдеу жүзеге асырылады. Зерттелетін ұғымдар мен теоремалар әдетте абстрактілі мысалдармен және модельдермен суреттеледі. Егер модель практикалық мысалдар және қолданбалы сипатта болса, онда ол міндетті түрде физикалық немесе механикалық тұрғыдан түсіндіріледі. Ал бұл математиканың қалыптасуы мен дамуының тарихи жолының көрінісі және бұл мысалдар ғасырлар бойы келтіріліп келе жатыр. Әрине, барлық теория математиканың іргелік базасына тұрғызылады. Дегенмен де осы мысалдарды да және мамандық бағытындағы мысалдар да қарастырылып жатырса, артық болмас еді.

Айта кету керек, сабақ жүргізу барысында бұл мысалдар арқылы оқытушы алдына қойған сабақ мақсатына жеті алмайды, гуманитарлық мамандықтардың студенттерінің физикадан терең білімдері жетіспейді.

Алынған математикалық білімді болашақ кәсіби қызмет саласындағы нақты есіптерді шешімге қолдануды көрсету әдетте жоқ неме кездейсоқ сипатта болады. Мұндай тәсіл тек берілген материалдың әділігі мен қатаңдығына қанағаттандыратын математикалық мамандықтардың студенттері ғана жақсы түсіне алады. Осының себебінен басқа факультеттер мен мамандықтарда, әсіресе кейбір әскери оқу орнында оқитын курсанттар оқытылатын пәнге деген қызығушылығын тез жоғалтады. Математика курсына оқып үйрену көптеген анықтамаларды, формулаларды, теоремаларды тек түсінбей жаттап алу фактысына айналады. Абстракцияның жоғары деңгейі, математика бойынша лекцияларда берілген материал мен болашақ кәсіби іс-әрекет арасындағы байланыстың болмауы оқудың мотивациялық факторының күрт төмендеуіне әкеледі. Бірінші сабақтардан кейін-ақ математикада, шын мәнінде, студенттердің аз бөлігі ғана математикалық дәлелдемелердің сұлулығына ереді, ал қалғандарын жай ғана зеріктіреді.

Қазіргі оқулықтарды талдау барысында белгілі бір дәрежеде кәсібилік принципін ұстанатын тұрақты жарияланымдар математика курсының циклдық бағдары қазіргі заманға толық сәйкес келмейді. Техникалық емес қызмет саласындағы мамандарды даярлауға қойылатын талаптарына оқу бағдарламаларының мақсаты мен міндеттеріне сай емес. Тіпте әскери мамандықтарға керекті математикадан оқулық жоқ деп айтуға болады. Кәсіби бағыттағы тапсырмалар саны аз, барлық тақырыптар мен тарауларда кездеспейді және мүмкіндіктерін толық ашпайды.

Бұл келеңсіздікті шешудің жолы қандай? Осы сұрақтардың төңірегінде жауабын іздеу барысында біздің төңірегімізде келесі жұмыстар жасалды.

«Жоғары математика» пәнін оқыту процесінде әрбір тақырыптың әскери істе қолданбалы жағы зерттеліп, ықшамдалып, оқу бағдарламасындағы тақырыптардың оқыту сұрақтарына қосылды. Бұл жылдар бой тынбай істелетін жұмыс. Тіпте ғылыми жұмыс деп те есептеуге болады. Бұндай жұмысты атқару үшін, бір ғана адам емес, бүкіл коллектив жұмыла жұмыс істеуі қажет. Біздің Шекарашылар академиясында жылдар бойы ұстаздардың

еңбектенуіне байланысты, қажетті математикалық тарауларының барлығына делік, қолданбалы тұстары қарастырылады. Мысалы, «Бір айнымалы және көп айнымалы функцияның дифференциалдық есептеулері» тақырыбының кәсіптік бағдардағы есепке келесі нақты мысал ретінде күзетілетін алаңның моделін құрып, оның мүмкін болатын ұзындығын табу есебі қарастырылды. Ол модельдің мазмұны төмендегідей:

Бақылаушы $A \rightarrow B \rightarrow A$, шекара бұзушы $O \rightarrow O_1$ аралықтарында жүріп өтсін.

Онда шекара бұзушының байқап қалған кез уақыт $t_0 = t_6$ болсын деп есептейік, мұндағы t_6 - бақылаушының, ал t_0 - шекара бұзушының жүру уақыты, онда күзетілетін алаңның ұзындығы келесі функцияға тең екені анықталады [1]:

$$l(x) = D(\sin x \cdot \frac{v_6}{v_0} + 2 \cos x), \quad 0 \leq x \leq \frac{\pi}{2} \quad (1)$$

Мұндағы x шекарашының көру бұрышы, V_0 – шекара бұзушының қозғалыс жылдамдығы, V_6 -бақылаушының қозғалыс жылдамдығы; D – көріну қашықтығы. Тиімді шешімді табу үшін $0 \leq x \leq \frac{\pi}{2}$ шартын қанағаттандыратын алаңның ең үлкен ұзындығын, яғни берілген шартты қанағаттандыратын $\max l(x)$ табу керек. Ол үшін (1) функциядан туындысы арқылы ең ұзын ұзындыты табамыз (1-сурет).

$$l_2 = D\sqrt{4 + \left(\frac{v_6}{v_0}\right)^2} \quad (1)$$

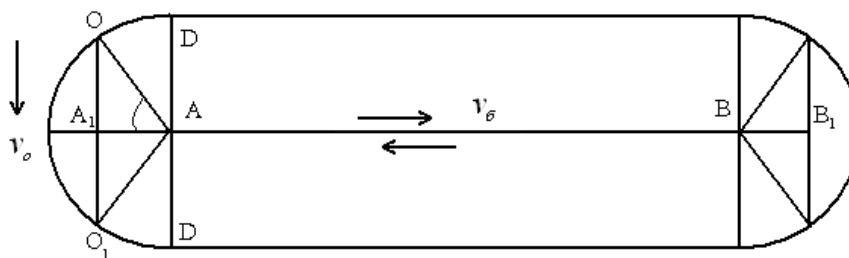

1-сурет-Күзетілетін аралықтың ең үлкен ұзындығын табудың бір нұсқасы

Ал «Бір айнымалы функцияның интегралдық есептеулері» тақырыбында уланған аймақтың ауданын есептеу мәселесі қарастырылады.

Осы тақырыпта уланған аймақтың ауданын екі тәсілмен: анықталған интегралды пайдаланып және интегралды жуықтап есептеудің тік төртбұрыштар әдісі қолданылып, екі мәннің абсолютті және салыстырмалы қатесі табылады.

Кейбір жоғары оқу орындарында «Туынды» және «Интеграл» тақырыптарын өтетін топтық сабақтарда күрделі функциялар суперпозициясынан дифференциал мен интеграл табу мысалдары тым көп қарастырылады. Бірақ, өмірде құрастырылған моделдердің шешуі осындай күрделі функцияларды дифференциалдау мен интегралдау қолданыла бермейді ғой. Сондықтан ол дұрыс па? Бұған көп уақыт кетіру керек пе? Әдетте модельдердің аналитикалық шешімі табыла бермейді, сондықтан оларды шешуге жуықтап есептердің техникасы қолданылады.

«Дифференциалдық теңдеулер» тақырыбының практикамен қолданысын қарастыратын болсақ, бұл жерде ұрыстың жалпы моделін айтуға болады.

Бейбіт өмірде де бұл модельді қолдануға болады. Осыған орай осыған ұқсас оқу үлгерімінің моделі құрылды [2]:

$$y = \gamma e^{\frac{r_i t}{n}}, \quad (1)$$

мұндағы γ -оқу тобының алдыңғы сессиядағы қорытынды үлгерімі, n -топтағы барлық курсанттар саны, ал, $r_i = m_i - k$, $r_i \in N, m_i \in N, k \in N, i = 1, 2, 3, 4$

- k – «қанағаттандырылғысыз» бағасын алған;
- m_1 – «өте жақсы» бағасын алған;
- m_2 – В «+» бағасын алған;
- m_3 – В бағасын алған;
- m_4 – «-» В бағасын алған курсанттар саны.

Бұл модель дифференциальдық теңдеулер тақырыбының қолданыстарына мысал бола алады. Осы модель арқылы әрбір оқу тобы келеі емтихан көрсеткішін болдай алады.

Жоғары математиканың ауқымды тарауы «Ықтималдықтар теориясы және математикалық статистика элементтері». Бұл тақырыптың теориясы мен практикасының байланысы әскери іс-шарамен өте көп. Мысалы, бір тәулік ішінде күзетілетін шекара заставасының шекара бұзушыны байқап қалу тиімділік моделі

$$P=1-P_{ш.б.}(1-P_{ш.з.})(1-P_{ж.т.})(1-P_{б.})$$

Бұл модельді көп айнымалы функциясының дифференциалы тақырыбымен де байланыстыруға болады. Мұндағы $P_{ш.б.}$ - шекара бұзушының өтіп кету ықтималдары; $P_{ш.з.}$ - шекара заставасының байқап қалу ықтималдығы; $P_{ж.т.}$ – жергілікті тұрғындардың көмек беру ықтималдығы; $P_{б.}$ – барлаудың көмек беру ықтималдығы.

Жоғары математиканың оқыту бағдарламасында осы модельдің тиімділігіне сапалық және сандық баға беретін әдістерді үйрететін сабақтар қосылған [3].

Шын мәнісінде бұл модель ең болмағанда бір оқиғаның пайда болу ықтималдығына негізделген. Осы тақырыпта ықтималдық теориялық практикамен байланысының ең бір қомақты ауыз тоқтырып айтатын мысалы, ол қалыпты үлестірім заңы.

Тығыздығы

$$f(x) = \frac{1}{\sigma\sqrt{2\pi}} e^{-\frac{(x-a)^2}{2\sigma^2}}$$

функциясымен үлестірілген X кездейсоқ шамасын қалыпты үлестірген деп атайтынымыз бәрімізге белгілі.

Осы заңның әскери істе қолданысын айтып таусу мүмкін емес. Біріншіден, бұл заңды орташа квадраттың ауытқуда σ -ны B -ортаңғы ауытқуға ауыстыру арқылы (ортаңғы ауытқуды кейбір әдебиеттерде E арқылы белгілейді) біз қателік қалыпы үлестіру заңын аламыз. Осы заң арқылы атыс теориясына қатысты қателер шкаласын жасалады (2-сурет).

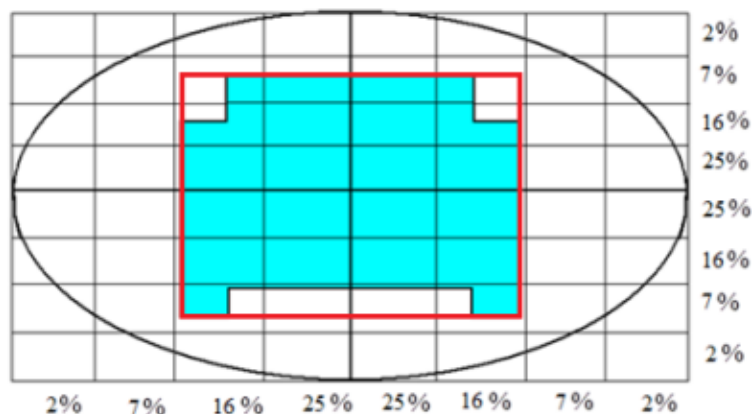

2-сурет-Қателер шкаласы

Бұл шкала тигізудің ортаңғы нүктесіне симметриялы. Қалыпты үлестірім заңы арқылы тигізудің ортаңғы нүктесінен симметриялы орналасқан ұзындығы ортаңғы ауытқуға тең аралықта, оқ тию орындарының 50% жататын көрсете аламыз [4].

Атыс теориясынан бөлек, ықтималдық теориясы және математикалық статистика элементтері арқылы шекарада болып жатқан оқиғалардың статистикалық деректерін пайдаланып, кейбір жағдайлардың алдын алуға болатынын топтық сабақтарда мысалмен көрсетуге болады. Әскери жоғары оқу орнында «Операцияны зерттеу» пәнінің элементтері қарастырылуы тиіс. Бұл пәннің құрамдас бөлігі: математикалық программалау, оның ішінде сызықтық программалау, ойын теориясының элементтері және графтар теориясының элементтері қарастырылуы қажетті. Себебі «Операцияны зерттеу» пәнінің ықтималдық теориясы мен математикалық статистиканы пайдалана отырып, курсанттарға модель құрудың бастамаларын түсіндіруге болады. Оңтайлы таңдап алынған есептер, курсанттарға тек формулаларды есте сақтау үшін ғана емес, жаңа түсініктер мен терминдерді ұғынуға көмектеседі. Операцияны зерттеу пәнін оқытуда оқытушыға жоғары міндет жүктеледі: ол курсанттарға қандай да бір жауапты мәселені шешерде, оны әуелі қағазға түсіріп есептеу қажеттігін, содан кейін барып өмірге әкелуге болатынын ұғындыруы керек. Бұл, біріншіден, әскери-қолданбалы есептерге қатысты, себебі, ұрыста бәйгеге әлемдегі ең қымбат адам өмірі тігіледі.

Екінші, тәжірибелік сабақта ұрыстың динамикасының моделі дифференциалдық Ланчестер теңдеулері арқылы беріліп және ол зерттеліп, жоғарыда айтылған мәселелер қарастырылады. Ұрыстағы екі жақтың жеке құрамының (өзінің және қарсыластың) өзгерісі туралы тура немесе кері есепті қарастыру әртүрлі алғашқы шарттарды өзгерте отырып, белгісіз мәселелерді байқауға және орынды тұжырым жасауға көмектеседі. Осындай есептерді қарастыру фактыларды жинақтаумен қатар, қауіпті жағдайдың өзін өз пайдаға шешуге көмектеседі.

Үшінші (соңғы), сабақта өте маңызды жарылғыштарды тасымалдаушыларға тарату есебі қарастырылады. Курсанттар математиканың мүлде басқа бөлігі сызықтық программалаумен танысады. Негізгі мақсат – курсанттарды симплекс әдісімен таныстыру және симплекс кестені толтыруға үйрету. Бұл жерде есептің тек техникалық жағын ғана қарастырып қана қоймай, әдістің идеясы мен математикалық жағын ашып көрсету керек. Уақыттың жетіспеушілігі – қазіргі ойын теориясының есептерінің көбірек класын қарастыруға мүмкіндік бермейтіні өкінішті. Әскери-қолданбалы есептердің есептеулеріне осы математиканың жаңа бөлігі көмектеседі (анықталмаған моделдерді құрғанда).

Операцияны зерттеу тақырыбының тәжірибелік сабағында арнайы кластағы дайындалған стенттерді пайдалануға болады. Бұл стенттерде қолданбалы математика пәнінің идеясы мен әдістері жеткілікті дәрежеде қатаң түрде, түсінікті, түгелдей қамтылып, мазмұндалған. Операцияны зерттеу пәнінің әдістері қызықтыратын курсанттарға өз бетінше дайындық уақытында қысқа болса да мазмұнды баяндалған стенттегі материалдарды конспекттеуді ұсынуға болады, себебі бұл материалдар қазіргі оқулықтарға біртұтас кірмеген.

Жоғары математиканың ерекше тараулары математикалық программалау, ойын теориясы және графтар теориясы элементтері өтетін сабақтар практикамен өте тығыз байланысты.

Мысалы, ойын теориясы арқылы шекара заставасының күзету моделін сапалық бағасын алуға болады. Математикалық программалау және графтар теориясын топтық сабақта әскери тасымалдау және оптимизацияға құрылған есептерді шығаруға пайдалану арқалы «Жоғары математика» пәнінің практикалық қолданысын анықтай түсеміз.

Айтқандарды қорытындылай келе, мынандай түйіндеме жасаймыз:

- 1) жоғары математиканың классикалық тарауларын қарастырғанда тек жаттығу есептерін ғана қарастырмай, қолданбалы есептерді пайдалану;
- 2) қолданбалы есептердің мазмұны анық, шығару жолы жеңіл болуы қарастырылатын теориялар талданып, қарапайым формулалар мен модельдер қарастыру керектігін алға тартамыз.

Жоғарыда айтылған кеңестердің қажеттігін ескеру үшін, осы сұрақ маңында зерттеу жұмыстарын жүргізілу қажеттілігі туындайды. Осы жағдайлар ескерілгенде ғана, біз біліммен

практиканы ұштастырамыз. Болашақ әскери маман «Жоғары математика» пәнінен алған білімдерін өз практикасында қолдануға мүмкіндік алады.

ӘДЕБИЕТТЕР ТІЗІМІ

- 1 Грабарь А.И., Жиленко С.В. Основы исследования операций Изд. воен. института, 1990 г., 85 с.
- 2 Наурызбаева Р.М. Модель успеваемости учебных застав и ее применение в учебном процессе // Научные труды Пограничной академии КНБ РК. Журнал. -2022. - №3(62) - С 72-79.
- 3 Наурызбаева Р.М. Жоғары математика пәнінен курсанттарды оқыту үдерісінде пайдаланатын құрастырылған әскери-қолданбалы есептер Научные труды Академии ПС КНБ Республики Казахстан. Журнал.-№1(31) – Алматы: АПС КНБ РК, 2015.-160.
- 4 Вентцель Е.С. Теория вероятностей, Москва, «Высшая школа», 2006 г., стр.11 - 40.

REFERENCES

- 1 Grabar' A.I., Zhilenko S.V. Osnovy issledovaniya operacij Izd. voen. instituta, 1990 g., 85 s.
- 2 Nauryzbaeva R.M. Model' uspevaemosti uchebnyh zastav i ee primenenie v uchebnoy processe // Nauchnye trudy Pogranichnoy akademii KNB RK. Zhurnal. -2022.-№3(62) - S 72-79.
- 3 Nauryzbaeva R.M. Zhoғary matematika pәninen kursanttardy oқyту үderisinde pajdalanatyn құрастырылған әскери-қолданбалы есептер Nauchnye trudy Akademii PS KNB Respubliki Kazahstan. Zhurnal.- №1(31) – Almaty: APS KNB RK, 2015.-160.
- 4 Ventcel' E.S. Teoriya veroyatnostej, Moskva, «Vysshaya shkola», 2006 g., str.11 - 40.

ПРОФЕССИОНАЛЬНАЯ НАПРАВЛЕННОСТЬ ПРЕПОДАВАНИЯ ДИСЦИПЛИНЫ «ВЫСШАЯ МАТЕМАТИКА» В ВОЕННО-УЧЕБНЫХ ЗАВЕДЕНИЯХ

Аннотация. В статье выявлены проблемы, возникающие в процессе формирования и совершенствования профессиональной направленности преподавания высшей математики курсантам, и предложены пути их устранения. Эффективность творческого подхода к обучению предмета развивается при составлении задач преподавателем, так как они включают в себя материалы и элементы творческого процесса по специальности. В связи с этим в данной работе описывается анализ проведенной работы за текущий период и обозначается важность этих мероприятий. Автор доказывает, что рассмотрение профессионально-ориентированных задач по дисциплине «Высшая математика» вызывает интерес у курсантов, развивает их творческий подход к обучению и профессиональные качества.

Ключевые слова: военно-прикладная задача, моделирование, высшая математика, пограничная застава, нарушитель границы.

PROFESSIONAL ORIENTATION OF TEACHING THE DISCIPLINE «HIGHER MATHEMATICS» IN MILITARY EDUCATIONAL INSTITUTIONS

Abstract. The paper views the problems arisen in the process of professional orientation formation and improvement of teaching the discipline «Higher mathematics» to cadets, and suggests ways to eliminate them. The effectiveness of a creative approach to teaching the discipline is developed with the use of materials and elements of the creative process in the specialty. In this regard, this paper describes current period's work analysis and indicates the importance of these activities. The author argues that the consideration of professionally oriented tasks in the discipline «Higher Mathematics» develops an interest among cadets, develops their creative approach to learning and professional qualities.

Key words: applied military problem, modeling, higher mathematics, border guard post, violator of the border.

БОЛАШАҚ ОФИЦЕРДІҢ КӘСІБИ ЖӘНЕ ЖЕКЕ ҚАЛЫПТАСУЫ ПЕДАГОГИКАЛЫҚ ҒЫЛЫМНЫҢ ПРОБЛЕМАСЫ РЕТІНДЕ

ШАПАШЕВ М.А.¹, АБИЛЬМАЖИНОВ А.А.²

¹ әскери іс және қауіпсіздік магистрі, педагог-зерттеуші, жедел өнер және моральдық-психологиялық қамтамасыз ету кафедрасының бастығы, Қазақстан Республикасы Ұлттық ұланының академиясы, полковник, Петропавл қ. E-mail: shapashev@bk.ru.

² философия докторы PhD, жедел өнер және моральдық-психологиялық қамтамасыз ету кафедрасының аға оқушысы, Қазақстан Республикасы Ұлттық ұланының академиясы, подполковник, Петропавл қ.

***Аннотация.** Мақалада әскери университетте оқу кезеңінде болашақ офицердің кәсіби және жеке қалыптасуының мәні мен мақсаттары қарастырылады. Мақаланың мақсаты – болашақ офицердің-әскери университеттің түлегінің кәсіби және жеке қалыптасуын зерттеу, әдетте, жеке тұлғаның жалпы дамуымен, оның өмірлік және кәсіби жоспарларымен тығыз байланысты. "Кәсіби-тұлғалық қалыптасу" құбылысын түсіну мәселелерін педагогикалық зерттеулерге талдау ұсынылған. Оның мазмұндық компоненті адамның кәсіби тәрбиесімен және кәсіби дамуымен тығыз байланысты екендігі анықталды.*

Түйінді сөздер: жеке тұлғаның кәсіби-тұлғалық қалыптасуы, әскери ЖОО-да кәсібилендіру, оқыту, тәрбиелеу.

Кіріспе.

Қазіргі ғылыми әдебиеттерде тұлғаның кәсіби-тұлғалық қалыптасуына көп көңіл бөлінеді, өйткені оның негізінде Өзін-өзі анықтау, қажетті өмірлік және кәсіби тәжірибе алу, қоғамдық қатынастар жүйесіндегі мәртебесін анықтау, кәсіби жоспарларды жүзеге асыру, жеке қасиеттерін дамыту жүзеге асырылады.

Мәселені қою.

Психологиялық-педагогикалық және әлеуметтік-философиялық әдебиеттерді талдау (А.В. Батаршев, И.С. Макарьев [1], В. В. Давыдов [2], А. В. Барабанщиков [3]) "кәсіби-тұлғалық қалыптасу" ұғымы "тұлғаның кәсіби өзін-өзі анықтауы", "кәсіби әлеуметтену" сияқты категориялармен байланысты екенін көрсетеді, "кәсіби даму" және т.б., ол пәнаралық мәртебеге жатады. Сонымен қатар, педагогика ғылымында студенттердің, мамандардың, өздерінің кәсіби болашағын құратын адамдардың кәсіби-тұлғалық қалыптасуын анықтауда біржақты көзқарас жоқ екенін атап өткен жөн.

Соңғы жарияланымдарды талдау.

Бірқатар педагогикалық зерттеулерде кәсіби және жеке тұлғаның қалыптасуы жеке тұлға мен қоғамның мүдделері тығыз байланысты кәсіби және әлеуметтік практика саласы ретінде қарастырылады (А.В. Белошицкий [4], Н.В. Пояркова [5], Е. А. Рябоконе [6]). Кәсіби-тұлғалық қалыптасу мәселесіне арналған әдеби дереккөздерді талдай отырып, біз Т. В. - ның жұмысына назар аудардық. Кудрявцева, ол зерттелетін құбылысты үздіксіз өсу және адамның кәсіби және жеке маңызды қасиеттерінің қалыптасуы, оның кәсіби құзыреттілікке ие болу қабілеті, сондай-ақ өзінің ішкі әлемін белсенді түрде жетілдіру ретінде ұсынады, оның барысында кәсіпте шығармашылық өзін-өзі жүзеге асыру жүзеге асырылады [7, 36-бет].

Мақаланың мақсаты.

Әскери университеттің болашақ офицері-түлегінің кәсіби және жеке қалыптасуын зерттеу, әдетте, жеке тұлғаның жалпы дамуымен, оның өмірлік және кәсіби жоспарларымен тығыз байланысты.

Зерттеу әдістері.

Зерттеу әдістері кешені қолданылды, оның ішінде зерттеу мәселесі бойынша материалдар мен жарияланымдарды талдау, модельдеу және аналогия, педагогикалық бақылау, педагогикалық тәжірибені жалпылау.

Нәтижелер.

Педагогикалық зерттеулерде Е.А. Рябокон кәсіби және жеке тұлғаның қалыптасуы адамның кәсіпке кіруінің басқарылатын процесі болып табылады, оның барысында әр түрлі кезеңдерде тұлғаның әртүрлі сапалы өзгерістері жүзеге асырылады. Бұл өзгерістер, сайып келгенде, кәсіби және жеке қасиеттердің дамуына, кәсіпті игеру ісіндегі тұлғаның мотивациялық-қажеттілік саласындағы оң өзгерістерге және үздіксіз кәсіби жетілдіруге деген көзқарасқа әкеледі. [6, б. 89-90]

Осы зерттеулердің нәтижелеріне сәйкес, біз кәсіби және жеке тұлғаның қалыптасуының барлық мәселелері, әдетте, жеке тұлғаның жалпы дамуымен, оның өмірлік және кәсіби жоспарларымен тығыз байланысты деген қорытындыға келдік. Тіпті оның қажеттілік-мотивациялық құрылымы өмірлік және кәсіби таңдау компоненттерін қамтиды.

Осыған сәйкес, біз кәсіптік мектеп жұмысында білім алушылардың кәсіби-тұлғалық қалыптасуына ықпал ететін тиісті жағдайлар жасау басым міндет болып табылады деген қорытындыға келдік. Яғни, мамандық алу кезеңі адам өміріндегі ең маңызды кезеңдердің бірі болып табылады, өйткені оның барысында жетекші құндылықтар мен нормалар қалыптасады, олар іс-әрекет пен мінез-құлықтың жеке әдістерінің негізіне айналады.

Е.А. Климовтың еңбектеріне теориялық талдау көрсеткендей, кәсіби-тұлғалық қалыптасу оның қызметі барысында жүзеге асырылады, онда ол оның ұйымының субъектісі ретінде әрекет етеді. Сонымен қатар, қызметтің мазмұны оны игеруде қажетті бейнені қалыптастырады. Мұндай іс-әрекеттің субъектісі бола отырып, бұл сурет адамның санасында Елеулі соққыларды кейінге қалдыратын, оның кәсіби білімін, дағдылары мен дағдыларын игеру үшін қажетті қасиеттерді игеруге деген құштарлығы [8, 172-бет].

Кәсіби және жеке тұлғаны қалыптастырудың бұл түсінігі зерттелетін құбылыстың "кәсіби даму" ұғымымен тығыз байланысты екендігін көрсетеді. Осыған байланысты біз А.В. Мудриктің кәсіби-тұлғалық қалыптасуы адамның дамуы мен өзін-өзі дамыту процесі, оның кәсіби мәдениетті игеру барысында өзін-өзі жүзеге асыруы [9, 92-бет].

"Кәсіби-тұлғалық қалыптасу" құбылысын түсіну мәселелеріне педагогикалық зерттеулерді талдауды қорытындылай келе, оның мазмұндық компоненті адамның кәсіби тәрбиесі мен кәсіби дамуымен тығыз байланысты деген қорытындыға келдік.

Сонымен қатар, бірқатар педагогикалық зерттеулердің теориялық талдауы олардың мағынасы мен мағынасы жағынан жақын педагогикалық ұғымдарды жиі қарастыратынын көрсетті. Э.Ф. Зеердің зерттеуінде кәсіби-тұлғалық қалыптасу кәсіби немесе оқу-кәсіби қызметте тұлғаның даму процесі ретінде ұсынылған. Осындай даму шеңберінде тұлғаның оң қажеттілік-мотивациялық саласын және оның кәсіби маңызды қасиеттерін қалыптастыру жүзеге асырылады [10, 28-бет].

Әлеуметтік-экономикалық ғылымдарда кәсібилендіру әлеуметтік жоспар құбылысы ретінде қарастырылады. Бұл бірқатар кәсіптердің, кәсіби мәдениет пен этиканың пайда болуымен, адамды кәсіби және еңбек қызметіне қосу тәсілдерімен, адамның кәсіби маман ретінде қалыптасуы мен дамуымен байланысты.

Психология сөздіктерінде "кәсібилендіру" термині кәсіби маман болу процесі ретінде анықталады, оның ішінде: адамның өз мүмкіндіктері мен қабілеттерін ескере отырып мамандық таңдауы; кәсіптің ережелері мен нормаларын игеру; өзін кәсіби маман ретінде қалыптастыру және сезіну, жеке салым есебінен мамандық тәжірибесін байыту, кәсіп арқылы жеке басын дамыту және т. б.

Анықтаудың бұл тәсілі соншалықты сыйымды, ол "кәсіби-тұлғалық қалыптасу" ұғымын көрсететін мазмұнды толығымен қамтиды, өйткені ол бұл жеке тұлғаның кәсіби-тұлғалық қалыптасу белгілерінің бірі, яғни Кәсіби деп аталатын қасиет екенін атап өтеді.

Осыған байланысты кәсіпқойлықты кәсіптік білім беру барысында жеке тұлғаның кәсіби қалыптасуының басқарылатын процесінің мағынасын ашу үшін енгізілетін термин

ретінде түсіну қажет [11, 74-бет]. Сонымен қатар, кәсібилендіруді кәсіби әлеуметтену саласына жатқызу керек, өйткені оның мазмұны адамның кәсіби қалыптасуының педагогикалық басқармасымен ғана емес, сонымен қатар кәсіпті таңдаған немесе оны иемденген адамға әсер етуі мүмкін кездейсоқ құбылыстармен де байланысты.

Бұл анықтаманы кәсіби әлеуметтену анықтамасымен салыстыра отырып, біз олардың синонимі бар деген қорытындыға келдік. Сонымен қатар, біз кәсібилендіру барысында тұлғаның кәсіби маңызды қасиеттерін қалыптастыруға негізделген тұлға белсенділігінің кейбір ерекшеліктерін қалыптастыру және дамыту жүзеге асырылатынын атап өттік. Олар жеке тұлғаның құрылымында кәсіби және жеке маңызды сипаттамалардың тұтас блогын құрайды. Яғни, мұнда біз "кәсіби-тұлғалық қалыптасу" болып табылатын күрделі көп қырлы және көп деңгейлі процеспен айналысамыз.

Психологиялық-педагогикалық зерттеулердегі кәсібилендіру мәселелері көбінесе "кәсіби өзіндік тұжырымдама" ұғымымен байланысты. Осы зерттеулерден мұндай өзіндік тұжырымдама таңдалған мамандыққа психологиялық және әлеуметтік ендіру және өмір сүру нәтижесінде кәсіпті меңгерген адамда қалыптасатыны анық. Ол өзінің ресурстары мен кәсіби ортадағы нақты мүмкіндіктерін бағалайды. Яғни, жеке басын және таңдалған мамандықты анықтау деп аталады.

Бұл, сөзсіз, кәсібилендіру механизмі ретінде қызмет ететін тұлғаның маңызды жағдайы. Мұндай жағдай шеңберінде өмірлік құндылықтар кәсіби қызмет құндылықтарымен біріктіріледі. Сонымен қатар, жаңа жеке қасиеттер тек кәсіби салада ғана емес, сонымен қатар жеке өмірдің басқа салаларында да көрінеді.

Кәсіби-тұлғалық қалыптасу мәселелерін қарастыра отырып, біз "кәсіби бейімделу" сияқты жақын ұғымға назар аудардық. Әр түрлі зерттеу авторлары үшін бұл ұғым екіұшты мәртебеге ие. Кейбір авторларда, кәсіби бейімделу бұл тұлғаның кәсіби қалыптасуындағы кезең ғана, басқаларында бейімделу оның әртүрлі кезеңдерінде қалыптасу процесін өзектендіретін кәсіби-тұлғалық қалыптасудың кейбір механизмі ретінде қарастырылады [12, 161-бет].

Қорытындылар. Осылайша, психологиялық-педагогикалық зерттеулерде кәсіби-тұлғалық қалыптасу жеке тұлғаның дамуы мен өзін-өзі дамытуын қамтамасыз ететін процесті жеке тұлғаның кәсіби мәдениетімен байытылатын процесс ретінде қарастырады. Кәсіби-тұлғалық қалыптасу тәсілдерін талдайтын кейбір заманауи зерттеулер болашақ кәсіптік мектеп түлегінің ұтқырлығы мен бәсекеге қабілеттілігі сияқты сипаттамаларды қарастырады.

Офицердің кәсіби-тұлғалық қалыптасуы-бұл әскери маманның ұзақ өмір сүруін қамтитын процесс, онда шартты түрде үш маңызды кезеңді белгілеуге болады: кәсіби-психологиялық іріктеу, әскери университетте оқыту және тәрбиелеу және нақты кәсіби қызмет. Алайда, қазіргі жағдайда офицерлік кадрларды даярлаудың әлеуметтік-педагогикалық ерекшеліктерін талдау офицердің кәсіби-тұлғалық қалыптасуы бойынша жұмыстың едәуір көлемі әскери университетте жүргізілуі керек, ал әскерлерде дайындалған маманның шеберлігі жетілдірілуі керек деген қорытынды жасауға мүмкіндік береді.

Автор болашақ офицердің кәсіби және жеке қалыптасуы-бұл оның кәсіби және жеке қасиеттерін дамытудың мақсатты процесі, бұл лауазымдық мінез-құлықты қалыптастыруға ықпал етеді және кәсіби қызмет талаптарына сәйкес келетін білім, Дағдылар мен дағдыларды игеруге көзқарасты қамтамасыз етеді.

ӘДЕБИЕТТЕР ТІЗІМІ

1. Батаршев А.В., Макарьев И.С. Кәсіптік мектеп мұғалімінің кәсіби өзін-өзі анықтауы және өзін-өзі жүзеге асыруы: монография. - Санкт-Петербург.: FGNU IPOOVVS RAO, 2012. – Б. 68.
2. Давыдов, В. В. Дамыта оқыту теориясы: монография / В. Давыдов. – М.: ИНТОР, 1996. - 544 б.
3. Барабаншылар А.В. Тыңдаушылардың өзіндік жұмысының ғылыми-педагогикалық негіздері және оны басқару. (Кітапта. Тыңдаушылардың өзіндік жұмысын жетілдіру жолдары). М.: VPA, 1979. 12 б.

4. Белошицкий А.В. Әскери университет курсанттарының жеке және кәсіби дамуындағы субъективтілік / А.В.Белошицкий // Кәсіптік білім. "Жаңа педагогикалық зерттеулер" қосымшасы. – 2006. – №1. – Б. 53-57 (0,25 п.л.).
5. Пояркова Н.В. Педагогикалық колледжде болашақ мұғалімнің кәсіби-адамгершілік қалыптасуын педагогикалық қолдау. диссертация ... педагогика ғылымдарының кандидаты: Волгоград. мемлекеттік пед. ун-т., 2009. - 163 Б.
6. Рябоконт Е.А. Әскери университет жағдайында әскери маманның кәсіби қалыптасуы: дис. канд. пед. ғылымдар. Кемерово, 2003. - 183 б.
7. Кудрявцев Т.В. Оқытушы және өндірістік оқыту шебері тұлғасының кәсібилігі. М: Педагогика, 1990. - 167с.
8. Климов Е.А. Кәсіби психология М, Воронеж: Ин-т практ. психология, 1996. -285с.
9. Мудрик А.В. Издеу және шешім уақыты немесе орта мектеп оқушылары өздері туралы. М: Ағарту. 1999. -189с.
10. Зеер Э.Ф. Тұлғаға бағытталған кәсіптік білім / Э.Ф. Зеер // Педагогика. – 2002. – № 3. – Б.16-21.
11. Маркова А.К. Кәсіпқойлық психологиясы. М.: Білім, 1996. - 308 Б.
12. Касаткина Н. Э. Инновациялық білім беру құрылымдарын құрудың заманауи педагогикалық негіздері. /Э. Касаткина, Б. П. Невзоров: Кемер.Кемерово: бірлік,2003. - 68 б.

REFERENCES

1. Batarshhev A.V., Makar'ev I.S. Professional'noe samoopredelenie i samorealizaciya pedagoga professional'noj shkoly: monografiya. – SPb.: FGNU IPOOV RAO, 2012. – S. 68.
2. Davydov, V.V. Teoriya razvivayushchego obucheniya: monografiya / V.V. Davydov. – M.: INTOR, 1996. – 544 s.
3. Barabanshchikov A.V. Nauchno-pedagogicheskie osnovy samostoyatel'noj raboty slushatelej i rukovodstvo eyu. (V kn. Puti sovershenstvovaniya samostoyatel'noj raboty slushatelej). M.: VPA, 1979. 12 s.
4. Beloshickij A.V. Sub"ektnost' v lichnostno-professional'nom razvitii kursantov voennogo vuza / A.V. Beloshickij // Professional'noe obrazovanie. Prilozhenie «Novye pedagogicheskie issledovaniya». – 2006. – №1. – S. 53-57 (0,25 p.l.).
5. Poyarkova N.V. Pedagogicheskoe soprovozhdenie professional'no-nravstvennogo stanovleniya budushchego uchitelya v pedagogicheskom kolledzhe. dissertaciya ... kandidata pedagogicheskikh nauk : Volgograd. gos. ped. un-t., 2009.- 163 s.
6. Ryabokon' E. A. Professional'noe stanovlenie voennogo specialista v usloviyah voennogo vuza : dis. ... kand. ped. nauk. Kemerovo, 2003. - 183 s.
7. Kudryavcev T.V. Professionalizm lichnosti prepodavatelya i mastera proizvodstvennogo obucheniya. M: Pedagogika, 1990.- 167s.
8. Klimov E.A. Psihologiya professionala M, Voronezh: In-t praktg. psihologii, 1996. -285s.
9. Mudrik A.V. Vremya poiskov i reshenij, ili starsheklassnikam o nih samih. M: Prosveshchenie. 1999. -189s.
10. Zeer E.F. Lichnostno-orientirovannoe professional'noe obrazovanie / E.F.Zeer // Pedagogika. – 2002. – № 3. – S. 16-21.
11. Markova A.K. Psihologiya professionalizma. M.: Znanie, 1996. - 308 s.
12. Kasatkina N.E. Sosremennye pedagogicheskie osnovy sozdaniya innovcionnyh obrazovatel'nyh struktur. /E.Kasatkina, B.P. Nevzorov: Kemer.gos.un-t. Kemerovo: YUNITI,2003. – 68 s.

ПРОФЕССИОНАЛЬНО-ЛИЧНОСТНОЕ СТАНОВЛЕНИЕ БУДУЩЕГО ОФИЦЕРА КАК ПРОБЛЕМА ПЕДАГОГИЧЕСКОЙ НАУКИ

ШАПАШЕВ М.А.¹, АБИЛЬМАЖИНОВ А.А.²

¹ начальник кафедры оперативного искусства и морально-психологического обеспечения Академии Национальной гвардии Республики Казахстан, магистр военного дела и безопасности, исследователь. Преподаватель-исследователь, полковник, shapashev@bk.ru.

² старший преподаватель кафедры оперативного искусства и морально-психологического обеспечения Академии Национальной гвардии Республики Казахстан, доктор философии (PhD), подполковник.

Аннотация. В статье рассматривается сущность и цели профессионально-личностного становления будущего офицера в период обучения в военном вузе. Целью статьи является исследование профессионально-личностного становления будущего офицера – выпускника военного вуза, как правило, тесно связанного с общим развитием личности, с проектируемыми ею жизненными и профессиональными планами. Представлен анализ педагогических исследований проблем понимания феномена «профессионально-личностное становление». Определено, что его содержательная составляющая тесно связана с профессиональным воспитанием и профессиональным развитием человека.

Ключевые слова: профессионально-личностное становление личности, профессионализация, обучение, воспитание в военном вузе.

PROFESSIONAL AND PERSONAL DEVELOPMENT OF THE FUTURE OFFICER AS A PROBLEM OF PEDAGOGICAL SCIENCE

SHAPASHEV M.A.¹, ABILMAZHINOV A.A.²

¹ Head of the Department of Operational Art and Moral and Psychological Support of the Academy of the National Guard of the Republic of Kazakhstan, Master of Military Affairs and Security, Colonel, shapashev@bk.ru.

² Senior lecturer of Operational Art and Moral and Psychological Support of the Academy of the National Guard of the Republic of Kazakhstan, Master of Military Affairs and Security, lieutenant colonel, doctor Ph.D.

Annotation. The article examines the essence and goals of the professional and personal formation of a future officer during his studies at a military university. The purpose of the article is to study the professional and personal formation of a future officer - a graduate of a military university, as a rule, closely related to the general development of personality, with the life and professional plans projected by it. The analysis of pedagogical studies of the problems of understanding the phenomenon of "professional and personal formation" is presented. It is determined that its content component is closely related to professional education and professional development of a person.

Keywords: professional and personal formation of personality, professionalization, training, education in a military university.

УДК 37.02

К ВОПРОСУ О ПЕДАГОГИЧЕСКИХ ТЕХНОЛОГИЯХ В УЧЕБНОМ ПРОЦЕССЕ ВОЕННОГО ВУЗА

АЛТЫНБЕКОВ Д.Ш.¹, МИНЧЕНКО Л.А.²

¹ доктор философии (PhD), начальник кафедры технического обеспечения, Академия Национальной гвардии Республики Казахстан, полковник, г. Петропавловск;

² магистр, преподаватель кафедры технического обеспечения, Академия Национальной гвардии Республики Казахстан, г. Петропавловск.

Аннотация. В научной статье приведено обоснование необходимости повышения качества образования в военных вузах с использованием педагогических технологий. Проведен анализ понятия «педагогические технологии»; их основные функции и принципы. Рассмотрена характеристика некоторых видов технологий.

Ключевые слова: педагогическая технология, функции, принципы, структура, модульная технология обучения, поисково-исследовательская технология.

Образование является стратегической основой развития личности, общества, нации, государства и залогом успешного будущего.

В последнее время взгляды на существующую систему образования изменились кардинальным образом. Общество уже прониклось мыслью, что как содержание, так и методы обучения должны быть более гибкими, адаптированными к меняющемуся миру. Главными характеристиками выпускника любого образовательного учреждения являются его компетентность и мобильность. В связи с этим на первый план выступает проблема обеспечения качества образования за счет активизация учебной деятельности курсантов, которые в процессе образования не только овладевают определенным стандартом современных знаний, но и учатся их применять в реальной жизни. В настоящее время в педагогическом процессе применяется понятие педагогической технологии.

Технология - это совокупность приемов, применяемых в каком-либо деле, мастерстве, искусстве.

Технология обучения - это составная процессуальная часть дидактической системы (М. Чошанов).

Педагогическая технология - совокупность психолого-педагогических установок, определяющих специальный набор и компоновку форм, методов, способов, приемов обучения, воспитательных средств; она есть организационно-методический инструментарий педагогического процесса (Б.Т. Лихачев).

Понятие «педагогическая технология» может быть представлено тремя аспектами:

1) *научным*: педагогические технологии - часть педагогической науки, изучающая и разрабатывающая цели, содержание и методы обучения и проектирующая педагогические процессы;

2) *процессуально - описательным*: описание (алгоритм) процесса, совокупность целей, содержания, методов и средств для достижения планируемых результатов обучения;

3) *процессуально-действенным*: осуществление технологического (педагогического) процесса, функционирование всех личностных, инструментальных и методологических педагогических средств.

Различают еще технологические микроструктуры: приемы, звенья, элементы. Выстраиваясь в логическую технологическую цепочку, они образуют целостную педагогическую технологию (технологический процесс). [1]

Основные функции педагогических технологий:

1) гуманистическая, развивающая функция предусматривает реализацию образовательных целей учебного процесса: создание комфортных психологических условий для развития личности обучающегося, подготовку его к жизнедеятельности в информационно-технологическом обществе;

2) методологическая функция выражает общую стратегическую направленность модели обучения и предполагает внедрение стратегии обучения в практику через систему процедур и операций;

3) функция проектирования и конструирования позволяет запланировать образовательные ситуации, деятельность субъектов обучения и со значительной степенью вероятности гарантировать желаемые результаты.

К принципам педагогических технологий относят:

- принцип целостности технологий, предусматривающий закономерности развития технологической системы: инновационность ее структуры при гармоническом взаимодействии всех составных ее элементов;

- принцип вариативно-личностной организации обучения предполагает адаптивность технологии к личностным особенностям обучающихся, их типологическим и индивидуальным свойствам, оказывающим существенное влияние на учебную деятельность;

- принцип фундаментализации и профессиональной направленности технологии, обеспечивающий формирование и развитие профессиональных умений и профессионально значимых качеств личности специалиста в соответствии с сегодняшними и перспективными требованиями;

- принцип информационной поддержки технологичности обучения, ориентированный на применение в образовательном процессе педагогически оправданных средств информационной компьютерной техники (персональных компьютеров, информационных банков данных, компьютерных экспертных систем и т.п.). [2]

Структура педагогической технологии

Из данных определений следует, что технология в максимальной степени связана с учебным процессом – деятельностью педагога и обучающегося, ее структурой, средствами, методами и формами.

Поэтому в структуру педагогической технологии входят:

- а) концептуальная основа;
- б) содержательная часть обучения:
 - цели обучения - общие и конкретные;
 - содержание учебного материала;
- в) процессуальная часть - технологический процесс:
 - организация учебного процесса;
 - методы и формы учебной деятельности обучающихся;
 - методы и формы работы педагога;
 - деятельность педагога по управлению процессом усвоения материала;
 - диагностика учебно-воспитательного процесса.

Критерий эффективности педагогических технологий

1) любая педагогическая технология должна удовлетворять некоторым основным методологическим требованиям (критериям технологичности).

2) концептуальность. Каждой педагогической технологии должна быть присуща опора на определенную научную концепцию, включающую философское, психологическое, дидактическое и социально-педагогическое обоснование достижения образовательных целей.

3) системность. Педагогическая технология должна обладать всеми признаками системы: логикой процесса, взаимосвязью всех его частей, целостностью.

4) управляемость предполагает возможность диагностического целеполагания, планирования, проектирования процесса обучения, поэтапной диагностики, варьирования средствами и методами с целью коррекции результатов.

5) эффективность. Современные педагогические технологии существуют в конкурентных условиях и должны быть эффективными по результатам и оптимальными по затратам, гарантировать достижение определенного стандарта обучения.

6) воспроизводимость подразумевает возможность применения (повторения, воспроизведения) педагогической технологии в других однотипных образовательных учреждениях, другими субъектами.

При разработке конкретной технологии учитывается влияние следующих условий:

1. Содержание учебной дисциплины. Так, все технологии обучения, основанные на моделировании профессиональной деятельности в учебном процессе, характерны преимущественно для учебных дисциплин специального цикла. Деятельностные технологии обучения применяются преимущественно в дисциплинах, связанных с формированием умений и навыков (иностранный язык, черчение, разные практикумы).

2. Состав обучающихся: их возраст и физическое состояние (степень самостоятельности в овладении содержанием), уровень подготовленности и развития, количество обучающихся в группе.

3. Оснащенность учебного процесса. Моделирование профессиональной деятельности требует имитировать определенную производственную ситуацию не только мысленно, но и имея надлежащее оснащение в виде тренажеров, комплектов нормативной документации. Для программированного обучения необходимо компьютерное и программное обеспечение. Применение новых информационных технологий требует соответствующей базы данных или включения в общую систему информации региона, страны.

Приведем характеристику некоторых технологий обучения.

Модульная технология обучения.

Технология модульного обучения является одним из направлений индивидуализированного обучения, позволяющим осуществлять самообучение, регулировать не только темп работы, но и содержание учебного материала.

Суть технологии модульного обучения заключается в том, что для достижения требуемого уровня компетентности обучаемых осуществляется укрупненное структурирование содержания учебного материала, подбор адекватных ему методов, средств и форм обучения. Программный материал подается одновременно на всех возможных кодах: визуальном, числовом, символическом и вербальном. Обучаемый сам выбирает полный, сокращенный или углубленный вариант обучения. Обучающийся более или менее самостоятельно, или полностью самостоятельно может работать с предложенной ему модульной программой, включающей в себя целевую программу действий, банк информации и методическое руководство по достижению поставленных дидактических целей. При этом функции педагога могут варьироваться от информационно-контролирующей до консультативно-координирующей. На выходе из модуля организуется процесс контроля, что позволяет организовать обучение с гарантированно высоким результатом.

Технология концентрированного обучения

Технология концентрированного обучения - это такая форма организации учебного процесса, при которой в течение определенного отрезка времени происходит изучение одного предмета или нескольких дисциплин, имеющих межпредметные связи.

Существенными признаками технологии концентрированного обучения являются: ликвидация многопредметности учебного дня, недели, семестра; единовременная продолжительность изучения предмета или раздела учебной дисциплины; непрерывность процесса познания и его целостность; наличие благоприятных условий для интеграции теории и практики; применение системы форм, методов и средств обучения, адекватно реализующих целостный процесс познания. [3]

Заданная (поисково-исследовательская) технология обучения

Сущность задачной технологии обучения состоит в том, чтобы построить учебное познание как систему задач и разработать средства (предписания, приемы) для того, чтобы, во-первых, помочь обучающимся в осознании проблемности предъявляемых задач, во-вторых, сделать разрешение проблемных ситуаций личностно-значимым для студентов, в-третьих, научить их видеть и анализировать ситуации, выделять проблемы и задачи.

Деятельность при решении задачи делится на четыре вида: репродуктивная, алгоритмическая, трансформирующая, творчески-поисковая.

Репродуктивные задачи решаются по заданной в словесной форме программе выполнения всех элементарных шагов с указанием условий их применения.

Алгоритмические задачи решаются по алгоритму, заданному в виде формулы, правила.

Каждый преподаватель вправе на свой собственный стиль и почерк преподавания. При выборе путей осуществления учебного процесса следует помнить, что нет универсального метода и приема обучения, которым можно заменить все остальные. На учебном занятии преподавателем используются элементы различных технологий обучения, как критического мышления, так и проблемного или репродуктивного.

При выборе тех или иных технологий обучения прежде всего необходимо достичь продуктивного результата. Если необходимо не только понять и запомнить, но и практически овладеть знаниями, то естественно, что познавательная деятельность курсантов не может сводиться только к слушанию, восприятию и фиксации учебного материала. Чем активнее протекает этот мыслительный и практический учебно-познавательный процесс, тем более производительный его результат. У курсантов начинают формироваться устойчивые новые убеждения и, обычно, значительно пополняется багаж профессиональных знаний.

Таким образом, использование различных педагогических технологий активизирует учебно-познавательную деятельность в учебном процессе, что имеет очень важное значение.

СПИСОК ЛИТЕРАТУРЫ

1. Беспалько В.П. Слагаемые педагогической технологии. - М.: Педагогика, 1989г.
2. Селевко Г.К. Современные образовательные технологии. - М.: Народное образование, 1998г.
3. Полат Е. С. Новые педагогические и информационные технологии в системе образования - М., 2000г.
4. Уровни организации учебного процесса на основе междисциплинарных связей. lektcii.com/3-46758. Html

REFERENCES

1. Bepalko V.P. Slagaemye pedagogicheskoy tekhnologii. –M. Pedagogika. 1989g.
2. Selevko G.k. Sovremennye obrazovatelnye tekhnologii. – M. Narodnoe obrazovanie. 1998g.
3. Polat E.S. Novye pedagogicheskie I informacziionnye tekhnologii v sisteme obrazovaniya. – M. 2000g.
4. Urovni organizaczii uchebnogo proczessa na osnove mezcdisciplinarnukh svyazej.lektcii. com\3-46758.Html

ӘСКЕРИ ЖОО-ДА ОҚУ ҮДЕРІСІНІН ПЕДАГОГИКАЛЫҚ ТЕХНОЛОГИЯЛАРЫ СҰРАҚТАРЫ БОЙЫНША

АЛТЫНБЕКОВ Д. Ш.¹, МИНЧЕНКО Л. А.²

¹ Қазақстан Республикасы Ұлттық ұланы Академиясы, философия докторы(PhD), техникалық қамтамасыз ету кафедрасының бастығы, полковник, Петропавл қ.

²Қазақстан Республикасы Ұлттық ұланы Академиясы, магистр, техникалық қамтамасыз ету кафедрасының оқытушысы, қызметші, Петропавл қ.

Аннотация. *Ғылыми мақалада әскери жоо-да педагогикалық технологиялардың қолдануымен білім беру деңгейін көтеру көрсетілген. Педагогикалық технологиялар» толғауы түсінігі көрсетілген ; олардың мүмкіндіктері мен принциптері. Кейбір технология түрлерінің міңездемелері қарастырылды.*

Түйінді сөздер: *педагогикалық технология, функциялары, принциптері, құрылысы, модульдік оқу технологиясы, іздеулік-зерттеу технологиясы.*

ON THE ISSULE PEDAGOGICAL TECHNOLOGIES IN THE EDUCATIONAL PROCESS OF A MILITAEY UNIVERSITY

ALTYNBEKOV D.S.¹, MINCHENKO L.A.²

¹Academy of the National Guard of the Republic of Kazakhstan, Doctor of Philosofy (PhD), Head of the Department of Technical Support, Colonel , Petropavlovsk;

²Academy of the National Guard of the Republic of Kazakhstan, Master, lecturer of the Department of Technical Support, employe, Petropavlovsk.

Annotation. *The scientific article provides a justfaction for the need to improve the quality of education on military universitets using pedagogical technologies. The analyses of concepts of pedagogical technologies. The charastiristics of some types of technologies are considered.*

Keywords: *pedagogical technology, functions, principles, structure, modular learning technology, search and research technology.*

ЦИФРОВИЗАЦИЯ ОБРАЗОВАНИЯ: ВОПРОСЫ И ПЕРСПЕКТИВЫ

КУАТОВ Р.Т.¹, КИНЖАЛИЕВ М.С.², МИРТАЕВ Н.О.³

¹магистр, старший преподаватель кафедры тактики служебно-боевого применения Академии Национальной гвардии, полковник, г. Петропавловск;

²курсант 113 учебной группы 1 учебного батальона Академии Национальной гвардии, рядовой, г. Петропавловск;

³доктор философии (PhD), начальник кафедры тактики служебно-боевого применения Академии Национальной гвардии, полковник, г. Петропавловск.

***Аннотация.** Эти результаты направлены на решение практических вопросов, связанных с реализацией государственной политики цифровизации в различных областях связей с общественностью. Они могут помочь координировать усилия ученых, политиков и институтов гражданского общества по социальному, экономическому и культурному развитию нашего общества. Полученные результаты позволяют более объективно и содержательно подойти к фундаментальным проблемам культурной политики современного общества.*

***Ключевые слова:** цифровизация, образование, технологии в образовании, цифровая культура, модернизация образования.*

Данная статья анализирует процесс цифровизации в современном образовании. Актуальность исследования определяется важной ролью образования нынешнего общества, направленного на принципы и ценности информационного эпохи. Качество человеческого потенциала и готовность человечества противостоять социальным и природным вызовам в значительной степени зависят от эффективности работы системы образования. В процессе усовершенствования национального образования с каждым годом набирает все большее значение современные технологии, внедрение которых способствует развитию образования, также совершенствуется качество подготовки будущих специалистов. В этом контексте изучение вопросов, связанных с цифровизацией образования и ее последствия, представляется очень актуальной областью исследований.

Целью данного исследования является выявление основных проблем и определение перспектив цифровизации с области образования. Методы и материалы. Для достижения данной цели использовались методы диалектики познания, анализа педагогической, философской, социологической литературы.

Актуальность данного исследования обусловлена особой ролью образования в жизни современного человечества, направленного на принципы и ценности постиндустриальной эпохи. Качество общественного потенциала и решительность людей противостоять природным и социальным вызовам в значительной степени все зависят от эффективности системы образования в стране. В этом контексте Казахстан выбрал Болонскую систему обучения, которая направлена на балансирование систем образования с целью создания общего образовательного пространства. Перед нашей системой образования стоит задача по достижению высоких стандартов качества, которые нам позволяют быть конкурентно способными с другими государствами.

Качество образовательного процесса значительно повлияет на укомплектованность страны профессиональными кадрами в ближайшем будущем, потому на данных проблемах следует окцентировать внимание. В процессе совершенствования отечественного образования с каждым годом приобретает все большее значение современные технологии, внедрение которых способствует модернизации и развитию образования, а также повышению качества подготовки будущих специалистов и сближению образования с наукой. В то же время такие технологии в значительной степени требуют пересмотра существующих подходов к образовательной деятельности, а также анализа их воздействия на общество и отдельные социальные группы. В этом контексте изучение вопросов технологизации образовательного

процесса и его социальных последствий представляется очень актуальной областью исследований.

На сегодняшний день цифровизация становится новым «брендом» в развитии отечественного образования. Он охватывает все важные сферы жизни человечества и меняет рабочие процессы, который носит глубокий характер, требует тщательного изучения. Следует отметить что цифровизация образования является очень спорной темой общества.

Целью нашего исследования является на основе анализа научных источников выяснить основные проблемы и определить перспективы цифровизации в сфере образования.

Цифровая культура является предметом исследования современного казахстанского общества в динамике ее большое влияние на модернизацию образования. Ее исследования основаны на теоретических позициях казахстанских и зарубежных ученых в области философии культуры и философской антропологии, социальной философии, философии образования и социологии. В статье используются систематический и диалектический подходы.

Изучение проблем философско-культурного подхода к изучению роли цифровых технологий в формировании культуры будущего, связанное с необходимостью теоретических обобщений и практической реализации управления процессами цифровизации применительно к новым условиям цивилизационного развития современного общества, базируется на междисциплинарном подходе.

Недостаточное знание последствий цифровой культуры и последствий ее развития, необходимости гармонизации человеческой природы и новых формирования ее личных качеств принципу системного подхода к проблеме этого исследования.

По нашему мнению, развитие цифровизации предствояет собой новый этап в судьбе населения нашей страны. На данном этапе технологическая роль возрастает, и люди начинают терять свою прежнюю роль главного двигателя прогресса. Новый уклад жизни лишает человека возможности самому решать что-либо без технологий. Очевидно что данные процессы подводят человечество к черте, за которой уже возникает новый мир, основы которого нам необходимо осмыслить.

Цифровизация в первую очередь преобразована на основе значимо информации в цифровую форму для обеспечения ее дальнейшего использования в разных сферах человеческой деятельности и развития новых способностей. Расширяя эти возможности, сама цифровизация уже создает новую среду обитания человека - цифровую, технологичную, отличную от реальности, но идеальную замену ей.

Определив положительный потенциал цифровизации, мы можем отметить, что цифровые технологии представляют собой большое количество возможностей в создание образовательных процессов. Разнообразие незначительных предложений и возможностей их использования в сфере образования в настоящее время огромно. Сочетание виртуальных и реальных компонентов обучения позволяет учителям передавать знания прямо или косвенно. Отличительной особенностью этого подхода является то, что вы можете воспользоваться этими методами и избежать их недостатков. Цифровое посредничество (видео, слайды, симуляции и т. п.) Дает слушателям большую степень свободы, которая позволяет им, например, обмениваться ролями с другими слушателями и с преподавателем во время презентационных мероприятий.

Цифровизация формирует личностные образовательные среды, которые могут включать в себя интернет-платформы, которые могут позволят слушателям самостоятельно управлять образовательным контентом и лично создавать виртуальный рабочий стол. Цифровизация в образовании позволяет дополнять реальные образовательные ситуации цифровыми данными. Например, учащиеся могут развить навыки определения происхождения или содержания предмета, документа, просто сфотографировав его QR-код.

Формат обучения с использованием цифровых игр, используемые в профессиональном обучении, имеют положительное значение для формирования значимых индивидуальных

качеств современного профессионала. Игровые симуляторы могут позволить воспроизводить реальные тренировочные ситуации в соответствии с вашим профилем тренировок.

Конечно, цифровые технологии, внедренные в образовательный процесс, позволяют нам быстро находить информацию, разрабатывать новые формы "дистанционного общения", визуализации того, что нужно изучать, и процессов.

Реалии современного образовательного процесса таковы, что основной характеристикой образования является глобальность, обусловленная происходящими в мире интеграционными процессами и взаимодействием государств в различных сферах жизни общества. Таким образом, образование постепенно переходит от национальных приоритетов развитых стран к глобальным приоритетам.

Внедрение технологий в разные слои общества всегда сопровождается изменениями, поскольку новое и традиционное сталкиваются друг с другом. Следовательно, инновации следует рассмотреть, как процесс "творческого разрушения" и в то же время созидания. В связи с этим технический прогресс и развитие неизбежно приводят к различным конфликтам и проблемам.

Следует отметить, что существует множество проблем как с реализацией самой политики цифровизации, так и с последствиями ее распространения в жизни современного общества. Один из них связан, например, с тем фактом, что термин "технология" сначала использовался только в отношении производственных процессов, а не в гуманитарной сфере. Утвердив в сфере образования "технологизм" изменил природу образовательного процесса, придав ему форму производства, направленного на "производство" человеческого капитала. В нем ученик представлен определенной деталью, которая должна быть доведена учителем до совершенства и после завершения урока занять свое место в общем механизме социальных отношений. Такой подход меняет саму суть образовательного процесса, его ценности и идеалы. Мы еще не до полностью осознаем их реальный спрос на общество и социальные последствия.

Также проблемой в науке и практике является проблема психолого-педагогической готовности преподавателей образовательных учреждений к инновациям. В то же время образовательные инновации должны сочетаться с содержанием государственных образовательных программ. В то же время учителя часто включаются в инновационный процесс спонтанно, без учета их профессиональной и личной готовности к новшествам. Кроме того, у них очень осторожное отношение к инновациям, что приводит к снижению мотивации и недоверию ко всему новому.

На наш взгляд, большое увлечение идеями цифровизации может привести к снижению активности некоторых учителей, которые имеют ценный педагогический опыт, но не владеют цифровыми ресурсами для их перевода и технологически не совместимы. В условиях "старения" преподавательского состава эта проблема представляется нам весьма актуальной. В зарубежных исследованиях эта особенность получила название "цифровой разрыв", но в основном она обсуждается в контексте технологической некомпетентности студентов.

В настоящее время среди гуманитарных работников широко обсуждаются следующие проблемы цифровизации: дегуманизация человека; формирование информационного кокона; возможность контролировать деятельность ученого и ограничивать его доступ к определенной информации; разрыв между пользователем научной информации и научным сообществом. Программное обеспечение и его создатель.

В.Г. Буданов пишет: *"Риски дегуманизации сегодня очень высоки, когда человек бесконтрольно погружается в цифровые сетевые миры" [3], а В.А. Кутырев говорит: "Не все, что технически возможно, должно быть реализовано, не все, что возможно с компьютерной и информационной точки зрения, должно быть реализовано". должен быть реализован. Нам нужны выборы и цензура, сопротивление без (и) интеллектуального инновационализма, желание заменить жизнь и культуру социальными технологиями..." [7].*

Мы считаем, что цифровая культура оказывает, большое влияние на развитие отечественного образования. Исследователи говорят, что широкое внедрение цифровых

технологий приводит к снижению интеллектуальной культуры общества. Когда "машина" начинает выполнять функции, развивающие человеческий интеллект, развитие прекращается, а мыслительные способности деградируют.

В условиях цифровизации гуманитарных знаний совокупность информации заполняет все пространство знаний в ущерб значимости этих знаний. Таким образом, глубинные пласты знания (смыслы) остаются вне поля деятельности исследователя, в результате чего его работа становится поверхностной и непродуктивной в отношении задач роста научных знаний и совершенствования самого человека и условий его существования.

К исчезновению творчески мыслящей личности приводит кризис интеллектуальной культуры, которую можно рассматривать как стратегический ресурс информационного общества. Важную роль в развитии этого кризиса играет также меняющийся характер социального общения. Именно "живое" общение стимулирует интеллектуальные процессы в человеке, в то время как переход к дистанционному или виртуальному общению обедняет его, отрывая человека от социальной реальности. Постоянное использование интернет-услуг создает искаженное представление о когнитивном процессе. Создание научной статьи (реферата, курсовой работы, дипломной работы и т. Д.) Для многих сегодня означает нажатие нужной клавиши компьютера. Это приводит к потере способности к самой научной работе, неспособности мыслить, анализировать и делать самостоятельные выводы.

Стоит отметить, что другие проблемы и риски современного образования вызваны внедрением технологических инноваций. Исследователи проблем современного образования отмечают нарушение целостности личности и души, считают, что технологизация современной жизни в целом и образования в частности приводит к расколу между чувствами и мышлением, разумом и переживаниями, повышает рациональность и прагматизм людей.

Также все большее внимание уделяется потреблению и отрицанию ценности труда. Процесс потребления распространяется на все: информацию, технологические достижения, культуру и науку. Современные дети пользуются компьютерами и смартфонами с раннего возраста, и не всегда с пользой. Это приводит к тому, что обучаемый получает сложный технологический инструмент, знает, как им пользоваться, но это не приводит к его культурному росту и не приводит не к чему хорошему.

Технологические инновации позволяют снизить порог восприятия и чувствительности к другому человеку и тем самым могут формировать у людей духовную пустоту. Современные студенты часто не проявляют никаких признаков достойного поведения и не стремятся к этому. У них развивается социальный эгоизм - абсолютизация личного я, стремление выделяться, привлекают внимание и производят впечатление. Наука создает новые средства для удовлетворения потребностей людей и делает их жизнь максимально комфортной. В таких условиях образование становится все более невыгодным, и на смену ему приходит научно-технический прогресс как ценность сама по себе. В то же время этот прогресс не может заменить образовательный процесс.

Цифровизация провоцирует развитие таких негативных процессов в образовании. Поэтому в нашем исследовании была предпринята попытка объективного анализа цифровизации образования, которая позволила нам выявить ряд проблем и перспектив развития цифровизации в отечественной системе образования.

Аргументами в пользу цифровой революции являются радикальное изменение рынка труда, появление новых компетенций, улучшение сотрудничества, повышение ответственности граждан, их способности принимать независимые решения, трансформация образовательных процессов, повышение роли учащегося в поиске информации и решении проблем, развитие навыков и навыков, которые могут помочь учащимся в решении их проблем. коммуникативные способности и креативность, экономическая эффективность, отсутствие временных и географических ограничений, возможность индивидуализации, оптимизация работы учителя.

Однако при ближайшем рассмотрении эти аргументы не могут быть истолкованы столь однозначно. Рисками цифровизации для общества являются дегуманизация образовательных,

а затем и всех других социальных отношений, возможное углубление кризиса интеллектуальной культуры, ее творчества, рост прагматизма и индивидуализма, основанных на ценностях личного комфорта и эгоистичного потребления.

Среди ближайших перспектив развития цифровизации в отечественной системе образования можно выделить три определяющих направления: во-первых, это оснащение образовательных учреждений качественным программным обеспечением,

Информационные системы, обеспечивающие доступ к образовательным ресурсам; во-вторых, это внедрение информационных технологий (дистанционное), которое предполагает опосредованное взаимодействие между учащимися и преподавателями; и в-третьих, это онлайн-обучение (электронное обучение), которое позволяет организовывать образовательную деятельность и онлайн-взаимодействие между учащимися и преподавателями. Конечно, развитие цифровизации изменит требования, предъявляемые к учителям и учащимся, и будет стимулировать формирование новых организационных структур образования. Внедрение цифровых образовательных форматов одновременно означает сложные изменения в образовательной архитектуре и неизбежные изменения в привычных формах и методах обучения.

Из всего этого можно сделать вывод, что модернизация отечественного высшего образования неизбежна, она должна идти в ногу со временем, но необходимо учитывать все риски инноваций и не отказываться от доказанной эффективности традиционных образовательных технологий. Важная роль инновационных технологий в формировании эффективной образовательной среды в Казахстане очевидна, поскольку их использование потенциально может способствовать повышению уровня обучения, развитию творческих способностей учащихся, их готовности можно применять теоретические знания на практике и развитию самостоятельного мышления. Исходя из этого, можно сказать, что использование инновационных технологий в образовательной деятельности является необходимым условием подготовки высококвалифицированных специалистов. В то же время важно помнить, что использование инновационных технологий создает новые риски для общества. Конечно, необходимо учитывать их специфику, представленную научным анализом и имеющимся опытом практической трансформации современной образовательной среды.

Полученные результаты определяют основные проблемы цифровизации образования: дегуманизация образовательных, а затем и всех других социальных отношений, возможное углубление кризиса духовной культуры людей, их творчества, рост прагматизма и индивидуализма, основанных на ценностях личного комфорта и эгоистичного потребления. Намечены перспективы развития цифровизации в системе образования: инструментальная - оснащение учебных заведений качественным программным обеспечением, информационные системы, обеспечивающие доступ к образовательным ресурсам, внедрение информационных технологий (дистанционное), онлайн-обучение, изменение требований к преподавателям и учащимся, формирование новых организационных структур, неизбежные изменения в привычных формах обучения и т.д. -методы; ценностно-смысловой - поиск гармоничного единства с лучшими традициями отечественного образования.

DIGITALIZATION OF EDUCATION: PROBLEMS AND PROSPECTS

KUATOV R.T.¹, KINZHALIEV M.S.², MIRTAEV N.O.³

¹ Master, Senior Lecturer at the Department of Service and Combat Use Tactics of Academy of National Guard, Colonel, Petropavlovsk

² Cadet of the 1st training battalion of the National Guard, private, Petropavlovsk

³ Doctor of philosophy, head of the department of tactics for service and Combat use of the Academy of the National Guard, Petropavlovsk,

Abstract. *The se conclusions area imedat solving practical issues related to the implementation of the state policy of digitalization of various spheres of public relations. They can help coordinate the efforts of*

scientists, politicians, and civil society institutions to promote the socio-economic and cultural development of our society. The results obtain edallowus to approach the fundamental problems of managing the cultural policy of modern society more objectively and meaning fully.

Keywords: *digitalization, education, technologies in education, digital culture, modernization of education.*

СПИСОК ЛИТЕРАТУРЫ

1. Ахромеева Т.С., Малинецкий Г.Г., Посашков С.А. Смыслы и ценности цифровой реальности: Будущее. Войны. Синергетика // *Философские науки*. 2017. №6. С. 104-120.
2. Бодрийяр Ж. В тени молчаливого большинства, или Конец социального. Екатеринбург: Изд-во Уральского университета, 2000. 96 с.
3. Буданов В.Г. Новый цифровой жизненный техноуклад – перспективы и риски трансформаций антропосферы // *Философские науки*. 2016. №6. С. 47-55.
4. Дубровский Д.И. Электронная культура. Кто против? // *Философские науки*. 2017. №2. С. 50-57.
5. Иванова В.П., Еременко В.В. Интеллектуальная культура цифрового общества // *Цифровое общество как культурно-исторический контекст развития человека: сборник Философская антропология, философия культуры Вестник Мининского университета*. 2020. Том 8, №2 научных статей / под общ. ред. Р.В. Ершовой. Коломна: Государственный социальногуманитарный университет, 2016. С.151-155.
6. Ильин И.А. Я вглядываюсь в жизнь: Книга раздумий. М.: Эксмо, 2007. 526 с.
7. Кутырев В.А. О судьбе управления и права в цифровом обществе // *Вестник Нижегородской академии МВД России*. 2019. №1(45). С. 278-281.
8. Луман Н. Реальность массмедиа. М.: Практикс, 2005. 256 с.
9. Маклюэн М. Галактика Гутенберга: Становление человека печатающего / пер. И.О. Тюриной. Изд. 2-е. М.: Академический Проект; Гаудеамус, 2013. 496 с.

REFERENCES

1. Ahromeeva T.S., Malineckij G.G., Posashkov S.A. The meanings and values of digital reality: the future. War. Synergetics. *Filosofskie nauki*, 2017, no. 6, pp. 104-120. (In Russ.)
2. Bodriyyar ZH. In the shadow of the silent majority, or the End of the social. Yekaterinburg, Publishing House of the Ural University, 2000.96 p. (In Russ.)
3. Budanov V.G. A new digital life techno-structure - prospects and risks of transformations of the anthroposphere. *Filosofskie nauki*, 2016, no. 6, pp. 47-55. (In Russ.)
4. Dubrovskij D.I. Electronic culture. Who is against? *Filosofskie nauki*, 2017, no. 2, pp. 50-57. (In Russ.)
5. Ivanova V.P., Eremenko V.V. The intellectual culture of a digital society. *Cifrovoe obshchestvo kak kul'turno-istoricheskij kontekst razvitiya cheloveka: sbornik nauchnyh statej / pod obshch. red. R.V. Ershovoj*. Kolomna, Gosudarstvennyj social'nogumanitarnyj universitet Publ., 2016. Pp. 151-155. (In Russ.)
6. Il'in I.A. I peer into life: Book of reflection. Moscow, Eksmo Publ., 2007.526 p. (In Russ.)
7. Kutyrev V.A. On the fate of management and law in the digital society. *Vestnik Nizhegorodskoj akademii MVD Rossii*, 2019, no. 1(45), pp. 278-281. (In Russ.)
8. Luman N. The reality of mass media. Moscow, Praktis Publ., 2005. 256 p. (In Russ.) *Философская антропология, философия культуры Вестник Мининского университета*. 2020. Том 8, №2
9. Maklyuen M. The Gutenberg Galaxy: The Becoming of Man Printing / Translation by I.O. Tyurina. 2nd Edition. Moscow, Akademicheskij Proekt Publ., Gaudeamus Publ., 2013. 496 p. (In Russ.)

БІЛІМ БЕРУ ҚЫЗМЕТІНЕ ҒЗЖ НӘТИЖЕЛЕРІН ЕНГІЗУ ЕРЕКШЕЛІКТЕРІ**САРКЕНҚЫЗЫ А.**

филология ғылымдарының кандидаты, қауымдастырылған профессор (доцент), тілдік дайындық кафедрасының бастығы, Қазақстан Республикасы Ұлттық ұланының академиясы, майор, Петропавл қ.

Аңдатпа. Тиісті педагогикалық технологияны таңдау және ғылыми зерттеу нәтижелерін енгізу білім беру мекемесінің білім беру ортасының мүмкіндіктерін жобалау және іске асыру мәселесін шешу болып табылады. Мақалада білім беру сапасының ресурсы ретінде білім алушы – кәсіпқой және азаматтың жеке басын қалыптастыру, дамыту қоғамның және адамның тұлғалық-мотивациялық саласының даму перспективаларын көрсететін кешенді зерттеуге көмектесе алатындығы туралы қарастырылған.

Түйінді сөздер: әскери білім, шығармашылық, курсант, педагогикалық технологиялар, өзін-өзі тәрбиелеу, критерий, тиімділік.

Қазіргі уақытта әскери білім беруді дамытудың басым бағыты бірінші курстан бастап оқытудың практикалық құрамдас бөлігін күшейтуге бағытталған. Әскери білім беру жүйесін дамытудың басым бағыттарының бірі әскери оқу орындарының оқытушылар құрамының кәсіби құзыреттілік деңгейін арттыру екені анық. Әскери педагог тек жақсы ғалым және әдіскер ғана емес, сонымен қатар тыңдаушылар мен курсанттарға өз тәжірибесін бере алатын, оларға бағыныштыларды сауатты басқаруға және жауынгерлік және оқу-жауынгерлік міндеттерді орындауға, күрделі қару-жарақ пен әскери техниканы тиімді қолдануға және дұрыс пайдалануға үйрете алатын әскери практик болуы тиіс екендігіне ерекше назар аударғанымыз жөн.

Әскери оқу орындарына бүгінде жаңа Қазақстан жастары кіреді. Оларда әртүрлі менталитет, басқа құндылықтар жүйесі және өмірге деген көзқарастар бар. Сондықтан әскери оқу орындарында курсанттарды оқыту мен тәрбиелеуге, олардың өмір сүру және оқу жағдайларына, спортпен шұғылдануға және мәдени дамуға жаңа тәсілдерді қалыптастыру қажеттілігі туындады.

Әскери мектептің алдына міндеттер қойылды, олардың бірі: әскери білім берудің жаңа сапасын қамтамасыз ету, әскери мамандарға қойылатын заманауи және перспективалық талаптарға жауап беретін әскери-кәсіптік даярлық деңгейіне шығу. Қазіргі заманғы жоғары білім беру жүйесінің даму жағдайын талдау жастардың өндірілетін және тұтынылатын ақпарат көлемінің көшкін тәрізді ұлғаюы жағдайында өмір сүретінін көрсетеді.

Тиісті педагогикалық технологияны таңдау және құру білім беру мекемесінің білім беру ортасының мүмкіндіктерін жобалау және іске асыру мәселесінің шешімі болып табылады, ол білім беру сапасының ресурсы ретінде білім алушы – кәсіпқой мен азаматтың жеке басын қалыптастыру және дамыту болып табылады, бұл өз кезегінде қоғамның және адамның жеке және мотивациялық саласының даму перспективаларын көрсететін кешенді зерттеуге көмектеседі.

Педагогикалық технологияны құру немесе енгізу бойынша жұмыс белгілі бір оқытушының да, білім беру мекемесінің бүкіл педагогикалық ұжымының қызметінде белгілі бір практикалық маңызға ие, өйткені кез-келген педагогикалық технология нақты ғылыми тұжырымдамалар негізінде құрылады, кәсіби қызметте қолдану бойынша нақты мазмұн мен ұсыныстарға ие, барлық пәндік әдістерді дамытудың негізгі прогрессивті бағыттарын біріктіреді, диагностиканың үйлесімді жүйесін жасайды және бақылау, білім беру стандартының деңгейіне қол жеткізу фактісін қамтамасыз ету және қадағалау.

Өзін-өзі тәрбиелеудің күзіреттілігін дамытудың педагогикалық технологиясы – бұл білім алушылардың өзін-өзі тәрбиелеу күзіреттілігін дамыту бағытында білім берудің неғұрлым тиімді нысанына қол жеткізу үшін олардың арасындағы білім берудің бүкіл

процесін жоспарлаудың, қолданудың, бағалаудың және білімді игерудің жүйелі әдісі. Оқытудың жаңа технологияларын жобалаудың тиімділігі жеке критерийлермен тексеріледі, олардың жиынтығы жалпы интегралды критерийді білдіреді, ол өз кезегінде біріншісін білдіретін бірнеше басқа критерийлерден тұрады. Белгілі бір оқу пәні шеңберінде білім алушылардың оқу қызметін ұйымдастыру тек аудиториялық сабақтарда ғана емес, сонымен қатар олардың сыртында, өздігінен білім алу құзіреттілігін дамытудағы негізгі қызмет түрі ретінде дербес қызметте жүзеге асырылады [1, 51].

Психикалық тәуелсіздіктің жетекші белгілері курсанттердың проблеманы білуі; гипотезаны ұсыну; іздеу жоспарын өз бетінше әзірлеу; зерттеу нәтижелерін зерттелетін құбылыстармен байланыстыру және сенімділікті тексеру. Жаңасын енгізу ойлау консерватизмін, туындайтын қиындықтарды, жеңуді қажет ететін ұйымдастырушылық мәселелерді жеңумен байланысты. Сондықтан ғылыми зерттеулердің нәтижелерін және ғылыми негізделген озық тәжірибені табысты енгізу мен таратудың кепілі оқытушылар мен білім алушылардың шығармашылық достастығы, соңғысының инновациялық идеяларға, олардың кәсіби қызметінің прогрессивті әдістері мен технологияларына қызығушылығы болып табылады. Өзіндік жұмыс білім алушылардың негізгі кәсіптік білім беру бағдарламасын игеру жөніндегі білім беру қызметінің бөлігі болып табылады және алынған білім мен дағдыларды бекіту және тереңдету, жаңа білім іздеу және алу, сондай-ақ оқу тапсырмаларын орындау, алдағы сабақтарға, сынақтар мен емтихандарға дайындық мақсатында ұйымдастырылады.

Білім алушылардың дербес белсенділік деңгейлері мынадай дағдылармен сипатталады: мәтінді бөліктерге бөлу; қорытынды жасау; кіріспені таңдау; алған білімдерін жаңа жағдайларда пайдалану. Курсанттардың өзіндік жұмысы олардың оқу-танымдық іс-әрекетінің бір түрі ретінде өз білімдерін дербес және жүйелі түрде толықтыруға, оқу-кәсіптік міндеттерді шешу кезінде ақпарат ағынында бағдарлай білуге, ақыл-ой әрекетінің төменгі деңгейінен жоғары деңгейіне қарай ілгерілеуге көзқарасты дамытуға ықпал етеді. Өз бетінше білім алу және алынған ақпаратты өңдеу, білім алушылардың әлеуетін дамытуға бағытталған оқытудың әдістемелік жүйелерін құру, құзыреттіліктерді қалыптастыру үшін жоо-да ақпараттық оқу қызметін, содан кейін жоо-ны бітіргеннен кейін эксперименттік-зерттеу жұмыстарын жүргізу қабілеттерін қалыптастыру. Курсанттарды қазіргі кезеңде оқыту оқу орындарының білім беру ортасында, оның ішінде әскери жоо-да болған өзгерістердің салдарынан өзгерістер енгізуді талап етеді.

Әртүрлі мәселелерді шешуге дайындық білім алушыдан өзін-өзі жетілдіруге, өзгермелі жағдайда тәуелсіз іс-әрекеттің көрінуіне, оқу материалдарын жүйелі түрде өз бетінше игеруге деген ұмтылыстың болуын талап етеді. Сондықтан өзін-өзі тәрбиелеудің жетістігі келесі факторларға тікелей байланысты: білім алушылардың қосымша білім алу қажеттілігін түсінуі; туындаған сұрақтарға жауап іздеуде дәйекті қадамдарды жоспарлау және қамтамасыз ету мүмкіндігі; бұрын игерілген білімдерден іріктеуді жүзеге асыру, оларды өзектендіру және шешілетін проблемамен байланыстыру; туындаған сұрақтарға жауап табуға деген ұмтылыс, жаңа білім алу қажеттілігі; өзін-өзі тәрбиелеу қажеттілігін іске асыру үшін жағдай жасау. Егер білім алушылар пәндерді игеру нәтижелеріне қойылатын талаптарды білмесе, өзін-өзі тәрбиелеу құзіреттілігін дамытуға қол жеткізу мүмкін емес.

Мемлекеттік білім беру стандарттарының талаптары бірінші кезекте – дербес қызметті, өзін-өзі тәрбиелеуді дамытуға бағытталған жалпы мәдени және кәсіби құзіреттерді дамыту. Ғылыми-зерттеу жұмысының практикалық маңыздылығы курсанттардың өзін-өзі тәрбиелеу құзіреттілігін дамытуға бағытталған зерттеу нәтижелері және оларды енгізудің тиімділігін тексеруге арналған психологиялық-педагогикалық құралдар нақты оқытушының да, білім беру мекемесінің бүкіл педагогикалық ұжымының қызметіне педагогикалық технологияны енгізуді ұсынуы мүмкін. Өзін-өзі тәрбиелеу құзіреттілігін дамытудың педагогикалық технологиясы – бұл білім алушылардың өзін-өзі тәрбиелеу құзыреттілігін дамыту бағытында білім берудің неғұрлым тиімді формасына қол жеткізу үшін олардың арасындағы барлық оқу процесін жоспарлау, қолдану, бағалау және білімді игерудің жүйелі әдісі.

Ғылыми зерттеулер нәтижелерінің практикаға енуінде әртүрлі мақсатты және оқырмандық мақсаттағы баспа жұмыстары үлкен рөл атқарады: монографиялар, мақалалар, әдістемелік әзірлемелер, оқу құралдары, танымал ғылыми еңбектер және т. б. Ғылымның жетістіктері кәсіби практикаға ауызша коммуникация жүйесі арқылы да енеді: ғылыми конференциялар, кеңестер, семинарлар, практикумдар, мамандардың біліктілігін арттыру курстары және т. б. Оқытудың инновациялық технологияларын қолдану, топтық жұмыс, тұлғааралық қарым-қатынас дағдыларын дамыту, шешім қабылдау, көшбасшылық қасиеттер (интерактивті дәрістер оқу, топтық пікірталастар мен жобалар өткізу, іскерлік жағдайлар мен имитациялық модельдерді талдау, рөлдік ойындар, тренингтер және басқа да технологиялар өткізу), білім беру процесін ұйымдастырудың прогрессивті нысандарын және оқытудың белсенді әдістерін енгізуді қамтамасыз етеді, сондай-ақ оқу-әдістемелік материалдар, кәсіптік ерекшелікті ескерген.

Ғылыми-зерттеу жұмысы нәтижелерін енгізетін болсақ: білім алушылар зерттеуге тікелей қатысуға мүмкіндік алады, алынған нәтижелер практикаға (қолданбалы зерттеулер мен әзірлемелер) тікелей енгізіледі. Кафедра оқытушылары өзін-өзі тәрбиелеу құзиреттілігін дамытуға ықпал ететін оқыту технологияларын әзірлейді.

Ғылыми-зерттеу жұмысы нәтижелерінің маңызды бағыттарының ішінде мыналарды бөліп көрсетуге болады:

1. Кафедраның оқу-материалдық базасын жетілдіруді жалғастыру: кафедра пәндері бойынша заманауи тренажерлардың инновациялық (интерактивті) үлгілерін дайындау, оқыту бағдарламаларын құру, интерактивті электрондық оқу құралдарын дайындау.

2. Семинарлар мен конференциялар өткізу арқылы елде және шетелде әзірленген заманауи білім беру технологияларын үздіксіз зерделеу және енгізу.

Қазіргі уақытта қазіргі оқытушы қандай болуы керек, қандай білім, дағдылар, қасиеттер, құзыреттерге ие болуы керек деген сұрақ белсенді түрде талқылануда. Қазіргі оқытушының кәсіби қызметінің қажетті компоненттері деп аталатын әртүрлі сипаттамалардың ішінде көбінесе педагогикалық қызметке шығармашылық көзқарас деп аталады. Кочетов, Г.Ю.Кзензова, Г.К.Селевко, В.А.Сухомлинский, В.В.Давыдов, Л.С.Выготский, қазақстандық ғалымдар Ә.Қоңыратбаев, Т.Ақшолақов, Ж.Қараев, Қ.Тасболатов, Ф.Ш.Оразбаева сынды т.б. ғалымдар еңбектерінде шығармашылық іс-әрекеттер қарастырылды.

«Шығармашылық» сөзіне берілген ғалым пікірі нақты тұжырым болғанмен, оның мәні бұл тұжырымнан да терең, кең. «Шығармашылық» қабілет, дарын, өнерпаздық деген ұғыммен үндес. Сол себептен ол тұлғадағы дарын, қабілет, өнердің көзін ашу, сол қасиеттерді дамыту мәселесіндегі ерекше іс-әрекет болып табылады.

Оқытушының педагогикалық жаңашылдығы, даралығы оның қызметін тартымды қызықты процеске айналдырып, білім алушылардың білім беру қызметінің сапасын анықтайтыны сөзсіз.

Ежелгі уақытта да шығармашылық пен педагогикалық шеберлік педагогикалық істің жетекші критерийлері болды. Бүгінгі таңда оқытушының кәсіби санатының негізі, оның жұмысының сапасын материалдық бағалау педагогикалық шығармашылықпен білім беру қызметінің маңызды сипаттамасы ретінде анықталады.

Қазіргі кезеңде оқыту оқу орындарының білім беру ортасында, оның ішінде әскери жоо-да болған өзгерістердің салдарынан өзгерістер енгізуді талап етеді. Оқытудың заманауи тәсілі оқытушыларды өмір мен кәсіби қызметтің даму динамикасының ерекшеліктеріне, оқытудың әртүрлі технологияларының ерекшеліктеріне және жеке тұлғаның, қоғам мен мемлекеттің білім алушыларда әлеуметтік және кәсіби пайдалы білімді, нанымдарды, мінез-құлық ерекшеліктері мен қасиеттерін, қарым-қатынастар мен мінез-құлық тәжірибесін дамытудағы қажеттіліктеріне байланысты оқыту процесіне жаңалықты енгізуге бағыттауы тиіс.

Жаңашылдық – бүгінде жеке тұлғаны емес, оның даму процесін басқару керек. Бұл дегеніміз, оқытушының жұмысындағы басымдық делдалдық педагогикалық әсер ету

әдістеріне беріледі, мұнда бірінші кезекте фронтальды әдістерден, ұрандар мен шақырулардан бас тарту керек, шамадан тыс дидактизмнен, зейінділіктен бас тарту керек; оның орнына қарым-қатынастың диалогтық әдістері, шындықты бірлесіп іздеу, тәрбиелік жағдайларды құру арқылы дамыту, әр түрлі шығармашылық әдістер қолданылуы керек белсенділік, яғни оқытудың белсенді және интерактивті формалары мен әдістері.

Шығармашылық жұмыстардың бір бағыты – *жобалай оқыту технологиясы*. XIX ғасырдың екінші жартысында ақш-та пайда болған «жоба әдісінің» теориялық негіздемесі «прагматикалық педагогика» деп аталған. Оның негізін қалаған Джон Дьюи екені белгілі. Жобалау әдісі арқылы болашақ маманның әлеуметтік және кәсіби құзіреттілігі қалыптасады. Маман кез келген жағдайға бейімделіп, өзінің алдында туындаған мәселені шеше алу қабілетін, икемділігін, мүмкіншілігін көрсете алады. Осыған орай, жобалау әдісі өзінің кешенділігімен, проблемалық мәселені шешуге арналғандығымен ерекшеленеді. Ж.дәулетбекова жобалау технологиясының кешенділік сипатын: «бұл технологияда білім алушының шығармашылық зерттеушілік, әрекеттік, танымдық, креативтік, мәдени қатынас қабілеттерін қатар дамытуға мүмкіндік туады» деп көрсетеді [2, 44].

Оқытудың инновациялық технологияларын қолдану, топтық жұмыс, тұлғааралық қарым-қатынас дағдыларын дамыту, шешім қабылдау, көшбасшылық қасиеттер (интерактивті дәрістер оқу, топтық пікірталастар мен жобалар өткізу, іскерлік жағдайлар мен имитациялық модельдерді талдау, рөлдік ойындар, тренингтер және басқа да технологиялар өткізу), білім беру процесін ұйымдастырудың прогрессивті нысандарын және оқытудың белсенді әдістерін енгізуді қамтамасыз етеді, сондай-ақ оқу-әдістемелік материалдар, кәсіби ерекшелікті ескере отырып, білім беру мазмұнын іске асыру және түлектің құзіреттілігін қалыптастыру жағдайында кафедра педагогикалық эксперименттер жүргізеді, басқа салалардағы шығармашылықтан айырмашылығы (ғылым, техника, өнер) оқытушының шығармашылығының мақсаты әлеуметтік құнды жаңа, түпнұсқа жасау емес, өйткені оның өнімі әрқашан жеке тұлғаны дамыту болып қала береді. Әрине, шығармашылықпен жұмыс істейтін оқытушы, тіпті жаңашыл ұстаз өзінің педагогикалық технологиясын жасайды, бірақ бұл жағдайда ең жақсы нәтиже алу құралы ғана [3].

Педагогикалық шығармашылықтың келесі деңгейлері бөлінеді:

1. Дайын ұсыныстарды жаңғырту: оқытушы кері байланысты пайдаланады, оның нәтижелері бойынша әсерін түзетеді, бірақ ол "әдістеме бойынша", "үлгі бойынша", басқа оқытушылардың тәжірибесі бойынша әрекет етеді.

2. Сабақтардағы қызметті оңтайландыру, оны жоспарлаудан бастап, шығармашылық оқытушыға бұрыннан белгілі мазмұнның, әдістердің және оқыту формаларының шебер таңдауы мен орынды үйлесімінде көрінеді.

3. Курсанттармен тікелей қарым-қатынас жасаудың шығармашылық мүмкіндіктерін пайдалану. Мысалы, теориялық және әдістемелік қор ретінде Қазақстан тарихының қазақ әдебиетіндегі көрінісін тану үшін көркем әдебиеттермен қатар, лингвистикалық әдебиеттер сараланады. Отандық және шетелдік әдістемелік инновациялық кешенді теориясы қолданылады. Сабақ барысында мысалы, Ұлы Отан соғысы тақырыбы бойынша Бауыржан Момышұлы жайлы шығармалар, сонымен қатар, ол туралы шығармаларды саралау арқылы танытуға болады. І.Есенберлиннің «Көшпенділер» трилогиясы тұнып тұрған тарих. Соның ішінен хан, батыр, билер туралы айтылған эпизодтар алынып талданады. Л.Гумилевтің пассионарлық термині сараланып, ғылыми бағытқа бет бұрылады. Бұл жұмыс тарихты терең білумен қатар, курсанттардың көркем әдебиет оқуына қызығушылықтары оянады, тіл мәдениеті дамиды. Кейбір тұлғаларды өзге қырынан тануға мүмкіндік мол болады. Осы мәселелерді саралай келе, ғылыми терминдерге анықтама беріліп, олардың мағынасы ашылады. «Қазақстан тарихы» пәні бойынша бірнеше презентациялармен қоса, бейнероликтер тарихи фактілерді салғастыруға мүмкіндік береді. Өзіндік пікірлер айтып, қорытынды жасай білу дағдылары қалыптасады. Тарих туралы өз толғамдарын айту арқылы пікірталастарға қатысуға қызығушылықтары артады. Тарихты оқи отыра, оны көркем әдебиетпен байланыстыра оқыту арқылы әр тарихи оқиғаны қанатты сөздермен түйіндеуге

болады. Мысалы, қаншама азаматтарымыз жалынға шарпылды, елім деп еңіреді, қаншама ұрпақ зар жылады, жапа шекті. Асынған бес қаруын айлап шешпеген еліміз төрт жүздей шабуылды басынан кешіргені айқын. Соның бірі – Аңырақай шайқасы.

4. Оқытушының шығармашылық даралығына, білім алушының жеке басының ерекшеліктеріне сәйкес келетін дайын әдістерді қолдану. Оқытушы міндеті білім алушыға сапалы білім, саналы тәрбие беріп қана қоймай, білім алушының өздігінен жұмыс істеуін, теориялық білімін тәжірибеде танытуға баулу болып табылады. Бұл курсанттың оқытушымен бірлескен өздік жұмысы болмақ. Ал, бүгінгі таңда кредиттік оқыту жүйесінде басты талап осы мәселе төңірегінде болып отыр. Бұл жүйе оқу материалын игеруде білім алушының зерттеушілік қабілетін, логикалық ойлау жүйесі мен шығармашылық белсенділігін арттырады.

Оқытушының оқу сабақтарына шығармашылық қатынасының жоғарыда аталған деңгейлері білім беру практикасы мен педагогика ғылымына жаңа жол ашады. Нәтижесінде білім беру мазмұны мен педагогикалық технологиялардағы ішінара өзгерістер де, білім беру саласындағы жаһандық өзгерістер де болуы мүмкін. Сондықтан, бұл бірінші кезекте талдауға, жалпылауға және таратуға жататын инновациялық тәжірибе.

ӘДЕБИЕТТЕР ТІЗІМІ

1. Комова С. Ю., Цветкова Л. Н. Ересектерді оқытуда мотивацияны арттыру тәсілі ретінде педагогикалық технологияларды енгізу. Ғылымдағы инновация. – 2013. - №26. 73-77 б.
2. Дәулетбекова Ж.Т. Жалпы білім беретін орта мектептерде қазақ тілінен сөз мәдениетін оқытудың ғылыми-әдістемелік негіздері: пед. ғыл. докт. ... Автореф.: - 13.00.02. – Алматы, 2008. 44-б.
3. Щербакова Т.Н. Қазіргі педагог қызметіндегі шығармашылық [мәтін] // қазіргі педагогиканың өзекті мәселелері: iv халықаралық материалдар. Ғылыми. конф. – Уфа:2013. – 21-25 б. - url <https://moluch.ru/conf/ped/archive/97/4472 / 79>

REFERENCES

1. Komova S.Yu., Cvetkova L.N. Eresekterdi okytuda motivaciyanu arttyru tasili retinde pedagogikalık tehnologiyalarydy engizu. Galymdagy innovaciya. – 2013. №26. 73-77 b.
2. Deuletbekova Zh.T. Zhalpy bilim беретin opta mektepтерде kazak tilinen soz madennetin okytudyn gylımı -adistemelik negizderi: ped. Gyl. Dokt. ... Avtoref. : - 13.00.02. – Almaty, 2008. 44 b.
3. Scherbakova T.N. Kazirgi pedagog kyzmetindegi shygarmashylyk [matin] // kazirgi pedagogikanyn ozikti maseleri: iv halykaralyk materialdar. Gylımı. Konf. – Ufa: 2013. – 21-25 b. – url <https://moluch.ru/conf/ped/archive/97/4472 / 79>

ОСОБЕННОСТИ ВНЕДРЕНИЯ РЕЗУЛЬТАТОВ НИР В ОБРАЗОВАТЕЛЬНУЮ ДЕЯТЕЛЬНОСТЬ

САРКЕНҚЫЗЫ А.

начальник кафедры языковой подготовки Академии Национальной гвардии Республики Казахстан, майор, кандидат филологических наук, ассоциированный профессор.

Аннотация. Выбор соответствующей педагогической технологии и внедрение результатов научных исследований является решением проблемы проектирования и реализации возможностей образовательной среды образовательного учреждения. В статье рассматривается, что формированию и развитию личности обучающегося - профессионала и гражданина как ресурсу качества образования может помочь комплексное исследование, показывающее перспективы развития общества и личности и мотивационная сфера человека.

Ключевые слова: военное образование, творчество, курсант, педагогические технологии, самообразование, критерии, эффективность.

SARKENKYZY A.

Head of Languages Department, National Guard Academy of the Republic of Kazakhstan, Major, Candidate of Philological Sciences, Associate Professor.

PECULIARITIES OF THE IMPLEMENTATION OF RESEARCH RESULTS IN EDUCATIONAL ACTIVITIES

Abstract. *The choice of the appropriate pedagogical technology and the implementation of the results of scientific research is a solution to the problem of designing and implementing the possibilities of the educational environment of an educational institution. The article tells that the formation and development of the personality of a student - a professional and a citizen as a resource for the quality of education can be helped by a comprehensive study showing the prospects for the development of society and the individual human motivation.*

Keywords: *military education, creativity, cadet, pedagogical technologies, self-education, criterion, efficiency.*

ӘОЖ 344.21

ҚАЗАҚСТАН РЕСПУБЛИКАСЫ ҚАРУЛЫ КҮШТЕРІНДЕГІ СЫБАЙЛАС ЖЕМҚОРЛЫҚҚА ҚАРСЫ ҚЫЛЫМСТЫҚ ҚҰҚЫҚ БҰЗУШЫЛЫҚТАРДЫҢ АЛДЫН АЛУ ШАРАЛАРЫ

ТЕЛЕУЖАНОВ С.К.¹, ИКЛАСОВ Е.Е.²

¹ (PhD) философия докторы, жалпы білім беру кафедрасының оқытушысы, Қазақстан Республикасы Ұлттық ұланының академиясы, подполковник, Петропавл қ. E-mail: Teleu_aina_2002@mail.ru;

² заң ғылымдарының магистрі, Қазақстан Республикасы Ұлттық ұланы академиясы жалпы білім беру кафедрасының бастығы, подполковник, Петропавл қ.

Андатпа. *Қарастырылып отырған мақалада әскери ортадағы сыбайлас жемқорлыққа қарсы іс қимылының құқықтық нормативтік базасын жетілдіру, Қазақстан Республикасының Қарулы Күштеріндегі сыбайлас жемқорлыққа қарсы қылмыстық құқық бұзушылықтардың алдын алу шаралары бойынша ұсынымдар дайындау қарастырылады.*

Түйінді сөздер: *қылмыс, сыбайлас жемқорлық, әскери қылмыстық құқық бұзушылық, әскери жарғы, қылмыстық жауаптылық, жаза, құқық, құқықтық қатынас, құқық бұзушылықтардың алдын алу.*

Қазіргі кезде сыбайлас жемқорлық әлемнің кез келген елінде оның саяси дамуына байланыссыз, оның ішінде Қазақстанда да, әлеуметтік құбылыс ретінде өмірін жалғастырып келеді, ол тек ауқымдылығымен ғана ерекшеленеді. Сыбайлас жемқорлық әлеуметтік-экономикалық даму үдерісін, нарықтық экономиканың құрылуын, инвестициялар тарту процесін тежейді. Демократиялық мемлекеттің саяси және қоғамдық институттарына кері әсерін тигізеді, елдің болашақ дамуына елеулі қауіп төндіреді. Қазақстанның мемлекеттік саясатының негізгі басымдықтарының бірі сыбайлас жемқорлықпен күрес болып табылады.

Мемлекеттік басқарудың барлық деңгейіндегі сыбайлас жемқорлыққа қарсы іс-қимыл Қазақстан Республикасы Тұңғыш Президенті - Елбасының 2014 жылғы 26 желтоқсандағы №986 Жарлығымен бекітілген Қазақстан Республикасының 2015-2025 жылдарға арналған сыбайлас жемқорлыққа қарсы стратегиясының даму жоспарының негізгі мақсаттарына жетуге бағытталған еді. 2019 жылғы 2 қыркүйекте Қазақстан Республикасының Президенті Қ. Тоқаев «Сындарлы қоғамдық диалог – Қазақстанның тұрақтылығы мен өркендеуінің негізі» атты Қазақстан халыққа Жолдауында сыбайлас жемқорлық мәселесіне арнайы тоқталып өтті: «Сыбайлас жемқорлыққа қатысты қылмыс жасалған мекеменің бірінші басшысының жауапкершілігін заңнамалық және нормативтік тұрғыдан нақты белгілеу керек. Сондай-ақ, заңсыз және арандатушылық әрекеттерге барғаны үшін сыбайлас жемқорлыққа қарсы іс-

қимыл органдарының қызметкерлерін қатаң жазалау керек. Ондай қызметкерлерге мемлекеттік қызмет саласында орын жоқ» - деген мемлекет басшысы [1].

Сыбайлас жемқорлықпен күресу еліміздің бүгінгі күнгі күрделі мәселелерінің бірі болып отырғаны белгілі. Үлкен әлеуметтік қасірет болып табылатын ол саяси даму тұрғысынан бір-біріне ұқсамайтын әлемдегі барлық елдердің қайсын болмасын да қатты алаңдататыны айқын.

Сыбайлас жемқорлықтың мемлекеттің бәсекеге қабілеттілігін едәуір төмендететіні, қоғамда демократиялық қайта құруларды жүзеге асыруды тежейтіні, елдің халықаралық беделіне көлеңке түсіретіні белгілі. Ең бастысы - адамдардың қоғамның демократиялық негізіне деген сеніміне, заң мен әділдікке деген сеніміне, түптеп келгенде, билікке деген сеніміне кері әсер ететіні хақ.

Сыбайлас жемқорлыққа қарсы стратегияның негізгі басымдықтарының бірі – сыбайлас жемқорлыққа қарсы мәдениет деңгейін қалыптастыру болып табылады. Сол себепті, сыбайлас жемқорлықпен жан-жақты күресу мәселесі бүгінгі таңға дейін күн тәртібіндегі проблема болып табылады. Сондықтан әскери ортадағы жемқорлық еліміздің қорғаныс қабілетінің барлық тұстарына кері ықпалын тигізери анық.

«Сыбайлас жемқорлыққа қарсы іс-қимыл туралы» Қазақстан Республикасының 2015 жылдың 18 қарашасында қабылданған Заңы сыбайлас жемқорлықты жауапты мемлекеттік лауазымды атқаратын адамдардың, мемлекеттік функцияларды орындауға уәкілеттік берілген адамдардың, мемлекеттік функцияларды орындауға уәкілеттік берілген адамдарға теңестірілген адамдардың, лауазымды адамдардың өздерінің лауазымдық (қызметтік) өкілеттіктерін және соған байланысты мүмкіндіктерін жеке өзі немесе делдалдар арқылы жеке өзіне не үшінші тұлғаларға мүліктік (мүліктік емес) игіліктер мен артықшылықтар алу немесе табу мақсатында заңсыз пайдалануы, сол сияқты игіліктер мен артықшылықтарды беру арқылы осы адамдарды параға сатып алу» ретінде айқындайды.

Сыбайлас жемқорлық көптеген әлем елдерінде, оның басқару нысанына (формасына) саяси режиміне және мемлекеттік құрылым түріне қарамастан, кең таралған қоғамдық құбылыс.

Сыбайлас жемқорлықтың әлеуметтік қауіптілігі биліктің ашық емес және заңсыз институттарының, механизмдерінің пайда болуымен байланысты. Мемлекеттік басқару органдарында сыбайлас жемқорлықтың ең қауіпті салдары «көлеңкелі экономиканың» өсуі, криминалдық бизнестің дамуына жағдай жасау болып табылады, бұл, өз кезегінде республикалық ғана емес, аймақтық деңгейде де бюрократияны сатып алу ауқымының ұлғаюына әкеліп соғады.

Сол себепті сыбайлас жемқорлыққа қарсы мәдениетті қалыптастыру – сыбайлас жемқорлыққа қарсы іс-қимыл субъектілерінің қоғамда сыбайлас жемқорлыққа төзбеушілікті көрсететін құндылықтар жүйесін сақтау және нығайту бойынша өз құзыреті шегінде жүзеге асыратын қызмет. Сыбайлас жемқорлыққа қарсы мәдениетті қалыптастыру білім беру, ақпараттық және ұйымдастырушылық сипаттағы шаралар кешені арқылы жүзеге асырылады және де сыбайлас жемқорлыққа қарсы білім беру – тұлғаның адамгершілік, зияткерлік, мәдени тұрғыдан дамуы және сыбайлас жемқорлықты қабылдамаудағы белсенді азаматтық ұстанымын қалыптастыру мақсатында жүзеге асырылатын, тәрбиелеу мен оқытудың үздіксіз процесі [2].

Сыбайлас жемқорлыққа қарсы мәдениет – бұл адамның саналы және адамгершілікпен сыбайлас жемқорлыққа қарсы тұру қабілеті. Тұлғаның сыбайлас жемқорлыққа қарсы мәдениеті дегеніміз, ол сол тұлғаның қоғам қауіпсіздігіне және игілігіне сыбайлас жемқорлықтың зияны туралы білімін қамтитын қасиеті. Ол индивидтің жай ғана сыбайлас жемқорлықты төзбеуі ғана емес, сонымен қатар оны жоюға, онымен күресуге талпынуы болып табылады.

Қазақстан Республикасының тұңғыш Президенті - Елбасы Н.Ә. Назарбаевтың 2014 жылғы 17 қаңтардағы «Қазақстан жолы – 2050: Бір мақсат, бір мүдде, бір болашақ» Жолдауында «Еліміздің ұлттық қауіпсіздігі үшін барлық құқық қорғау жүйесі жұмысының

сапасын арттыру қажет. Зор өкілеттілік пен құқық иеленген шенділер мінсіз мінез-құлқымен және жоғары кәсіби деңгейімен ерекшеленуге тиіс. Аса маңызды міндет – сыбайлас жемқорлыққа қарсы жаңа стратегияны қалыптастыру және іске асыруды жалғастыру» деп атап өткен болатын [3].

Сыбайлас жемқорлыққа қарсы әрекеттердің негізін түсіну үшін сыбайлас жемқорлықты саяси мінез-құлық моделін сараптау көзқарасы тұрғысынан зерттеу қажет. Сыбайлас жемқорлықты жаһандық, заңдық, адамгершіліктік және экономикалық ғана емес, ең алдымен, саяси, билікке және биліктік өкілеттілікке негізделген үлкен мәселе (проблема) ретінде қарастыру ұсынылып отыр.

Сыбайлас жемқорлықтың мемлекеттік билік институтына ықпалының қауіптілігін мемлекеттік қызметке қайта тұратындардың сыбайлас жемқорлық жасауға мүмкіндік беретін жолдарды біліп келуі деп айтар едік, ал оны мемлекеттік билік институтының құндылықтарына нұқсан келтіруі тұрғысынан қарастырғанымыз жөн.

Сыбайлас жемқорлық өз-өзінен туындайды, өйткені, қызметтен кеткендердің орнына алдын ала кері уәждері қалыптасқан, түсінігі бүлінгендер келуі мүмкін. Оның үстіне жағдайдың дағдарысқа ұшырауы кезеңінде кадр-маман таңдау, іріктеу механизмдері төмендегідей өзгерістерге ұшырайды:

- процедуралардың ашықтығын қызмет құпиясын сақтау ниетімен тамыр-таныстық басады;

- кадрлық тағайындауға шешім қабылдайтын алқа мүшелері формалды сипат алады, өйткені бірден бір өзі ғана шешім қабылдайтын орган мен бөліністер басшыларының қол астындағы қызметкерлерде осындай түсінік қалыптасады;

- үміткерлерге талаптар таңдалып қойылады;

- жүйелі талдау жұмыстарының нәтижелері, соның ішінде, кадр саясатының мерократиялық стандарт сәйкестігі қабылданбайды.

Көрсетілген процестер мемлекеттік аппараттың және оның кадрлық құрамының сапасына кері ықпал ететіні кәдік. Қоғам сыбайлас жемқорлықты мемлекеттік және әскери қызмет беделімен өлшейді.

Соңғы уақытта Қазақстанда сыбайлас жемқорлықтың «тамырын» шабуға бағытталған көптеген нәтижелі жұмыстар атқарылып жатыр. Соған сәйкес Мемлекеттік бағдарлама қабылданып, соттық жүйені реформалау да жүргізілуде. Мемлекеттік қызметкерлердің лауазымдық міндеттерін орындаудағы жауапкершіліктерін арттыру шаралары қолданылуда. Бірақ, қоғам мен мемлекеттің мүмкіндіктерін біріктіретін, сыбайлас жемқорлық қылмыстарды ескертетін жаңа тұжырымдық үлгіні дайындауда талдаулық, ұйымдастырушылық және насихаттау жұмыстарын қолға алу қажет. Сыбайлас жемқорлыққа қарсы күрес - бұл үздіксіз процесс. Сыбайлас жемқорлық қылмысы үшін жауаптылық нормаларының қолданылмауы, абсолютті көрсеткіш болып табылмайды, сыбайлас жемқорлыққа қарсы күрестің болмауы сыбайлас жемқорлықтың өзінің болмауымен бірдей. Сыбайлас жемқорлықтың тамырына үңілгенде бұл мәселеден шығудың жолы жоқ деген сезім тумауы керек.

Сонымен, сыбайлас жемқорлық бұл негізінен мемлекеттік жүйеде орын алатындықтан, билік сенім білдіріп, құқық берген лауазымды адамдар моральдық тұрғыдан таза болулары керек.

Бүгінгі таңда құқық қорғау органдары әшкерелеп жатқан мемлекеттік қызметшілер тарапынан жасалатын сыбайлас жемқорлыққа қатысты құқық бұзушылықтың сипатын, жасалу себептері мен осыған итермелеген жағдайларға талдау жасайтын болсақ, олардың басым көпшілігі заңды білмеуден немесе оған немқұрайды қараудан орын алуда. Сыбайлас жемқорлыққа қарсы стратегияның негізгі басымдықтары – сыбайлас жемқорлыққа қарсы мәдениет деңгейін жоғарылату, адамдар арасында жемқорлыққа қарсы сана қалыптастырудан тұрады.

Қоғамның барлық күш-жігерін біріктіріп, осы дерттің одан әрі ушықпауы үшін оны тоқтатудың барлық амалдарын қолдану арқылы ғана бұл құбылысқа тиімді түрде қарсы тұруға болады.

ӘДЕБИЕТТЕР ТІЗІМІ

1. Сындалы қоғамдық диалог – Қазақстанның тұрақтылығы мен өркендеуінің негізі // Мемлекет Басшысының 2019 жылғы 2 қыркүйектегі Қазақстан халқына жолдауы.
2. Сыбайлас жемқорлыққа қарсы іс-қимыл туралы Қазақстан Республикасының Заңы, 2015 жыл 18 қараша.
3. Қазақстан Республикасының тұңғыш Президенті - Елбасы Н.Ә. Назарбаевтың 2014 жылғы 17 қаңтардағы «Қазақстан жолы – 2050: Бір мақсат, бір мүдде, бір болашақ» Жолдауы.

REFERENCES

1. Syndarly qogandyq dialog – Qazaqstannyn turaqtylygy men órkendyyinin negizi // Memleket Basshysynyn 2019 jylgy 2 qyrkuiektegi Qazaqstan halqyna joldauy.
2. Sybailas jemqorlyqqa qarsy is-qyimyl turaly Qazaqstan Respublikasynyn Zany, 2015 jyl 18 qaracha.
3. Qazaqstan Respublikasynyn tungych Prezidenti - Elbasy N.A. Nazarbaevtyyn 2014 jylgy 17 qantardagy «Qazaqstan joly – 2050: Bir maqsat, bir mudde, bir bolfshaq» Joldauy.

МЕРЫ ПРОФИЛАКТИКИ КОРРУПЦИОННЫХ УГОЛОВНЫХ ПРАВОНАРУШЕНИЙ В ВООРУЖЕННЫХ СИЛАХ РЕСПУБЛИКИ КАЗАХСТАН

ТЕЛЕУЖАНОВ С.К.¹, ИКЛАСОВ Е.Е.²

¹Преподаватель кафедры общаобразовательных дисциплин Национальной гвардии Республики Казахстан, доктор PhD, подполковник.

²Начальник кафедры общаобразовательных дисциплин Национальной гвардии Республики Казахстан, магистр юридических наук, подполковник.

Аннотация. *В рассматриваемой статье рассматривается совершенствование нормативно-правовой базы противодействия коррупции в военной среде, подготовка рекомендаций по мерам профилактики коррупционных уголовных правонарушений в Вооруженных Силах Республики Казахстан.*

Ключевые слова: *преступность, коррупция, военное уголовное правонарушение, воинский устав, уголовная ответственность, наказание, право, правоотношение, профилактика правонарушений.*

MEASURES OF PREVENTION OF CORRUPTION CRIMINAL OFFENSES IN THE ARMED FORCES OF THE REPUBLIC OF KAZAKHSTAN

TELEUZHANOV S.K., IKLASSOV E.E.

¹ Lecturer of the Department of General Education Disciplines, Doktor of Philosophy, Lieutenant Colonel

² Head of the Department of General Education Disciplines, Master of Law, Lieutenant Colonel

Abstract. *The article considers the improvement of the regulatory framework for combating corruption in the military environment, the preparation of recommendations on measures to prevent corruption criminal offenses in the Armed Forces of the Republic of Kazakhstan.*

Key words: *crime, corruption, military criminal offense, military regulations, criminal liability, punishment, law, legal relationship, prevention of offenses.*

УДК 37.035.7

ТУРУСМАНОВ Н.Н.¹, ГРОСКОП Р.В.²

¹ педагогика ғылымдарының магистрі, қару-жарақ және атыс кафедрасының оқытушысы, Қазақстан Республикасы Ұлттық ұланының академиясы, подполковник, Петропавл қ. E-mail: nurlan.turusmanov@mail.ru;

² 8D12103 – қару жарақ және әскери техника мамандығы бойынша (PhD) философия докторы, қару-жарақ және атыс кафедрасының оқытушысы, Қазақстан Республикасы Ұлттық ұланының академиясы, подполковник, Петропавл қ. E-mail: groskoproman@mail.ru.

ӘСКЕРИ БІЛІМ МЕН ҒЫЛЫМНЫҢ ӨЗЕКТІ МӘСЕЛЕЛЕРІ

Андатпа. Адамзат жинаған білімнің қазіргі көлемін игеру кез-келген ұйымдасқан жүйеден тыс өздігінен жүре алмайды. Білім беру саласындағы саясатты қалыптастыратын, осы жүйе элементтерінің құрылымы мен өзара байланысын, оның даму бағытын (перспективасын) айқындайтын мемлекет осындай білім беру жүйесін құру функциясын өзіне алады [1].

Қазақстандағы әскери білім мен ғылымды жаңғырту процесі ХХІ ғасырдың сын-тегеуріндеріне жауап ретінде объективті әлеуметтік қажеттілік болып табылады. Қазақстан өзінің өркениеттік дамуында, жаһандану процесіне тартылған басқа елдер сияқты, ақпараттық қоғам негіздерін қалыптастыруға бет бұруда. Мұндай жағдайларда жоғары әскери оқу орындарын, оның ішінде Қазақстан Республикасы Ұлттық ұлан академиясын жаңғыртуға объективті қажеттілік бар.

Түйінді сөздер: әскери білім, әлеуметтік философия, әскери білім беру ұйымдары.

Білім мен кәсіби дағдылар-қазіргі заманғы білім беру, кадрларды даярлау және қайта даярлау жүйесінің негізгі бағдарлары.

Бұл тұрғыда жоғары білікті әскери мамандарды даярлау, сонымен бірге әскери білім мен ғылымды жаңғырту-уақыт талабы.

Ғылым әрқашан адамзатқа жол ашты. Әскери ғылым оның құрамдас бөлігі ретінде әскери істің даму нүктесінде, Қарулы Күштердің шындыққа сәйкес келетін бағыттары мен перспективалық ерекшеліктерін анықтайды.

Бүкіл әлемдегі әскери істің даму динамикасы, әскери ғылымның жетістіктерін күнделікті іс-әрекетке және әскерлердің жауынгерлік қолданылуына тұрақты енгізу, әскери технологияларды жетілдіру, сондай-ақ әлемнің жетекші елдерінің әскери дайындықтарының ауқымы және бірқатар аймақтардағы әскери-саяси жағдайдың шиеленісуі қазіргі заманғы офицерді Кеңес армиясынан мұраға қалған ескі багажға дайындау мүмкін невозможностігін айқын етеді және мүлдем басқа шындыққа арналған. Бұл әскери доктриналық көзқарастарға да, оқытудың техникалық базасына да қатысты.

Қазіргі заманғы әскери білім беру проблемаларының өзектілігі қоғам дамуының белгілі бір жағдайларында реформаларды, оның ішінде әскери салада да жүргізу қажеттілігі туындайды. Әдетте, армияны реформалау сөзсіз елдегі әскери білім беру жүйесін реформалауға алып келеді.

Қазіргі уақытта Қазақстан Әскери білім беруді реформалау кезеңінде кезекті рет тұр, оның процесі әлі аяқталған жоқ. Әскери білім беруді реформалауға байланысты көптеген әдіснамалық, экономикалық, әлеуметтік-саяси және ұйымдастырушылық мәселелер әлі шешілген жоқ. Бұл жағдай әскери білім мен ғылым мәселелеріне тағы бір рет оралуға мәжбүр етеді. Қазіргі жағдайда әскери білім беру жүйесінің даму тенденцияларын мұқият талдау маңызды.

Білім беру құбылысын зерттеу ұзақ уақыт бойы педагогика ғылымымен монополияланды. Білім берудің өзін өзгерту және оны күрделі сараланған жүйеге айналдырады, білім берудің қоғамның барлық салаларындағы рөлінің артуы, олардың айтарлықтай өзгеруі жағдайында білім беру философиясының даму қажеттіліктерін анықтады [2].

Зерттеуге енгізілген тұжырымдамалық мағына кез-келген құбылысты, соның ішінде әскери білім беруді жүйелі зерттеуге қойылатын негізгі талаптарды қанағаттандыруы керек. Тіршілік әрекетін жаңғырту тәсілі ретінде білім берудің жүйелік бірлігін барынша толық білдіретін осындай ұғымдардың бірі-білім беру кеңістігі ұғымы. Егер білім беру жүйесі өзара байланысты компоненттердің – оқыту мен тәрбиелеудің мақсаттары, мазмұны, әдістері, құралдары мен формаларының реттелген жиынтығы ретінде қарастырылса, онда білім беру кеңістігі ұғымы күш-жігерді оқыту, тәрбиелеу және жалпы білім беру теориясы мен практикасын философиялық, әдіснамалық тұрғыдан түсінуге бағыттауға мүмкіндік береді [3, 22-бет].

Бұл тұжырымдама құрылымдық иерархияны, даму кезеңділігін, әскери білім беру жүйесі элементтерінің өзара байланысын қарастыруға, оның қазіргі қоғамдағы нақты жұмысының тиімділігін оңтайландыру және арттыру жолдарын анықтауға мүмкіндік береді.

Философиялық әдебиеттегі "білім" термині "адамның мәдени ортасының игілігін құрайтын моральдық және рухани құндылықтардың әсерінен қалыптасатын адамның рухани келбеті, сондай-ақ тәрбие, өзін-өзі тәрбиелеу, ықпал ету процесі, яғни адамның сыртқы келбетін қалыптастыру процесі. Бұл ретте ең бастысы-білім көлемі емес, соңғысын жеке қасиеттермен байланыстыру, өз білімін өз бетінше басқара білу" [4].

Қазіргі уақытта кәсіптік біліммен шешілетін әскери білім мен қауымдастықтың қарастырылған ерекшеліктеріне, мақсаттары мен міндеттеріне сәйкес әскери білім беру жүйесі, бір жағынан, білім беру жүйесінің ішкі жүйесі болып табылады, онымен көптеген ұқсастықтары бар, ал екінші жағынан, оның бірқатар сипаттамалық ерекшеліктері бар.

Қазақстанның әскери білімі (тарихи қалыптасқан) әрқашан жалпыазаматтық білім беру жүйесінен ерекшеленетін:

- әскери білім беру ұйымдарының түлектері нақты бастапқы лауазымдарда әскери қызметке дайындалуда;

- кәсіби офицердің қасиеттері әскери орта жағдайында ғана толық қалыптасады, жоғары оқу орнына түскен сәттен бастап болашақ офицер әскери қызметші мәртебесін алады және әскери істің негіздерін тек аудиториялар мен жаттығуларда ғана емес, сонымен қатар әскери ұжымның күнделікті өмірінде де түсінеді;

- тіпті жақын әскери және азаматтық мамандықтар бойынша дайындықтың мақсаты мен мазмұны айтарлықтай ерекшеленеді:

- кәсіби әскери адамды даярлау басқа әскери мамандармен тығыз қарым-қатынаста жауынгерлік жағдайларда белгілі бір функционалды міндеттерді орындауға бағытталған;

- офицерді даярлау оған әскери қызметтің ауыртпалықтарын жеңуге және қойылған жауынгерлік тапсырманы орындау үшін жанқиярлыққа дайын болуға бағытталған белгілі бір моральдық-еріктік қасиеттерді тәрбиелеу қажеттілігімен байланысты;

- әскери білім беру ұйымдарында офицерлерді даярлаудың жоғары құны - жылына бірнеше жүз мың рубльге жуық [5].

Әскери білім берудің өзекті мәселелеріне білім беру сапасын бағалаудың жаңа тетіктерін іздеу, осы қызметке барлық қатысушыларды осы процеске тартатын инновациялық қызметті сараптау, әскери білім берудің мақсаттары мен құндылықтарын өзін-өзі бақылаудың және өзін-өзі актуализациялаудың қуатты тетігі ретінде әскери жоғары оқу орындары курсанттарының өзіндік жұмысын ұйымдастыру проблемасы жатқызылуы керек.

Қазіргі білім беру жүйесінің әдіснамалық негізі екі деңгейді қамтитын білім беру философиясы болып табылады, олардың бірі жалпы философияға, екіншісі білімге бағытталған. "Олардың біріншісі білім беру саласындағы жалпы философиялық әдіснаманың ерекшелігін зерттеумен байланысты. Оның негізі білім беру жүйесінде қолданылатын жалпы философиялық білім болып табылады. Екінші әдіснамалық деңгей білім берудің қазіргі заманғы трансформациясы жағдайындағы объективті заңдылықтарының ерекшелігін талдауға және зерттеуге тікелей бағытталған " [6].

Білім беру философиясы білім берудің антропологиялық негізі қандай екенін, таным мен оқу процестерін түсіну қандай эпистемологиялық принциптерге сүйенетінін, қазіргі

мәдениеттегі тұлғаның позициясын сипаттайтын құндылық-дүниетанымдық бағдарларды анықтауға арналған [7].

Бүкіл әлемде әскери білім беру мемлекеттік қауіпсіздіктің маңызды құрамдас бөлігі ретінде дұрыс анықталады әр түрлі деңгейдегі әскери мамандардың жоғары білікті кадрлары – мемлекеттің қорғаныс әлеуетін, оның әскери күшін тудыратын нақты күш.

Білім алушылардың негізгі Кәсіптік білім беру бағдарламаларын игеру процесінде белгілі бір салада кәсіптік қызмет жүргізуге және (немесе) нақты кәсіп немесе мамандық бойынша жұмысты орындауға мүмкіндік беретін белгілі бір деңгей мен көлем құзыретін қалыптастыруға және білім алушылардың білім, білік, дағдыларды игеруіне бағытталған кәсіптік білім беру жүйесіндегі ажырамас бөлігі Қазақстан Республикасында ұлттық білім беру ұйымы үшін мамандар даярлау болып табылады. Қазақстан Республикасының ұландары.

Бірақ, ең қызығы, нормативтік құқықтық құжаттарға талдау жүргізу кезінде қазіргі уақытта Қазақстанда "әскери білім" ұғымы бірде-бір Нормативтік құқықтық актімен анықталмағаны белгілі болды.

"Білім туралы" Қазақстан Республикасының Заңы "Әскери білім" ұғымын бермейді, ал осы Заңның терминдері мен ұғымдарына сүйене отырып, әскери кадрларды даярлау жоғары білімнің әскери білім беру ұйымдарында жүзеге асырылатынын анықтауға болады.

Әскери білім беру проблемаларын және оның қазіргі жағдайда даму перспективаларын оңтайлы талдау әлеуметтік философия негізінде мүмкін болады. Жеке білімнің белгілі бір саласымен өзара әрекеттесу кезінде философиялық білімнің әрбір құрылымдық компоненті онтологиялық, гносеологиялық, әдіснамалық, аксиологиялық және басқа функцияларды орындайтындығына байланысты білім беру философиясы әлеуметтік философияның бөлімі ретінде білімнің пәнаралық және интегративті саласы болып табылады, ілім көптеген ғылымдардың жетістіктерін жалпыланған және тұжырымдамалық түрде жинақтайды.

Әр әлеуметтік кезең өзінің философиялық көзқарасына, білім берудің өзіндік тұжырымдамасына сәйкес келеді. Білім берудің интегративті функциясы дүниетанымдық компоненттің қалай қалыптасатынын көрсете отырып, пәнді философиялық тұрғыдан түсінудің квинтэссенциясын көрсетеді. Философияның дүниетанымдық функциясы бүкіл білім беру жүйесіне еніп, білім беру қызметіне белгілі бір бағыт береді [6, С. 63-64].

Әскери білім беру мәселелерін шешуде философиялық әдіснаманы саналы түрде қолдану таным процесінің дамуын басқаруға алғышарттар жасайды және тиімділікті арттыруға, сондай-ақ білім беру қызметінің теориясы мен практикасын оңтайландыруға ықпал етеді.

"Әскери білім" ұғымын іргелі және арнайы әскери ғылымдар мен әскери қызметшілерге олардың практикалық қызметінде қажет дағдылар туралы жүйелі білімнің жиынтығы ретінде қарастыруға болады. Әскери білім "әскери мамандарды даярлау, біліктілігін арттыру және қайта даярлау процесі, қол жеткізілген білім деңгейі туралы мәлімдемемен бірге" ретінде анықталады [8].

Қазіргі уақытта Қазақстан Республикасындағы білім беру деңгейлері бойынша әскери білім беру құрылымы жалпы білім беру, кәсіптік білім беру, қосымша білім беру және кәсіптік оқыту болып табылады.

Нақтырақ айтқанда, әскери білім теориялық, әдістемелік және праксеологиялық аспектілерде көрсетілуі мүмкін.

Теориялық тұрғыдан алғанда, қазіргі заманғы әскери кадрларды даярлауды дамудың философиялық және жалпы ғылыми тұжырымдамаларына және жалпы әлемнің жүйелі эволюциялық бейнесіне қатысты идеялар шеңберінен тыс елестету қиын, ол қазіргі уақытта ғалымдар мен практикалық мамандардың санасында біртіндеп бекітіліп келеді. Сонымен қатар, әртүрлі сипаттағы жүйелердің өзгеру динамикасын анықтайтын заңдар мен категорияларға жүгіну әскери басшыға коммуникация және ақпаратты өңдеу құралдары саласындағы, өндірістік және басқару процестерін автоматтандыру және жүйелі интеграциялау саласындағы жаңа технологиялардың қоғамдық тәжірибеге әсерін толық ескеруге мүмкіндік береді.

Әдістемелік аспектіде диалектика объективті әлемді танудың негізгі жалпы әдістерінің бірі болып табылатындығын атап өткен жөн. Оның қолданылуы әртүрлі сипаттағы объектілер мен процестерге, соның ішінде әскери-әлеуметтік шындыққа тиімді.

Праксеологиялық тұрғыдан алғанда, әскери кадрларды даярлаудың күрделі процестерінде, әскери білім беру ұйымының өмірінде қолдануға болатын ережелер мен идеяларды зерттеудің шұғыл қажеттілігі бар. Сондықтан материалистік диалектиканың теориялық және әдіснамалық арсеналын қолдану болашақ командирді даярлау тиімділігінің дәрежесін, қазіргі жағдайдың барабарлығын және алған білімдерін практикада қолдануды арттырады.

Қазақстандағы әскери білім беру жүйесінің негізгі мақсаты-даярлық деңгейі мемлекеттік және ведомстволық талаптарға сәйкес келетін Қарулы Күштердің, басқа да әскерлердің, әскери құралымдар мен органдардың офицерлер мен сержанттарға қажеттіліктерін қамтамасыз ету.

Әскери білім беру жүйесінің рөлі мен маңызы келесі міндеттерді шешуге байланысты:

- әскери кадрларды даярлау, оларды үздіксіз кәсіби қайта даярлау және біліктілігін арттыру;

- жоғары білімді офицерлерді, жоғары білікті ғылыми-педагогикалық және ғылыми кадрларды даярлау және қайта даярлау;

- қызметі жұмылдыру және қорғаныс мәселелерін, сондай-ақ Қазақстан Республикасының қауіпсіздігін қамтамасыз ету жөніндегі міндеттерді шешуге байланысты лауазымды тұлғаларды әскери даярлаумен;

- елдің қорғаныс қабілетін нығайту проблемаларын шешуге және әскери қызметшілердің кәсіптік білімін жетілдіруге бағытталған іргелі және қолданбалы ғылыми зерттеулерді ұйымдастыру және жүргізу;

- жоғары және қосымша білім алу арқылы зияткерлік, мәдени және адамгершілік дамуға білім алушылардың қажеттіліктерін қанағаттандыру;

- жастарды әскери-кәсіптік бағдарлау және оларды әскери жоғары білім беру ұйымдарына түсуге даярлау жөніндегі жұмысты ұйымдастыру және жүргізу [5].

Келесі жағдайға назар аудару керек: кез-келген іс-әрекет мақсатты және жүйелі болуы керек, құзыреттілік тәсіл жеке құзыреттіліктің де, бағдарламада көрсетілген барлық құзыреттіліктің қалыптасуын бағалауды көздейді [9], оқыту әдістемесіндегі елеулі өзгерістер, бірақ оны қалыптастыру үшін әдістемелік қамтамасыз етуді дайындайтын және жүзеге асыратын барлық лауазымды тұлғалардың тыныш жоспарлы жұмысының шарттары қажет. Оқу бағдарламаларының өзгеруі, пәндер арасындағы қатынастардың логикалық құрылымының салыстырмалы түрде қысқа мерзімде бұзылуы әскери білім мен ғылымның қазіргі заманғы Стратегиясының қалыптасуына ықпал етпейді, оның негізі қолда бар әлеуметтік технологияларға қызмет етіп қана қоймай, сонымен қатар нормативтік қызметтен асып кетуге, Инновациялық процестерді, шығармашылық процестерді кең мағынада жүзеге асыруға қабілетті болашақ офицердің жеке басының дамуы мен өзін-өзі дамытуы болып табылады. Бұл стратегия жоғары әскери мектептің білім беру қызметінің мазмұны мен нысандарының тұлғалық-дамытушылық және кәсіптік-бағдарланған оқыту технологияларының басымдығына түбегейлі бағытталуында жүзеге асырылады [10].

Әскери білім беру ұйымдарының алдына жеке тұлғаны қалыптастыруға және қоғамдық нормалар мен мемлекеттік стандарттарға сәйкес келетін маман даярлауға, ең бастысы, күш министрліктері мен ведомстволарының Тапсырыс беруші ұйымдарын қанағаттандыратын офицерді қалыптастыруға және әскери маман даярлауға қойылатын талаптар қойылуы тиіс. Мұндай рөлді әскери білім берудің барлық мамандықтары бойынша әзірленетін және жоғары білімнің әскери-кәсіптік бөлігін көрсететін жоғары оқу орындарының түлектерін әскери-кәсіптік даярлауға қойылатын біліктілік талаптары орындауы тиіс.

Білім беру философиясы әскери білімнің дамуын кеңірек әлеуметтік контексте зерттеуге және оның әлемдегі тарихи өзгерістермен байланысын бақылауға мүмкіндік береді. Осыған байланысты білім берудің жан-жақты, кешенді теориясының дизайны философиялық

перспектива, өткен тәжірибе мен білім беру жүйесінің қазіргі жағдайын философиялық талдау контекстінен тыс мүмкін емес. Бұл білім беру жүйелерінің біртұтас көзқарасын қамтамасыз ететін ең жалпы теория мәртебесін талап ете алатын толық құқықты білім беру философиясы. Ол әскери білімнің мақсаттары, әдістері, құралдары мен құндылықтарына қатысты көптеген мәселелер бойынша рефлексия, позицияны анықтау, сындарлы ойлау қабілетін қалыптастыруға арналған. Сонымен қатар, мұндай рефлексивтілік проблемаларды философиялық тұрғыдан түсіну дағдылары болмаған кезде қалыптаспайды [11, Б.11].

Қазіргі уақытта әскери білім беруді жаңғыртудың үш негізгі бағыты айқын көрінеді: бірінші бағыт – жоғары оқу орындарының желілерін оңтайландыру; екіншісі – білім мен ғылымның қосылуы, қорытпасы; үшіншісі – білім беру сапасын арттыру [12].

Әскери білім беру жүйесі негізгі Кәсіптік білім беру бағдарламалары мен түрлі қосымша білім беру бағдарламаларын іске асыру, бір мезгілде бірнеше білім беру бағдарламаларын игеруге мүмкіндік беру, сондай-ақ қолда бар білім беруді, біліктілікті, білім алу кезіндегі практикалық қызмет тәжірибесін есепке алу арқылы үздіксіз білім беру үшін жағдай жасайды.

Әскери білім беру ұйымдарының қызметін талдау [5], әскери білім беру жүйесінің мақсаттары, басқарудың теориялық негіздері әскери білім беруді басқару әскери білім беру жүйесі мен оның білім беру ұйымдарының қызметін келесі негізгі бағыттар бойынша реттеуге бағытталуы керек деген қорытынды жасауға мүмкіндік береді – - әскери білім беру ұйымдарының ең тиімді желісін, олардың Штаттары мен санын анықтау;

- әскери мамандарды даярлау деңгейлері, бейіндері, мамандықтары, біліктіліктері, көлемі (саны) және ұзақтығы;

- әскери білім берудің мазмұны мен сапасы;

- әскери білім беру ұйымдарын ауыспалы және тұрақты құраммен жасақтау;

- білім беру ұйымдарының түлектерімен әскерлерді жасақтау;

- оқу, әдістемелік, тәрбие және ғылыми жұмыстар, қабылдау, шығару;

-әскери білім беру ұйымдары мен әскери білім беруді басқару органдарының ғылыми-педагогикалық әлеуеті;

-білім беру қызметін ғылыми-әдістемелік қамтамасыз ету;

– жоғары оқу орындарының оқу-материалдық базасы және экономикалық қызметі;

- әскери білім беру ұйымдары мен оларды басқару органдарының қызметін бақылау;

- әскери білім беру жүйесі қызметінің барлық бағыттарын ұдайы жетілдіру.

Қазақстанның әскери білім беру жүйесінің бірқатар ерекшеліктері бар:

– ол Қазақстан Республикасы Қарулы Күштерінің құрамына құрылымдық жағынан енгізілген – жоғары оқу орнына түскен сәттен бастап болашақ офицер әскери қызметші мәртебесін алады және әскери істің негіздерін тек аудиториялар мен оқу-жаттығуларда ғана емес, сонымен қатар әскери ұжымның күнделікті өмірінде де түсінеді;

– әскери білім беру жүйесінің құрамына кіретін жоғары оқу орындары әрдайым офицерлер корпусын толықтырудың негізгі көзі болып саналды;

- ЖОО түлектерінің екі мамандық бойынша бір мезгілде кәсіптік білім алуы: әскери және туыстық азаматтық;

– әскери білім беру жүйесін басқару Қазақстан Республикасы Қарулы Күштерін басқарудың жалпы схемасына енгізілген;

- әскери білім беру ұйымдарында офицерлерді даярлаудың жоғары үлестік құны.

Әлеуметтік философия "жүйелеу бағытын" орнатуға мүмкіндік береді [13, б. 33] әскери білім туралы философиялық түсініктерді жалпы білім берудің ішкі жүйесі ретінде зерттегенде, сонымен бірге әскери білім берудің жүйелік көрінісі ретінде әрекет етеді, өйткені Әдістеменің барлық деңгейлері философиямен анықталады немесе онымен байланысты және " ғылыми зерттеулерді сәтті жүргізу, олардың қызметінің стратегиясы мен мақсаттарын анықтау мүмкін емес, жалпы заңдарды білмей " [14, б. 34].

Әлеуметтік философия (білім беру философиясы) әскери білім беруді зерттеудің теориялық және әдіснамалық негізі болып табылады, өйткені білім беру философиясының

жалпы принциптері мен ережелерін әскери білім берудің әртүрлі компоненттерін талдау үшін қолдануға болады.

ӘДЕБИЕТТЕР ТІЗІМІ

1. "Білім туралы" Қазақстан Республикасының 2007 жылғы 27 шілдедегі № 319-III Заңы. (04.07.2018 жылғы № 171-VI және 26.12.2022 жылғы № 168-VII өзгерістермен және толықтырулармен).
2. Т.А. Арташкина. Мәдениет контекстіндегі білім: оқу құралы. – Владивосток 2006.
3. С.И. Черных. Қоғамды ақпараттандыру жағдайындағы білім беру кеңістігі: монография жауапты редактор Н.В. Наливайко – Новосибир, 2011 ж.
4. Философиялық энциклопедиялық сөздік / Е.Ф. Губский, Г.В. Корабева, В.А. Лютченко редакторлығымен. -М.: ИНФРА-М, 2006.
5. "Болашақ офицерлерді даярлаудың шетелдік және отандық тәжірибесін талдау" аналитикалық шолу. - М.: Ресей ПМ, 2013.
6. Н.В. Наливайко. Білім беру философиясы: тұжырымдаманы қалыптастыру: монография / жауапты редактор Б.О. Майер. – Новосибирск, 2008 ж.
7. Р.А. Куренкова. Білім беру феноменологиясы: философия мен педагогиканың заманауи диалогы [Электрондық ресурс]. URL: (қолжеткізілген күні: 15.01.2015).
8. Әскери энциклопедиялық сөздік. -М.: "ОНИКС 21 ғасыр" баспасы, 2002 ж.
9. М.Б. Гитман, А.Н. Данилов, В.Ю. Столбов. Университет түлегі құзыреттілігінің қалыптасу деңгейін бағалау // ашық білім. – 2014. – № 1.
10. А.Л. Андреев. Білім беру перспективалары: құзыреттілік, зияткерлік орта, трансдисциплинарлық // Ресейдегі жоғары білім. – 2014. – № 3. – 30-39 Б.
11. В.И. Кудашов. Қазіргі білім беруді дамыту факторы ретінде білім беру диалогы: қарым-қатынастың мәні мен ерекшелігі. –Красноярск, 1998.
12. О.Ю. Тарская. Ресей әскери білімін жаңғырту: мәдени-ақпараттық аспект. – Саратов: ПАГС, 2011.
13. Л.Н. Талалова. Білім берудегі интеграциялық процестер: қарама-қайшылықтар контексті: монография. – М.: РУДН баспасы, 2003.
14. Н.В. Наливайко, В.И. Панарин, В.И. Паршиков. Отандық білім беруді дамытудың жаһандық және аймақтық тенденциялары (әлеуметтік-философиялық талдау): монография / жауапты редактор В.В. Целищев. – Новосибирск, 2010.

REFERENCES

1. «On education» of the Republic of Kazakhstan 2007 Law No. 319-III dated July 27. (Dated 04.07.2018 № 168-VII of 26.12.2022 with changes and additions).
2. Artashkina T.A. Obrazovanie v kontekstekultury: ucheb.posobie [Education in the context of culture: a study guide]. Vladivostok, FEFU Press, 2006.
3. Chernykh S. I. Obrazovatelnoeprostranstvo v usloviyahinformatizatsiiobshchestva: monografiya [Educational space in the information society: monograph]. Novosibirsk, NSAU Publ.2011. Vol. XXXIX.
4. Gubskiy E.F., Korableva G.V., Lutsenko V.A. Filosofskiyentsiklopedicheskieslovar [Philosophical Encyclopaedic Dictionary]. Moscow, "INFRA-M" Publ., 2006.
5. Analiticheskiyobzor "Analizzarubezhnogoiootechnestvennogoopytapodgotovkibuduschihofitserov" [The analytical review "Analysis of foreign and domestic experience of training prospective officers"]. Moscow, the Ministry of Internal Affairs of Russia, 2013.
6. Nalivayko N. Filosofiyaobrazovaniya: formirovaniekontseptsii: monografiya [Philosophy of education: building the concepts: monograph]. Novosibirsk, SD RAS Publ., 2008. Vol. XXV.
7. Kurenkova R. Fenomenologiyaobrazovaniya: sovremenniy dialog filosofiiipedagogiki (Fenomenology of education: modern dialogue of philosophy and pedagogics). Available at: <http://www.globalistika.ru/congress2008/Doklady/11010.html> (accessed January 15, 2015).
8. Voennyentsiklopedicheskislovar [Military encyclopaedic dictionary]. Moscow, "ONIKS 21 vek" Publ., 2002.
9. Gitman M.B., Danilov A.N., Stolbov V. Yu. Otsenkaurovnyasformirovannostikompetentsiyvypuschnikavuzavuz [Estimation of graduates' competence]. Otkrytoeobrazovanie – Open education, 2014.

10. Andreev A.L. Perspektivy obrazovaniya: kompetentsii, intellektualnyesredy, transdistsiplinarnost [Outlooks in education: competence, intellectual environment and transdisciplinarity]. Vyssheobrazovanie v Rosii – Higher education in Russia, 2014, no. 3. pp. 30–39.

11. Kudashov V. I. Dialogichnost obrazovaniya kak faktor razvitiyasovremennogo obrazovaniya: Suschnostispetsifikavzaimosvyazi. Dis. dokt. filos.nauk [Dialogueness of education as a factor of modern education development: nature and specific features of interaction. Doct. philos. sci. thesis]. Krasnoyarsk, 1998.

12. Tarskaya O.Yu. Modernizatsiya Rossiyskogo voennogo obrazovaniya: kulturniy aspekt [Modernization of Russian military education: cultural aspect]. Saratov, PAGES Publ., 2011.

13. Talalova L.N. Integratsionnyeprotsessy v obrazovanii: kontekstprotivorechiy: monografiya [Integration processes in education: the context of contradictions: a monograph]. Moscow, RUF Publ., 2003.

14. Nalivayko N.V., Panarin V. I., Parshikov V. I. Globalnye i regionalnyetendentsii razvitiya otechestvennogo obrazovaniya (sotsialno-filosofskiy analiz): monografiya [Global and regional tendencies in national education development (socio-philosophical analysis): a monograph]. Novosibirsk, SD RAS Publ., 2010. 234 p.

АКТУАЛЬНЫЕ ПРОБЛЕМЫ ВОЕННОГО ОБРАЗОВАНИЯ И НАУКИ

ТУРУСМАНОВ Н.Н.¹, ГРОСКОП Р.В.²

¹ магистр педагогических наук, подполковник, преподаватель кафедры вооружения и стрельбы, Академия Национальной гвардии Республики Казахстан, г. Петропавловск. E-mail: nurlan.turusmanov@mail.ru

² доктор философии (PhD) по специальности 8D12103 – Вооружение и военная техника, подполковник, преподаватель кафедры вооружения и стрельбы, Академия Национальной гвардии Республики Казахстан, г. Петропавловск. E-mail: groskoproman@mail.ru

Аннотация. *Овладение современным объемом знаний, накопленных человечеством, не может происходить само по себе вне любой организованной системы. Государство, формирующее политику в области образования, определяющее структуру и взаимосвязь элементов этой системы, багаж (перспективу) ее развития, берет на себя функцию создания такой системы образования [1].*

Процесс модернизации военного образования и науки в Казахстане является объективной социальной необходимостью в ответ на вызовы XXI века. Казахстан в своем цивилизационном развитии, как и другие страны, вовлеченные в процесс глобализации, движется к формированию основ информационного общества. В этих условиях существует объективная потребность в модернизации высших военных учебных заведений, в том числе Академии Национальной гвардии Республики Казахстан.

Ключевые слова: *военное образование, социальная философия, военные организации образования.*

ACTUAL PROBLEMS OF MILITARY EDUCATION AND SCIENCE

TURUSMANOV N.N.¹, GROSKOP R.V.²

¹ Master of Pedagogical Sciences, Lieutenant Colonel, lecturer, Department of Armament and Shooting, Academy of the National Guard of the Republic of Kazakhstan, Petropavlovsk. E-mail: nurlan.turusmanov@mail.ru

² doctor of Philosophy (PhD) in the specialty 8 D12103 Armament and military equipment, Lieutenant Colonel, teacher of the Department of Armament and Shooting, Academy of the National Guard of the Republic of Kazakhstan, Petropavlovsk. E-mail: groskoproman@mail.ru

Annotation. *Mastering the modern volume of knowledge accumulated by mankind cannot happen by itself outside of any organized system. The state forming the policy in the field of education, determining the structure and interrelation of the elements of this system, the baggage (perspective) of its development, assumes the function of creating such an education system [1].*

The process of modernization of military education and science in Kazakhstan is an objective social necessity in response to challenges of the XXI century. Kazakhstan in its civilizational development, like other

countries involved in the process of globalization, is moving towards the formation of foundations of the information society. Under these conditions, there is an objective need to modernize higher military educational institutions, including the Academy of the National Guard of Republic Kazakhstan.

Keywords: *military organization, social philosophy, military organization of education.*

УДК 94 (574)

РОЛЬ ЛИЧНОСТНЫХ КАЧЕСТВ И АВТОРИТЕТА КАЗАХСКИХ БАТЫРОВ В ПОЛИТИЧЕСКОЙ КАРТИНЕ КАЗАХСКОГО ОБЩЕСТВА

Р.С. АЛЬЖАНОВА¹, Б.В. САЙРАНОВ²

¹ кандидат исторических наук, ассоциированный профессор (доцент), профессор кафедры языковой подготовки, Академия Национальной гвардии Республики Казахстан, майор, г. Петропавловск.

² студент, Северо-Казахстанский университет им. М. Козыбаева, г. Петропавловск. E-mail: baurka10@mail.ru.

Аннотация. *В статье анализируется нравственный и духовный облик батыров, как одного из основных признаков героизма в политической, социально-экономической деятельности традиционного казахского общества.*

Ключевые слова: *институт батырства, традиционное казахское общество, политическая деятельность, героизм, кочевой народ, социальная группа, правящая группа, дух, авторитет.*

Введение

В политической, социально-этнической жизни казахского общества, а также в системе национальных духовных ценностей традиционного казахского общества большую роль играли батыры. Они внесли значительный вклад в военное дело, государственное управление и развитие культуры в Казахском ханстве XVIII – начала XIX вв.

Возникновение целого социального сословия профессиональных воинов и военных вождей, для которых военное дело становится профессией, приходится в годы многолетней борьбы казахского народа с джунгарами, особенно в период длительных кровопролитных войн, каковой являлась война 1723-1730 годов. Требовалась мобилизация всех сил, и сама историческая ситуация выдвигала на первый план мужество, храбрость, отвагу. Во всех жузах, племенах и родах появляется масса людей готовых выйти на защиту своей земли [1, с. 37].

Основная часть

Уникальность любого общества зависит не только от характера его экономического устройства, но и от его культурного и духовного образа жизни. Многие ученые и исследователи обращают особое внимание на то, что сознание, обычаи, традиции, знания, словом, вся жизнь казахов тесно переплетена с кочевой культурой. Изучая кочевую общину, С. Толыбеков говорил: «Формирование кочевого народа без героизма невообразимо» [2, с. 8].

Власть казахских ханов и султанов к началу 18 века носила номинальный характер и фактическими правителями являлись вожди племен и родов. Каждый кочевник являлся воином, но не каждый имел право носить высокое звание батыра. Его надо было заслужить. Вольные казахи могли без малейших хлопот отвергнуть любое начинание собственных ханов. Слабый хан у казахов был бы очень быстро лишен власти и скорее всего умерщвлен. Многие батыры в поисках славы могли разбегаться в одиночестве по степи и вызывать на поединок встретившихся врагов. Такие герои в народе получали название «жеке батыр». По рождению батыры могли и не являться богатыми людьми, однако участвуя в военных набегах, становились состоятельными людьми по сравнению с другими группами казахского общества, поскольку общеизвестно, что война связана не только с защитой собственного имущества, но

и захватом чужого. Не зря у казахов с тех времен сохранилась поговорка «Нет коня – возьми у калмыка, нет жены – возьми у калмыка» [3, с. 305].

Батыры, как правило, обладали строптивым характером и неумным темпераментом. В обыденной жизни человек с таким характером причинял обществу много лишних хлопот. Приведем примеры. Видя, что между двумя кочевыми народами, казахами и джунгарами назревает союз, Российские власти экстренно направляют 3 сентября 1742 г. в Джунгарию посольство под руководством майора К. Миллера. Проводником посольства назначили родственника Джанибека – батыра Байкулака.

Видя, что между двумя кочевыми народами, казахами и джунгарами назревает союз, Российские власти экстренно направляют 3 сентября 1742 г. в Джунгарию посольство под руководством майора К. Миллера. Проводником посольства назначили родственника Джанибека – батыра Байкулака. По дороге обострились отношения между батыром и джунгарскими посланцами, которые сопровождали К. Миллера. Батыр Байкулак демонстрировал свою явную неприязнь к джунгарам, называя их «вшивыми тулупами». Вначале ойраты сносили все оскорбления, но как только на горизонте появились джунгарские улусы, они напали на батыра и сильно избили его, а затем, выбрав удобное время, и вовсе убили. Когда Российское посольство собрались в обратный путь, нойон Сары-Манджа выделил им вооруженный конвой под началом ойратского батыра Баджи, который должен был их провести до Туркестана. Однако джунгары узнают, что в Туркестане находится батыр Джанибек и испугавшись мести за убийство Байкулака, оставляют посольство и уходят. Война разгорается между батыром Джанибеком и батыром Койгельды. Первый жаждал мщения за разграбленный Койгельды российский караван и розданный народу, а также за смерть родственника Байкулака. Конфликт разгорался до открытой войны между жузами. Кроме того, Джанибек обратился к Кабанбай батыру, Казыбек бию, Карасакал батыру с призывом начать войну против Джунгарии. С такой же просьбой он обратился к российским властям. Но война с джунгарами не входила в планы России.

Батыр Койгельды из племени дулат был прославлен настолько, что конфликтовать с ним не решался султан Абулмамбет, которому он преградил путь на пути к встрече с караваном под руководством поручика Карла Миллера для покровительства и спасения каракалпакских купцов. Караван, снаряженный ташкентским ханом Жолбарысом был полностью разгромлен батыром Койгельды, совершивший запланированное нападение. Миллер горел жадной мщением, но Койгельды был очень строптив на характер, что на него не мог найти управу даже Толе би. Сам К. Миллер, который не мог отправиться к себе на родину около полугода, отмечал, что он сильнее всех ханов и власть его внушительнее [3, с. 162]. Тяжело совладать им было еще и потому, что все награбленное имущество Койгельды раздал своему народу, абсолютно ничего не оставив себе.

Таким образом, случай, произошедший с экспедицией Миллера еще раз продемонстрировал бессилие хана Абулхаира, хана Жолбарыса и султана Абулмамбета перед перед удачью и смелостью батыра Койгельды.

Батыр Джанибек был одним из авторитетных сторонников присоединения к России и, в отличие, от хана Абулхаира, не на словах, а на деле подтверждал это. Хан Абулмамбет демонстрировал верность России под давлением Джанибека. Ехать в Оренбург Абулхаир отказался и отправил туда своих сыновей Ералы и Нуралы в сопровождении известных батыров – Джанибека, Бокенбая, Есета, Нурбая, Серке и других биев и батыров. Стоит подтвердить авторитет Джанибека тем, что он был принят наравне с султанами и ему была подарена сабля с серебряной оправой, как и сыновьям Абулхаира. Это обстоятельство вызвало много недовольства со стороны других батыров и самого хана Абулхаира, которого они считали равным себе, а султаны – ниже себя.

При принятии подданства России хан Абулхаир присягал на верность три раза. При принятии присяги в третий раз среди представителей посольства Младшего жуза не было ни одного крупного батыра подобного Есет Нурбай или Серке батырам, что принижало авторитет посольства. Не поднимало авторитет батыров даже присутствие таких известных старейшин,

как Мойнак би, Кара би, Байтерген би, Ядик би. Намного выгоднее выглядело посольство Среднего жуза, которую возглавлял батыр Джанибек из рода шакшак, а с ним такие видные батыры Среднего жуза, как Кожаберген из племени керей, Сырымбет из племени басентиин, Олжабай из племени аргын рода суиндык.

Верхушка казахского общества во главе тех же батыров делилась на сторонников России и сторонников джунгарии. Джанибек батыр являлся ярим антиойратом и Абулмамбет, Барак и Кучук вынуждены были принять его сторону. Известнейший батыр Среднего жуза Малайсары был выразителем проойратских настроений и пользовался уважением в народе и у самого Абылая, так как являлся храбрым, умным и богатым, а также благодаря ему Абылаю, в свое время, удалось вернуться из плена, и он всегда выражал ему свою благодарность. Кроме того, Малайсары считался главой «патриотической партии», его сподвижниками были Абулмамбет хан, Барак султан, Батыр султан, Казыбек би, Кучук хан, Нияз батыр [4, с. 131].

Джунгарские правители старались поддерживать тесные контакты с вождями племен и авторитетными батырами, так как знали в чьих руках истинная власть и веское слово. Это был союз биев и батыров, среди которых Казыбек би, Койгельды батыр, Нияз батыр, Толе би. Также большая часть батыров перетянул на свою сторону Малайсары. В столь сложной ситуации Малайсары осенью 1742 г. возглавил казахское посольство из двухсот человек. В это время свои позиции в глазах российских властей укрепляет Джанибек, продемонстрировавший, что имеет куда больше авторитета, чем хан Абулхаир. Батыр, в отличие от Абулхаира смог найти общий язык с И.И. Неплюевым. Батыра одарили подарками и присвоили титул Первого тархана. «Это бы древний тюрко-монгольский титул, который присваивался лицам, освобожденным от всяких налогов и повинностей, и обязывал только к несению военной службы» [3, с. 198]. Однако титул тархана получил и Малайсары от Галдан-Церена, дочь в замужество, ташкентского сарта, сто кобыл, и также был удостоен звания тархана [5, с. 63].

Заключение.

Время Абылая недаром ознаменовалось последним всплеском батырской поэзии. Время «казахского рыцарство» ушло вместе с утратой Казахского ханства своей свободой и независимости в результате многолетнего процесса присоединения казахских земель к Российской империи. Нам осталась память в виде казахского героического эпоса. Мы не перестаем удивляться красоте героического эпоса, который оставили нам продолжатели великих степных традиций – жырау, такие как Ақтамберды, Бухар, Татикара, Умбетей. Они сопровождали Абылая и других батыров в походах, слагая песни и поэмы об их героических деяниях. Наряду с воспеванием жырау могли в любой момент высказать и нелицеприятные слова. Такое неоднократно случалось и с самим Абылаем, что между тем только способствовало его популярности как истинного батыра.

СПИСОК ЛИТЕРАТУРЫ

- 1 Дауытбекова М.Қ. Қазақ қоғамындағы батырлар институты: тарих ғылымдарының кандидаты дәрежесін алу үшін дайындалған диссертацияның авторефераты. – Алматы, 2010. – 24 б.
- 2 Қайргалиева Г. Батырлар институты және оның дәстүрлі қазақ қоғамындағы орны (Бөкенбай батыр әулетінің негізінде): тарих ғылымдарының кандидаты дәрежесін алу үшін дайындалған диссертацияның авторефераты. – Орал, 2010. – 25 б.
- 3 Темиргалиев Р.Д. Эпоха последних батыров / Радик Темиргалиев – Алматы, 2019. – 376 с.
- 4 Есімдері ел есінде / Құраст. Тасболатов А. – Астана, 2012. – 252 б.
- 5 Бекмаханов Е.Б. К вопросу о социальной природе батыров (XIX в.). // ВАН КазССР. 1947. № 8. С.62-64.

REFERENCES

- 1 Dauy`tbekova M.K. Қазақ қоғамы`ндағы` baty`rlar instituty`: tarix ғы`ly`mdary`ny`ң kandidaty` дәrezhesin alu yshin dajy`ndalğan dissertaciyanı`ң avtoreferaty`. – Almaty`, 2010. – 24 b.

2 Қажғалиева Г. Батырлар институты және оның дәстүрлі қазақ қоғамындағы орны (Бөкенбай батыр әулетінің негізінде): тарих ғылымдарының кандидаты дәрежесін алу үшін дайындалған диссертацияның авторефераты. – Oral, 2010. – 25 б.

3 Temirgaliev R.D. Epoha poslednih batyrov / Radik Temirgaliev – Almaty, 2019. – 376 s.

4 Esimderi el esinde / Құраст. Tasbolatov A. – Astana, 2012. – 252 б.

5 Bekmaxanov E.B. K voprosu o social'noj prirode batyrov (XIX v.). // VAN KazSSR. 1947. № 8. S.62-64.

ДӘСТҮРЛІ ҚАЗАҚ ҚОҒАМЫНДА БАТЫРЛАР ИНСТИТУТЫ ӘРЕКЕТІ МӘСЕЛЕСІ

АЛЖАНОВА Р.С.¹, САЙРАНОВ Б.В.²

¹тарих ғылымдарының кандидаты, қауымдастырылған профессор (доцент) Қазақстан Республикасы Ұлттық ұланы Академиясының тілдік дайындық кафедрасының профессоры, майор, Петропавл қ. E-mail: baurka@bk.ru;

²М. Қозыбаев атындағы Солтүстік Қазақстан университетінің студенті, Петропавл қ. E-mail: baurka10@mail.ru

***Аңдатпа.** Мақалада дәстүрлі қазақ қоғамында батырлар институтының қалыптасуы мен оның негізгі әрекеті қарастырылады. Батырлардың әрекеті әлеуметтік топ ретінде талданады, сонымен қатар, оның саяси, әлеуметтік-экономикалық әрекетінің сипаттамасы, дипломатиялық миссия айшықталады. Батырдың адамгершілік және рухани келбеті анықталады.*

***Түйінді сөздер:** батырлар институты, дәстүрлі қазақ қоғамы, саяси әрекет, батырлық, дипломатиялық миссия, көшпелі халық, әлеуметтік топ, басқаратын топ, әскери-басқару құрылымы.*

TO THE QUESTION OF BATYRSTO INSTITUTION ACTIVITIES IN THE TRADITIONAL KAZAKH SOCIETY

R.S. ALZHANOVA¹, B.V. SAIRANOV²

¹Candidate of Historical Sciences, Associate Professor (docent), Professor of the Languages Department of the National Guard Academy of the Republic of Kazakhstan, Major, Petropavlovsk;

²student of M. Kozybaeva North-Kazakhstan University, Petropavlovsk.

***Annotation.** The formation of batyrstvo institution in the traditional Kazakh society and its main activities are considered in the article. The activities of the batyrs as a separate social group, the nature of its political, socio-economic activities, diplomatic mission are analyzed, and the moral and spiritual image of the batyr as one of the main signs of heroism is revealed.*

***Key words:** batyrstvo institution, traditional Kazakh society, political activities, heroism, diplomatic mission, nomadic people, social group, ruling group, military management structure.*

ОСОБЕННОСТИ СОВЕРШЕНСТВОВАНИЯ ОБРАЗОВАТЕЛЬНОГО ПРОЦЕССА В ВОЕННЫХ УЧЕБНЫХ ЗАВЕДЕНИЯХ

ЛЕМШЕВСКИЙ О.О.

магистр военных наук, старший преподаватель кафедры юридических дисциплин факультета внутренних войск УО «Военная академия Республики Беларусь», г. Минск. E-mail: Oleglem22@yandex.by.

Аннотация. В статье рассматриваются инновации в военном образовании, под которыми понимается новые способы организации занятия, а также формирования содержания обучения, анализа результатов.

Ключевые слова: военное образование, инновации, совершенствование, курсант, видеофильм, приложение.

Внутренние войска Министерства внутренних дел (далее – МВД) Республики Беларусь гарант спокойствия граждан в мирной обстановке и период военного времени, выполняют повседневные задачи по предназначению, участвуют в системе территориальной обороны государства.

Угрозы национальной безопасности Республики Беларусь в настоящее время носят системный, комплексный и взаимосвязанный характер, отдельные источники которых способны порождать спектр угроз, проявляющихся в различных сферах жизнедеятельности.

В этих условиях, к выпускнику факультета внутренних войск в области административно-служебной деятельности предъявляются высокие требования, к примеру:

- организовывать служебно-боевую деятельность подразделения, принимать управленческие решения с целью достижения поставленных задач;
- работать с законодательством Республики Беларусь и руководящими документами;
- обеспечивать правильную эксплуатацию вооружения, военной и специальной техники подразделения согласно требованиям руководящих документов;
- контролировать и поддерживать воинскую дисциплину;

Учитывая эти требования и в условиях сложной геополитической обстановки вокруг Республики Беларусь необходимо оказывать приоритетное внимание военному образованию совершенствуя процесс обучения.

Для оптимизации процесса достижения конкретной цели в условиях учебно-воспитательного процесса на уровне деятельности педагога, повышения эффективности ее применения, ученые и специалисты образовательной сферы обратились к феномену «технология».

В образовательной практике ставятся и достигаются разнообразные цели, решаются многие задачи именно с опорой на различные методы или технологии. Объясняется данный факт тем, что для достижения одной и той же цели можно использовать разные технологии, методы или приемы, средства или процедуры, применение которых, однако может иметь различную эффективность из-за личностной индивидуальности, социального опыта и мировоззренческой подготовки.

Следует отметить, что современная молодежь достаточно активна на современном этапе и использует все возможности сети интернет (быстрый поиск информации, общение, приобретение товаров и услуг, трудоустройство, образовательные курсы) в своей жизнедеятельности. Однако появляется вопрос, как приобщить интернет-площадки к обучению в высших военных учебных заведениях. Для ответа на этот вопрос необходимо отметить обобщенные факторы, способствующие повышению мотивации к учебе у молодых людей выявленные в ходе опроса:

- применение инноваций в обучении;

- повышение стипендии и создание условий материального стимулирования студентов;
- увеличение доли практических занятий и уменьшение часов на самостоятельную работу студентов;
- стимулирование творческого подхода преподавателями [1].

Несомненно, важно сформировать у курсантов мотивацию, проявляющуюся в понимании ими полезности выполняемой учебной работы. В связи с этим возникает необходимость применения такой инновации в обучении, как проведения олимпиад по предметам обучения.

Олимпиада – это вид интеллектуального состязания курсантов по определённому предмету обучения, позволяющая показать не только знания материала, но и умение применить эти знания, проявить творческое мышление.

Олимпиады по юридическим предметам на факультете внутренних войск проводятся в часы самостоятельной подготовки курсантов в малых группах.

Участие курсантов в олимпиадах по предметам обучения создаёт для них условия формирования активной жизненной позиции, осуществляет реконструкцию будущей профессиональной детальности в форме учёбы, а также приобщает к научной исследовательской работе, способствует углублению знаний, повышению мотивации к обучению.

Результаты олимпиад отразились на успеваемости курсантов факультета внутренних войск при внутрисеместровом аттестовании, защитах курсовых работ и сдаче экзаменов.

Олимпиады послужили не только возможностью курсанту показать свои достижения, но и послужили работающим учебным тренажёром. После олимпиады значительно повысился интерес к предметам обучения, количество желающих участвовать к научным конференциям и семинарах.

В свете сказанного важно отметить также применение видео в обучении. Этот процесс должен основываться на принципах современной методики, выдвигающей на первое место требование максимального приближения условий обучения к условиям реальной службы [2].

Рассмотрим некоторые принципы использования учебных фильмов в обучении курсантов военных учебных заведений:

1. Учебные фильмы являются сопроводительными к основному учебнику, они должны соответствовать целям и задачам обучения на данном этапе.

2. Обеспечивают доступность и полное понимание при введении и закреплении изучаемого материала.

4. Для работы на занятии отбирается только тот материал, который может более полно и убедительно передать информацию.

5. Ведущую роль на занятиях с применением видео играет преподаватель, так как успешность использования видеоматериалов зависит не только от их содержания и формы, но и от методики работы преподавателя на занятии данного типа [3].

Преподаватель должен контролировать понимание курсантами учебного фильма, наводящими вопросами помочь учащимся реконструировать фильм. Можно попросить их поднять руку в тот момент, когда услышали незнакомое слово, можно остановить ролик и повторить то предложение, которое прозвучало.

Методически важно то, что интерес к учебным фильмам не так сильно ослабевает в отличие от печатных изданий при многократных просмотрах. Это помогает поддерживать внимание к неоднократно предъявленному учебному материалу и обеспечивает эффективность восприятия.

При подготовке занятия с использованием видео преподавателю необходимо отобрать тот видеоматериал, который оптимален для достижения цели занятия; сделать пометки: что должны воспринять курсанты, сколько времени потребуется на просмотр; составить посильные и интересные задания. Практика использования на факультете внутренних войск показывает, что видеоматериал должен отвечать следующим требованиям: соответствовать

учебным целям, продолжительностью не более 5 минут; при выборе видеоматериала следует учитывать возраст, а также цели изучения предмета и потребности обучаемых; видеоматериал должен иметь сюжет и законченность; он должен быть интересным и достоверным.

Итак, видео в качестве источника информации обладает большими возможностями, так как обеспечивает динамическую наглядность и полисенсорный ввод информации, воздействует не только на логическую память, но и на эмоции.

Процесс организации обучения с использованием видеосюжетов на основе применения на факультете внутренних войск позволяет:

- сделать этот процесс интересным за счет новизны, увлекательности, яркости;
- расширить возможности визуализации учебного материала, делая его более понятным и доступным;
- раскрепостить курсантов при ответе на вопросы, стимулировать их активность [4].

Учебные фильмы позволяют “вложить” в каждого обучаемого некий запас знаний, создает условия для проявления познавательной активности учащихся. Использование видеофильмов и видеоматериалов на занятиях дает возможность совершенствовать коммуникативную компетенцию во всех видах речевой деятельности, а также использовать иностранный язык как средство общения [5].

Таким образом, применение видеокурсов и создание видеотек в преподавании на разных этапах обучения в настоящее время является актуальным и перспективным и требует дальнейшей разработки.

Управление качеством образовательного процесса, вопросы формирования компетентности современного военного специалиста в условиях интенсивного развития общества, техники выходят на лидирующие позиции при организации образовательного процесса [6]. Сегодня необходимо не только провести набор курсантов, но и создать такие условия, чтобы обучаемый не только стал отличным специалистом, но и развивался как личность. Одним из таких путей решения этого вопроса видим индивидуализацию элементов обучения с применением креативности в педагогике. Для этого в образовательном учреждении требуется создать необходимые условия, готовность, возможность и мотивацию профессорско-преподавательского состава и курсантов.

Преподаватель должен владеть материалом по основной дисциплине и смежным дисциплинам, чтобы грамотно выстраивать междисциплинарные связи при обучении, чтобы привлечь обучаемых не только к своему предмету, но мотивировать их к расширению познаний в других направлениях. Классические виды занятий не всегда позволяют это сделать. Уделяя внимание практической направленности обучения следует использовать такие виды как деловые игры, кейс-метод, дискуссия и т.д. Чтобы увлечь современного молодого человека в какой – либо процесс необходимо применять инновационные методы обучения.

В современной системе военного образования использование информационно-коммуникационных технологий как инструмента, повышающего эффективность обучения не только неоспоримо, но и необходимо. Процесс внедрения инновационных технологий продвигается, но процесс развития информационных технологий развивается еще с большей скоростью. Недавно, внедрили в учебный процесс средства мультимедиа и интерактивные доски. Преподаватели изучили и перестроили порядок проведения занятий с данными средствами, а в двери учебных заведений уже стучится информационный прогресс: электронные планшеты, широкое применение беспроводной связи с Интернет и локальными ресурсами ВУЗа, применение вебинаров и т.д [7].

Проникновение современных информационных технологий в сферу образования позволяет педагогам качественно изменить содержание, методы и организационные формы обучения. Целью этих технологий в образовании является усиление интеллектуальных возможностей обучаемых в информационном обществе, а также гуманизация, индивидуализация, интенсификация процесса обучения и повышение качества обучения.

Государственная политика в области подготовки военных кадров сегодня направлена на обеспечение эффективного функционирования и устойчивого развития системы военного образования и включает в себя систему мер, направленных на обеспечение качества подготовки военных специалистов, создание и обновление образовательных стандартов подготовки военных кадров, совершенствование системы переподготовки и повышения квалификации военных кадров, финансовое и материально-техническое обеспечение военных учреждений образования

В современной системе подготовки военных кадров, организации командирской подготовки в воинских частях все активнее используются информационные технологии и компьютерные телекоммуникации. Оснащение органов военного управления, образовательных учреждений современными электронными и различными техническими средствами влечет за собой необходимость внедрения и использования современных информационных и управленческих технологий в процесс обучения.

Возникает необходимость в разработке новых подходов и методов, которые позволяют обучающимся достигать лучших результатов в изучении материала и помогают достоверно определять объем и качество полученных знаний. Рациональным подходом по повышению качества обучения личного состава, является приложение для смартфона «расписание занятий». Приложение содержит комплекс учебных материалов и тестов. Данный комплекс включает в себя систематизированные, но различные по направленности, содержанию и методологии учебные материалы, расписание занятий всего факультета.

Одной из важнейших проблем качественной организации учебного процесса в высшем учебном заведении является задача создания автоматизированного учебного расписания. Правильно и точно составленное расписание обеспечивает равномерную загрузку обучающихся групп и профессорско-преподавательского состава.

В настоящее время использование информационных систем в высших образовательных учреждениях не является редкостью. Спектр их применения широк и варьируется от автоматизации отдельно взятых рабочих мест до полной автоматизации деятельности ВУЗа.

На данный момент в высшем учебном заведении можно использовать информационное пространство, включающее компоненты по различным направлениям: кадровый учет сотрудников, учет студентов, служба безопасности, рейтинг преподавателей, контроль успеваемости студентов и другие [8].

Количественный и качественный рост высшей школы требует нового подхода к решению задач управления учебной, научной и хозяйственной деятельностью вузов. Этот подход в последние годы находит свое воплощение в применении современных средств вычислительной техники и математических методов в управлении высшими учебными заведениями. В современном мире всё большее распространение получают различного рода системы автоматизации технических процессов, которые всегда выполнялись вручную. Например, системы принятия решения в маркетинге, экспертные системы, заменяющие опытных специалистов, прогнозирующие системы в самых различных областях науки и техники. К таким же процессам относится и составление расписания, которое до сих пор во многих учебных заведениях создается вручную на основе многолетнего опыта. Современные it-технологии располагают средствами, позволяющими наилучшим образом организовать любой процесс, в том числе и учебный.

Данное приложение можно считать обучающей литературой и информационным порталом нового поколения, которая объединила в себе достоинства традиционных учебников и возможности компьютерных технологий.

При открытии главной страницы приложения пользователю предоставляется возможность выбора направления работы:

- выбор группы;
- просмотр сетки расписания занятий по месяцам, неделям и дням;
- просмотр подробной информации об учебных занятиях;
- просмотр всех занятий по данному предмету в пределах учебного периода;

- просмотр контактной информации о профессорско-преподавательском составе.

Каждое учебное занятие обозначается соответствующим маркером-цветом, который наглядно обозначает тип занятия: лекция, лабораторное занятие, семинар, практическое занятие, производственная практика, полевая практика

При нажатии на пункт «Преподаватель», система дает возможность просмотреть контактную информацию о преподавателе и весь учебный план. Контактная информация включает в себя Ф.И.О преподавателя, должность, e-mail, контактный телефон, аудиторию, специальность и общее резюме.

Таким образом, разрабатываемое приложение реализовано средствами современных сетевых web-технологий с целью автоматизации организационных процессов и обеспечения возможности одновременного удаленного доступа пользователей к информационным ресурсам в процессе обучения.

Компьютерные обучающие курсы обычно создаются не прямым программированием учебного материала, а путем использования разнообразных инструментальных средств, позволяющих непрограммирующему преподавателю, имеющему компьютерную подготовку в рамках конечного пользователя, самому создавать компьютерные обучающие программы. Их логично называть компьютерными или автоматизированными обучающими курсами (АОК). В отличие от прямого программирования, процесс создания учебных курсов (или, точнее, учебных материалов) следует назвать дидактическим программированием.

Инструментальные средства для создания компьютерных автоматизированных учебных (обучающих) курсов представляются либо в виде наборов специализированных текстовых и графических редакторов и средств организации учебного материала в определенные структуры (а иногда и средств создания компьютерных моделей), либо реализуются в виде программных оболочек, получивших название автоматизированных систем обучения (АСО) [9].

В заключении обучения очередной темы в обучающей программе курсант проходит закрепляющий тест, в котором учитывается относительное число верных ответов в теме. Ведётся учет накопленных в теме баллов: за каждый верный ответ, начисляется некоторое заранее устанавливаемое число баллов, а за каждый неверный ответ на одно и то же упражнение производится сброс баллов, причем это число для каждой следующей ошибки логично выбрать большим, чем предыдущей.

Именно этим предотвращается бездумный перебор учащимся вариантов ответов в поисках верного ответа. Сколько упражнений нужно предъявить учащемуся, чтобы достичь перехода в очередную тему и сколько допускается ошибок в ответ на одно и то же упражнение в разрабатываемых мной обучающих программах можно установить простым дидактически обоснованным выбором параметров системы.

То же относится к числу допустимых ошибочных попыток ответа на один и тот же вопрос. Все эти параметры устанавливаются (выбираются) автором или сохраняются установленными по умолчанию. Например, верхний порог можно выбрать так, чтобы перевод в очередную тему при безошибочных ответах состоялся при выполнении либо трех, либо двух упражнений (после очередного перевода учащегося в новую тему). Равно как число допустимых ошибок при ответе на вопрос одного упражнения также установить заранее. Установленные по умолчанию параметры могут быть приняты или скорректированы автором.

Для привлечения преподавателей к созданию обучающих компьютерных программ важно, однако, создать соответствующий психологический климат на кафедрах и условия поощрения такой работы. Представляется, что разработка и реализация компьютерного учебного курса должна, по меньшей мере, быть приравнена к написанию учебного пособия и соответственно поощряться руководством вуза [10].

Опыт работы с системой обучающих программ преподавателей, повышающих квалификацию в МГУ, показывает наличие высокой мотивации к работе с ними, граничащей с увлеченностью. Есть еще одно важное обстоятельство. Работа по созданию данных программ автоматически поднимает не только культуру работы преподавателя с компьютером

(что очень полезно), но и заставляет преподавателя под иным углом зрения взглянуть на привычную постановку учебного курса.

В заключение отметим, что использование инноваций в военных вузах способствует повышению эффективности учебного процесса, активизирует деятельность курсантов, обеспечивает индивидуализацию процесса обучения, позволяет реализовать интерактивное разно уровневое обучение в вузе, то есть, более гибко определять методы обучения, содержание учебного материала, формы контроля учебного процесса в соответствии с поставленными целями и задачами обучения и уровнем подготовленности учащихся. Следует всемерно расширять фронт исследований военного образования, активно привлекать к этой работе большое количество соответствующих специалистов.

СПИСОК ЛИТЕРАТУРЫ

1. Кусаинов, М. Д. Инновационные технологии в военном образовании / М. Д. Кусаинов // Научно-методическое обеспечение образовательного процесса в системе подготовки военных специалистов: материалы Международной научно-методической конференции на военном факультете в учреждении образования «Белорусский государственный университет информатики и радиоэлектроники» и военно-техническом факультете в Белорусском национальном техническом университете. (Минск, 12 мая 2016 г.). – Минск: БГУИР, 2016. – С. 108 – 109.
2. «Применение видео в обучении» [Электронный ресурс]. – 2023. – Режим доступа: <http://www.bseu.by/russian/scientific/herald/2003/1/030118.pdf/> – Дата доступа: 10.02.2023 г.
3. Курыло, О. В. Современные образовательные технологии. Курс лекций: учебно-методическое пособие / О. В. Курыло. – Горки: БГСХА, 2021. – 208 с.
4. Актуальные вопросы использования технических средств обучения в практике А43 подготовки специалистов для государственных органов системы обеспечения национальной безопасности: материалы Междунар. науч.-практ. конф., Минск, 26 нояб. 2020 г.: в 3 ч. / Ин-т погранич. службы Респ. Беларусь; редкол. В. П. Вишневская [и др.]. – Минск: ИПС РБ, 2021. – Ч. 1. – 299 с.
5. «Виды учебных фильмов и методика их использования в учебно-воспитательном процессе» [Электронный ресурс]. – 2023. – Режим доступа: <http://yauchys.ru> – Дата доступа: 11.02.2023 г.
6. «Система образования в Беларуси» [Электронный ресурс]. – 2023. – Режим доступа: http://belarusfacts.by/ru/belarus/politics/domestic_policy/education// – Дата доступа: 17.01.2023 г.
7. «Инновационные средства в обучении военного специалиста» [Электронный ресурс]. – 2023. – Режим доступа: <http://www.bntu.by/news/67-conference-mido/1609-2014-11-23-12-25-33.html/> – Дата доступа: 7.02.2023 г.
8. Высшая школа: проблемы и перспективы: сборник материалов XIV Междунар. науч.- метод. конф. Минск, 29 ноября 2019 г. – Минск: Акад. управления при Президенте Респ. Беларусь, 2019. – 340 с
9. Фадеева, Е. О. Использование обучающих компьютерных программ и приложений как средств обучения иностранному языку / Е. О. Фадеева // Проблемы модернизации современного высшего образования: лингвистические аспекты. Лингвометодические проблемы и тенденции преподавания иностранных языков в неязыковом вузе: материалы VIII Международной научно-методической конференции, Омск, 20 мая 2022 года. – Омск: Омский автобронетанковый инженерный институт, 2022. – С. 319-322.
10. Педагогическое образование в условиях трансформационных процессов: новые требования к содержанию и результатам = Teacher education in the context of transformation processes: new content and results requirements: материалы VIII Международной научно-практической конференции, г. Минск: БГПУ, 21 ноября 2018 г. / Белорус. гос. пед. ун-т им. М. Танка; под науч. ред. А. В. Позняк. – Минск, 2019. – 172 с.

REFERENCES

1. Kusainov, M. D. Innovation technologies in military education / m. D. Kusainov // scientific and methodological treatment of educational process in the system of preparation of military experts: material and methodological conferences of the military faculties in the institutions of Education "Byelorussian State University of Informatics and radio repetronics" and the military-technical faculties in the Byelorussian National Technical University. (Minsk, May 12, 2016). - Minsk: Bguir, 2016. - S. 108 – 109.
2. "Change video in trainings" [Urgentlectron Urgentsource]. – 2023. - Access mode: <http://www.bseu.by/russian/scientific/herald/2003/1/030118.pdf/> - date of purchase: 10.02.2023

3. Cock. V. In the modern era, education and technology. Lecture course : educational and methodological tool / O. V. Cock. - Gorky: BGSMA, 2021. - 208 PP.
4. Topical issues of the use of technical training tools in practice A43 training of specialists for state systems of ensuring national security: materials of the International learned.- practical. conf. Minsk, 26 Nov. Two thousand twenty : at 3 a.m. / In-T border. Rep. Belarus; editorial.: V. P Vishnevskaya [etc.]. - Minsk: EMU RB, 2021. - H. 1. - 299 PP.
5. "Type of instruction, training, etc. in the educational process" [Urgentelectron, etc. resource]. – 2023. - Access mode: <http://yaychys.ru> -date of purchase: 11.02.2023
6. "System of Education in Belarus" [Asbelectron Urga resource]. – 2023. - Access mode: http://belarusfacts.by/ru/belarus/politics/domestic_policy/education/ / – date of purchase: 17.01.2023
7. "Innovation and innovation resources in the trained military specialist". – 2023. - Access mode: <http://www.bntu.by/news/67-conference-mido/1609-2014-11-23-12-25-33.html> / - date of purchase: 7.02.2023
8. In bangladeshshe school: problem aposematic and perspective aposematic: a compendium of materials. learned.- method. conf., Minsk, 29 November 2019 - Minsk: Acad. Office of the President. Belarus, 2019. - 340 s
9. Fadeeva, E. Oh. The great trainee computern Urgench programm and how to implement the training tools and how to translate the language of the asbanku / E. Oh. Fadeeva // problem Evaluative modernizations in the contemporaneously in the evaluative educations: linguistic aspect evaluative. Linguomethodical problem evaluative and trends taught inostran wawrankh yazmatkov in Nez Urga University: material evaluative international scientific and methodological conferences, Omsk, May 20, 2022. - Omsk: Omsk autobronetankov Urga engineering Urga Institute, 2022. - S. 319-322.
10. Pedagogical education in the context of transformational processes: new requirements for content and results = The same education in the context of transformation processes: new content and results requirements: materials of the VIII International Scientific and Practical Conference, Minsk: BGPU, 21 November 2018 / Belarus. Goss. PED. UN-t im. M. Tank; under scientific. red. A. V. I know. - MINSK, 2019. - 172 PP.

ӘСКЕРИ ОҚУ ОРЫНДАРЫНДА БІЛІМ БЕРУ ПРОЦЕСІН ЖЕТІЛДІРУ ЕРЕКШЕЛІКТЕРІ

ЛЕМЕСHEVCKИЙ О.О.

Әскери ғылымдар магистрі, "Беларусь Республикасының Әскери академиясы" ҚБ ішкі әскерлер факультетінің заң пәндері кафедрасының аға оқытушысы, Минск, Беларусь. E-mail: Oleglem22@yandex.by

Андатпа. Мақалада әскери білім берудегі инновациялар қарастырылады, олар сабақты ұйымдастырудың жаңа тәсілдерін, сондай-ақ оқыту мазмұнын қалыптастыруды, нәтижелерді талдауды білдіреді.

Түйінді сөздер: әскери Білім, инновация, жетілдіру, курсант, бейнефильм, қосымша.

FEATURES OF IMPROVING THE EDUCATIONAL PROCESS IN MILITARY EDUCATIONAL INSTITUTIONS

LEMESHEVSKI O.O.

Master of Military Sciences, Senior Lecturer of the Department of Legal Disciplines of the Faculty of Internal Troops of the Military Academy of the Republic of Belarus, Minsk, Belarus. E-mail: Oleglem22@yandex.by

Abstract. *The article discusses innovations in military education, which are understood as new ways of organizing classes, as well as forming the content of training, analyzing the results.*

Keywords: *military education, innovation, improvement, cadet, video, application.*

УСЛОВИЯ И ФАКТОРЫ, ВЛИЯЮЩИЕ НА ОХРАНУ ГОСУДАРСТВЕННОЙ ГРАНИЦЫ В УСЛОВИЯХ ЧРЕЗВЫЧАЙНЫХ СИТУАЦИЙ ТЕХНОГЕННОГО ХАРАКТЕРА В ПОГРАНИЧНОМ ПРОСТРАНСТВЕ

ОМАРОВ К.О.¹, АЛИМЖАНОВА Э.Б.²

¹ докторант 2 курса 2 специальной кафедры 2 факультета, Пограничная академии КНБ Республики Казахстан, г Алматы. E-mail: kuanysh.o_1979@mail.ru;

² преподаватель – начальник группы отдела дополнительной подготовки 3 факультета, Пограничная академия КНБ Республики Казахстан, г. Алматы. E-mail: elmona79@mail.ru.

Аннотация. *В статье рассмотрены некоторые вопросы защиты и охраны Государственной границы Республики Казахстан в условиях чрезвычайных ситуаций техногенного характера в пограничном пространстве. На основе анализа современной обстановки в Республике Казахстан определены основные условия, влияющие на защиту и охрану Государственной границы Республики Казахстан в пограничном пространстве территориальными подразделениями Пограничной службы КНБ Республики Казахстан. Автор подробно раскрыл теоретические положения касающихся основных факторов, влияющих на защиту и охрану Государственной границы Республики Казахстан пограничными подразделениями Пограничной службы КНБ Республики Казахстан в данных условиях обстановки. Данные исследования необходимы для создания теоретических основ и положений по эффективному использованию сил и средств территориальных подразделений Пограничной службы КНБ Республики Казахстан в условиях чрезвычайных ситуаций техногенного характера в пограничном пространстве.*

Ключевые слова: *чрезвычайные ситуации техногенного характера, стихийные бедствия, авария, территориальные подразделения, поражающие факторы, масштабы чрезвычайных ситуаций, служебная и боевая деятельность, атмосфера, климат, приборы радиационного и химического контроля, ядовитые отравляющие вещества.*

Введение: Обстановка, складывающаяся на Государственной границе, в которой осуществляется защита и охрана территориальными подразделениями Пограничной службы КНБ РК (далее – ПС КНБ РК) за последнее время изменилась кардинальным образом. Сложность внутривнутриполитических процессов в Казахстане после январских событий 2022 года, в период индустриального роста на предприятиях химической, нефтеперерабатывающей, нефтехимической, пищевой, мясомолочной, текстильной, бумажной и ряда других отраслей промышленности Казахстана увеличивает число возможных чрезвычайных ситуаций техногенного характера и вызванные ими в последующем социальные, экономические и экологические ущербы, причиняемые нашему государству, а также местному населению.

Вызвано это, прежде всего, ростом численности населения, расширением среды проживания населения и увеличением количества высокотехнологического производства на территории нашего государства. Природные катаклизмы становятся источниками стихийных бедствий, в последующем вызывая техногенные аварии и катастрофы которые, в свою очередь, способны оказать существенное влияние на служебную и боевую деятельность территориальных подразделений ПС КНБ РК непосредственно охраняющие Государственную границу по всему периметру Республики Казахстан [1].

Постановка проблемы. С учетом угроз возникновения чрезвычайных ситуаций техногенного характера в пограничном пространстве, появилась острая необходимость в выработке новых теоретических положений по условиям и факторам влияющих на защиту и охрану Государственной границы территориальных подразделений ПС КНБ РК.

Анализ последних исследований и публикаций. В настоящее время вопросами касающиеся условия и факторов, влияющих на охрану Государственной границы территориальных подразделений ПС КНБ РК в условиях возникновения чрезвычайных ситуаций техногенного характера в пограничном пространстве, никто не занимался отдельные

вопросы по защите и охране Государственной границы в условиях чрезвычайных ситуаций техногенного характера изучались Ж.С. Кожекеновым [2], Е.А. Кусаиновым [3].

Цель статьи. Выработка теоретических положений по условиям и факторам влияющих на защиту и охрану Государственной границы территориальных подразделений ПС КНБ РК в условиях возникновения чрезвычайных ситуаций техногенного характера в пограничном пространстве.

Задачи исследования:

1. Провести анализ чрезвычайных ситуаций техногенного характера в пограничном пространстве влияющих на защиту и охрану Государственной границы
2. Определить условия и факторы, влияющие на защиту и охрану Государственной границы в условиях чрезвычайных ситуаций техногенного характера в пограничном пространстве.

Объект исследования: Охрана Государственной границы территориальными подразделениями ПС КНБ Республики Казахстан по области.

Предмет исследования: Охрана Государственной границы территориальными подразделениями ПС КНБ Республики Казахстан по области в условиях чрезвычайных ситуаций техногенного характера в пограничном пространстве.

Гипотеза исследования: Если охрана Государственной границы территориальными подразделениями ПС КНБ РК по области в условиях чрезвычайных ситуаций техногенного характера, в пограничном пространстве будут осуществляться научно обоснованными подходами, *то процесс* будет эффективным, *так как*, оно будет способствовать дальнейшему развитию комплекса мероприятий, по обеспечению эффективной защиты и охраны Государственной границы территориальными подразделениями ПС КНБ РК в условиях чрезвычайных ситуаций техногенного характера в пограничном пространстве.

Методы исследования. Для исследования в выработке теоретических положений по условиям и факторам влияющих на охрану и защиту Государственной границы территориальных подразделений ПС КНБ РК в условиях возникновения чрезвычайных ситуаций техногенного характера в пограничном пространстве применялись такие методы как анализ, синтез, индукция, дедукция, абстрагирование, сравнение и обобщение данных, моделирование и прогнозирование предстоящих событий.

Изложение основного материала. Развитие многих отраслей промышленности Казахстана требуют все большего применения в технологических процессах различных химических продуктов. Это вызывает прежде всего необходимость их производства, и транспортирования в огромных количествах по железным и автомобильным дорогам через Государственную границу в другие страны, с целью импорта или экспорта. При транспортировке сильнодействующих ядовитых веществ, не исключены сходы вагонов с рельс, и их опрокидывание с выбросом на местность сильнодействующих ядовитых веществ в виде хлора, аммиака, бензола, бутадиена, формалина, различных кислот, бензина, керосина, дизельного топлива. Многие, из которых являются токсичными и представляют серьезную опасность для местного населения, и военнослужащих, несущих службу по защите и охране Государственной границы, которые могут привести к массовым отравлениям, а порой и к летальным исходам [4].

Так, при землетрясении, произошедшем 6 февраля 2023 году в Турции вблизи города Газиантеп, магнитудой 7,8 баллов, в ходе которого погибло свыше 40 тысяч человек, после разрушительного стихийного бедствия, в последующем вызвали техногенные аварии и катастрофы. Так в турецком порту Искендерун расположенном на границе с Сирией, вспыхнул сильный пожар, с возгоранием многочисленных контейнеров, содержащих опасные горючие материалы и вещества, предназначенных для экспорта в другие страны. При данном пожаре местность вблизи порта стало опасной для проходящих международных судов и транспортов, а также нарушила деятельность сотрудников Пограничной службы Турции по охране границы.

В современном мире от чрезвычайных ситуаций техногенного характера в пограничном пространстве страдают законные интересы граждан Казахстана проживающих приграничных территориях, их имущество, нарушается жизнедеятельность территориальных подразделений ПС КНБ РК на Государственной границе, которые занимаются защитой и охраной Государственной границы. Именно поэтому законодательством Республики Казахстан чрезвычайные ситуации техногенного характера отнесены к основным угрозам национальной безопасности Республики Казахстан, как одни из непосредственных угроз национальным интересам.

В целях обеспечения национальной безопасности на Государственной границе в условиях возникновения чрезвычайных ситуаций техногенного характера в пограничном пространстве, в настоящее время органам управления территориальных подразделений ПС КНБ РК необходимо знать и руководствоваться основными теоретическими положениями касающихся условий и факторов, влияющих на защиту и охрану Государственной границы территориальных подразделений ПС КНБ РК в данных условиях обстановки, а также их последствия.

Во-первых, одним из важных условия, влияющих на защиту и охрану Государственной границы территориальных подразделений ПС КНБ РК является наличие в пределах пограничного пространства промышленных объектов и предприятий, использующих сильнодействующие ядовитые вещества для выработки удобрении и различных химических продуктов для сельского хозяйства. Так, при возникновении чрезвычайных ситуаций техногенного характера в пределах пограничного пространства с выбросом сильнодействующих ядовитых веществ на местность, и атмосферу, то в данном районе (*земля, вода и воздух*) будет заражена парами сильнодействующих ядовитых веществ. При сочетании определенных свойств, таких как высокая токсичность, при действиях через органы дыхания и кожные покровы, крупнотоннажность производства, потребления, хранения и перевозок, а также способность легко переходить при выбросах и утечке в основное поражающее состояние (*пар или тонкодисперсную аэрозоль*), может стать причиной массовых поражений местного населения, а также личного состава территориальных подразделений ПС КНБ РК занимающихся защитой и охраной Государственной границы.

Из нескольких десятков тысяч химических веществ, известных в настоящее время, только немногим более ста можно отнести к чрезвычайно опасным, способным при их выбросах (*утечке*) в окружающую среду вызвать массовые поражения местного приграничного населения и личного состава территориальных подразделений ПС КНБ РК занимающихся защитой и охраной Государственной границы.

Во-вторых, также из условия влияющих на защиту и охрану Государственной границы, также является нахождением в пределах пограничного пространства больших гидротехнических сооружений и плотин, которые при аварии и катастрофе могут вызвать масштабные наводнения приграничных территории Казахстана по периметру движения воды. Так, 01 мая 2020 года на участке департамента ПС КНБ РК по Туркестанской области из-за гидродинамической аварии на плотине находящиеся на территории Республики Узбекистан, произошло затопления местности в пределах пограничного пространства, где осуществлялась служебная и боевая деятельность территориальных подразделений ПС КНБ РК [5]. Данная техногенная авария произошла, внезапна и в связи с чем, органы управления департамента ПС КНБ РК по Туркестанской области не смогло использовать заблаговременно разработанные планы действий при возникновении чрезвычайных ситуации техногенного характера по охране и защите Государственной границы в данных условиях обстановки. При этом местность, прилегающая к Государственной границе со всей инфраструктурой структурных подразделений ПС КНБ РК, а также здания и сооружения отделении и отделов были затоплены прибывающей водой соседней Республики Узбекистан. Про охрану и защиту Государственной границы на тот период обстановки можно было не говорить, так как имеющими силами и средствами территориальное подразделение ПС КНБ РК по Туркестанской области не смогли выполнить поставленные задачи по защите и охране Государственной границы, занялись

только спасением военнослужащих и членов их семей находящихся в зоне бедствия.

Исходя, из условий существуют и факторы, соответственно, влияющие на служебную и боевую деятельность территориальных подразделений ПС КНБ РК в складывающейся обстановке.

Во-первых, отсутствием в территориальных подразделениях ПС КНБ РК подготовленных военнослужащих и специальных технических средств, к действиям в условиях возникновения чрезвычайных ситуаций техногенного характера в пограничном пространстве.

Так, при гидродинамической аварии и последующем наводнении на участке департамента ПС КНБ РК по Туркестанской области 01 мая 2020 года, местность была подвержена техногенной аварии. В ходе проведения поисковых, аварийно-спасательных эвакуационных работ территориальными подразделениями ПС КНБ РК, выяснилось что личный состав был не готов к проведению специальных действий в данных условиях обстановки, по причине отсутствия знания, навыков и умения действий личного состава по ведению данных мероприятий в условиях возникновения чрезвычайных ситуаций техногенного характера в пограничном пространстве, так при проведении данных мероприятий использовался непосредственно личный состав находящихся, в резерве у начальника департамента ПС КНБ РК по области.

Основной недостаток усматривался в том, что начальники и органы управления территориальных подразделений ПС КНБ РК в большинстве своем, при проведении занятий и тренировок с офицерами и военнослужащими по контракту по профессиональной подготовке не занимались обучением и тренировками к действиям в условиях чрезвычайных ситуаций техногенного характера, а акцентировали внимания больше вопросам, касающихся защиты и охраны Государственной границы в различных служебных и боевых действиях, таких как охрана границы зимой, летом, в пустыне и в горах, кроме вопросов действия в условиях возникновения чрезвычайных ситуаций различного характера.

Дополнительно, к этому в настоящее время в территориальных подразделениях ПС КНБ РК отсутствуют современные технические средства дистанционного контроля и разведки за местностью. При наводнении, которое произошло на юге Казахстана, местность была непроходимая и была затоплена водой и территориальным подразделениям ПС КНБ РК была необходима информация о состоянии дорог, а также нужны были сведения об обстановке, которая сложилась на Государственной границе, приграничных территориях и наконец, чтобы знать судьбу отделений и отделов непосредственно охраняющих Государственную границу, но увы начальники и органы управления территориальных подразделений ПС КНБ РК не были готовы к таким событиям, так как на вооружении не находись и просто не было таких технических средств, причина очень банальна отсутствовали денежные средства на покупку данных технических средств и обучения персонала.

Кроме, того сейчас на вооружении в территориальных подразделениях ПС КНБ РК, стоят приборы радиационной, химической и биологической разведки, выпущенные еще при Советском Союзе, в начале 70-х и 80-х годов, прошлого века, такие как, дозиметрический прибор ДП-5 В, войсковой прибор химической разведки ВПХР, индивидуальный дозиметр ИД-1, которые по тактике техническим характеристикам при поиске и обнаружения радиоактивных и отравляющих веществ на местности, не находят радиоактивные и сильнодействующие ядовитые вещества и в настоящий период, не соответствуют современным требованиям по своим техническим характеристикам, данные приборы давно устарели и не могут давать достоверные сведения по наличию в атмосфере и на местности радиоактивных и сильнодействующих ядовитых веществ, на местности, где произошла техногенная авария, тем более не могут контролировать окружающую среду дистанционно на больших расстояниях, что является безопасным для военнослужащих ПС КНБ РК, в ходе проведения специальных действий по разведки местности в данных условиях обстановки [6].

Во-вторых, отсутствием взаимодействия между территориальными подразделениями ПС КНБ РК и Министерства по чрезвычайным ситуациям Республики Казахстан во вопросах защиты и охраны Государственной границы.

При защите и охране Государственной границы в условиях возможного возникновения чрезвычайных ситуаций техногенного характера в пограничном пространстве важное значение для территориальных подразделений ПС КНБ РК приобретает своевременная организация взаимодействия с Министерством по чрезвычайным ситуациям Республики Казахстан по защите и охране Государственной границы.

До распада Советского союза, Пограничные войска КГБ СССР в вопросах взаимодействия с Гражданской обороной в интересах охраны Государственной границы руководствовались Конституцией СССР, так как в статье 31 было описано, что «Защита социалистического отечества относится к важнейшим функциям государства и является делом всего народа» и Законом о Государственной границе СССР, где в статье 38 было определено, что «Государственные органы, общественные организации, должностные лица обязаны оказывать всемерную помощь Пограничным войскам и Войскам противовоздушной обороны в охране Государственной границы СССР. Дополнительно к этому имелось несколько приказов КГБ, регламентирующих порядок совместных действий пограничных войск других войск воинских формирований при резком изменении обстановки в случае возникновения чрезвычайных ситуаций природного и техногенного на Государственной границе.

На основании данных документов, имевшийся в советский период в пограничных округах разрабатывались планы и плановые таблицы взаимодействия, в которых раскрывались совместные задачи и порядок их выполнения. В Советском союзе лозунг «Границу охраняет весь советский народ» оправдывал себя, что неоднократно доказывалось в период обострения обстановки на Государственной границе, при этом эффективность задержания нарушителей Государственной границы в данный период, составляло 92 % .

В данный период вопросы взаимодействия с территориальными подразделениями ПС КНБ РК отражены в нескольких законах и межведомственных приказах, с Министерством по чрезвычайным ситуациям Республики Казахстан на период охраны Государственной границы отрабатываются планы взаимодействия, подписываются и утверждаются руководителями территориальных подразделений протоколы и другие документы.

Однако в настоящее время какого-либо ведомственного нормативно-правового акта (*приказа или инструкции*), подробно раскрывающие действия по организации межведомственного взаимодействия с Министерством по чрезвычайным ситуациям Республики Казахстан по совместной охране Государственной границы, с учётом возможного развития и изменения обстановки, при возможном возникновении чрезвычайных ситуаций техногенного характера в пограничном пространстве органами не разработано или просто отсутствует.

Достоверно известно, что одной из основных причин отсутствия совместного приказа и инструкции по взаимодействию по порядку действий в интересах охраны Государственной границы в настоящий период является недостаточная заинтересованность руководства Министерства по чрезвычайным ситуациям Республики Казахстан в оказании помощи территориальным подразделениям ПС КНБ РК в защите и охране Государственной границы. В связи с чем понятно, что идеология и сознательность руководителей взаимодействующих органов основана на других ценностях и интересах, так как рыночное отношение, которое установилось после развала Советского Союза, и демократизация происходящих процессов в Республике Казахстан за последнее десятилетие не могли отразиться на системе обеспечения национальной безопасности.

Руководителям ведомств, необходимо определиться с тем, что же на современном этапе становления и развития взаимоотношении между ПС КНБ РК и Министерством по чрезвычайным ситуациям Республики Казахстан будет являться мотивом и привлечет внимание к вопросам защиты и охраны Государственной границы и в конечном счете заинтересует руководство Министерства по чрезвычайным ситуациям Республики Казахстан

по добросовестному и качественному выполнению взятых на себя обязательства, по оказанию помощи и содействию территориальным подразделениям ПС КНБ РК в защите и охране Государственной границы в данных условиях обстановки.

Заключение, выводы: Таким образом, возможные чрезвычайные ситуации техногенного характера, происходящие в пограничном пространстве разрушают существующую систему защиты и охраны Государственной границы. При этом развитие теории и практики охраны Государственной границы в условиях возникновения чрезвычайных ситуаций техногенного характера в пограничном пространстве возможно лишь, при условии определения основных условий и факторов, влияющих на охрану Государственной границы в данных условиях обстановки, которые должны знать начальники и органы управления территориальных подразделений ПС КНБ РК

СПИСОК ЛИТЕРАТУРЫ

- 1 Корнилов А.А. Служебно-боевая деятельность бригады национальной гвардии при землетрясении. Монография. - Астана, 2014. – 25 с.
- 2 Кожекенов Ж.С. Действия пого в условиях чрезвычайных ситуациях природного и техногенного характера. Маг. дис. -Алматы, ВИ КНБ РК, 2020. -92 с.
- 3 Кусайнов Е.А. Организация охраны Государственной границы в условиях чрезвычайных ситуаций техногенного характера. Маг. дис. -Алматы, ВИ КНБ РК, 2018. -81 с.
- 4 Крепша Н.В. Опасные природные процессы. Учебное пособие для вузов. - Томск, 2014. -18 с.
- 5 Чрезвычайные ситуации на территории Республики Казахстан (Электронный ресурс): <https://ru.m.wikipedia.org> (дата обращения 12.02.2023.)
- 6 Омаров К.О. О вопросах использования беспилотных летательных аппаратов в организации охраны Государственной границы Республики Казахстан в условиях чрезвычайной ситуации природного и техногенного характера. Специализированный научный журнал «Шекара». – №4. – Алматы; ПА КНБ РК, 2021. – 135 с.

REFERENCES

- 1 Kornilov A.A. Sluzhebno-boevaya deyatel'nost' brigady nacional'noj gvardii pri zemletryasении. Monografiya. - Astana, 2014. – 25 s.
- 2 Kozhekenov ZH.S. Dejstviya pogo v usloviyah chrezvychajnyh situacijah prirodnogo i tekhnogenogo haraktera. Mag. dis.-Almaty, VI KNB RK, 2020.-92 s.
- 3 Kusajnov E.A. Organizaciya ohrany Gosudarstvennoj granicy pogo v usloviyah chrezvychajnyh situacij tekhnogenogo haraktera. Mag. dis.-Almaty, VI KNB RK, 2018.-81 s.
- 4 Krepsha N.V. Opasnye prirodnye processy. Uchebnoe posobie dlya vuzov. - Tomsk:, 2014. -18 s.
- 5 CHrezvychajnye situacii na territorii Respubliki Kazahstan (Elektronnyj resurs): <https://ru.m.wikipedia.org> (data obrashcheniya 12.02.2023.)
- 6 Omarov K.O. O voprosah ispol'zovaniya bespilotnyh letatel'nyh apparatov v organizacii ohrany Gosudarstvennoj granicy Respubliki Kazahstan v usloviyah chrezvychajnoj situacii prirodnogo i tekhnogenogo haraktera. Specializirovannyj nauchnyj zhurnal «SHeکارa». – №4. – Almaty; PA KNB RK, 2021. – 135 s.

Аңдатпа. Мақалада шекаралық кеңістіктегі техногендік сипаттағы төтенше жағдайлар жағдайында Қазақстан Республикасының мемлекеттік шекарасын күзету мен қорғаудың кейбір мәселелері қарастырылған. Қазақстан Республикасындағы ағымдағы жағдайды талдау негізінде ҰҚК Шекара қызметінің аумақтық бөлімшелерінің шекаралық кеңістікте Қазақстан Республикасының мемлекеттік шекарасын күзету мен қорғауды ұйымдастыруына әсер ететін негізгі шарттар Қазақстан Республикасының белгіленген. Автор Қазақстан Республикасы ҰҚК Шекара қызметінің шекара бөлімшелерінің осы жылдың осы жағдайларында Қазақстан Республикасының мемлекеттік шекарасын күзету мен қорғауды ұйымдастыруына әсер ететін негізгі факторларға қатысты теориялық ережелер жағдайды ашты. Бұл зерттеулер шекаралық кеңістікте техногендік сипаттағы төтенше жағдайлар туындаған кезде Қазақстан Республикасы ҰҚК Шекара қызметінің аумақтық бөлімшелерінің күштері мен құралдарын тиімді пайдаланудың теориялық негіздері мен ережелерін құру үшін қажет.

Түйінді сөздер: техногендік төтенше жағдайлар, табиғи апаттар, апат, аумақтық бөліністер, әсер етуші факторлар, төтенше жағдайлардың масштабы, қызметтік ұрыс қызметі, атмосфера, климат, радиациялық және химиялық бақылау құрылғылары, улы заттар.

Abstract. The article views some issues of protection and guarding of the State Border of the Republic of Kazakhstan in the conditions of man-made emergencies in the border area. Based on the analysis of the current situation in the Republic of Kazakhstan, the main conditions affecting the organization of protection and guarding of the State Border of the Republic of Kazakhstan in the border space by the territorial divisions of the Border Service of the National Security Committee of the Republic of Kazakhstan are determined. The author revealed in details the theoretical provisions concerning the main factors affecting the organization of protection and guarding of the State Border of the Republic of Kazakhstan by the border units of the Border Service of the NSC of the Republic of Kazakhstan in these conditions. These studies are necessary to create theoretical foundations and provisions for the effective use of forces and means of the territorial divisions of the Border Guard Service of the NSC of the Republic of Kazakhstan in the conditions of man-made emergencies in the border area.

Keywords: man-made emergencies, natural disasters, accidents, territorial subdivisions, damaging factors, the scale of emergency situations, service and combat activities, atmosphere, flood, climate, radiation and chemical control devices, poisonous and toxic substances.

УДК 37.012.85

КУЛЬТУРА ВЗАИМОДЕЙСТВИЯ В ВОИНСКОМ ПОДРАЗДЕЛЕНИИ У КУРСАНТОВ ВОЕННЫХ ВУЗОВ

БУТЕНКО А.В.¹, ОРЛОВ В.В.²

¹ магистр педагогических наук, преподаватель кафедры ЗРВ, Военно-инженерный институт радиоэлектроники и связи МО Республики Казахстан, г. Алматы. E-mail: hohol897@mail.ru;

² преподаватель кафедры ЗРВ, Военно-инженерный институт радиоэлектроники и связи МО Республики Казахстан, г. Алматы. Email: eagle_kz@mail.ru.

Аннотация. В статье рассмотрены особенности образовательного процесса в военном ВУЗе, критерии диагностики уровня воспитания культуры взаимодействия у курсантов военного ВУЗа, введены этапы апробации контрольных точек. Практическая значимость исследования состоит в разработке диагностического инструментария определения уровня воспитанности у курсантов военного ВУЗа, реализации педагогических условий воспитания. Основные мероприятия данной работы направлены на результативность любой деятельности, которая зависит не только от умений и индивидуальных качеств личности, но и от способности индивида включаться в совместную деятельность, от сформированной культуры социального поведения.

Ключевые слова: процесс воспитания культуры взаимодействия, педагогические условия, критерий диагностики уровня воспитанности, диагностики уровня воспитанности, сравнительный анализ, диагностический инструментарий.

Современный этап развития Вооруженных Сил характеризуется усилением внимания совершенствованию системы военного образования. Практика показывает, что необходимо не только пересмотреть содержание обучения, но и сосредоточиться на морально-психологической подготовке курсантов, развитии профессионально значимых качеств личности. Основной задачей высшего военного образования является подготовка специалиста с высоким уровнем интеллектуального, физического, нравственного и культурного развития. Выпускник военного вуза должен быть высоконравственной, социально зрелой личностью с развитым потенциалом взаимодействия, с готовностью к сотрудничеству, к установлению профессиональных и личностных контактов и т.п. Лишь такой многосторонний подход

обеспечит подготовку военного специалиста, соответствующего современным требованиям армии и общества.

Известно, что результативность любой деятельности зависит не только от умений и индивидуальных качеств личности, но и от способности индивида включаться в совместную деятельность, от сформированной культуры социального поведения. В современной ситуации, когда все больше расширяется коммуникативная сфера жизнедеятельности, появляются новые формы контактов, необходимость организации не только непосредственного, но и опосредованного общения в совместной деятельности, можно сказать, что культура взаимодействия является социальным заказом общества на подготовку квалифицированного специалиста. В основе культуры взаимодействия в воинских подразделениях лежит уважительное отношение к человеку в соответствии с общечеловеческими ценностями, позитивное воздействие участников взаимодействия друг на друга, кооперативный характер деятельности.

Тем не менее, традиции, сложившиеся в военном образовании могут играть как положительную, так и отрицательную роль в развитии культуры взаимодействия в воинских подразделениях у курсантов военных вузов. С одной стороны, военные ритуалы, церемонии, история обладают мощным воспитывающим потенциалом, с другой стороны, жесткая регламентация, субординация, уставной характер взаимоотношений, отсутствие внимания к индивидуальности может привести к деформации характера взаимодействий и, как следствие, не готовности выпускников к совместному решению боевых задач. Поэтому в образовательном процессе военного вуза необходимо создание педагогических условий, способствующих развитию культуры взаимодействия в воинском подразделении у курсантов военных вузов.

Общую характеристику взаимодействия можно найти в работах Л.А.Витвицкой, Е.В.Коротяевой, О.А.Чебыкиной и др. Как правило, исследования авторов нацелено на рассмотрение какого-либо конкретного вида взаимодействия. Так, например, обсуждаются вопросы развития: конструктивного взаимодействия (В.С.Смирнов, О.А.Чебыкина и др.), межличностного взаимодействия (А.А.Лопатченко, И.Н.Смоляков и др.), интерактивного взаимодействия (Л.А.Пескова), межгруппового взаимодействия (А.Ю.Наумов), межкультурного взаимодействия (А.И.Тюнякин), межнационального взаимодействия (В.В.Ильюшкин), уставного взаимодействия (Р.В.Михайлов) и др.

Ученые Республики Казахстан (Р.Бектаева, С.С.Мнайдарова, Р.С.Сарсенова, Р.С.Сеитова, Г.Т.Хайруллин, С.К.Шаймерденова и др.) также рассматривали различные аспекты воспитания культуры взаимодействия в воинском подразделении у курсантов военных вузов.

Применительно к системе образования в большей степени рассматриваются вопросы педагогического взаимодействия, в результате которого происходит личностное развитие обучающегося (Е.Л.Гаврилова, Е.С.Зубарева, О.В.Иванова, В.Ф.Северина и др.).

С учетом специфики военного вуза вопросы воспитания культуры взаимодействия в воинском подразделении у курсантов военных вузов рассматривались О.В.Малаховым, А.Ю.Наумовым, П.В.Поветьевым, И.Н.Смоляковым и др.

Особого внимания заслуживают работы Р.В.Михайлова, где охарактеризована культура уставного взаимодействия, В.С.Смирнова, предлагающего совокупность педагогических условий формирования опыта конструктивного взаимодействия у курсантов в трудных ситуациях жизнедеятельности.

Рассмотрение способов развития взаимодействия в военном вузе с точки зрения его культурного содержания не нашло отражения в научно-педагогической литературе.

Анализ научно-педагогической литературы по проблеме воспитания культуры взаимодействия в воинском подразделении у курсантов военных вузов позволил выделить **противоречия:**

- между потребностью общества к подготовке квалифицированного специалиста в военной сфере, обладающего готовностью к конструктивному взаимодействию в

профессиональной деятельности и отсутствием акцентированного внимания к ценностно-смысловой составляющей содержания взаимодействия в воинском подразделении;

- между особенностями образовательного процесса в военном вузе, которые могут оказать негативное влияние на развитие культуры взаимодействия в воинском подразделении у курсантов военных вузов и недостаточным уровнем научного обоснования педагогических условий, способствующих ее развитию.

Имеющиеся противоречия позволили сформулировать **проблему исследования:** каковы педагогические условия воспитания культуры взаимодействия в воинском подразделении у курсантов военного вуза?

Объект исследования: процесс воспитания культуры взаимодействия в воинском подразделении у курсантов военного вуза.

Предмет исследования: педагогические условия воспитания культуры взаимодействия в воинском подразделении у курсантов военного вуза.

Цель исследования: выявить, теоретически обосновать и апробировать педагогические условия воспитания культуры взаимодействия в воинском подразделении у курсантов военного вуза.

Гипотеза исследования: воспитание культуры взаимодействия в воинском подразделении у курсантов военного вуза будет результативным, если осуществляется:

- организация групповой профессионально ориентированной деятельности, в ходе которой создается ситуация успеха, позволяющая придавать положительную эмоциональную окраску опыту военно-профессиональной деятельности;

- стимулирование рефлексивной позиции курсантов в различных видах деятельности;

- определение критериев и показателей оценки уровня воспитанности культуры взаимодействия в воинском подразделении у курсантов военного вуза.

Исходя из объекта, предмета, цели и гипотезы поставлены следующие **задачи исследования:**

1. Осуществить теоретический анализ культуры взаимодействия в воинском подразделении как педагогической проблемы.

2. Определить особенности воспитания культуры взаимодействия в воинском подразделении у курсантов военного вуза.

3. Выявить и обосновать педагогические условия воспитания культуры взаимодействия в воинском подразделении у курсантов военного вуза.

4. Осуществить диагностику уровня воспитанности культуры взаимодействия в воинском подразделении у курсантов военного вуза.

5. Апробировать и осуществить анализ результативности педагогических условий воспитания культуры взаимодействия в воинском подразделении у курсантов военного вуза.

Методологическую основу исследования составляют положения:

- культурологического подхода в образовании (Е.В.Бондаревская, Г.И.Гайсина, А.Н.Дахин, М.С.Каган, М.В.Тарасова и др.) предполагает решение задач обучения и воспитания на основе культурных традиций, сложившихся в конкретном обществе, соответствия особенностям и менталитету нации. Он позволяет рассматривать педагогические условия с точки зрения акцентированного внимания на развитие ценностно-смысловой составляющей, положительное эмоциональное отношение к деятельности, направленности на морально-волевое развитие и обогащение социально-профессионального опыта курсантов;

- системного подхода, в основе которого лежит рассмотрение объекта как целостного комплекса взаимосвязанных элементов и позволяющий понимать и проектировать учебно-методическое обеспечение как систему (И.В.Блауберг, Л.Берталанфи и другие).

Теоретическую основу исследования определили:

- положения о роли деятельности в развитии личности (А.Н.Леонтьев, С.Н.Смеянов и др.);

- исследования в области военной психологии и педагогики (О.Ю.Ефремов, А.Г.Караяни, П.А.Корчемный, А.Г.Маклаков, И.В.Сыромятников и др.), военной культуры (Л.Н.Чепрагина);

- работы, связанные с управлением организацией (Т.П.Галкина, Т.О.Соломандина и др.) и организационной культурой военного вуза (А.Л.Лукинов, С.Н.Смеянов и др.)

- научные труды о рефлексивной позиции личности как средстве решения задач профессионального образования (Е.В.Багдай, Ю.В.Бовда, В.Ю.Грязнова, О.И.Лаптева и др.).

Для решения поставленных задач использовались следующие **методы исследования**: теоретические - анализ философской, психолого-педагогической и методической литературы отечественных и зарубежных ученых по теме исследования; эмпирические - наблюдение, анкетирование, педагогический эксперимент, изучение продуктов образовательной деятельности курсантов.

Экспериментальная база исследования: Военно-инженерный институт радиоэлектроники и связи МО РК, г. Алматы, Республика Казахстан.

Практическая значимость исследования состоит в:

- разработке диагностического инструментария определения уровня воспитанности культуры взаимодействия в воинском подразделении у курсантов военного вуза;

- реализации педагогических условий воспитания культуры взаимодействия в воинском подразделении у курсантов военного вуза.

Апробация результатов исследования: осуществлялась через апробацию педагогических условий воспитания культуры взаимодействия в воинском подразделении у курсантов военного вуза в Военно-инженерном институте радиоэлектроники и связи МО РК, г. Алматы, Республика Казахстан.

Сначала был осуществлен теоретический анализ культуры взаимодействия в воинском подразделении у курсантов военного вуза как педагогической проблемы. Воспитание культуры взаимодействия в воинском подразделении у курсантов военного вуза рассматривается в литературе как способность к согласованным действиям, конструктивное воздействие курсантов друг на друга в процессе учебно-профессиональной деятельности, которое основано на общественных ценностях, нормах поведения, подчинено требованиям воинской культуры и влияет на успешность конечного результата. Воспитание культуры взаимодействия в воинском подразделении у курсантов военного вуза осуществляется в совместной деятельности обучающихся и обучающихся, в которой происходит формирование, закрепление, позитивное изменение установок, взглядов, отношений, чувств, действий, а также взаимный обмен информацией, опытом, обеспечивающих общекультурное развитие, достижение образовательных результатов и успешную военно-профессиональную деятельность в будущем. Структуру культуры взаимодействия в воинском подразделении составляют: когнитивно-коммуникативный компонент¹ (знание способов коммуникации и основ взаимодействия; умение ясно и четко излагать мысли, убеждать, аргументировать, анализировать, поддерживать диалог; коммуникативные и организаторские способности); мотивационно-ценностный компонент (мотивация к профессиональной деятельности, сформированность профессиональных и личностных ценностей); деятельностный (умение использовать социокультурные знания и опыт для решения проблемных ситуаций, владение способами, нормами культурного поведения в профессиональной деятельности; способность к согласованным действиям и неконфликтному поведению при решении учебно-профессиональных задач и в повседневной жизни); эмоционально-волевой компонент (отсутствие эмоционального напряжения при взаимодействии, умения регулировать свои эмоциональные состояния (умения владеть собой, своим голосом, мимикой, жестами и т.п.), эмоциональная саморегуляция, оптимальная организация своих психических функций во время возникновения непредсказуемых ситуаций); рефлексивный компонент (способность к самоанализу своего поведения, проявление взаимопонимания, готовность к взаимопомощи).

Далее были определены особенности воспитания культуры взаимодействия в воинском подразделении у курсантов военного вуза. Существуют возрастные и гендерные особенности

развития культуры взаимодействия в воинском подразделении у курсантов военного вуза. К ним можно отнести: стремление к достижениям, высокий уровень притязаний, которые в случае неудачи приводят к агрессивности, тревожности, самоуверенности, противоречивость поступков, эмоциональная восприимчивость, большая интенсивность переживаний, активная социальная позиция, стремление к самостоятельности в сочетании с зависимостью от мнения других и т.д. Особенности образовательного процесса в военном вузе являются: высокая степень регламентации всех сторон жизни; иерархичность (влияние статусно-ролевой структуры); категоризация (взаимодействие с представителями различных категорий); интенсивность и теснота общения (высокие требования к психологической совместимости, умению осуществлять взаимодействие, общение); специфические нормы и ценности (способность преодолевать трудности, готовность жертвовать своими интересами, внутренняя собранность и т.п.). Для того, чтобы данные особенности не имели отрицательного влияния на развитие культуры взаимодействия, необходимо: целенаправленное, систематическое разъяснение социальной значимости профессии военного, его предназначения в обеспечении безопасности граждан, общества и государства, целей и задач того или иного вида деятельности курсантов; воспитание положительного отношения к военной службе с учетом ее специфических особенностей, трудностей, возникающих в процессе ее осуществления, а также уверенности в необходимости личной высокоэффективной деятельности в период обучения в вузе; разумное сочетание четкой организации всех видов деятельности курсантов и предоставления им возможности для самореализации в соответствии со своими потребностями и возможностями; педагогически грамотное стимулирование деятельности курсантов, объективная оценка результатов их деятельности, установление их личной ответственности за результаты деятельности; постепенность в наращивании нагрузок (физических, трудовых, учебных), их сочетание с организацией отдыха, культурного досуга; формирование курсантского коллектива на основе содружества, стремления к достижению общей цели и т.п., поддержание положительного настроения, способствующего активизации деятельности членов коллектива, успешному преодолению трудностей в процессе обучения; разумное включение в процесс профессиональной подготовки элементов состязательности; обеспечение личного положительного примера в деятельности командиров, преподавателей.

Также представлены педагогические условия² воспитания культуры взаимодействия в воинском подразделении у курсантов военного вуза. Анализ научно-педагогической литературы по проблеме воспитания культуры взаимодействия в воинском подразделении у курсантов военного вуза позволил нам сформулировать и обосновать эти условия. Воспитание культуры взаимодействия в воинском подразделении у курсантов военного вуза будет результативным, если осуществляется: организация групповой профессионально ориентированной деятельности, в ходе которой создается ситуация успеха, позволяющая придавать положительную эмоциональную окраску опыту военно-профессиональной деятельности; стимулирование рефлексивной позиции курсантов в различных видах деятельности; определение критериев и показателей оценки уровня воспитанности культуры взаимодействия в воинском подразделении у курсантов военного вуза.

В ходе изучения представлены критерии и показатели диагностики уровня воспитанности культуры взаимодействия в воинском подразделении у курсантов военного вуза. В качестве критериев диагностики уровня воспитанности культуры взаимодействия в воинском подразделении у курсантов военного вуза выступают: когнитивно-коммуникативный, мотивационно-ценностный, деятельностный, эмоционально-волевой, рефлексивный, интегративный. Показателями когнитивно-коммуникативного критерия являются: знание способов коммуникации и основ взаимодействия; умение ясно и четко излагать мысли, убеждать, аргументировать, анализировать, поддерживать диалог; коммуникативные и организаторские способности. Показателями мотивационно-ценностного критерия являются: мотивация к профессиональной деятельности; сформированность профессиональных и личностных ценностей. Показателями деятельностного критерия являются: умение использовать социокультурные знания и опыт для решения проблемных

ситуаций; владение способами, нормами культурного поведения в профессиональной деятельности; способность к согласованным действиям и неконфликтному поведению при решении учебно-профессиональных задач и в повседневной жизни. Показателями эмоционально-волевого критерия являются: отсутствие эмоционального напряжения при взаимодействии; умения регулировать свои эмоциональные состояния (умения владеть собой, своим голосом, мимикой, жестами и т.п.); эмоциональная саморегуляция, оптимальная организация своих психических функций во время возникновения непредсказуемых ситуаций. Показателями рефлексивного критерия являются: способность к самоанализу своего поведения; проявление взаимопонимания; готовность к взаимопомощи. Показателями интегративного критерия являются: успешность адаптации; успеваемость; социально-психологический климат в группе. Для получения фактического материала по критериям использовался диагностический инструментарий: «Коммуникативные и организаторские склонности» (В.В. Синявский, В.А. Федорошин); диагностика мотивационной структуры личности (В.Э. Мильман); диагностика мотивации профессиональной деятельности (К. Замфир, модификация А. Реана); экспресс-диагностика социальных ценностей личности; определение жизненных ценностей личности (Must-test) (П.Н. Иванов, Е.Ф. Колобова); опросник «Диагностика эмоциональных барьеров в межличностном общении» (В.В. Бойко); опросник «Определение типа адаптационного поведения курсантов» (И.В. Ревков); экспертная оценка сплоченности группы, адаптированная для курсантов военного вуза.

Задачей констатирующего этапа³ опытной работы являлся анализ состояния проблемы воспитания культуры взаимодействия в воинском подразделении у курсантов военного вуза. В исследовании приняли участие 15 курсантов 1-4 курсов Военно-инженерного института радиоэлектроники и связи МО РК, г. Алматы, Республика Казахстан. Обобщая результаты диагностики уровня воспитанности культуры взаимодействия в воинском подразделении у курсантов военного вуза на констатирующем этапе ОЭР можно отметить следующее: в процессе обучения в военном вузе происходит развитие культуры взаимодействия. Это выражается в постепенном повышении результатов по всем критериям; уровень развития культуры взаимодействия у значительной части курсантов не достигает оптимального, поэтому необходима целенаправленная работа в данном направлении; полагаем, что создание в образовательном процессе военного вуза педагогических условий позволит повысить интенсивность процесса воспитания культуры взаимодействия, придаст ему целенаправленный характер.

Представлена апробация педагогических условий воспитания культуры взаимодействия в воинском подразделении у курсантов военного вуза. Воспитание культуры взаимодействия в воинском подразделении у курсантов военного вуза будет результативным, если осуществляется: организация групповой профессионально ориентированной деятельности, в ходе которой создается ситуация успеха, позволяющая придавать положительную эмоциональную окраску опыту военно-профессиональной деятельности; стимулирование рефлексивной позиции курсантов в различных видах деятельности; определение критериев и показателей оценки уровня воспитанности культуры взаимодействия в воинском подразделении у курсантов военного вуза. В результате апробация первого условия создает предпосылки для эмоционально насыщенного восприятия аксиологического содержания профессии военного, повышения информированности курсантов, освоения нравственно-этических основ взаимодействия и желаемых поведенческих моделей с первых дней обучения происходит принятие курсантами представления о своей причастности к организационной культуре вуза, создание мотивационной основы учебно-профессиональной деятельности. В последующем курсанты становятся сами организаторами и участниками подобных мероприятий, трансляторами организационной культуры вуза. Апробация второго условия предполагала, что во всех видах деятельности осуществлялось стимулирование курсантов к рефлексивной обработке своего личного опыта взаимодействия. При выполнении заданий на учебных занятиях, проведении любых мероприятий офицеры-преподаватели стимулируют вербализацию полученного

опыта, осмысление своего эмоционального состояния, оценку полученных результатов, выявление причин успехов, неудач.

Анализ результативности⁴ педагогических условий воспитания культуры взаимодействия в воинском подразделении у курсантов военного вуза. На основе сравнительного анализа результатов диагностики уровня воспитанности культуры взаимодействия в воинском подразделении у курсантов военного вуза на констатирующем и формирующем этапах опытно-экспериментальной работы можно сделать вывод о том, что реализация в образовательном процессе военного вуза предложенных нами педагогических условий способствует повышению интенсивности процесса воспитания культуры взаимодействия в воинском подразделении у курсантов военного вуза. Это проявляется в уменьшении числа курсантов, имеющих критический уровень и увеличении числа курсантов, достигших допустимого и оптимального уровня развития всех компонентов данной характеристики. Полученные в ходе опытно-экспериментальной работы результаты первого курса сопоставимы по численному значению результатам, полученными курсантами третьего курса, не участвующими в эксперименте. Кроме того, можно предположить, что повышение уровня воспитанности культуры взаимодействия положительно влияет на результативность деятельности курсантов. Это подтверждается позитивными изменениями по интегративному критерию. Однако данное утверждение требует дополнительных исследований по выявлению значимости различных факторов на эти изменения.

СПИСОК ЛИТЕРАТУРЫ

- 1 Леонтьев А.Н. Смеянов С.Н. Положения о роли деятельности в развитии личности 1986. – 145 с.
- 2 Ефремов О.Ю. Караяни А.Г. Корчемный П.А. Маклаков А.Г. Сыромятников И.В. Чепрагина Л.Н. Исследования в области военной психологии и педагогики военной культуры 2001. – 76 с..
- 3 Галкина Т.П. Соломандина Т.О. Работы, связанные с управлением организацией и организационной культурой военного вуза. Уч. пособие Омский Государственный педагогический университет 2013. – 134 с.
- 4 Багдай Е.В., Бовда Ю.В., Грязнова В.Ю., Лаптева О.И. Научные труды о рефлексивной позиции личности как средстве решения задач профессионального образования 1999. – 185 с..

REFERENCES

- 1 Leontiev A.N. Smeyanov S.N. Regulations on the role of activity in the development of personality 1986.-145 p.
- 2 Efremov O.Y. Karayani A.G. Korchemny P.A. Maklakov A.G. Syromyatnikov I.V. Chepragina L.N. research in the field of military psychology and pedagogy of military culture 2001.-76 p.
- 3 Galkina T.P. Solomandina T.O. Works related to the management of the organization and organizational culture of a military university. Textbook Omsk State Pedagogical University 2013.- 134 p.
- 4 Bagday E.V., Bovda Y.V., Gryaznova V.Y., Lapteva O.I. Scientific works on the reflexive of the individual as a means of solving problems of vocational education 1999.-185 p.

БУТЕНКО А.В.¹, ОРЛОВ В.В.²

¹ педагогика ғылымдарының магистрі, зениттік зымырандық әскерлері кафедрасының оқытушысы, Қазақстан Республикасының Радиоэлектроника және байланыс әскери-инженерлік институты, Алматы қ. E-mail: hohol897@mail.ru;

² зениттік зымырандық әскерлері кафедрасының оқытушысы, Қазақстан Республикасының Радиоэлектроника және байланыс әскери-инженерлік институты, Алматы қ. Email: eagle_kz@mail.ru.

Андапта. Мақалада әскери мекемедегі білім беру процесінің ерекшеліктері, әскери мекеме курсанттарының өзара әрекеттесу мәдениетін тәрбиелеу деңгейін диагностикалау критерийлері қарастырылған, бақылау нүктелерін тестілеу кезеңдері енгізілген. Зерттеудің практикалық маңыздылығы курсанттардың білім деңгейін анықтаудың диагностикалық құралдарын жасау, білім берудің педагогикалық жағдайларын жүзеге асыру болып табылады. Бұл жұмыстың негізгі шаралары кез-келген іс-әрекеттің тиімділігіне бағытталған, от тек жеке адамның дағдылары мен

жеке қасиеттеріне ғана емес, сонымен бірге адамның бірлескен іс-әрекетке қатысу қабілетіне, қалыптасқан әлеуметтік мінез-құлық мәдениетіне де байланысты.

Түйінді сөздер: өзара әрекеттесу мәдениетін тәрбиелеу процесі, педагогикалық жағдайлар, білім деңгейін диагностикалау критерийлері, білім деңгейін диагностикалау, салыстырмалы талдау, диагностикалық құралдар.

BUTENKO A.V.¹, ORLOV V.V.²

¹ Master of Pedagogical Sciences, lecturer of the Department of Anti-aircraft Missile Forces, Military Engineering Institute of Radioelectronics and Communications of the Republic of Kazakhstan, Almaty. E-mail: hohol897@mail.ru;

² lecturer of the Department of Anti-aircraft Missile Forces, Military Engineering Institute of Radioelectronics and Communications of the Republic of Kazakhstan, Almaty. Email: eagle_kz@mail.ru;

Abstract. *The article considers the features of the educational process in military institution, the criteria for diagnosing the level of education of a military institution, the stages of testing control points are introduced. The practical significance of the study consists in the development of diagnostic tools for determining the level of education among cadets, the implementation of pedagogical conditions of education. The main activities of this work are aimed at the effectiveness of any activity, which depends not only on the skills and individual qualities of the individual, but also on the individual's ability to engage in joint activities, on the formed culture of social behavior.*

Keywords: *the process of fostering a culture of interaction, pedagogical conditions, criteria for diagnosing the level of education, diagnostics of the level of education, comparative analysis, diagnostic tools.*

ӘОЖ 355.01

ШЕКАРАЛЫҚ ҚАУІПСІЗДІКТІ ҚАМТАМАСЫЗ ЕТУДЕ УӘКІЛЕТТІ ОРГАНДАРДЫҢ ӨЗАРА ӘРЕКЕТТЕСУІНІҢ ӘЛІМДІК ТӘЖІРИБЕСІ

ИМАШЕВ С.М.

Қазақстан Республикасы Ұлттық қауіпсіздікті комитеті Шекара академиясы 2 факультетінің докторанты, Алматы қ. E-mail: sagyndyk.imashev@mail.ru.

Аңдатпа. *Мақалада шекаралық қауіпсіздікті қамтамасыз етуде Қазақстан Республикасы Ұлттық қауіпсіздік комитеті Шекара қызметінің уәкілетті органдармен өзара әрекеттесуінің жаңа бағыттарын қарастыру өзектілігі көрсетілді. Шекаралық қауіпсіздікті қамтамасыз етуде уәкілетті органдардың өзара әрекеттесуінің әлемдік тәжірибесіне зерттеулер жүргізілді. Зерттеу нәтижесінде уәкілетті органдардың өзара әрекеттесуін жетілдіру бойынша ғылыми ұсыныстар дайындалды.*

Түйінді сөздер: *шекара қызметі, шекаралық қауіпсіздік, мемлекеттік шекара, әлемдік тәжірибе, уәкілетті органдар, өзара әрекеттесу.*

Кіріспе. Қазақстан Республикасының 2025 жылға дейінгі жалпыұлттық басымдықтарының барлық индикаторлары уәкілетті органдар жұмысының негізгі бағыттарын айқындайды, оны іске асыру, қазіргі кезеңдегі сын-қатерлерді еңсеруге бағытталған. Жалпыұлттық басымдықтар, оның ішінде ұлттық қауіпсіздікті нығайту, үш түйінді бағыт негізінде іске асырылады: олардың бірі уәкілетті органдар жұмысының сапасын арттыру болып табылады [1]. Барлық мемлекеттік органдар жұмыстың жаңа форматтарын белсенді түрде түсініп, оларды практикада қолдануы қажет [2].

Мемлекеттік жоспарлау жүйесінің құжаттарын және онда айқындалған міндеттерді іске асыру үдерісінде, ведомстваралық өзара іс-қимылдағы келісуі және берілген нәтижелерге

ресурстардың ең аз шығынымен қол жеткізуге бағдарлануы қамтамасыз етілуі тиіс [3] сонымен қатар, қауіпсіздіктің тәуекелдері мен қатерлерін уақтылы анықтау, оларға барлық уәкілетті органдардың ден қоюы және олардың бірлескен жұмысы арқылы міндеттерді орындауы, мемлекеттің дамуын мен қауіпсіздігін қамтамасыз етуді көздейді.

Мәселе. Қазақстан Республикасында болған қайғылы қаңтар оқиғасы, уәкілетті органдардың өзара әрекеттесуіне және олардың іс-қимылдарын үйлестіруге қатысты бірқатар мәселелерді көрсетті. Ел Президенті мемлекеттік шекараны нығайту және қатерлерді дер кезінде анықтау, мемлекеттік шекара арқылы заңсыз көші-қонды ретке келтіру қажеттілігі туралы және олардың жолын кесу жөнінде шұғыл шараларды қабылдау бойынша міндеттер қойды. Сонымен қатар, Елдің қауіпсіздігін қамтамасыз етуде, уәкілетті органдардың өзара әрекеттесуін жетілдіру жөнінде келесі бағыттар айқындалды:

қауіпсіздікке жауап беретін барлық құрылымдар өз жұмысын өзгертуі тиіс, ал олардың өзара әрекеттесуі мүмкіндігінше теңгерімді болуы қажет;

әртүрлі күш құрылымдары арасында тиімді үйлестіруді қамтамасыз ету;

дағдарыс жағдайларында мемлекеттік органдардың іс-қимыл алгоритмдерін өзектендіру, ведомствоаралық үйлестіруді күшейту [4].

Осыған байланысты, шекаралық қауіпсіздікті қамтамасыз етуде Шекара қызметінің уәкілетті органдармен өзара әрекеттесуін жетілдіру сұрағы өзекті мәселе болып отыр.

Мақсат. Қазіргі уақыттағы қатерлердің тез өзгеруі, Мемлекеттік шекарадағы және шекаралық кеңістіктегі жағдайлардың тұрақсыздығы кезінде, шекаралық қауіпсіздікті қамтамасыз етуде әлемдік тәжірибені талдау негізінде Шекара қызметінің уәкілетті органдармен өзара әрекеттесуін жетілдіру бағыттарын ұсыну.

Ғылыми мақаланы дайындау барысында талдау және синтез, салыстыру және жалпылау әдістерін қолдана отырып, жүйелік тұғыр қолданылды.

Шетелдік мамандар шекаралық қауіпсіздікті қамтамасыз ету және шекараны басқару жүйесі, ведомстволар мен министрліктерден шекарада болып жатқан үдерістер туралы уәкілетті органдарға келіп түсетін деректер негізінде жүзеге асырылатынын атап өтуде. Ол, өз кезегінде, олардың арасында алынған ақпаратпен алмасу алгоритмін жасауға және шекараны кешенді басқару тұжырымдамасын әзірлеуге және шекаралық қауіпсіздікті қамтамасыз етуге мүмкіндік берді. Жүргізіліп жатқан жұмыс, шекаралық қауіпсіздікті қамтамасыз ету саласында басқарушылық шешімдер қабылдаудың тиімділігін арттыруға мүмкіндік беруде. Тұжырымдаманың негізгі аспектілері ынтымақтастық және үйлестіру болып табылады. Екі аспектіде әртүрлі деңгейлерде көрініс табуда: ведомства ішіндегі ынтымақтастық; ведомствоаралық ынтымақтастық; халықаралық ынтымақтастық [5].

Шетел мамандарының ойынша, ведомствоаралық ынтымақтастық тікелей шекарада орналасқан бөлімшелер қызметкерлері арасындағы өзара іс-қимылға байланысты. Бұл ретте орталық аппараттың жетекшілік ету желісі бойынша, бас бөлімшелері іс-қимылдарды үйлестіруші болып табылады.

Шекарада және ел ішінде ведомствоаралық ынтымақтастықтың үш түрі бар:

шекарадағы бірлескен жұмысты үйлестіру;

интеграцияланған ақпараттық технологиялар;

хабардарлықты арттыру және бірлескен жауапкершілік.

Осылайша, ұсынылған деректер шет мемлекеттердің шекараны қорғау тиімділігін арттыруға және мемлекеттердің шекаралық қауіпсіздігін қамтамасыз етуге бағытталған, статистикалық мәліметтерді алу және алмасу саласындағы ынтымақтастығының әртүрлі деңгейлері туралы куәландырады.

ЕО он тоғыз мемлекетпен құрлық шекарасы бар. Құрлық шептерінің жалпы ұзындығы 14 мың шақырымнан астам, оның ішінде Еуропа аумағында - 12,4 мың шақырымнан астам [6]. ЕО сыртқы шекараларының шамамен 2/3 бөлігін қандай да бір себептермен немесе басқа себептермен проблемалық деп санауға болады, өйткені есірткі бағыттары, заңсыз көші-қон және контрабанданың әртүрлі түрлерін жеткізу бағыттары олар арқылы өтеді [7].

Қазіргі уақытта қолданыстағы нормалар шекаралық қауіпсіздікті қамтамасыз етудің жалпы және ең маңызды қағидаттарын ғана анықтайды. Europol немесе «Frontex» сияқты органдар, ЕО ішіндегі атқарушы биліктің толыққанды институттарынан гөрі, үйлестіру құрылымдары болып табылады. Сондықтан ЕО шекаралық қауіпсіздікті қамтамасыз ету бағытын бірінғай стандартқа келтіруге көп көңіл бөлуде. ЕО мемлекеттері шекаралық қауіпсіздігіне қатысты белгілі бір мәселелерді шешуде ақпарат, тәжірибе алмасу және әдістер мен технологияларды әзірлеу арқылы, шекаралық қауіпсіздікті қамтамасыз етуге қатысты уәкілетті органдардың бірлескен қызметін құруға ерекше назар аударуда, оларды жүзеге асыру барысында барлық мемлекеттер оны орындауға міндетті болады. Қабылданған шешімдердің орындалуын арнайы техникалық тексерулер бақылайды, олардың ұсыныстары іс жүзінде үлкен мәнге ие [7, Б.41].

ЕО шекараларында болып жатқан үдерістерді және шекаралық қауіпсіздікке төнетін қатерлерді ескере отырып, шекара органдарының бөлімшелерінен келіп түсетін жағдайды талдау негізінде Р. Уорнс, Я. Бияк, Р. Ландесман өз еңбектерінде ЕО шекаралық қауіпсіздігін қамтамасыз ету бағытын жүзеге асыру бойынша, үйлестіруші органдардың жұмысын жүйелендірді [8]. 1-суретте шекаралық қауіпсіздік мәселелері бойынша ЕО үйлестіру органдарының жұмысының сызбасы көрсетілген.

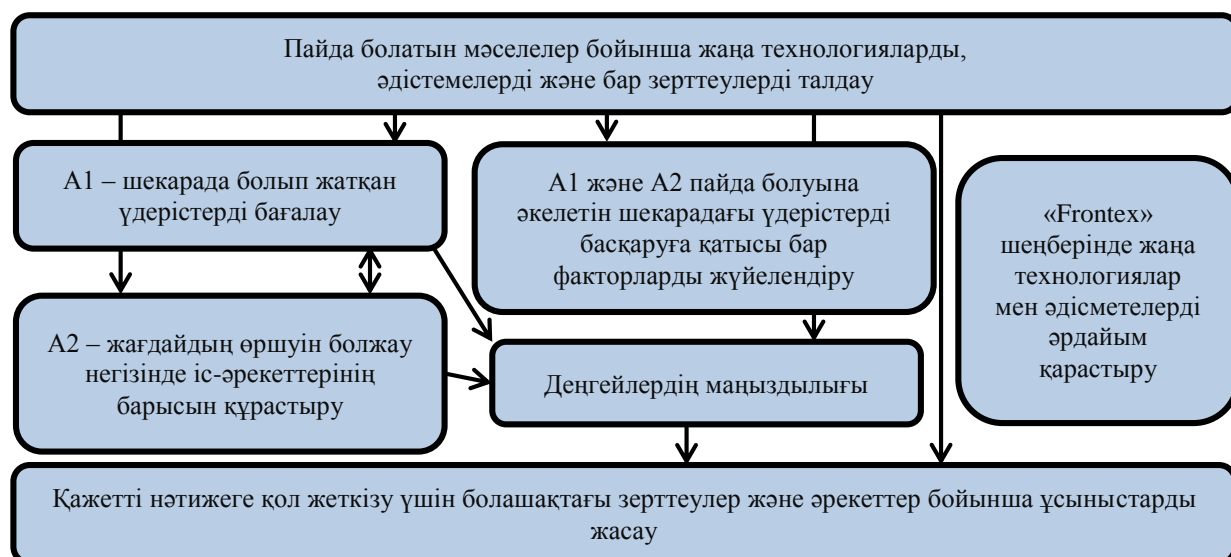

1 сурет - Шекаралық қауіпсіздік мәселелері бойынша Евроодақтың үйлестіруші органдарының жұмысының сызбасы

Суреттен, шекаралық қауіпсіздікке қандай да бір қауіп төнген жағдайда, ЕО барлық мемлекеттерінің қатысуымен, Frontex аясында үйлестіруші органдар, оны талқылау және олардың пайда болуына ықпал ететін себептер мен жағдайларды жою, одан әрі іс-қимыл жасау бойынша ұсыныстар әзірлеу жұмыстарын ұйымдастыратындығын көруге болады. Сондықтан, ішкі және шекаралық қауіпсіздікті қамтамасыз ету бойынша шешімдер, шекарада болып жатқан жағдай мен процестерді талдау негізінде, туындаған мәселе бойынша әзірленген немесе бар зерттеулерді ескере отырып қабылданады.

АҚШ-тың Канада және Мексикамен құрлық шекаралары бар - бұл елдермен шекараның жалпы ұзындығы 12 мың шақырымнан асады (Канада 8 893 шқ, Мексика 3 141 шқ).

АҚШ шекарасында туындайтын қауіпсіздік қатерлерін ескере отырып, шекаралық қауіпсіздікті қамтамасыз ету саласындағы мәселелерді шешу, АҚШ Ұлттық қауіпсіздік министрлігіне жүктелген. Шекаралық қауіпсіздікті қамтамасыз ету жүйесі кеден-шекара қызметін қамтиды (кеден қызметі, көші-қон қызметі, жануарлар мен өсімдіктердің

денсаулығын бақылау қызметі және Шекара әскерлері сияқты бірқатар басқа агенттіктер мен институттардың функцияларын біріктіреді) [9].

Айта кету керек, АҚШ-Мексика учаскесіндегі мәселелер, мемлекеттік органдардың тиімді технологиялары мен жұмыс әдістерін жасауға негіз болды.

Г. Виллис, Д. Предд, К. Дэвис, П. Браун шекаралық қауіпсіздік бойынша қабылданған іс-шаралар, келесі өлшемдерге сәйкес келуі керек екенін атап өтті:

пайда болатын қауіп-қатерлерге қарсы тұрудың маңыздылығын көрсету;

тәжірибеде сенімді және қарапайым болу;

шекаралық және ішкі қауіпсіздікті қамтамасыз етуге пайдалы болу;

шекара органдарының жедел-қызметтік жұмысында кеңінен қолданылуы.

Осы өлшемдерге сәйкес келетін шараларды анықтай отырып, мамандар қылмыстың алдын алуға, шекаралардың айналасындағы қауіпсіздікті қамтамасыз етуге, табиғи ресурстарды қорғауға және тауарлар мен жүктердің шекара арқылы заңды түрде өтуін жеңілдетуге бағытталған шекаралық қауіпсіздіктің тұжырымдамалық моделін жасады.

Модель үш негізгі функцияны шешіп, келесі салаларда мемлекеттің шекаралық қауіпсіздігін қамтамасыз етуге ықпал етеді:

мемлекеттік шекараны заңсыз бұзуға және ол арқылы тауарлар мен жүктердің өткізілуіне тыйым салу;

контрабандашыларды, қылмыскерлерді немесе террористерді мемлекеттік шекараны заңсыз кесіп өту әрекеттерінен аулақ ұстау;

желілік зияткерлікті қолдану [10].

Ч. Маклин, Ю. Тина Ли, с. Джейн және Ч. Хатчинс өз еңбектерінде [11], мемлекеттік шекараны жабдықтау және оның жекелеген учаскелерінде шекара нарядтарын қою, жағдайдың дамуын талдау мен болжамдауға сүйене отырып ғана шекаралық қауіпсіздікті қамтамасыз ету мүмкін еместігін айтқан. Халықаралық аренадағы серпінді өзгеріп отырған ахуал жағдайында, мемлекет қауіпсіздігіне төніп тұрған сыртқы және ішкі қатерлерді негізге ала отырып, шекаралық қауіпсіздікті қамтамасыз ету жөніндегі іс-әрекетті, мемлекеттік органдардың ақпараттық саладағы күш-жігерін жүйелендіру негізінде жүргізу қажеттігін айтады.

БҰҰ терроризмге қарсы орталықтың және Жаһандық терроризмге қарсы форумының пікірінше, мемлекеттер шекараларды басқаруға көпжақты, үйлестірілген көзқарас, әрбір мемлекет жеке бетпе-бет келетін көптеген қауіптер мен сын-тегеуріндерді шешудің ажырамас бөлігі болып табылатынын түсінуге тиіс.

Осы ұйымдардың мамандары шекараның қауіпсіздігін қамтамасыз ету жөніндегі алдыңғы тәжірибелер жайындағы құжатты дайындауда, оның құрылымында, төрт негізгі әдістерді қарастырды:

барлығын қамтитын;

бірлескен;

үйлестірілген;

біріктірілген.

Аталған іс-әрекеттер, өз кезегінде ЕО елдерінің шекараны басқару жөніндегі ұлттық стратегиясында және іс-әрекеттердің ұлттық жоспарларында нақты жазылған [12].

Осы құжаттарда алдыңғы тәжірибе ретінде:

уәкілетті органдардың арасындағы өзара әрекеттесуді нығайтуды;

шекарадағы тәуекелдер мен қатерлерді анықтау әдістемесінің негізінде, күш пен құралдардың аз шығынымен уәкілетті органдардың өзара әрекеттесуін ұйымдастыруды;

өзара әрекеттесуді жүргізу барысында, қатерлердің өршу ықтималдылығын ескере отырып, алдын алу шараларының басымдығын анықтайтын қағидаттарды ұстануда;

шекараның қауіпсіздігін басқаруда, уәкілетті органда арасында ақпараттармен алмасу тетіктерін және бағдарламаларын дайындауды және енгізуді;

шекараның қауіпсіздігін қамтамасыз етуге қатысатын уәкілетті органдарының іс-қимылдарын үйлестіру орган ретінде шекара қызметін қарастырады [13].

RAND корпорациясы Шекараның қауіпсіздігін басқару ең алдымен ұлттық мүдделерді анықтаудан басталады және қатерлердің құрылымының өзгеруі, уақыттың өтуімен елдің басымдықтарының реттелуіне ықпалын тигізеді деп пайымдайды.

Марокконың геосаяси орналасуының ерекшелігі, аумақтық қатынастарда оның шекарасының ауқымды маңыздылығы өсті. Атап айтқанда, осы елдің шекарасының үш мәселелік бағыты, яғни:

біріншіден, Марокко шекарасы арқылы заңсыз мигранттардың еуроодақ аумағына өтуі және осы заңсыз көші-қон мәселелерін шешу үшін, Мароккоға Испанияның және Еуро Одақтың қысым көрсетуі;

екіншіден, Марокконың Марракеше қаласында жарылыстың болуының себебінен 1994 жылы Марокко-Алжир шекарасының жабылуы, осы бағытқа аса маңызды көңіл бөлінуде; үшіншіден, елдің Батыс Сахарадағы партизандарымен күресі.

Марокконың тәжірибесінен алынған сабақтарға мыналар кіреді:

- шекараларды қатаңдату және милитаризациялау, негізгі мәселелерді шешудің орнына қарапайым қауымдастықтардың күнделікті өмірін ауырлатады;

- еуропалық және жергілікті үкіметтердің статистикасы мен қауіп-қатерлерін бағалау әрдайым объективті мәліметтермен қатар бағалануы керек; әр түрлі ынталандыру мен басымдықтар, кейде белгілі бір шекара аудандардағы қауіп-қатерлер туралы шамадан тыс мәлімдемелерге әкелуі мүмкін;

- шекараларды басқарудың ұлттық стратегиясын әзірлеу қажеттігі;

- шекараларды басқару жөніндегі барлық ұйымдар мен қоғамдастықтардың өкілеттіктері, рөлдері мен міндеттері айқын, әрі бір мағыналы болуға тиіс. Міндеттерді бөлу және күш-жігерді үйлестіру үшін шекараларды басқарудың бірлескен жоспарын жасау қажеттігі.

Шекараларды басқаруды бағалау көрсеткіштері, тиімділікті бағалау үшін қажет. Стратегиялық мақсаттарға қол жеткізу дәрежесін бағалау үшін, ұлттық жоспардың негізінде жедел көрсеткіштер белгіленуге тиіс. Бұл сондай-ақ ведомствоаралық ынтымақтастықты дамытуға ықпал ететін болады және Шекараларды басқару жөніндегі операцияларды тұрақты жетілдіруді қамтамасыз ету үшін тиімді шаралар қабылдау үшін негізді қамтамасыз етеді.

Бірлескен операцияларды жүргізу нормаға айналуы тиіс.

Кеден, полиция, барлау және қарулы күштер қызметкерлерін қамтитын қауіпсіздікті қамтамасыз ету жөніндегі бірлескен және аралас іс-қимылдар (патрульдеу, бақылау-өткізу пункттері, арнайы операциялар) жиі жүргізілуге тиіс. Бұл әр түрлі ұйымдар жиі бірге жаттығып, процестер мен процедураларды жетілдіріп, жабдықтың үйлесімділігін қамтамасыз етуі керек.

Иорданияның тәжірибесінен алынған сабақтарға мыналар кіреді:

- мемлекеттік бағдарламаларда анықталған бағыттарды, шекараны күзетуде ескеру, жоспарлау және басқару, сәтті жұмыс жасау үшін маңызды;

- жаңа қауіпсіздік бағдарламаларын іске асыру туралы түпкілікті шешім қабылдағанға дейін, шекаралық қауіпсіздік мәселелері туралы тікелей ұсыныс алу баға жетпес мүмкін болып саналады;

- бағдарламаларды сарапшылармен үздіксіз басқаруды қолдау, бағдарламаларды әзірлеу мен орындауда тұрақтылықты қамтамасыз етеді.

- шекара қауіпсіздігі күштерін, оның ішінде мобильді патрульдерді жүзеге асыратын әскери қызметшілерді, әуе күштері мен қорғаныс әскери қызметшілерін үйлестіру өте маңызды.

Нигерияның тәжірибесінен алынған сабақтарға мыналар кіреді:

- көршілес елдермен өңірлік ынтымақтастық және олардың шекара маңындағы қауымдастықтарымен қауіпсіздікті қамтамасыз ету жөніндегі күш-жігерді үйлестіру, шекараны басқару жүйесінің ұзақ мерзімді өміршеңдігі үшін маңызды мәнге ие [14].

Сонымен, АҚШ, ЕО, Иордания, Нигерия және Мароккодағы шекараларды басқару әрекеттері, халықаралық мүдделі тараптар үшін маңызды сабақ береді. Аталған елдердің

тәжірибесін зерттеу, уәкілетті органдардың өзара әрекеттесуін арттыру үшін бірнеше бағыттар анықталды:

- шекаралық қауіпсіздікті қамтамасыз етуде уәкілетті органдардың өзара әрекеттесуі ұлттық қажеттіліктерді ескере отырып жүзеге асырылуы тиіс;
- ведомстваралық ынтымақтастықты нығайту;
- тәуекелдер мен қатерлер талдауларына тиімді бағалау жүргізу;
- ұлттық стратегияны жүзеге асыруда, уәкілетті органдардың өзара әрекеттесуінің жоспарын дайындау.

ӘДЕБИЕТТЕР ТІЗІМІ

1 Қазақстан Республикасы Президентінің 2018 жылғы 15 ақпандағы №636 Жарлығымен бекітілген Қазақстан Республикасының 2025 жылға дейінгі ұлттық даму жоспары / [Электрондық ресурс] / «Әділет» Қазақстан Республикасы нормативтік құқықтық актілерінің ақпараттық-құқықтық жүйесі // <https://adilet.zan.kz/kaz/docs/u1800000636> (Қаралған күні 05.09.2022).

2 Қазақстан Республикасы Президентінің ресми сайты // (Электрондық ресурс) / <https://www.akorda.kz/kz/kasym-zhomart-tokaev-sybaylas-zhemkorlykka-karsy-is-kimyl-maseleleri-zhoninde-kenes-otkizdi-112014> / (Қаралған күні 08.09.2022).

3 Қазақстан Республикасы Үкіметінің 2017 жылғы 29 қарашадағы № 790 қаулысымен бекітілген Қазақстан Республикасындағы мемлекеттік жоспарлау жүйесі // (Электрондық ресурс) // Қазақстан Республикасы нормативтік құқықтық актілерінің "Әділет" ақпараттық-құқықтық жүйесі // <https://adilet.zan.kz/rus/docs/P1700000790> (Қаралған күні 06.09.2022).

4 Мемлекет басшысы Қ.К. Тоқаевтың Қазақстан Республикасы Парламенті Мәжілісінің отырысында сөйлеген сөзі / «Қасиетті қаңтар» сабағы: қоғам тұтастығы – тәуелсіздік кепілі / [Электрондық ресурс] / <https://www.akorda.kz/kz/memleket-basshysy-kk-tokaevtyn-kazakstan-respublikasynyn-parlamenti-mazhilisinin-otyrysynda-soylegen-sozi-1105319> (Қаралған күні 08.09.2022 жыл.).

5 Guidelines for Integrated Border Management, 2007. 151 с.

6 Field Listing – Land boundaries // Central Intelligence Agency [Электрондық ресурс] URL: <https://www.cia.gov/library/publications/the-world-factbook/fields/2096.html> (Қаралған күні 13.09.2021 жыл).

7 Гирник Е.С. «Развитие пограничной статистики в Европейском Союзе и США» // Вопросы безопасности / 2017-№6.

8 Ariely G., Warnes R., Bijak J. // Frontex Futures of Borders a forward study of European border checks – 2010 – Lot 2: [Электрондық ресурс] URL: <http://frontex.europa.eu> (Қаралған күні 12.09.2021 жыл).

9 White & Associates [Электрондық ресурс] URL: <https://revolution.allbest.ru> (Қаралған күні 30.08.2021 жыл).

10 Willis H., Predd B., Davis K., Brown P. Modeling and Simulation of Critical Infrastructure Systems, 2011. 68 с.

11 McLean C., Tina Lee Y., Jain S. Modeling and Simulation of Modeling and Simulation of Critical Infrastructure Systems, 2011. 86 с.

12 See more detailed information in good practice 13 of «Good Practices in the Area of Border Security and Management in the Context of Counterterrorism and Stemming the Flow of Foreign Terrorist Fighters».

13 Good Practices in the Area of Border Security and Management in the Context of Counterterrorism and Stemming the Flow of “Foreign Terrorist Fighters” https://www.un.org/counterterrorism/sites/www.un.org.counterterrorism/files/goodpractices_bsm_english_2018_0.pdf. (Электрондық ресурс) / Қаралған күні 24.07.2021 жыл.

14 Daniel M. Gerstein, Anthony Adler, Aaron C. Davenport, Beth Grill, Amanda Kadlec, William Young. Managing international borders // Balancing Security with the Licit Flow of People and Goods // (Электрондық ресурс) // https://www.rand.org/content/dam/rand/pubs/perspectives/PE200/PE290/RAND_PE290.pdf / Қаралған күні 08.06.2022 жыл.

REFERENCES

- 1 National Development Plan of the Republic of Kazakhstan until 2025, approved by the decree of the president of the Republic of Kazakhstan dated February 15, 2018 No. 636 / [electronic resource] / information and legal system of normative legal acts of the Republic of Kazakhstan" Adilet " / <https://adilet.zan.kz/kaz/docs/u1800000636> (review date 05.09.2022).
- 2 Official website of the president of the Republic of Kazakhstan / / (electronic resource) / <https://www.akorda.kz/kz/kasym-zhomart-tokaev-sybaylas-zhemkorlykka-karsy-is-kimyl-maseleleri-zhoninde-kenes-otkizdi-112014> / (review date 08.09.2022).
- 3 The system of State Planning in the Republic of Kazakhstan, approved by the resolution of the Government of the Republic of Kazakhstan dated November 29, 2017 No. 790 / / (electronic resource) / / information and legal system "Adilet" of regulatory legal acts of the Republic of Kazakhstan / <https://adilet.zan.kz/rus/docs/P1700000790> (review date 06.09.2022).
- 4 Speech of the head of State K. K. Tokayev at the meeting of the Mazhilis of the Parliament of the Republic of Kazakhstan / lesson "terrible January": integrity of society-a guarantee of independence / [electronic resource] / <https://www.akorda.kz/kz/memleket-basshysy-kk-tokaevtyn-kazakstan-respublikasynyn-parlamenti-mazhilisinin-otyrysynda-soylegen-sozi-1105319> (review date 08.09.2022.).
- 5 Guidelines for Integrated Border Management, 2007. 151 c.
- 6 Field Listing – Land boundaries // Central Intelligence Agency [electronic resource] URL: <https://www.cia.gov/library/publications/the-world-factbook/fields/2096.html> (review date 13.09.2021).
- 7 Girnik E.S. "Development of border statistics in the European Union and the USA" // Security issues / 2017-No. 6.
- 8 Ariely G., Warnes R., Bijak J. // Frontex Futures of Borders a forward study of European border checks – 2010 – Lot 2: [electronic resource] URL: <http://frontex.europa.eu> (review date 12.09.2021).
- 9 White & Associates [electronic resource] URL: <https://revolution.allbest.ru> (review date 30.08.2021).
- 10 Willis H., Predd B., Davis K., Brown P. Modeling and Simulation of Critical Infrastructure Systems, 2011. 68 c.
- 11 McLean C., Tina Lee Y., Jain S. Modeling and Simulation of Modeling and Simulation of Critical Infrastructure Systems, 2011. 86 c.
- 12 See more detailed information in good practice 13 of «Good Practices in the Area of Border Security and Management in the Context of Counterterrorism and Stemming the Flow of Foreign Terrorist Fighters».
- 13 Good Practices in the Area of Border Security and Management in the Context of Counterterrorism and Stemming the Flow of "Foreign Terrorist Fighters" https://www.un.org/counterterrorism/sites/www.un.org.counterterrorism/files/goodpractices_bsm_english_2018_0.pdf. (electronic resource) / review date 24.07.2021.
- 14 Daniel M. Gerstein, Anthony Adler, Aaron C. Davenport, Beth Grill, Amanda Kadlec, William Young. Managing international borders // Balancing Security with the Licit Flow of People and Goods // (Э electronic resource) // https://www.rand.org/content/dam/rand/pubs/perspectives/PE200/PE290/RAND_PE290.pdf / review date 08.06.2022.

МИРОВОЙ ОПЫТ ВЗАИМОДЕЙСТВИЯ УПОЛНОМОЧЕННЫХ ОРГАНОВ В ОБЕСПЕЧЕНИИ ПОГРАНИЧНОЙ БЕЗОПАСНОСТИ

ИМАШЕВ С.М.

магистр военного дела и безопасности, докторант 2 факультета Пограничной академии Комитета национальной безопасности Республики Казахстан, подполковник, город Алматы. E-mail: sagyndyk.imashev@mail.ru

Аннотация. В данной статье обоснована актуальность исследования новых направлений взаимодействия Пограничной службы КНБ Республики Казахстан с уполномоченными органами в обеспечении пограничной безопасности. Проведен анализ мирового опыта взаимодействия уполномоченных органов в обеспечении пограничной безопасности. В результате проведенного исследования предложены научные мысли по совершенствованию взаимодействия уполномоченных органов.

Ключевые слова: пограничная служба, пограничная безопасность, государственная граница, мировой опыт, уполномоченные органы, взаимодействие.

WORLD EXPERIENCE OF INTERACTION OF AUTHORIZED BODIES IN ENSURING BORDER SECURITY

IMASHEV S.M.

doctoral student of the 2nd Faculty of the Border Academy of the National Security Committee of the Republic of Kazakhstan, Almaty city. E-mail: sagyndyk.imashev@mail.ru

Abstract. *This article substantiates the relevance of the study of new areas of interaction of the Border Service of the National Security Committee of the Republic of Kazakhstan with authorized bodies in ensuring border security. The analysis of the world experience of interaction of authorized bodies in ensuring border security is carried out. As a result of the conducted research, scientific ideas on improving the interaction of the authorized bodies are proposed.*

Keywords: *border service, border security, state border, world experience, authorized bodies, interaction.*

УДК 37.01

ВОЗМОЖНОСТИ ДИАГНОСТИЧЕСКОЙ КОМПЕТЕНТНОСТИ ПРЕПОДАВАТЕЛЯ ВЫСШЕЙ ВОЕННОЙ ШКОЛЫ

ШАКИМОВ Н.Е.

докторант, Пограничная академия КНБ Республики Казахстан, подполковник, г. Алматы. E-mail: nuri-8282@mail.ru.

Аннотация. *В статье рассматриваются вопросы диагностической компетентности преподавателя высшей военной школы, которые необходимо решить в процессе профессиональной подготовки, с позиции компетентностного подхода. Раскрывается потенциал и значимость диагностической компетентности в современных образовательных условиях военного специального учебного заведения.*

Ключевые слова: *военное образование, диагностическая компетентность, педагогическая диагностика, компоненты, уровни, модель, методика.*

Современные тенденции развития образовательной политики в Республике Казахстан, проведение активной модернизации Вооруженных Сил Республики Казахстан, оказывает существенное влияние на смену приоритетных задач, стоящих как перед Вооруженными Силами, так и системой военного образования. Основной задачей подготовки офицеров в военных, специальных учебных заведениях (далее - ВСУЗах) является обеспечение полного соответствия будущего офицера новому облику Вооруженных Сил РК и реалиям современного общества. Принципиально изменена парадигма военного образования в сторону повышения качества подготовки офицеров соответствующего требованиям войск, переход на компетентностную составляющую современных специалистов новой формации.

Для этого необходимо обратить внимание и на профессорско-преподавательский состав (далее - ППС) ВСУЗов, которые непосредственно имеют отношение к подготовке профессиональных военных кадров. Именно ППС ВСУЗов в первую очередь должен понимать и осознавать весь потенциал кроющейся в компетентностном подходе. Так Е.В. Пономарев под профессионально-педагогической компетентностью преподавателя ВСУЗа рассматривает интегративное личностное качество, включающее сложную совокупность компонентов, направленных на профессионально-педагогическую деятельность, на

организацию профессионально-педагогической деятельности, на объект профессионально-педагогической деятельности, на субъект профессионально-педагогической деятельности [1].

В свою очередь одним из приоритетных направлений повышения профессиональной компетентности преподавателя ВСУЗа является формирование его диагностической компетентности, которая позволит повлиять на качество подготовки обучаемых. Основой диагностической компетентности является педагогическая диагностика.

Считается, что понятие «педагогическая диагностика» было введено в научный оборот Карлхайнцем Ингенкампом в 1968 г. Его исследование было внедрено в педагогику, что позволило во-первых, оптимизировать процесс индивидуального обучения, во-вторых, в интересах общества обеспечить правильное определение результатов обучения и, в-третьих, руководствуясь выработанными критериями, свести к минимуму ошибки при переводе обучаемых из одной учебной группы в другую, при направлении их на различные курсы и выборе специализации обучения» [2].

Для исследования возможностей диагностической компетентности в рамках диссертационного исследования был проведен экспертный опрос профессорско-преподавательского состава. В исследовании приняли участие преподаватели ВСУЗов г. Алматы (Пограничной академии КНБ РК, Академии КНБ РК, Военного института радиоэлектроники и связи, Военного института сухопутных войск имени Сагадата Нурмагамбетова) различных предметных областей, работающих на вузовском и послевузовском уровнях образования. Результаты проведенного опроса отражают уровень диагностической компетентности преподавателя ВСУЗов, а также состояние педагогической диагностики (Рис. 1 - результаты экспертного опроса профессорско-преподавательского состава.).

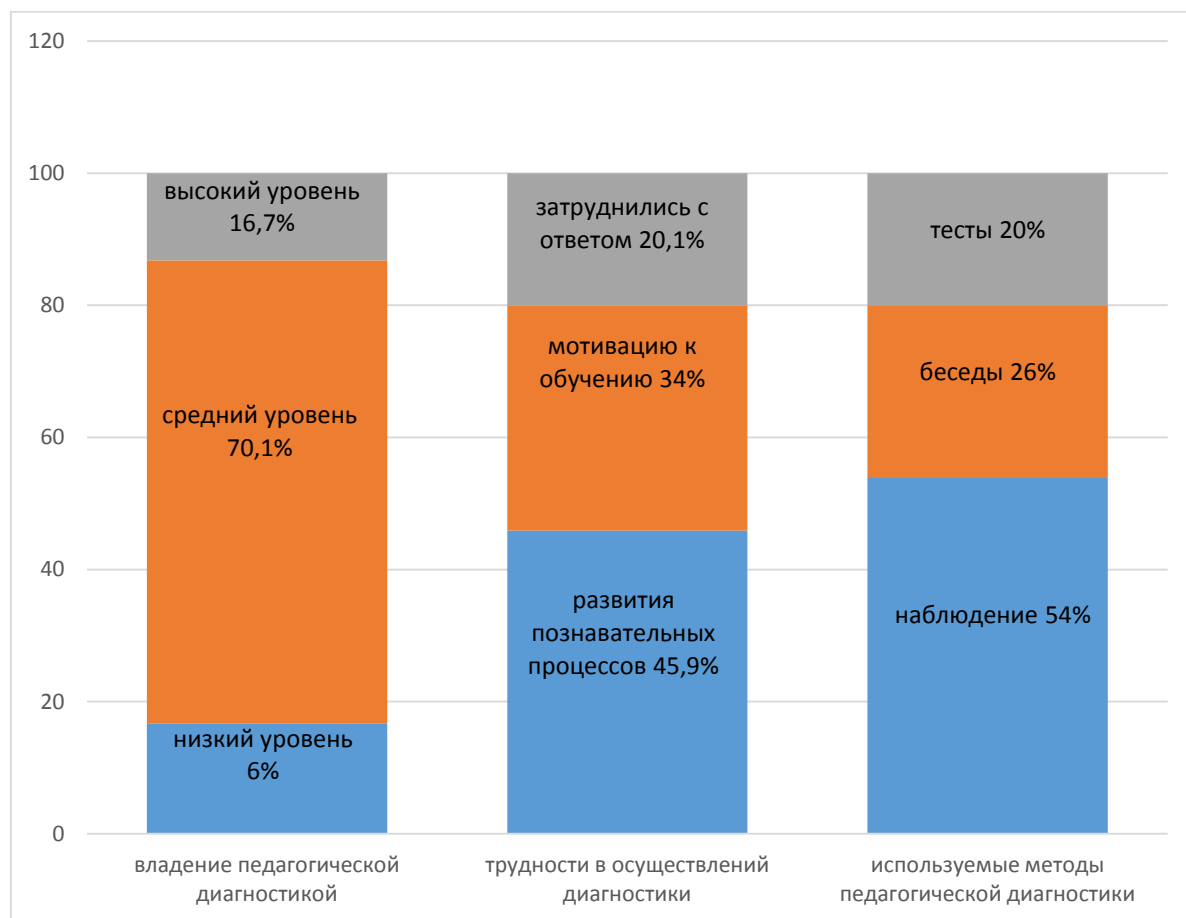

Результаты опроса показали, что, несмотря на мнение преподавателей, которые считают, что обладают диагностической компетентностью на достаточном уровне, оценка

используемых ими методов диагностики отражает сложившийся у них многолетний взгляд на привычные способы изучения личности обучаемого. Такие данные могут свидетельствовать об отсутствии у преподавателей целостного взгляда на диагностическую деятельность как системообразующий компонент профессиональной практики, на котором должны строиться и оценка реальной ситуации, и выявление причин возникающих сложностей, и прогноз развития обучаемого, и способы корректировки процесса обучения и воспитания. При осознаваемой потребности в диагностическом сопровождении обучаемого, преподаватели далеко не всегда готовы «переводить» это знание в практическую плоскость, искать способы его реализации в реальной профессиональной деятельности в соответствии с требованиями современной образовательной практики.

Опираясь на исследования таких авторов как Сейтенова С.С.[3], Вечканова О.В.[4], Фурлетова А.В. [5], мы пришли к такому выводу, что можем рассматривать диагностическую компетентность преподавателей ВСУЗов, как готовность и способность к осуществлению диагностической деятельности, выраженную в высокой мотивации, наличии знаний, умений и навыков использования методов и методик педагогической диагностики, постоянно вносить целесообразные коррективы в свою профессиональную деятельность, исходя из результатов диагностики субъектов процесса обучения.

Исследование И.А. Еламанова [6] в котором раскрывается содержательная основа компетентного подхода, позволила нам, схематично обозначить шаги, по формированию диагностической компетентности (Рис. 2- Использование компетентного подхода в процессе формирования диагностической компетентности преподавателя ВСУЗа).

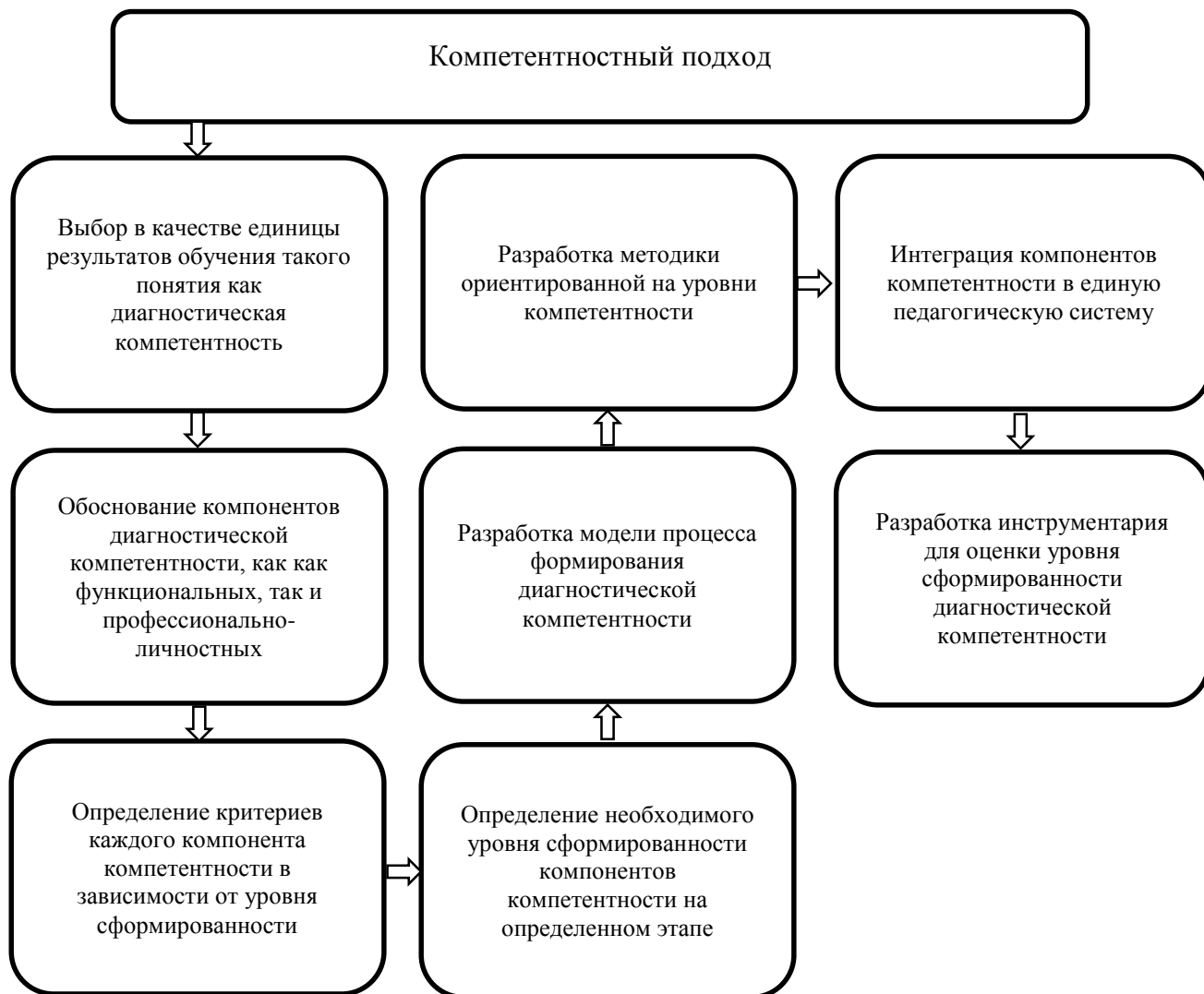

В процессе исследования вопроса формирования диагностической компетентности нами определены ее компоненты (мотивационный, когнитивный, процессуальный) имеющие определенные критерий:

- мотивационный компонент (осознание значимости своей профессиональной деятельности и степень заинтересованности в овладении диагностическими компетентностью);

- когнитивный компонент (степень овладения знаниями, навыками и умениями, формируемыми в ходе обучения);

- процессуальный компонент (умение использовать методы и методики педагогической диагностики при решении педагогических задач).

Кроме того, обозначены уровни сформированности диагностической компетентности (интуитивный, репродуктивный и творческий)

Интуитивный уровень – это уровень неясного, поверхностного представления о сущности педагогической диагностики как элементе педагогической деятельности, диагностических знаний, умений и навыков. Исходя из проведенных исследований было выявлено, что у преподавателей отмечается недостаточность умения планировать диагностическую деятельность, анализировать результаты диагностики, они не владеют основными диагностическими методами и методиками.

Репродуктивный уровень – уровень правильного, но недостаточно полного и четкого представления о педагогической диагностике. Сформированы отдельные, не связанные между собой практические умения и навыки в профессиональной деятельности.

Творческий уровень – это уровень конкурентоспособного специалиста, осознающего важность формирования диагностических компетентностей. На этом уровне преподаватели моделируют и осуществляют диагностическую деятельность на основе системы знаний и приобретенных умений. Они проявляют любознательность, профессиональный интерес. Способны видеть результаты диагностической деятельности.

С учетом определенных компонентов, критериев и уровней сформированности диагностической компетентности, на основе сущностной характеристики понятия «диагностическая компетентность преподавателя ВСУЗа» нами была разработана функционально-процессуальная модель формирования диагностической компетентности преподавателя ВСУЗа, которая представляет собой подсистему их подготовки к диагностической деятельности, включающая в себя взаимосвязанные блоки: целевой, теоретико-методологический, содержательно-процессуальный, и результативно-оценочный предназначенные для реализации процесса формирования исследуемого качества.

На основе предложенной модели разработана методика «Формирование диагностической компетентности педагогов», которая является стержнем модели. Разработка и реализация методики направлена на обогащение образовательного процесса посредством нового содержания и форм, на расширение образовательных возможностей в сфере формирования диагностической компетентности

Методикой предусмотрены учебные занятия, имеющие практико-ориентированную направленность. В процессе занятий происходит синтез теории и практики, используемый позднее в самостоятельной профессиональной деятельности

Одновременно с созданием методики формирования диагностической компетентности велась разработка инструмента по определению уровня диагностической компетентности педагогов. Для выявления имеющихся у них знаний, умений, потребностей в области педагогической диагностики и анализа полученных результатов сделана попытка в создании и апробации инструмента по определению уровней диагностической компетентности (Таблица 1 - Методики диагностики уровней сформированности диагностической компетентности преподавателей ВСУЗов).

Компоненты	Методики диагностики	
	1	2
Мотивационный		Адаптированная анкета оценки мотивационных доминант диагностической деятельности педагогов (О.И. Дорофеевой).
		Адаптированная анкета мотиваций профессиональной деятельности (методика К. Замфир в модификаций А. Реана).
Когнитивный		Адаптированная анкета на предрасположенность к педагогической работе (А.И. Артюхина, В.И.Чумакова).
		Тест оценки уровня знания теории педагогической диагностики.
Процессуальный		Адаптированная анкета диагностики педагогических способностей преподавателя ВСУЗа (А.И. Артюхина, В.И. Чумакова).
		Адаптированная анкета по определению диагностической компетентности преподавателей (О.И. Дорофеевой).

Таким образом, рассматривая процесс формирования диагностической компетентности, мы установили компоненты, которые необходимо совершенствовать в процессе формирования диагностической компетентности. Определены уровни сформированности диагностической компетентности. Эффективность предлагаемой модели и методики планируется апробировать в ходе опытно-экспериментальной работы в процессе курсов повышения квалификации преподавательского состава, что на наш взгляд позволяет увидеть возможности диагностической компетентности преподавателя высшей военной школы.

СПИСОК ЛИТЕРАТУРЫ

1. Пономарев Е.П. Формирование профессионально-педагогической компетентности преподавателей военного вуза: дис. ... канд. пед. наук: 13.00.08 / Башкирский государственный педагогический университет им. М. Акмуллы. – Уфа, 2013. – 255 с.
2. Ингенкамп К. Педагогическая диагностика/ пер. с нем. М., 1991. 240с.
3. Сейтенова С.С., Мухангалиева Ш.А. Развитие исследовательской компетентности, как критерий успешности будущего педагога// Международный журнал экспериментального образования. – 2013. – № 8. – С. 56-59.
4. Вечканова О.В., Титова Л.Н. Роль и место диагностической компетентности в профессиональной подготовке будущих социальных педагогов//Вестник НГУ, серия Педагогика, том 13, выпуск 2 -2012. – С.73 -77.
5. Фурлетова А.В. Критерии, показатели и уровни сформированности диагностической компетентности социального педагога// Таврический научный обозреватель. – №3(8) – март 2016. – С. 1-3.
6. Елиманов И.А.Формирование профессиональной компетентности будущих офицеров в образовательной среде военного вуза дисс. Доктора (PhD) философий АПС КНБ РК. г.Алматы.

REFERENCES

1. Ponomarev E.P. Formirovanie professionalno-pedagogicheskoy kompetentnosti prepodavateley voennogo vusa: dis. ... kand. ped. nauk: 13.00.08 / Baschkirsciy gosudarstvennyy pedagogicheskiy universitet im. M. Akmully. – Ufa, 2013. – 255 s.
2. Ingenkamp K. Pedagogicheskaja diagnostika/ per. s nem. M., 1991. 240s.

3. Seitenova S.S., Muhangalieva Sch. A. Rasvitie issledovatel'skoy kompetentnosti, kak kritehiy uspeschnosti buduschego pedagoga// Mezhdunarodnyy zhurnal eksperimental'nogo obrazovaniya.– 2013. – № 8. – S. 56-59.

4. Vechkanova O.V., Titova L.N. Rol i mesto diagnosticheskoy kompetentnosti v professionalnoy podgotovke buduschih sozialnyh pedagogov//Vestnik NGU, serija Pedagogika, tom 13, vypusk 2 -2012. – S.73 -77.

5. Furlitova A.V. Kriteriy, pokazateli, i urovni sformirovannosti diagnosticheskoy kompetentnosti sozialnogo pedagoga// Tavricheskiy nauchnyy obozrevatel. – №3(8) – mart 2016. – S. 1-3.

6. Elimanov I.A. Formirovanie professionalnoy kompetentnosti buduschih ofizerov v obrasovatel'noy srede voennogo vusa. Diss. doctora (PhD) filosofiy APS KNB RK. g. Almaty.

ЖОҒАРЫ ӘСКЕРИ МЕКТЕП ОҚЫТУШЫСЫНЫҢ ДИАГНОСТИКАЛЫҚ ҚҰЗЫРЕТТІЛІГІНІҢ МҮМКІНДІКТЕРІ

ШАКИМОВ Н.Е.

докторант, Қазақстан Республикасы ҰҚК Шекара академиясы, подполковник, Алматы қ. E-mail: nuri-8282@mail.ru.

Андатпа. Мақалада жоғары әскери орны оқытушысының кәсіби дайындық процесінде құзыреттілік көзқарас тұрғысынан шешілуі тиіс диагностикалық құзыреттілік мәселелері қарастырылған. Әскери, арнаулы оқу орнының заманауи білім беру жағдайында диагностикалық құзыреттіліктің әлеуеті мен маңызын ашылады.

Түйнді сөздер: әскери білім, диагностикалық құзыреттілік, педагогикалық диагностика, құрамдас бөліктер, деңгейлер, модель, әдістеме.

POSSIBILITIES OF DIAGNOSTIC COMPETENCE OF A TEACHER OF A HIGHER MILITARY SCHOOL

SHAKIMOV N.E.

докторант, Border Academy of the National Security Committee of the Republic of Kazakhstan, Almaty. E-mail: nuri-8282@mail.ru.

Abstract. The article deals with the issues of diagnostic competence of a teacher of a higher military school. Which must be solved in the process of professional training. From the standpoint of a competency-based approach. Reveals the potential and significance in modern educational conditions of a military, special educational institution.

Keywords: military education, diagnostic competence, pedagogical diagnostics, components, levels, model, methodology.

ОҚУ МҮДДЕСІ ҮШІН АУДИО ЖӘНЕ БЕЙНЕ ФАЙЛДАРДЫ ТРАНСКРИПЦИЯЛАУ

**МАГЛУМЖАНОВ М.Н.¹, КСЕНОФОНТОВ Д.А.², АИШЕВ А.А.³,
ЖОЛДЫБАЕВ Д.С.⁴**

¹ техника және ақпараттық технологиялар магистрі, әскери радиотехника және электроника негіздері кафедрасының аға оқытушысы, Қазақстан Республикасы ҚМ Радиоэлектроника және байланыс әскери-инженерлік институты, Алматы қ. E-mail: marlan84@mail.ru;

² техника ғылымдарының магистрі, әскери радиотехника және электроника негіздері кафедрасының доценті – арнайы радиотехникасы топтамасының бастығы, Қазақстан Республикасы ҚМ Радиоэлектроника және байланыс әскери-инженерлік институты, Алматы қ. E-mail: [xenofontov-dm@mail.ru](mailto: xenofontov-dm@mail.ru);

³ әскери радиотехника және электроника негіздері кафедрасының оқытушысы, Қазақстан Республикасы ҚМ Радиоэлектроника және байланыс әскери-инженерлік институты, Алматы қ. E-mail: [aisev@gmail.com](mailto: aisev@gmail.com);

⁴ техника ғылымдарының магистрі, әскери радиотехника және электроника негіздері кафедрасының оқытушысы, Қазақстан Республикасы ҚМ Радиоэлектроника және байланыс әскери-инженерлік институты, Алматы қ. E-mail: [zholdybayebdaniyar@mail.ru](mailto: zholdybayebdaniyar@mail.ru).

Аннотация. Бұл мақалада кейбір аудио және бейне бағдарламалық түрлендіргіштер мәтіндік формаға талдау жасалып, оқу мүддесі үшін бейнені транскрибациялаудың оңтайлы әдісі қарастырылады.

Қазіргі әлемде әр түрлі сипаттағы білім беру саласындағы жаңа ақпарат, негізінен қол жетімді бейне форматында, мысалы, YouTube арнасы минут сайын үлкен көлемде пайда болады. Әр пән бойынша білім беру сапасы тәуелді оқу материалдарын үнемі жаңарту және толықтыру талап етіледі. Бейнелерден мәтінді таңдау (транскрибация) мәселесі туындайды.

Бұл мәселенің шешімі-бейненің дыбысын тікелей жазу үшін виртуалды кабель драйверін қолдана отырып, Windows жүйесінің стерео араластырғышының дыбыстық картасының кірістірілген құралдарын қолдану, Speechpad транскрибация қосымшасы онлайн қызметін пайдалану. Бұл келесі мәтіндік форматты сақтай отырып, бейне мен аудиодан мәтінді ақысыз және сапалы түрлендіруге мүмкіндік береді.

Түйінді сөздер: транскрибация, бейне, субтитрлер, аудио, ақпарат, түрлендіру, бағдарлама, бейне хостинг, стерео араластырғыш, микрофон, дыбыс, буфер, дыбыстық карта, шу.

Дауыстық хабарламалар және бейнелерді пайдаланбайтындар адамдар бар, оларға ыңғайсыз болады. Мәтінді диагональ бойынша қарап шығу және онда пайдалы және қызықты нәрсе бар-жоғын түсіну, көбінесе бес минуттық аудионы тыңдаудан немесе бейнені көруден жылдамырақ. Көптеген білім беру мекемелері мәтіндермен жұмыс жасайды, өйткені студенттер негізінен кітаптан білім алады.

Бейне және аудио мазмұнды үнемі жариялай отырып, қандай да бір себептермен ақпаратты көре немесе тыңдай алмайтын кездер болады, бірақ оны оқи алады.

Жоғары оқу орындарындағы профессорлық-оқытушылық құрамға бұл процедура пәндер бойынша оқу материалдарын толықтыру, кітаптар, мақалалар, ғылыми жұмыстар және т. б. жазу үшін қажет.

Аудио және бейне файлдарды транскрипциялау-бұл жалықтыратын және ең жағымды нәрсе емес. Бірақ біз технология ғасырында өмір сүріп жатырмыз, демек, аудио және бейне файлдарды транскрипциялау үшін біздің қызметтерімізге көптеген мүмкіндіктер бар.

Қазіргі уақытта аудио және бейне хабарламаларды мәтіндік форматқа түрлендіргіштер өте көп. Аудионы мәтінге аударудың ең жоғары сапалы нұсқасын кәсіби транскрипция қызметтері қамтамасыз етеді. Олардың жалғыз кемшілігі-олар ақылы. Бірақ олардың

артықшылықтары тегін әдістермен салыстырғанда көбірек-сапалы транскрипция, болжамды нәтиже. Мұны төмендегі кейбір мысалдарға сүйене отырып тексеруге болады.

Орыс тіліндегі аудио және бейнені транскрипциялау үшін әзірге бір ғана кәсіби қызмет бар — Zapisano. Орыс тілінен басқа ол ағылшын, француз, испан, итальян, неміс және басқа тілдерді қолдайды. Мәтіндерді декодтауды мамандар жүзеге асырады.

Транскрипция үшін ставкалар минутына 140 теңгеден басталады және материалдың орындалу жеделдігі мен күрделілігіне байланысты. Мәтіндік транскрипция тегін.

Voco-бейнені мәтінге аударуға арналған отандық бағдарлама Windows ОЖ-де жұмыс істейді. Ол аудио файлдарды өздері шешкісі келмейтін пайдаланушылар үшін көмекші болады. Мәтінді микрофонға айтуға, дайын аудиожазбаны немесе бейнеден аудио тректі алуға болады. Бағдарлама барлық танымал аудио форматтармен жұмыс істейді. Бағдарлама бейнені мәтінге аударуды да жүзеге асырады. Декодтау сапасы өте жоғары. Жалғыз және негізгі минус-бұл бағдарлама ақылы.

Windows жүйесіне арналған Express Scribe бағдарламасы аудио және бейнені қолмен транскрипциялауға мүмкіндік береді. Ол үшін бағдарламада жазбаларды ойнату, кідірту және ойнату жылдамдығы түймелері бар. Егер сіз мәтінді өзіңіз тергіңіз келмесе, сіз жазбаны қосып, қажетті жылдамдықты орнатып, дыбыс деңгейін орнатып, кез-келген дауыстық енгізу қызметін, мысалы, Google Docs-ты іске қоса аласыз.

Бағдарламаның кемшілігі-орыс тілінде нұсқасы жоқ. Сонымен қатар, бұл интуитивті және пайдалану оңай.

Әлемдегі ең танымал бейне хостинг - бұл YouTube арнасы. Бұл арнада аудио және визуалды білімнің қайнар көзі болып табылатын қарапайымнан күрделіге дейінгі инженерлік-техникалық бағыттағы білім беру процесінің көптеген бейне материалдары бар. Әр түрлі бейнелерден мәтінді алу қажеттілігі туындайды [1].

Егер бейнеде субтитрлер болмаса, YouTube сайтында "бейне транскрипциясын көру" опциясы көрсетілмейді. Тиісінше, жоғарыда аталған қызметтер субтитр файлдарын жүктеуге сілтеме бермейді. Егер бейнеде музыкамен ұзақ кіріспе бөлігі болса немесе дыбыс сапасы төмен болса, субтитрлер әдетте жасалмайды. Сондай-ақ, YouTube арнасының авторы оларды өшіре немесе жоя алады.

Жоғарыда аталған әдістерді талдау негізінде бейнені транскрипциялаудың оңтайлы әдісі қарастырылды. Төменде кірістірілген Windows құралдарымен транскрипциялау әдісі берілген. Windows ортасында осындай әдістердің бірі-speechpad онлайн қызметі қосымшасы. Бұл Google Chrome браузері арқылы сөйлеуді мәтінге аударуға мүмкіндік береді. Орыс тілінің қолдауына ие. Компьютер микрофонында айтылған сөйлеуді мәтінге түрлендіре алады, бейнеден мәтін ала алады немесе аудио файлды баспа мәтініне аудара алады [2].

Дыбыстың жүйелік параметрлеріне өтіңіз. "Жазу" қойындысында контекстік мәзірде стерео араластырғышты қосыңыз. Егер ол болмаса, ноутбук өндірушісінің немесе компьютердің аналық платасының сайтынан жүктелген жергілікті дыбыстық карта драйверін орнату қажет.

Транскрипция кезінде микрофонды өшірген дұрыс, сондықтан ол кедергі жасамайды.

Әрі қарай браузерде біз сайтқа барамыз Speechpad.Ru. кіру. Жазбаны қосыңыз.

Транскрипция модуліндегі дыбысты мәтінге аудару дыбысты динамиктерден микрофонға беруге негізделген. Бұған микрофонды динамиктерге қою арқылы немесе физикалық және виртуалды аудио кабель арқылы қол жеткізуге болады. Стерео араластырғышты да қолдануға болады. Біздің жағдайда біз төмендегі нұсқауларға сәйкес виртуалды аудио кабельді қолданамыз.

1. Виртуалды кабельді жүктеп алыңыз, оны файлдық қалтаға шығарыңыз және vbcable_setup іске қосыңыз.exe немесе VBCABLE_Setup_x64.exe (Windows бит деңгейіне байланысты)

2. Жазу құрылғысын басқару терезесін ашып, 1-суретте көрсетілгендей "Cable Output" құрылғысын әдепкі етіп жасаңыз.

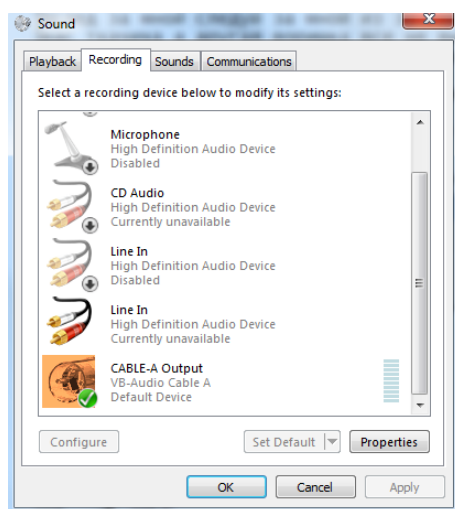

Сурет 1. - Жазу құрылғысын басқару терезесі

3. Ойнату құрылғыларын басқару терезесін ашып, 2-суретте көрсетілгендей " CABLE Input " құрылғысын әдепкі етіп жасаңыз.

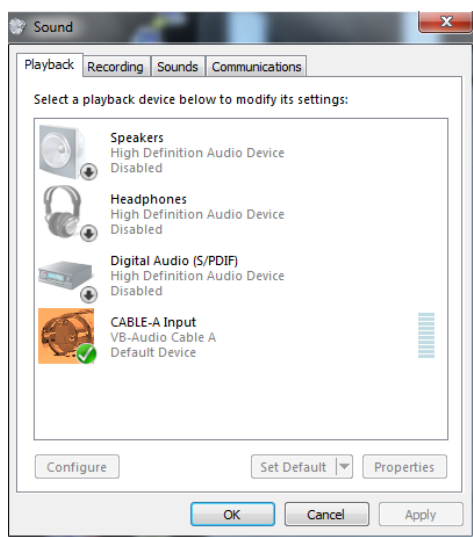

Сурет 2. – Ойнату құрылғыларын басқару терезесі

Енді сіз транскрипциялауға кірісе аласыз. Осы манипуляциялардан кейін Дыбыс Аудио шығысынан жазбаға өтеді, ал микрофон жұмысын тоқтатады. Оны жұмысқа қайтару үшін Сіз жасаған өзгерістерді қайтаруыңыз керек (бәрін қайтарыңыз).

Аудио-мәтінді аудару тақтасы 3-суретте көрсетілгендей сайттың басты бетіндегі "транскрипция" батырмасын басқаннан кейін ашылады.

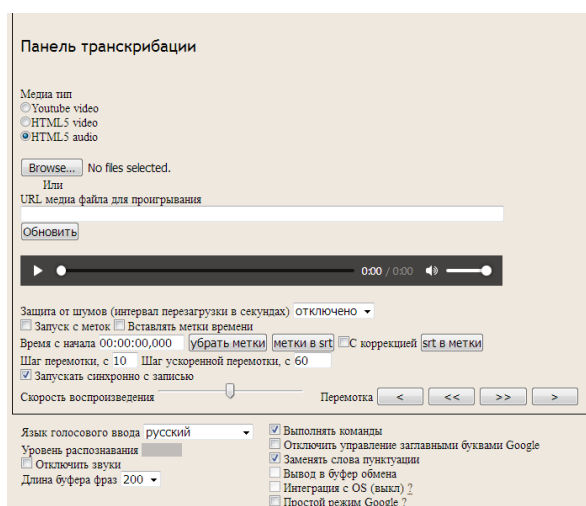

Сурет 3. - Транскрипция тақтасы

"Буферге шығару және интеграция" құсбелгілері өшіріледі. "Фразалық буфердің ұзындығы" өрісі мәтіннің алдын-ала қарау өрісінде жиналуына жол бермейді (виртуалды немесе физикалық кабельдерді пайдалану кезінде маңызды).

"Шудан қорғау" қосқышы шулы бейнелердегі кірістің қатып қалуымен күресу үшін қолданылады. Бұл қосқышқа жақсы балама-мысалы, бір секундта "сөйлеуді кідірту" қосқышын орнату. "Сөйлеуді кідірту" қосқышын пайдаланушы кабинетінің интерфейс параметрлерінде көруге болады.

YouTube бейнелерін енгізу өрісіне жүктеу үшін 4-суретте көрсетілгендей оның идентификаторын енгізу керек.

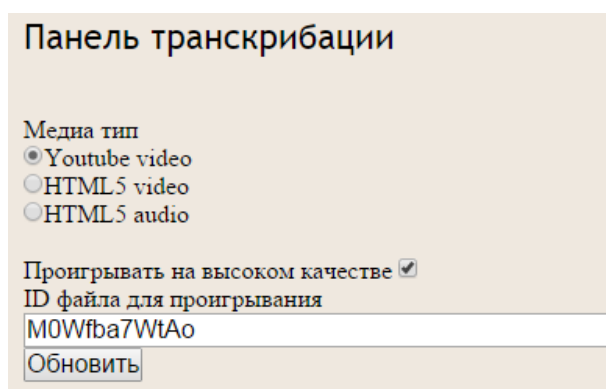

Сурет 4.–ID енгізу өрісі

Транскрипциялау "жазбамен синхронды іске қосу"құсбелгісін қоюдан бастап синхронды түрде жүргізілуі мүмкін. Бұл құсбелгі қосылған кезде "жазуды Қосу" түймесін басыу бір уақытта ойнатқышты қосады, ал "жазуды тоқтату" оны тоқтатады [3].

Бұл жағдайда барлық жұмыс алгоритмі:

- 1) роликті немесе файлды ойнатқышқа жүктеуде
- 2) роликтен микрофонға дыбыстың түсуін қамтамасыз ету
- 3) параметрлерді орнату, "уақыт белгілерін кірістіру"құсбелгісін қою
- 4) іске қосу түймесін басыңыз.

Сөйлеуді тану арқылы алынған мәтінде қателер бар. Оны түзету үшін транскрипциялау кезінде алынған уақыт белгілері қолданылады. Бұл режимде сіз "жазбамен синхронды іске қосу" құсбелгісін өшіруіңіз керек немесе блокнотты кеңейту үшін ойнатқышты іске қосу/тоқтату пернесін пайдалануыңыз керек.

Түзету алгоритмі келесідей:

- 1) таңбаланған мәтін алдымен "SRT-дегі белгілер" және "SRT-тегі белгілер" батырмаларын дәйекті түрде басу арқылы ыңғайлы көрініске әкеледі
- 2) "уақыт белгілерінен іске қосу" құсбелгісі қойылады
- 3) курсор мәтіннің қажетті орнына орнатылады
- 5) Жылдам перненің көмегімен немесе "Қосу/өшіру" батырмасының көмегімен ойнатқыш жазбаның осы бөлігін тыңдайды (курсордың сол жағындағы уақыт белгісі іске қосылады)
- 6) қолмен немесе блокнот түймелерін пайдалану кезінде мәтін өңделеді
- 7) белгілер "уақыт белгілерін жою" батырмасын басу арқылы жойылады немесе мәтін SRT форматына келтіріледі (Егер YouTube үшін кредиттер жасалса)

Бұл түрлендіру әдісінің кемшілігі:

- үнемі қосылған. интернет ресурсы.

- транскрипциядан кейін мәтінді бейне және аудио хабарламадан сөз түрлендірулерінің дұрыстығын тексеру.

Осылайша, ұсынылған әдіс аудио және бейнеден мәтінді таңдау мәселесін шешеді. Бұл әдіс тек оқытушылар үшін ғана емес, сонымен қатар студенттер (курсанттар) үшін де қажет, оны үйде немесе жұмыста интернетке қосылған дербес компьютер немесе ноутбук болған кезде қолдануға болады.

Орнату алгоритмін қосу өте оңай. Бұл әдіс үшін қажетті құралдар әр компьютерде және ноутбукта, тіпті смартфондарда да қол жетімді. Speechrad Онлайн қосымшалары және виртуалды аудио кабель драйвері интернет-ресурста еркін таратылады және ақысыз. Транскрипция әдісін таңдау материалдық мүмкіндіктерге, тапсырманың жеделдігіне және дыбыс сапасына байланысты болады.

Ал кейбір жағдайларда, жазу сапасы өте нашар және бөгде шу естілетін болса, транскрипцияны өзіңіз шешуге немесе фрилансерлердің қызметіне жүгінуге тура келеді.

СПИСОК ЛИТЕРАТУРЫ

1. Г. Шилдт Полный справочник по C# / Г. Шилдт Москва: Вильямс, 2004 – 752 с.
2. Davies, K.H., Biddulph, R. and Balashek, S. (2002) *Automatic Speech Recognition of Spoken Digits*, J. Acoust. Soc. Am.24 (6) pp. 637— 642.
3. Лабор В.В. C#. Создание приложений для Windows – Минск: Харвест, 2003 – 385 с.71.

REFERENCES

1. G. Shildt The complete guide to C# / G. Shildt Moscow: Williams, 2004 – 752 p.
2. Davies, K.H., Biddulph, R. and Balashek, S. (2002) *Automatic Speech Recognition of Spoken Digits*, J. Acoust. Soc. Am.24 (6) pp. 637— 642.
3. Labor V.V. S#. Creating applications for Windows – Minsk: Harvest, 2003 – 385 p.71.

ТРАНСКРИБАЦИЯ АУДИО- И ВИДЕОФАЙЛОВ В ИНТЕРЕСАХ ОБУЧЕНИЯ

МАГЛУМЖАНОВ М.Н.¹, КСЕНОФОНТОВ Д.А.², АИШЕВ А.А.³, ЖОЛДЫБАЕВ Д.С.⁴

¹ магистр техники и информационных технологий, старший преподаватель кафедры основ военной радиотехники и электроники, Военно-инженерный институт радиоэлектроники и связи Республики Казахстан. г. Алматы. E-mail: marlan84@mail.ru;

² магистр технических наук, доцент - начальник цикла специальной радиотехники кафедры основ военной радиотехники и электроники, Военно-инженерный институт радиоэлектроники и связи Республики Казахстан. г. Алматы. E-mail: [xenofontov-dm@mail.ru](mailto: xenofontov-dm@mail.ru);

³ преподаватель кафедры основ военной радиотехники и электроники, Военно-инженерный институт радиоэлектроники и связи Республики Казахстан. г. Алматы. E-mail: [aisev@gmail.com](mailto: aisev@gmail.com);

⁴ преподаватель кафедры основ военной радиотехники и электроники, Военно-инженерный институт радиоэлектроники и связи Республики Казахстан. г. Алматы. E-mail: zholdybayebdaniyar@mail.ru.

Аннотация. В данной статье проведен анализ некоторых программных преобразователей аудио и видеороликов в текстовую форму и рассмотрен оптимальный способ транскрипции видеоролика в интересах обучения.

В современном мире ежеминутно появляются в больших объемах новые информации сфере образовании различного характера, в основном в доступном формате видеоролика, например, канал YouTube. По каждой дисциплине требуются постоянное обновление и пополнение учебных материалов, от которого зависят качество образования. Возникает проблема выделения текста (транскрипция) из видеороликов.

Решение данной проблемы является, применение встроенных средств звуковой карты стереомикшера системы Windows с применением драйвера виртуального кабеля для прямой записи звука видеоролика, совместно с использованием онлайн сервис приложения транскрипции Speechpad. Которая позволяет бесплатное и допустимо качественное преобразование текста из видео и аудио со следующим сохранением текстовом формате.

Ключевые слова: транскрипция, видеоролик, субтитры, аудио, информация, преобразование, программа, видеохостинг, стереомикшер, микрофон, звук, буфер, звуковая карта, шумы.

TRANSCRIPTION OF AUDIO AND VIDEO FILES IN THE INTERESTS OF LEARNING

MAGLUMZHANOV M.N.¹, KSENOFONTOV D.A.², AISHEV A.A.³, ZHOLDYBAEV D.S.⁴

¹ Master of Engineering and Information Technology, Senior Lecturer of the Department of Fundamentals of Military Radio Engineering and Electronics, Military Engineering Institute of Radio Electronics and Communications of the Republic of Kazakhstan. Almaty. E-mail: marlan84@mail.ru;

² Master of Technical Sciences, Associate Professor - Head of the cycle of Special radio Engineering of the Department of Fundamentals of Military Radio Engineering and Electronics, Military Engineering Institute of Radio Electronics and Communications of the Republic of Kazakhstan. Almaty. E-mail: [xenofontov-dm@mail.ru](mailto: xenofontov-dm@mail.ru);

³ Lecturer of the Department of Fundamentals of Military Radio Engineering and Electronics, Military Engineering Institute of Radio Electronics and Communications of the Republic of Kazakhstan. Almaty. E-mail: [aisev@gmail.com](mailto: aisev@gmail.com);

⁴ Lecturer of the Department of Fundamentals of Military Radio Engineering and Electronics, Military Engineering Institute of Radio Electronics and Communications of the Republic of Kazakhstan. Almaty. E-mail: [zholdybayebdaniyar@mail.ru](mailto: zholdybayebdaniyar@mail.ru).

Annotation. This article analyzes some software converters of audio and video clips into text form and considers the optimal way to transcribe a video clip in the interests of learning.

In the modern world, new information about education of various kinds appears every minute in large volumes, mainly in an accessible video format, for example, the YouTube channel. For each discipline, constant updating and replenishment of educational materials are required, on which the quality of education depends. There is a problem of text selection (transcription) from videos.

The solution to this problem is the use of the built-in means of the sound card of the stereo mixer of the Windows system with the use of a virtual cable driver for direct recording of the sound of a video clip, together with the use of the Speechpad transcription application online service. Which allows free and acceptable high-quality text conversion from video and audio with the following saving in text format.

Keywords: Transcription, video clip, subtitles, audio, information, conversion, program, video hosting, stereo mixer, microphone, sound, buffer, sound card, noise.

НЕКОТОРЫЕ ВОПРОСЫ ТАКТИКИ ПО ОХРАНЕ ОБЩЕСТВЕННОГО ПОРЯДКА И ВЗАИМОДЕЙСТВИЕ ВОЛОНТЕРОВ

АБИЛЬМАЖИНОВ М.Д.¹, ЖУМАТОВ К.Е.²

¹ старший преподаватель кафедры тактико-специальной подготовки Костанайской академии МВД имени Шракбека Кабылбаева, г. Костанай. E-mail: Vitsp64@mail.ru;

² старший преподаватель кафедры тактико-специальной подготовки Костанайской академии МВД имени Шракбека Кабылбаева, г. Костанай. E-mail: Vitsp64@mail.ru.

Аннотация. Представленная статья раскрывает актуальные проблемы совершенствования преподавания тактико-специальной подготовки с курсантами. В статье рассматриваются основные принципы обучения и воспитания курсантов. С учетом подготовки кадров в рамках Дорожной карты развития органов внутренних дел Республики Казахстан на 2022-2024 годы внедрены типовые стандарты обучения сотрудников ОВД, ориентированные на практическую направленность выполнения задач по охране общественного порядка.

Статьей охвачено применение один из основных методов обучения в тактико-специальной подготовке, отвечающие требованиям и параметрами мобильности сотрудников ОВД (полиции). Данные требования продиктованы условиями развития нашего современного общества, и профилактика правонарушений является тактической основой по работе с гражданами.

Особое внимание уделено профессионально-психологическим характеристикам личности тактичного и вежливого сотрудника ОВД (полиции). При этом был сделан вывод о том, что наличие тренировок по решению задач и необходимости решения нестандартных задач по обезвреживанию правонарушителей. То есть обеспечит выполнение требований профессионализма в условиях реального времени.

Таким образом, в данной статье обозначена необходимость внедрения на занятиях по специальной подготовке решения ситуационных задач, сопряженных с риском и опасности для жизни и здоровья сотрудников ОВД (полиции) в экстремальных ситуациях.

Ключевые слова: огневая подготовка, тактико-специальная подготовка, учебно-педагогический процесс, табельное оружие, стрелковая тренировка.

Введение

Тактико-специальная подготовка является предметом изучения теории и практики подготовки сотрудников органов внутренних дел и осуществления оперативно-служебных действий силами органов внутренних дел в условиях экстремальной обстановки. Цель изучения данной дисциплины заключается в получении теоретических знаний, формировании умений и навыков, позволяющих им решать задачи органов внутренних дел при изменении оперативной обстановки.

Важной составляющей процесса обучения при усвоении основных понятий и действий сотрудников ОВД (полиции) является закрепление полученных теоретических знаний и решение практических задач и условий оперативной обстановки. Без умений применить имеющиеся знания к конкретным жизненным ситуациям, слушатель не сможет в дальнейшем грамотно и оперативно ориентироваться в своей служебной деятельности. Даже обширные теоретические знания могут оказаться недостаточным интеллектуальным запасом для будущего сотрудника ОВД в решении оперативно-служебных задач по охране общественного порядка. Криминогенная обстановка в период проведения культурно-массовых мероприятий заложена в поведении присутствующих общими интересами, но сама организация поведение толпы может носить отвлекающий маневр для совершения антиобщественных деяний.

Основная часть

Некоторые массовые мероприятия могут закончиться трагически, если при организации не были предприняты надлежащие меры безопасности, преследующие одну цель: обеспечить охрану здоровья и жизни граждан. Знание личным составом служебных обязанностей и прав, как своих, так и граждан, мер личной и общественной безопасности, умение правильно, оптимально и в соответствии с законодательством применить боевые

приемы борьбы, физическую силу, специальные средства будут определять, насколько сотрудники ОВД готовы выполнить поставленную задачу.

В законе Республики Казахстан «Об органах внутренних дел Республики Казахстан» в подпункте 2 статьи 4 органы внутренних дел в целях обеспечения общественной безопасности осуществляют охрану общественного порядка [1].

Рассмотрим понятие «общественный порядок» в широком и узком смыслах. Общественный порядок в широком смысле понимается как все связи и отношения в обществе, весь его строй.

Общественный порядок в узком смысле включает не всю систему общественных отношений, а лишь определенные их совокупности, складывающиеся в различных областях социально-политической жизни и быта, но прежде всего в общественных местах.

Правоведы давали разные определения данному определению в его «узком» смысле.

Дефиниция общественного порядка была изложена в работе И.Н. Даньшина. По его мнению, общественный порядок - «это порядок волевых общественных отношений, складывающихся в процессе сознательного и добровольного соблюдения гражданами, установленных в нормах права и иных нормах неюридического характера правил поведения в области общения и тем самым обеспечивающих слаженную и устойчивую совместную жизнь людей в условиях развитого общества».

Давая понятие общественного порядка, М.И. Еропкин, считал порядок общественным в связи с тем местом, где возникли и развивались (общественные места) охраняемые общественные отношения. Он определял общественный порядок, как «обусловленную интересами всего народа, регулируемую нормами права, морали, правилами общежития и обычаями систему волевых общественных отношений, складывающихся главным образом в общественных местах, а также общественных отношений, возникающих и развивающихся вне общественных мест, но по своему характеру обеспечивающих охрану жизни, здоровья, чести граждан, укрепление народного достоинства, общественное спокойствие, создание нормальных условий для деятельности предприятий, учреждений и организаций».

Ученый-юрист А.В. Серегин считал, что общественный характер «общественного порядка» предопределен содержанием общественных отношений, а не местом их реализации.

Он характеризовал общественный порядок, как «урегулированную нормами права и иными социальными нормами систему общественных отношений, установление, развитие и охрана, которых обеспечивают поддержание состояния общественного и личного спокойствия граждан, уважение их чести, человеческого спокойствия и общественной нравственности», подчеркивая, что общественный порядок может быть нарушен и не в общественных местах, когда ущемляются права других граждан, в том числе и членов семьи.

С позиции А.П. Коренева, «под общественным порядком в узком смысле понимается система урегулированных социальными нормами отношений, складывающихся в общественных местах в процессе общения людей, имеющая целью обеспечение обстановки спокойствия общественной жизни, нормальных условий для труда и отдыха людей, деятельности государственных органов, предприятий и организаций» [2].

Общественный порядок присуще спокойствие и обеспечение свободы. Направление несение службы государством исходит охрана благосостояния страны, но не обеспечение состояния покоя среди граждан.

Безопасность есть важное социальное понятие гражданского общества, согласно которому все общество существует лишь для того, чтобы обеспечить каждому из своих членов неприкосновенность его личности, его прав и его собственности. Осознавая это, ученые - административисты ставят знак тождества между формами проявления общественного порядка и понятиями противокриминальной, дорожной, пожарной, санитарно-эпидемиологической, экологической, технической и другими видами безопасности.

Простым и точным определением правопорядка является определение, данное в Толковом словаре русского языка: это «закрепленный правовыми нормами порядок общественных отношений» [3].

Между общественным порядком и безопасностью существует диалектическая взаимосвязь. Если общественный порядок обеспечивает безопасность, то принятие мер по обеспечению безопасности личности граждан и общественной безопасности, наоборот, служит неперенным условием поддержания надежного общественного порядка.

Тактика охраны общественного порядка - наука о закономерностях, принципах, рекомендациях и механизме использования наиболее эффективных средств, форм и методов, приемов и способов непосредственной охраны общественного порядка в различных условиях объективной реальности, в том числе касающаяся взаимодействия полиции и казачества.

Наука и практика тактики общественного порядка тесно связана с теорией и практикой социального управления и организации, психологией и логикой, риторикой, этикой, и другим областями знаний, и может рассматриваться и как наука, и как искусство. Так, необходимость принятия практических решений и их реализация в экстремальных ситуациях, ставят на особое место уровень теоретических знаний и практических навыков, придавая тактическим решениям и действиям черты искусства, которые, в свою очередь, выражаются степенью эффективности выбора и реализации наиболее целесообразных вариантов практического осуществления охраны общественного порядка в условиях конкретной оперативной обстановки, в рамках административного усмотрения [4].

Тактика несения службы по охране общественного порядка объединяет социальные процессы между полицией и населением.

Особенность их взаимоотношений заключается в том, что организация проникает во весь процесс тактики, то есть тактика охраны общественного порядка без организации существовать не может. Тактика также взаимосвязана с управлением, так как силами и средствами, задействованными для реализации тактических действий необходимо управлять. Поэтому тактика общественного порядка является непосредственной и подчиненной частью и исполнительной частью государственной политики (стратегии) в сфере охраны общественного порядка, и выступает атрибутом государственного управления в указанной сфере [5].

Одной из особенностей тактики общественного порядка является ее зависимость от категории «общественный порядок» и системно-уровневого расположения субъекта, осуществляющего охрану общественного порядка, что позволяет рассматривать ее в широком и узком смысле слова.

Тактику охраны общественного порядка разделяют на статичную и динамичную части. Статичная часть, представляет собой систему определенных, выработанных наукой и практикой форм и методов, приемов и способов непосредственной охраны общественного порядка. Динамическая часть тактики выступает в различных качествах и рассматривается как относительно кратковременное действие или как непосредственная деятельность в целом. Динамика тактики охраны общественного порядка проявляется в определенном процессе мыслительных операций и практических действиях, включая принятие тактического решения и его реализацию, в том числе и относительно взаимодействия полиции и казачества.

Сущность тактики охраны общественного порядка заключается, во-первых, в выборе наиболее целесообразных форм и методов, приемов и способов непосредственной деятельности по охране общественного порядка. А во-вторых, в выборе сил и средств, и в непосредственном управлении ими в условиях тактического противоборства. Тактическое противоборство является одним из основных признаков тактики охраны общественного порядка в условиях завуалированной борьбы и обуславливает основные направления тактики - выявление и пресечение правонарушений, поддержание и укрепление общественного порядка, и профилактику правонарушений.

Центральным элементом и необходимым условием существования тактики охраны общественного порядка является административное усмотрение, совмещающее в себе правовое и административное начало [6].

Свобода административного усмотрения носит правовой характер, и его применение возможно при соблюдении следующих требований: осуществление в рамках закона; в целях

целесообразного осуществления тактических действий; содержать мотивы, побудившие воспользоваться законным правом усмотрения.

Социально-правовыми принципами тактики охраны общественного порядка являются принцип законности, принцип социальной справедливости, принцип необходимости правового обоснования. Сущность и содержание социально-правовых принципов заключается в выполнении ими двуединой задачи - с одной стороны является средством защиты публичных интересов, а с другой - является средством гуманного воздействия на нарушителей.

Комплекс организационно-управленческих принципов, сочетает в себе наличие широкого спектра различных сил и средств, необходимость координации их действий, централизацию управления и единство руководства.

Специальные принципы включают в себя: комплексное использование и тесное взаимодействие сил и средств; сосредоточение усилий, сил и средств на важнейших направлениях в решающий момент; маневр силами и средствами; активность; непрерывность; гибкость; внезапность; профилактическую направленность; наличие резерва сил и средств.

Комплекс организационно-тактических принципов обуславливает особенности наличия и разработки алгоритмов (планов) тактических действий для различных, но типичных условий оперативной обстановки.

Итак, тактика охраны общественного порядка, представляет собой сложное социально-правовое явление, выступающее одним из мощных специфических и непосредственных средств правового, физического, психологического и иного воздействия на публичные общественные отношения в сфере охраны общественного порядка, являющееся атрибутом государственного управления и составной частью системы организационных, правовых и иных мер охраны общественного порядка.

Процессы совершенствования тактики охраны общественного порядка находится в прямой зависимости от уровня правового, материально-технического, информационного обеспечения, от качества подбора, профессионального обучения и воспитания личного состава, от степени использования современных достижений научно-технической революции, внедрения технических средств, средств механизации, автоматизации, сигнализации, наблюдения, взаимодействия полиции и казачества. Это обуславливает необходимость поиска новых и совершенствования существующих форм и методов, приемов и способов управления и организации тактической деятельностью органов внутренних дел, в основе которой лежит управление и организация деятельностью сил и средств службы обеспечения охраны общественного порядка при проведении массовых мероприятий.

Охрана общественного порядка, борьба с правонарушениями как в отдельно взятом регионе, так и в целом по стране, выполнение многообразных задач и функций службы охраны общественного порядка зависит от наличия высококвалифицированных кадров (сил), современных технических средств, от качества их организации, расстановки и эффективного использования.

Комплексные силы правопорядка являются наиболее многочисленными силами органов внутренних дел. Они представляют собой подразделение, осуществляющую свою деятельность на основе действующего законодательства, специальных уставов и положений, который обладает различными тактическими возможностями для обеспечения общественного порядка и борьбы с преступностью и осуществляет свою деятельность в тесном взаимодействии с общественными институтами как «Волонтерское движение» в Республике Казахстан.

В 2016 году был принят специальный закон о волонтерской деятельности. Этот закон впервые заложил фундамент для более устойчивого, системного развития волонтерского движения в стране. По инициативе Президента Касым-Жомарта Токаева - 2020 год объявлен «Годом волонтера» в Казахстане.

Во время подготовки и проведения международных мероприятий волонтеры были распределены по объектам. Добровольцы обучались навыкам работы с посетителями. Перед сменой с волонтерами проводились инструктажи по различным жизненным ситуациям и при

противоправных действиях. Благодаря совместным усилиям полицейских и волонтеров удалось избежать серьезных правонарушений и преступлений.

Вовлекая молодежь в охрану общественного порядка, МВД рассчитывает не только повысить эффективность работы по обеспечению спокойствия населения, но также укрепить чувство долга перед обществом и повысить правовую грамотность. Напомним, Указом Президента Республики Казахстан 2020 год объявлен Годом волонтера [7].

В условиях чрезвычайного положения в стране добровольцы задействованы в проведении рейдовых и профилактических мероприятий. Совместно с участковыми инспекторами полиции и патрульными они также ведут разъяснительную работу об ограничениях, введенных в связи с карантином [8].

Общественность среди населения проявляет социально-экономические интересы и выгоды во взаимодействии с полицией. Мирные граждане, у которых во владении магазины, заведения и объекты малого частного бизнеса. Волонтеры, которые работают с полицией, обеспечены специальными жилетами и радиостанциями для связи. Организуют на базе участковых пунктов полиции правовую подготовку граждан, участвующих в обеспечении общественного порядка [9].

Заключение

В целом по стране в ходе совместных рейдов выявлено 322 нарушения режима чрезвычайного положения. В сложившейся ситуации умелые тактические действия сотрудников полиции по предупреждению и пресечению правонарушений, доставлению и задержанию правонарушителей, применению физической силы, специальных средств и оружия, а также обеспечению личной безопасности являются залогом успешного выполнения ими своих функциональных обязанностей по охране общественного порядка и обеспечению общественной безопасности.

Таким образом, тактика охраны общественного порядка представляет собой совокупность управленческих действий и поэтому невозможна без организационно-управленческого внутреннего содержания. Организация охраны общественного порядка обретает первооснову тактики и предшествует ей в силу того, что именно совместные действия с общественностью начинают реализовываться комплекс последовательных управленческих функций охраны общественного порядка и обеспечение общественной безопасности.

СПИСОК ЛИТЕРАТУРЫ

1. Закон Республики Казахстан «Об органах внутренних дел» от 24 апреля 2014 года.
2. Административная деятельность органов внутренних дел. Часть Общая: Учебник. Под ред. А.П. Коренева. М., 2003.
3. Толковый словарь русского языка с включением сведений о происхождении слов. РАН. Институт русского языка им. В.В. Виноградова. Отв. ред. Н.Ю. Шведова. М.: Издательский центр «Азбуковник», 2007. С. 715.
4. Цупко В.А. Наука и искусство тактики охраны общественного порядка, осуществляемой органами внутренних дел: Сборник материалов всероссийской научно-практической конференции «Современные методы борьбы с преступностью». Воронеж: Воронежский институт МВД России, 2002. С. 5-12.
5. Цупко В.А. Административно-правовые и организационные основы тактики охраны общественного порядка: Автореф. дисс... канд. юрид. наук. М.: Академия МВД РФ, 2003. С. 23.
6. Коренев А.П. Нормы административного права и их применение. М., 1978. С. 74 – 77.
7. Источник: <https://24.kz/ru/news/social/item/355626-mvd-budet-privlekat-volonterov-dlya-obespecheniya-pravoporyadka-i-rozyska-propavshikh>.
8. Приказ Министра внутренних дел Республики Казахстан от 27 ноября 2004 года № 641 «Об утверждении Правил привлечения граждан к мероприятиям по обеспечению общественного порядка их форм и видов, не связанных с контрольными и надзорными функциями».
9. Закон Республики Казахстан «Об участии граждан в обеспечении общественного порядка» от 9 июля 2004 года № 590-ІІ.

REFERENCES

1. Zakon Respubliki Kazahstan «Ob organah vnutrennih del» ot 24 aprelya 2014 goda.
2. Administrativnaya deyatel'nost' organov vnutrennih del. Chast' Obshchaya: Uchebnik. Pod red. A.P. Koreneva. M., 2003.
3. Tolkovyy slovar' russkogo yazyka s vklyucheniem svedenij o proiskhozhdenii slov. RAN. Institut russkogo yazyka im. V.V. Vinogradova. Otv. Red. N.Yu. Shvedova. M.: Izdatel'skiy centr «Azbukovnik», 2007. S. 715.
4. Cupko V.A. Nauka I iskusstvo taktiki ohrany obshchestvennogo poryadka, osushchestvlyaeмой organami vnutrennih del: Sbornik materialov vserossijskoj nauchno-prakticheskoy konferencii «Sovremennye metody bor'by s prestupnost'yu». Voronezh: Voronezhskij 163nstitute MVD Rossii, 2002. S. 5-12.
5. Cupko V.A. Administrativno-pravovye I organizacionnye osnovy taktiki ohrany obshchestvennogo poryadka: Avtoref.diss...kand. jurid.nauk. M.: Akademiya MVD RF, 2003. S. 23.
6. Korenev A.P. Normy administrativnogo prava I ih primeneniye. M., 1978. S. 74 – 77.
7. Istochnik: <https://24.kz/ru/news/social/item/355626-mvd-budet-privlekat-volonterov-dlya-obespecheniya-pravoporyadka-i-rozyska-propavshikh>.
8. Prikaz Ministra vnutrennih del Respubliki Kazahstan ot 27 noyabrya 2004 goda № 641 «Ob utverzhenii Pravil privlecheniya grazhdan k meropriyatiyam po obespecheniyu obshchestvennogo poryadka ih form I vidov, ne svyazannyh s kontrol'nymi I nadzornymi funkciyami».
9. Zakon Respubliki Kazahstan «Ob uchastii grazhdan v obespechenii obshchestvennogo poryadka» ot 9 iyulya 2004 goda № 590-II.

ҚОҒАМДЫҚ ТӘРТІПТІ САҚТАУ ТАКТИКАСЫНЫҢ КЕЙБІР МӘСЕЛЕЛЕРІ ЖӘНЕ ЕРІКТІЛЕРДІҢ ӨЗАРА ӘРЕКЕТІ

АБИЛЬМАЖИНОВ М.Д.¹, ЖУМАТОВ К.Е.²

¹ Қазақстан Республикасы ІІМ Ш. Қабылбаев атындағы Қостанай академиясының арнайы тактикалық даярлық кафедрасының аға оқытушысы. Қостанай. E-mail: Vitsp64@mail.ru.

² Қазақстан Республикасы ІІМ Ш. Қабылбаев атындағы Қостанай академиясының арнайы тактикалық даярлық кафедрасының аға оқытушысы. Қостанай. E-mail: Vitsp64@mail.ru.

Аңдатпа. Ұсынылған мақала курсанттармен арнайы тактикалық даярлықты оқытуды жетілдірудің өзекті мәселелерін ашады. Мақалада курсанттарды оқыту мен тәрбиелеудің негізгі принциптері қарастырылады. Қазақстан Республикасының Ішкі істер органдарын дамытудың 2022-2024 жылдарға арналған Жол картасы шеңберінде кадрлар даярлауды ескере отырып, қоғамдық тәртіпті қорғау жөніндегі міндеттерді орындаудың практикалық бағытына бағдарланған ІІО қызметкерлерін оқытудың үлгілік стандарттары енгізілді.

Мақалада ІІО (полиция) қызметкерлерінің талаптары мен ұтқырлық параметрлеріне жауап беретін арнайы тактикалық даярлықта оқытудың негізгі әдістерінің бірін қолдану қамтылған. Бұл талаптар біздің қазіргі қоғамымыздың даму шарттарымен белгіленеді және құқық бұзушылықтардың алдын алу азаматтармен жұмыс істеудің тактикалық негізі болып табылады.

ІІО (полиция) әдепті және сытайы қызметкерінің жеке басының кәсіби-психологиялық сипаттамаларына ерекше назар аударылады. Бұл ретте міндеттерді шешу бойынша жаттығулардың болуы және құқық бұзушыларды залалсыздандыру бойынша стандартты емес міндеттерді шешу қажеттілігі туралы қорытынды жасалды. Яғни, нақты уақыт жағдайында кәсіпқойлық талаптарының орындалуын қамтамасыз етеді.

Осылайша, аталған мақалада төтенше жағдайларда ІІО (полиция) қызметкерлерінің өмірі мен денсаулығына қауіп-қатер төндіретін ситуациялық міндеттерді шешуді арнайы дайындық сабақтарына енгізу қажеттілігі көрсетілген.

Түйінді сөздер: атыс дайындығы, тактикалық - арнайы даярлық, оқу-педагогикалық процессі, табельдік қару, ату жаттығулары.

SOME ISSUES OF TACTICS FOR THE PROTECTION OF PUBLIC ORDER AND THE INTERACTION OF VOLUNTEERS

ABILMAZHINOV M.D.¹, ZHUMATOV K.E.²

¹ senior lecturer of the tactical and special training of Kostanay academy of the MIA of the Republic of Kazakhstan named after Sh. Kabylbaev. Kostanay. E-mail: Vitsp64@mail.ru.

² senior lecturer of the tactical and special training of Kostanay academy of the MIA of the Republic of Kazakhstan named after Sh. Kabylbaev. Kostanay. E-mail: Vitsp64@mail.ru.

Abstract. *The actual items of tactical and special training teaching improvement are researched in the given article. The main principles of cadets' training and education are considered in the article. The training standards of police officers focused on the practical direction of the public order protection have been implemented according to the training of personnel's Roadmap for the development of the RK Internal Affairs Agencies for 2022-2024. The application of one of the main methods of training in tactical and special training that meet the requirements and parameters of the mobility of police officers (police) are considered in the given article.*

These requirements are dictated by the conditions of development of our modern society and the prevention of offenses is a tactical basis for working with citizens. Special attention is paid to the professional and psychological characteristics of the personality of a tactful and polite police officer.

At the same time, it was concluded that the presence of training solves problems and the need of solving the non-standard tasks to neutralize offenders. That is, the requirements of professionalism in real time are ensure that.

Thus, this article indicates the need for the implementation of situational tasks associated with risk and danger to the life and health of police officers in extreme situations in special training classes.

Keywords: *fire training, tactical and special training, educational and pedagogical process, service weapon, shooting training.*

ПОВЫШЕНИЕ ПРАКТИЧЕСКИХ НАВЫКОВ ЗА СЧЕТ ПРИМЕНЕНИЯ УЧЕБНОГО ТРЕНАЖЕРА

ЧОКИН Е.С.¹, САПАРОВ Е.О.², ВДОВИН О.В.³

¹ магистр технических наук, старший преподаватель кафедры зенитных ракетных войск, Военно-инженерный институт радиоэлектроники и связи МО Республики Казахстан, подполковник, г. Алматы. E-mail: erzhan_chokin@mail.ru;

² магистр военных наук, старший преподаватель кафедры зенитных ракетных войск, Военно-инженерный институт радиоэлектроники и связи МО Республики Казахстан, подполковник, г. Алматы;

³ магистр педагогических наук, преподаватель кафедры защиты информации, Военно-инженерный институт радиоэлектроники и связи МО Республики Казахстан, капитан, г. Алматы.

Аннотация. *Учебная материально-техническая база - это совокупность зданий, сооружений, материальных, технических (тренажерных) средств и оборудованных объектов, предназначенных для обеспечения обучения и воспитания военнослужащих, слаживания подразделений, воинских частей, в соответствии с планами и программами боевой подготовки.*

В целях управления данной деятельностью организации, выполнения требований безопасности при проведении мероприятий боевой подготовки, за счет штатных структурных подразделений организуется служба развития учебной материально-технической базы.

Основными задачами службы является: планирование денежных средств на развитие и совершенствование учебной материально-технической базы, обеспечение доставки материальных ресурсов для подготовки войск, контроль их количества, качества и комплектности, а также обучение специалистов стрельбищного оборудования и тренажерных систем и т.п.

Применение современных технических средств обучения позволяет: во-первых, существенно — до 30 раз снизить стоимость подготовки специалистов для действий при оружии; во-вторых, сократить до 70% расход ресурса дорогостоящей техники, а также топлива и боеприпасов; в-третьих, сократить сроки подготовки экипажей и освоения новой техники примерно в 6 раз; в-

четвертых снизить аварийность техники, повысить безопасность ее использования; наряду с этим достигаются высокие результаты в обучении личного состава.

Ключевые слова: учебно-материальная база, тренажер, программа, обучение, рабочее место, навыки, практика, вооружение и военная техника, имитация, интерпретация, технология, задание.

Тренажер – техническое средство, предназначенное для профессиональной подготовки операторов системы «человек – машина», отвечающее требованиям методик подготовки, реализующее модель системы «человек–машина» и обеспечивающее контроль качества деятельности обучаемого.

Исторически тренажеры возникли и получили наибольшее развитие там, где ошибки при обучении на реальных объектах могут привести к чрезвычайным последствиям, а их устранение к большим финансовым затратам: в военном деле, гражданской авиации, ликвидации последствий стихийных бедствий, в атомной энергетике и космосе.

Историю создания тренажеров, как технических объектов, можно разделить на поколения в соответствии с закладываемыми в их конструкцию инженерными решениями.

Деление тренажеров на поколения условно и определяется рядом факторов:

- появлением новых объектов, подлежащих физическому моделированию;
- уровнем развития элементной базы, в том числе электронного, оптического и электронно-оптического приборостроения;
- достижениями механики, микромеханики и приводной техники;
- разработкой новых принципов функционирования и достижениями в области систем управления вообще и тренажерной техники в частности.

Тренажер (от англ. *Train* — воспитывать, обучать, тренировать) — механическое, программное, электрическое либо комбинированное учебно-тренировочное устройство, искусственно имитирующее различные нагрузки или обстоятельства (ситуацию).

Учебно-тренировочное устройство для отработки рабочих навыков, выработки и совершенствования техники управления машиной (механизмом).

Тренажер - техническое средство профессиональной подготовки обучаемого, предназначенное для формирования и совершенствования у обучаемых профессиональных навыков и умений, необходимых им для управления материальным объектом путём многократного выполнения обучаемыми действий, свойственных управлению реальным объектом.

Тренажер должен иметь три необходимые части:

- конструктивную (точную копию рабочего места оператора);
- программную (адекватную модель оборудования и процессов);
- дидактическую (рабочее место инструктора с программой оценки и контроля действий оператора, прочих не менее важных сервисных программ) [1].

Тренажер в широком смысле - это комплекс, система моделирования и симуляции, компьютерные и физические модели, специальные методики, создаваемые для того, чтобы подготовить личность к принятию качественных и быстрых решений. Тренажеры необходимо использовать, так как они позволяют сформировать у учащегося навыки действий моторно-рефлекторного и когнитивного типа в сложных ситуациях, понять сущность протекающих процессов и их взаимную зависимость. Применение тренажеров обусловлено следующими факторами: достаточно высокой стоимостью и недостаточным количеством оборудования, которое может быть использовано для решения учебных задач, затратами на эксплуатацию реального оборудования, ограниченностью временного ресурса на подготовку оборудования к использованию, большой сложностью изменения параметров оборудования и среды, сложностью введения нового технологически усовершенствованного оборудования, необходимостью выработки устойчивых практических навыков при работе с оборудованием, опасностью выполняемых работ.

Тренажеры призваны решить следующие задачи: ознакомить со строением объектов и их элементами; сформировать устойчивые навыки выполнения, как отдельных операций, так и полного их цикла; изучить технологическую схему и получить представление об этапах технологического процесса; изучить инструмент и технологическую оснастку, необходимые для проведения работ; ознакомиться с требованиями техники безопасности; научиться выявлять дефекты в работе оборудования и его отдельных узлов; закрепить умение правильно оформлять документацию.

Применительно к образовательному процессу мы определим тренажер как устройство для обучения, которое по условиям выполнения психологических и дидактических требований должно иметь три принципиальные и необходимо важные части: конструктивную, модельную, и дидактическую.

Конструктивная часть отражает точную и виртуальную копию рабочего места оператора. Модельная часть создает адекватный образ функционирования оборудования, моделируя протекание в нем базовых процессов. Дидактическая часть представляет собой рабочее место преподавателя с программой оценки и контроля действий обучающегося или систему автоматизированного контроля над работой обучающегося [2].

Опыт применения тренажеров в учебном процессе позволяет выделить следующие положительные моменты: учитывается индивидуальный темп работы учащегося, который сам управляет учебным процессом; сокращается время выработки необходимых навыков; увеличивается количество тренировочных заданий; легко достигается уровневая дифференциация; повышается мотивация учебной деятельности.

Тренажеры можно классифицировать по количеству участников (локальный – один учащийся, сетевой – группа учащихся) и по виду основной технологии (с использованием специальной аппаратной интерфейсной части и без нее – компьютерные тренажеры).

Особое место среди тренажеров занимают компьютерные тренажеры. Ведь именно в данном виде тренажера модель объекта управления, рабочее место обучаемых и преподавателя реализовано на базе компьютерных программных средств. По сути дела, это программа, предназначенная для выработки у учащихся устойчивых навыков действий, и обеспечивающая выполнение необходимых для этого функций преподавателя. Если оформление и модель поведения тренажера отражает элементы игровой формы, то такие тренажеры называют учебными компьютерными играми.

Компьютерный тренажер должен предусматривать:

1. Генерацию или выбор последовательности однотипных заданий по определенной теме и предъявление их учащемуся.
2. Представление учащемуся средств выполнения заданий: электронный калькулятор, редактор теста, программный модуль, работающий по определённому алгоритму.
3. Представление учащемуся консультации или образца решения по его требованию.
4. Анализ действий учащегося с качественной оценкой результатов и выдачей рекомендаций по достижению наилучших результатов [3].

Можно выделить несколько классов тренажеров, которые используются в учебном процессе: электронный программный экзаменатор; демонстрационный (иллюстративный) тренажер; тренажеры, обучающие моторным навыкам; тренажеры, обучающие распознаванию образов; тренажеры, обучающие работе по алгоритму; тренажеры, обучающие поведению в нестандартных (и(или) аварийных) ситуациях; тренажеры, обучающие решению задач с разветвленным деревом допустимых решений.

Эффективное применение тренажеров в учебном процессе позволяет значительно уменьшить число ошибок, увеличить скорость манипуляции и принятия решений, сократить время обучения, более адекватно оценивать уровень полученных знаний и приобретённых навыков, индивидуализировать обучение, формировать выводы по действиям обучающегося.

При разработке учебно-тренажерных комплексов используют ряд методических приемов: ознакомление с порядком операций, наличие обратной связи, последовательность освоения материала (выполнение сначала простых операций, а затем переход к сложным процессам), возможность многократного повторения, получение дополнительных пояснений при выполнении операций.

Отдельно выделим следующие виды тренажеров, используемых в образовании: интернет-тренажеры и интерактивные тренажеры.

Интернет-тренажер – программный комплекс, в основу которого положена оригинальная методика оценки знаний, умений и навыков, и целенаправленная тренировка обучающихся в процессе многократного повторного решения тестовых заданий, реализованный средствами веб-приложений.

Интерактивный тренажер – это программа, предназначенная для самостоятельного изучения (или повторения) с одновременным контролем знаний по определённой теме. Существует два режима его работы:

1. Демонстрационный (иллюстративный) – обеспечивает непрерывность и полноту дидактического цикла процесса обучения, представляет теоретический материал и обеспечивает визуализацию полного аналитического решения конкретной задачи.

2. Тренировочный или оценочный.

Все интерактивные задания в интерактивном тренажере должны предполагать наличие обратной связи, возможности коррекции действий и возможности совершать практические действия. Интерактивные тренажеры используются на различных этапах занятия: актуализация знаний, постановка темы урока, изучение и закрепление нового материала, домашнее задание, самостоятельная работа, проверка знаний [4].

С учетом специфики военного дела и обучения в военном учебном заведении, а также подразделений зенитно-ракетных войск нужно точно понимать, чему должен обучиться слушатель (оператор, расчет) и какие привить навыки при эксплуатации вооружения. Особенно уметь применять натренированные действия на рабочем месте, приравненные к условиям, приближенным к боевой работе.

Тренировка на электронном тренажере в сочетании с наглядным показом составляет методическую основу освоения приемов стрельбы зенитно-ракетного комплекса.

В ходе тренировки инструктор оценивает действия обучаемого и указывает ему на допущенные ошибки. Затем действия обучаемого на тренажере повторяются до полного их усвоения.

В результате прохождения курса подготовки на электронном тренажере расчет (стрелок-зенитчик) должен приобрести прочные навыки в стрельбе зенитно-ракетного комплекса по любым типам целей и уметь:

-быстро оценивать складывающуюся воздушную, фоновую обстановку и правильно принимать решение и определять выгодные условия для обстрела цели;

-своевременно включать источник питания, производить быстрый захват цели и точное ее сопровождение до схода ракеты;

-правильно оценивать пространственные размеры зоны пуска по конкретной цели и выбирать момент пуска ракеты, что обеспечивает максимально эффективные результаты стрельбы.

Достигнутые навыки и умения обучаемых должны систематически поддерживаться в ходе занятий по боевой подготовке.

Таким образом, умелое использование электронных тренажеров позволяет значительно повысить эффективность практической подготовки расчетов (стрелков-зенитчиков), что вносит свой вклад в дело развития и совершенствования противовоздушной обороны войск и объектов в современных условиях.

СПИСОК ЛИТЕРАТУРЫ

- 1 Интернет-тренажеры [Электронный ресурс].2013. –URL: <http://training.i-exam.ru/> (дата обращения 23.02.2023).
- 2 И.Г. Дровникова, Т.А. Буцынская, П.А. Орлов. Роль и место современных компьютерных технологий обучения в совершенствовании управления подготовкой специалистов для системы безопасности - [Электронный ресурс].2008. –URL:[http://cyberleninka.ru/article/n/ роль и место современных компьютерных технологий обучения в совершенствовании управления подготовкой специалистов для системы](http://cyberleninka.ru/article/n/роль_и_место_современных_компьютерных_технологий_обучения_в_совершенствовании_управления_подготовкой_специалистов_для_системы) (дата обращения 23.02.2023).
- 3 Поляк В.Е. Компьютерные тренажеры и интерактивные электронные технические руководства: как их использовать в учебном процессе [Электронный ресурс].2013. – URL: <http://nito.rsvpu.ru/files/nito2013/presentations/Поляк.pps> (дата обращения 25.03.2021).
- 4 Векслер В А, Рейдель Л Б, №41-1-2016г. Интерактивные тренажеры и их значение в учебном процессе. – М.: Научно-популярный журнал «NOVAINFO», 2016. – 279 с.

REFERENCES

- 1 Internet-trenazhery [Elektronnyj resurs].2013. –URL: <http://training.i-exam.ru/> (data obrashcheniya 23.02.2023).
- 2 I.G. Drovnikova, T.A. Bucynskaya, P.A. Orlov. Rol' i mesto sovremennyh komp'yuternyh tekhnologij obucheniya v sovershenstvovanii upravleniya podgotovkoj specialistov dlya sistemy bezopasnosti - [Elektronnyj resurs].2008. –URL:[http://cyberleninka.ru/article/n/ rol' i mesto sovremennyh komp'yuternyh tekhnologij obucheniya v sovershenstvovanii upravleniya podgotovkoj specialistov dlya sistemy](http://cyberleninka.ru/article/n/rol'_i_mesto_sovremennyh_komp'yuternyh_tekhnologij_obucheniya_v_sovershenstvovanii_upravleniya_podgotovkoj_specialistov_dlya_sistemy) (data obrashcheniya 23.02.2023).
- 3 Polyak V.E. Komp'yuternye trenazhery i interaktivnye elektronnye tekhnicheskie rukovodstva: kak ih ispol'zovat' v uchebnom processe [Elektronnyj resurs].2013. – URL: <http://nito.rsvpu.ru/files/nito2013/presentations/Polyak.pps> (data obrashcheniya 25.03.2021).
- 4 Veksler V A, Rejdel' L B, №41-1-2016g. Interaktivnye trenazhery i ih znachenie v uchebnom processe. – М.: Nauchno-populyarnyj zhurnal «NOVAINFO», 2016.- 279s.

Аңдатпа. Оқу материалдық-техникалық базасы - бұл әскери қызметшілерді оқыту мен тәрбиелеуді қамтамасызетуге, жауынгерлік даярлық жоспарлары мен бағдарламаларына сәйкес бөлімшелерді, әскери бөлімдерді үйлестіруге арналған ғимараттардың, құрылыстардың, материалдық, техникалық (тренажерлік) құралдардың және жабдықталған объектілердің жиынтығы.

Жауынгерлік даярлық іс шараларын өткізу кезінде қауіпсіздік талаптарын орындауды ұйымдастырудың осы қызметін басқару мақсатында штаттық құрылымдық бөлімшелеріне себінен оқу материалдық-техникалық базаны дамыту қызметі ұйымдастырылады.

Қызметтің негізгі міндеттері оқу материалдық-техникалық базаны дамыту мен жетілдіруге ақшалай қаражатты жоспарлау, әскерлерді даярлау үшін материалдық ресурстарды жеткізуді қамтамасызету, олардың санын, сапасы мен жинақтылығын бақылау, сондай-ақ ақпараттық жабдығы мен тренажер жүйелері мамандарын оқыту және т. б. болып табылады.

Қазіргі заманғы техникалық оқыту құралдарын қолдану: біріншіден, қару-жарақпен жұмыс істеу үшін мамандарды даярлау құнын 30 есеге дейін төмендетуге; екіншіден, қымбат тұратын техниканың, сондай — ақотын мен оқ-дәрілердің ресурсын тұтынуды 70%-ға дейін қысқартуға; үшінші ден, экипаждарды даярлау мен жаңа техниканы игеру мерзімін шамамен 6 есеге қысқартуға; төртіншіден, техниканың авариялылығын төмендетуге, оны пайдалану қауіпсіздігін арттыруға, сонымен қатар жеке құрамды оқытуда жоғары нәтижелерге қол жеткізуге.

Түйінді сөздер: оқу-материалдық база, тренажер, бағдарлама, оқыту, жұмыс орны, дағдылар, практика, қару-жарақ және әскери техника, имитация, интерпретация, технологиясы, тапсырма.

Abstract. The educational material and technical base is a set of buildings, structures, material, technical (training) facilities and equipped facilities designed to provide training and education of military personnel, coordination of units, military units, in accordance with the plans and programs of combat training.

In order to manage this activity of the organization in compliance with the security requirements during combat training activities, a service for the development of the training material and technical base is organized at the expense of regular structural units.

The main tasks of the service are to plan funds for the development and improvement of the training material and technical base, to ensure the delivery of material resources for the training of troops, to control their quantity, quality and completeness, as well as to train specialists in shooting equipment and training systems, etc.

The use of modern technical means of training allows: first, significantly-up to 30 times to reduce the cost of training specialists for actions with weapons; second, to reduce, up to 70% of the resource consumption of expensive equipment, as well as fuel and ammunition; third, to reduce the time of training crews and the development of new equipment by about 6 times; fourth, to reduce the accident rate of equipment to increase the safety of its use along with this, high results are achieved in training personnel.

Keywords: *Training and material base, simulator, program, training, workplace, skills, practice, weapons and military equipment, imitation, interpretation, technology, task.*

ВЛИЯНИЕ РЕЛИГИИ НА ВОИНСКУЮ СЛУЖБУ

ТОРТБАЕВ Т.¹, КУСАИНОВ Р.²

¹магистрант, Национальный университет обороны Республики Казахстан имени Первого Президента – Елбасы, подполковник, г. Астана. E-mail: ttt2709@mail.ru;

²магистр, Национальный университет обороны Республики Казахстан имени Первого Президента – Елбасы, подполковник, г. Астана.

Аннотация. *В статье рассматривается влияние традиционных религий (православие, ислам, буддизм) к воинскому долгу и военной службе. Данная проблематика представляется весьма актуальной в свете возрастания роли религиозного фактора в жизни общества, сохранения многонационального и многоконфессионального состава нашего социума, увеличения числа военнослужащих, считающих себя в качестве верующих, а также обучением в Академии Национальной гвардии иностранных военнослужащих. Опора на культурные, религиозные ценности современных военнослужащих позволяет индивидуализировать и интенсифицировать процесс воинского воспитания, сократить число конфликтов на религиозной почве в воинских коллективах. Религиозные представления военнослужащих могут служить основой для воспитания качеств воина, необходимых для ведения современной войны. В связи с этим проведен анализ нравственного потенциала основных мировых религиозных систем и предпринимается попытка выявить основные возможности его реализации. К сожалению, этому препятствует низкий уровень религиозоведческой подготовки офицеров Национальной гвардии Республики Казахстан. В силу данного обстоятельства они испытывают серьезные затруднения при организации работы с верующими военнослужащими и не в состоянии в полной степени использовать потенциал религиозных представлений военнослужащих для развития нравственных установок и формирования духовных идеалов личности военнослужащего.*

Ключевые слова: *воинский долг, военная служба, православие, ислам, буддизм, воспитательная работа с верующими военнослужащими, нравственный потенциал религии.*

Религия в течение тысячелетий играет важную роль в формировании высоких норм нравственности, духовных идеалов, определяет поведение человека в любой ситуации, в т. ч. и в условиях военной службы. Традиционно воинские коллективы в нашей стране складываются как многонациональные и многоконфессиональные. Кроме того, в Академии Национальной гвардии Республики Казахстан только с курсантами по специальности «Командно-тактическая ВиСПР» проводятся занятия (30 часов – 1 кредит) по религиоведению. Разность культурных, религиозных и национальных традиций военнослужащих требует особенно аккуратного подхода к организации взаимодействия, реализации плана воспитательных мероприятий в войсках. Одной из важнейших задач образования, в том числе и военного, является формирование межкультурной компетентности в полиэтническом образовательном пространстве. Военное образование должны обеспечить подготовку специалистов, которые могут жить и работать в полиэтнической среде,

уважающих свою и чужую этническую культуру и религию, которые умеют применять религиозные, моральные воззрения для воспитания настоящего воина. С этой точки зрения важно знать, как различные религии понимают возможность службы в армии, воинский долг и связанные с этим вопросы нравственности. Основным достоинством мусульманина является умение сдерживать гнев, владение собой, что является очень важным умением настоящего воина. Как и другие священные писания, Коран – священная книга мусульман – призывает своих последователей к миру и порядку на земле, строго осуждает совершение преступлений, особенно убийство людей. В аяте 32 суры 5 говорится: «Кто убьет живую душу не в ответ на убийство или смуту на земле, тот словно убил всех людей разом. А кто отказался от убийства, подарив жизнь, тот словно оживил всех людей сразу» [1]. Гражданство в исламской морали предполагает любовь к Родине и к согражданам. Каждый мусульманин должен делать все возможное, чтобы достойно служить своей стране, защищать ее всеми возможными средствами. Мусульмане в обществе обязаны активно участвовать в обеспечении безопасности и стабильности страны, способствовать устранению порочных явлений и угроз [1]. Ислам возводит в ранг религиозной обязанности для всех мусульман ведение войны в целях защиты Родины. Шахидом (праведным мучеником) считается тот, кто убит при защите своей веры, семьи, Родины, чести. Такой человек, с точки зрения ислама, заслуживает места в раю. Защита Отечества, забота о его безопасности является важнейшей обязанностью человека перед Богом, делом благородным и достойным настоящего мужчины. Пророк Мухаммад сказал: «Любовь к Родине – часть твоей веры». Также важным является и то, как ислам относится к террористам. Пророк Мухаммад сказал: «Не относится к нам тот, кто призывает к нетерпимости. И не относится к нам тот, кто сражается, побуждаемый нетерпимостью. И не относится к нам тот, кто умер в своей нетерпимости». Недопустимо называть шахидами террористов, которые совершают агрессивные действия против мирного населения, ни в чем не повинных людей, а тем более тех, кто намеренно убивает себя [2]. Мусульмане, наряду с представителями других религий, доблестно сражались с врагами в ходе Великой Отечественной войны, в т. ч.: около 10 тыс. балкарцев (из 100 тыс. населения); 40 тыс. чеченцев (из 1 млн населения); 27 тыс. ингушей (из 492 тыс. населения) и др. [3]. В учении буддизма мы также обнаруживаем уважение к воинскому труду и прославление защитников Отечества. Вне зависимости от социального статуса каждый буддист следует кодексу поведения и принимает на себя определенные моральные обязательства, которые были изложены Буддой. Кодекс поведения называется сила (нравственность), он содержит в себе указания по правильной речи, пониманию и контролю чувств. Каждый буддист может принять на добровольной основе пять обетов. И первым обетом является обет воздерживаться от лишения жизни. Жизнь, согласно воззрениям буддизма, это весь спектр человеческой сущности. Будда не только осуждал уничтожение живых существ, но и порицал уничтожение растительной жизни. По словам Будды, Военная социология, педагогика и психология причинами войны являются жадность, отвращение и заблуждения, укоренившиеся в разуме человека. Учение буддизма позволяет человеку осознать причины, вызывающие военные действия и необходимость их искоренения [4]. Будда говорит о том, что правитель государства должен иметь армию, обеспечивающую защиту и безопасность для народа страны от внутренней и внешней угрозы. В одном писании Будда обращается к царю по имени Далханеми, добродетельному и законному правителю, покорителю четырех сторон света, который обеспечил безопасность своих владений и обрел семь драгоценностей. У царя было сто сыновей, бесстрашных героев и отважных воинов. Будда, объясняя обязанности благородного государя, указывает на необходимость обеспечения защиты подданных. Он говорит: «Сын мой, полагаясь на Дхамму, уважая ее, преклоняясь ей, почитая ее как святыню, принимая Дхамму как учителя, ты должен обеспечить защиту, охрану и безопасность в своих владениях для воинов в армии, для знати и вассалов, для браминов и мирян, горожан и деревенских жителей, аскетов и жрецов, животных и птиц [4]. Служба в армии рассматривалась Буддой как почетная профессия. Воины назывались раджабхата. Будда внес в Винаю (свод правил и распорядка буддийской монашеской общины) правило о том, что ни

один раджабхата не может стать монахом до тех пор, пока он находится на военной службе. Данное правило действительно и по сей день. В настоящее время до тех пор, пока солдат не завершил срок службы и официально не демобилизован из рядов вооруженных сил, он не может принять монашество и считаться членом монашеской общины. Данное правило исключает возможность дезертирства с целью вступления в монашескую общину [4]. Согласно воззрениям буддизма, доблестный воин, сражаясь с врагом, следует лучшим воинским традициям и правилам. Он не убивает беззащитных. Хороший воин оказывает раненному врагу, попавшему в плен, медицинскую помощь. Он не убивает военнопленных, детей, женщин и стариков. Хороший воин вступает в битву только тогда, когда существует угроза для его жизни или жизни его товарищей.

Военнослужащие-христиане в большинстве своем знают, что церковь благословляет воинов на защиту Отечества. Русские князья Александр Невский и Дмитрий Донской, совершившие воинские подвиги с благословения отцов церкви, причислены к лику святых. В Евангелиях часто используется военная терминология. Иисус Христос, стремясь донести до слушателей истинный смысл Своего учения, говорит о войсках (Мф 22:7), о принесенном им мече: «Не думайте, что Я пришел принести мир на землю; не мир пришел Я принести, но меч» (Мф 10:34). Иоанн Креститель, проповедуя покаяние, ничего не говорил воинам об оставлении своего служения: «Никого не обижайте, не клеветайте, и довольствуйтесь своим жалованьем» (Лк 3:14). Военная лексика широко применяется в Новом Завете: «Начальник есть Божий слуга, тебе на добро. Если же делаешь зло, бойся, ибо он не напрасно носит меч: он Божий слуга, отмститель в наказание делающему злое» (Рим 13:4). Христиане рассматривают войну как великое бедствие, как следствие человеческого греха. Зло не существует само по себе, оно находит для себя носителей – людей, которые отвратились от Бога и возлюбили более тьму, чем свет, грех полюбили больше, чем добродетель. Хирург из любви к ближнему отсекает у него большую часть тела, чтобы сохранить остальное здоровым, и здесь, чтобы не погиб весь род человеческий, ради праведных и совестливых Гуманитарные проблемы военного дела № 3 (20) 2019 людей необходимо отсечь ту часть человечества, которая безвозвратно соединилась со злом. И даже излюбленное пацифистами выражение «Взявший меч мечом погибнет» (Мф 26:52) на самом деле свидетельствует против пацифизма: спастись от меча можно, только использовав меч в справедливой войне. Всем христианам известны слова «И остав и нам долги наши, как и мы оставляем должникам нашим». Понятие «долг» здесь не понимается как термин товарно-денежных отношений, но как одно из понятий православной нравственности. Для наших прародителей не было выше обязанности, чем сохранить долг. Тех, кто тщательно сберегал вверенные на хранение деньги, уважали и считали самыми добродетельными людьми. Добродетельный человек был верен своему долгу, ему можно было верить. Хранить залог жизни, залог веры – святая обязанность христианина: за исполнение этой обязанности, за сохранение или несохранение этого залога каждый человек будет отвечать на Страшном Суде перед Богом. Все это имеет непосредственную связь с воинским служением. Воин получает от государства, от народа великую честь – защищать Родину. Он получает право ношения и использования оружия, почет и особые привилегии. Воинское служение для воина -христианина становится исполнением Божественной воли, а долг его служения – священным долгом. И за исполнение или неисполнение своего воинского долга воин получает воздаяние от Бога – вечную жизнь или вечную смерть. В процессе несения службы солдату и его командиру приходится постоянно преодолевать страх, малодушие, трусость, лень, сонливость, гордыню. Воины-христиане должны знать своего врага, быть готовы к отпору любой агрессии, быть подготовлены технически, психологически, получить духовную поддержку. Неслучайно перед битвой священники служили молебен, окропляли войска святой водой, а русские офицеры присутствовали на богослужении. Христианский воин идет не захватывать имущество или земли и не убивать, но защищать Отечество не щадя своей жизни ради великой любви к людям, потому что, по слову апостола Иоанна, «нет больше той любви, как если кто положит душу свою за друзей своих» (Ин 15:13). [5].

Мы видим, что религиозные представления военнослужащих могут быть основой для воспитания качеств настоящего воина. Нравственный потенциал основных мировых религиозных систем выражается в следующем: – в каждой религии представлены критерии добра и зла. Каждый верующий человек имеет четкое знание того, какой тип поведения является праведным; – в религии всегда присутствует идеальный пример, на который должен равняться верующий;

– религия предполагает постоянный контроль – внешний и внутренний – за поведением человека, и даже его мыслями;

– в каждой религии представлены сценарии будущей загробной жизни для праведников и грешников, а это является основным сдерживающим фактором для многих верующих людей;

– любая религия дает возможность любому человеку исправиться хотя бы в последний миг своей жизни, покаяться и быть принятым Господом. К сожалению, уровень религиозно-педагогической подготовки офицеров не очень высок, и в силу данного обстоятельства они испытывают ряд затруднений при организации работы с верующими военнослужащими. При этом современная ситуация в религиозной сфере нашего общества характеризуется тревожными тенденциями: обостряется межконфессиональная борьба; политизируются отдельные направления конфессий; активизируется деятельность тоталитарных сект. Конечно, воспитательная работа с военнослужащими не должна опираться только на религиозные постулаты, а должна предполагать комплексный подход, в том числе и взаимодействие с ведущими духовными институтами и организациями в целях создания атмосферы уважения к ратному труду, духовной поддержки военнослужащих и их семей.

СПИСОК ЛИТЕРАТУРЫ

1. Кулиев А.И. Отдельные вопросы морально-нравственного воспитания военнослужащих-мусульман // Право в Вооруженных Силах. 2019. № 4. С. 118–123.
2. Альбов А.П., Шагиева Р.В. Правовая культура и нравственные ценности ислама как основа устойчивого развития современного общества // Образование и право. 2017. № 3.
3. Кулиев А.И. Вклад репрессированных народов СССР в победу в Великой Отечественной войне 1941–1945 гг. Т. 1. Элиста: Джангар, 2010.
4. Верасекера Ананда. Буддизм и воинский долг. Колесо Дхаммы [электронный ресурс]. Режим доступа: <http://dhamma.ru/lib/authors/misc/soldier.html> (дата обращения: 04.06.2019).
5. Библия. Книги Священного Писания Ветхого и Нового Завета [электронный ресурс]. <https://bibleonline.ru/bible/nrt/>; (дата обращения 5.06.2019).

REFERENCES

1. Kuliev A.I. Otdel'nye voprosy moral'no-nravstvennogo vospitaniya voennosluzhashchih-musul'man // Pravo v Vooruzhennyh Silah. 2019. № 4. S. 118-123.
2. Al'bov A.P., Shagieva R.V. Pravovaya kul'tura i нравstvennye cennosti islama kak osnova ustojchivogo razvitiya sovremennogo obshchestva // Obrazovanie i pravo. 2017. № 3.
3. Kuliev A.I. Vklad repressirovannyh narodov SSSR v pobedu v Velikoj Otechestvennoj vojne 1941–1945 gg. T. 1. Elista: Dzhangar, 2010.
4. Verasekera Ananda. Buddizm i voinskij dolg. Koleso Dhammy [elektronnyj resurs]. Rezhim dostupa: <http://dhamma.ru/lib/authors/misc/soldier.html> (data obrashcheniya: 04.06.2019).
5. Bibliya. Knigi Svyashchennogo Pisaniya Vethogo i Novogo Zaveta [elektronnyj resurs]. <https://bibleonline.ru/bible/nrt/>; (data obrashcheniya 5.06.2019).

ДІННІЇ ӘСКЕРІ ҚЫЗМЕТКЕ ӘСЕРІ

¹ магистрант, подполковник, Қазақстан Республикасының Тұңғыш Президенті – Елбасы атындағы Ұлттық қорғаныс университеті, Астана қ.

² магистр, подполковник, Қазақстан Республикасының Тұңғыш Президенті – Елбасы атындағы Ұлттық қорғаныс университеті, Астана қ.

Аңдатпа. Мақалада дәстүрлі діндердің (православие, ислам, буддизм) әскери борыш пен әскери қызметке әсері қарастырылады. Бұл проблема қоғам өміріндегі діни фактордың рөлінің артуы, біздің қоғамның көпұлтты және көпконфессиялы құрамының сақталуы, өзін сенуші деп санайтын әскери қызметшілер санының артуы, сондай-ақ Ұлттық ұлан академиясында шетелдік әскери қызметшілердің оқуы аясында өте өзекті болып көрінеді. Қазіргі заманғы әскери қызметшілердің мәдени, діни құндылықтарына сүйену әскери тәрбие процесін дараландыруға және жандандыруға, әскери ұжымдардағы діни негіздегі қақтығыстар санын азайтуға мүмкіндік береді. . Әскери қызметшілердің діни түсініктері қазіргі заманғы соғысты жүргізу үшін қажетті жауынгерлік қасиеттерді тәрбиелеуге негіз бола алады. Осыған байланысты негізгі әлемдік діни жүйелердің адамгершілік әлеуетіне талдау жүргізіліп, оны іске асырудың негізгі мүмкіндіктерін анықтауға әрекет жасалуда. Өкінішке орай, бұған Қазақстан Республикасы Ұлттық ұланы офицерлерінің дінтану даярлығының төмен деңгейі кедергі келтіріп отыр. Осы жағдайға байланысты олар діндар әскери қызметшілермен жұмысты ұйымдастыруда елеулі қиындықтарға тап болады және әскери қызметшілердің адамгершілік көзқарастарын дамыту және әскери қызметшінің жеке басының рухани мұраттарын қалыптастыру үшін діни өкілдіктерінің әлеуетін толық пайдалана алмайды.

Түйінді сөздер: әскери борыш, әскери қызмет, православие, ислам, буддизм, діндар әскери қызметшілермен тәрбие жұмысы, діннің адамгершілік әлеуеті.

THE INFLUENCE OF RELIGION ON MILITARY SERVICE.

¹ Graduate student, Lieutenant Colonel, National Defense University of the Republic of Kazakhstan named after the First President – Leader of the Nation, Astana.

² mahister, Lieutenant Colonel, National Defense University of the Republic of Kazakhstan named after the First President – Leader of the Nation, Astana.

Abstract. *The article examines the influence of traditional religions (Orthodoxy, Islam, Buddhism) on military duty and military service. This issue seems to be very relevant in the light of the increasing role of the religious factor in the life of society, the preservation of the multinational and multi-confessional composition of our society, the increase in the number of servicemen who consider themselves to be believers, as well as the training of foreign servicemen at the National Guard Academy. Reliance on the cultural and religious values of modern military personnel makes it possible to individualize and intensify the process of military education, reduce the number of conflicts on religious grounds in military collectives. . Religious beliefs of military personnel can serve as a basis for the education of the qualities of a warrior necessary for the conduct of modern warfare. In this regard, the analysis of the moral potential of the main world religious systems is carried out and an attempt is made to identify the main possibilities of its implementation. Unfortunately, this is hindered by the low level of religious studies training of officers of the National Guard of the Republic of Kazakhstan. Due to this circumstance, they are experiencing serious difficulties in organizing work with religious servicemen and are not able to fully use the potential of religious ideas of military personnel for the development of moral attitudes and the formation of spiritual ideals of the soldier's personality.*

Keywords: *military duty, military service, Orthodoxy, Islam, Buddhism, educational work with religious servicemen, moral potential of religion.*

ОСНОВЫ МИКРОЭЛЕКТРОНИКИ

ТАЖЕНОВА А.К.

магистр физики, старший преподаватель кафедры ЕНД, Военно-инженерный институт радиоэлектроники и связи МО Республики Казахстан, г. Алматы.

Аңдатпа. Микроэлектроника – бұл микро-миниатюралық аспаптар мен құрылғыларды жасаумен байланысты және қарапайым аспаптар мен сапалы функцияларды біріктіре отырып, оларды жасаудың топтық технологиясын қолданатын электроника саласы.

Қазіргі микроэлектроника қатты денеде, ең алдымен жартылай өткізгіштерде физикалық құбылыстарды қолдануға негізделген.

Миниатюризация және интеграция принциптері құрылғылар мен құрылғыларға жартылай өткізгіш электроникада ғана емес, сонымен қатар кванттық электроника, оптоэлектроника, криоэлектроника, акустоэлектроника, микротолқынды электроника, вакуумдық электроника және т. б. сияқты электронды инженерия салаларында қолданылады.

Түйінді сөздер: *микроэлектроника, ультра жоғары жиілікті-электроника, электрондық схема, интегралдық схема.*

Возникновение микроэлектроники в конце 1950-х—начале 1960-х гг. и последующее бурное ее развитие были вызваны:

- усложнением и расширением области применения электроники;
- необходимостью уменьшения габаритных размеров и массы;
- снижением стоимости;
- повышением быстродействия и надежности электронной аппаратуры;
- увеличением объема выпуска электронной техники.

Рассмотрим более подробно факторы, которые способствовали возникновению микроэлектронной техники.

В процессе развития электронной техники создавались устройства с большим числом активных и пассивных элементов в дискретном исполнении, требующих большого количества контактных соединений и соединительных линий. Каждое контактное соединение и линия увеличивают переходное сопротивление схемы, а соединение материалов с различной проводимостью создает, кроме того, электронно-дырочный переход.

Увеличение числа элементов ведет к возрастанию габаритов и массы. Элементы, расположенные на большом расстоянии друг от друга, имеют неодинаковые условия воздействия на них внешней среды (тепло, свет, электромагнитное излучение и т.д.). Это приводит к большому разбросу параметров от расчетных и требует дополнительных схемных решений для компенсации внешнего воздействия. Большое число элементов и соединений увеличивает количество отказов в схеме, что снижает ее надежность.

Элементы в дискретном исполнении выполнены по различным технологиям и требуют большего количества различного технологического оборудования. В результате усложняется процесс внедрения и изготовления новых элементов, а также уменьшается объем выпускаемой электронной техники. Элементы электронных схем, изготовленные из различных материалов, имеют неодинаковое быстродействие, что ведет к снижению скорости работы всей схемы.

Учитывая все факторы, изложенные выше, можно сделать вывод, что традиционные методы монтажа и коммутации приборов в процессе сборки сложной аппаратуры приблизились к пределам возможного. Дискретная технология больше не могла обеспечивать предъявляемые к электронным схемам требования по надежности, габаритным размерам и массе электронных схем. Появлению первых элементов микроэлектроники — интегральных микросхем (ИС) предшествовали успехи в развитии электронной аппаратуры на дискретных полупроводниковых приборах, в результате чего стало реальным создание сложных электронных устройств, состоящих из десятков и сотен тысяч полупроводниковых

транзисторов. Однако оказалось, что такие устройства собрать безошибочно почти невозможно из-за большого количества соединений между элементами. Выход из создавшейся ситуации был найден на пути объединения (интеграции) в одном устройстве множества полупроводниковых приборов и соединений, создаваемых одновременно в едином технологическом цикле.

В технологии электронного приборостроения произошли революционные изменения, приведшие к созданию интегральной схемы — принципиально нового базового элемента электроники, положившего начало микроэлектронике.

Важнейшим отличием интегральной схемы (ИС) от электронного устройства на основе дискретных приборов является технология ее изготовления, предусматривающая определенную последовательность процессов группового формирования элементов ИС.

Интегральная схема — это конструктивно законченное изделие электронной техники, содержащее совокупность электрически связанных между собой транзисторов, полупроводниковых диодов, конденсаторов, резисторов и других элементов, изготовленных в едином технологическом цикле. Все элементы ИС или часть их, соединенных между собой нераздельно, рассматриваются как единая схема на одной основе и в едином корпусе. Комплексное изготовление элементов позволило сократить нерациональные технологические процессы и уменьшить массу и габарит электронных изделий.

Интегральная схема — это микроминиатюрное электронное устройство, элементы которого нераздельно связаны конструктивно и соединены между собой электрически. По способу объединения (интеграции) элементов различают полупроводниковые, пленочные и гибридные интегральные схемы (ИС). Полупроводниковые ИС изготавливают из особо чистых полупроводниковых материалов (кремния, германия), в которых перестраивают структуру кристаллов так, что отдельные области кристалла становятся элементами сложной системы. Маленькая пластинка из кристаллического материала размером около 1 мм² превращается в самый сложный электронный прибор, заменяющий радиотехнический блок из 50—100 и более обычных деталей. Разработаны интегральные схемы, содержащие в одном кристалле сотни и тысячи элементов, — так называемые большие интегральные схемы (БИС). Пленочные интегральные схемы делают путем осаждения различных материалов в виде тонких пленок на нагретую до определенной температуры полированную подложку (обычно из керамики). В качестве материалов применяют алюминий, титан, титанат бария, оксид олова и др. Для получения интегральных схем с определенными функциями создаются тонкопленочные многослойные структуры осаждением на подложку через различные трафареты (шаблоны) материалов с необходимыми свойствами. В таких структурах один из слоев содержит микрорезисторы, другой — микроконденсаторы, несколько следующих — проводники тока и другие элементы. Все элементы в слоях имеют между собой связи, характерные для конкретных радиотехнических устройств. Пленочные и полупроводниковые элементы используются в гибридных интегральных схемах, дополняя друг друга в радиоэлектронных комплексах. Проблемы конструирования, изготовления и применения интегральных схем занимается особая область электроники — интегральная электроника. Все процессы их изготовления, требующие высококачественных материалов и точного оборудования, полностью автоматизированы. Интегральные схемы широко используются в электронных вычислительных машинах, контрольно-измерительной аппаратуре, аппаратуре связи, бытовых радиоэлектронных приборах. Новые возможности в решении микроэлектроникой проблем автоматического управления технологическими процессами, переработки информации, совершенствования вычислительной техники открылись в связи с разработкой и применением микропроцессоров. Микропроцессор, изготовленный на одном кристалле или нескольких БИС, содержит все основные устройства ЭВМ. Микропроцессоры послужили основой для создания различных ЭВМ бытового и производственного назначения — от персональных ЭВМ до суперкомпьютеров. Созданы гибридные ИС, содержащие на одном кристалле логические и мощные высоковольтные элементы, которые находят применение, в частности, в регуляторах электрических двигателей. Проводятся работы по

созданию технологии изготовления объемных ИС. Ученые ищут замену транзистору, предполагая создать квантовые приборы с еще меньшими размерами. Для того чтобы оценить возможности электроники, давайте сравним ЭВМ с человеческим мозгом. Человеческий мозг содержит около 10⁹ нейронов. Сигналы между нейронами передаются посредством самого малого элемента — синапса, размеры которого не превышают 0,5 мкм в диаметре. Элементы микротранзисторов БИС имеют длину 0,1 мкм, толщину 5 нм. Плотность монтажа БИС столь велика, что превосходит плотность размещения нервных клеток в мозге человека. Нервной клетке требуется около 10 мс для передачи информации другим клеткам, а переключающие схемы БИС могут срабатывать за 0,01 нс. Тем самым по быстродействию ЭВМ имеют преимущество. Однако между нейронами существует разветвленная связь, что позволяет мозгу человека параллельно обрабатывать информацию. Мозг выполняет миллионы операций одновременно, а ЭВМ одно или несколько вычислений в каждый момент времени. В этом отношении ЭВМ значительно уступают возможностям человеческого мозга. Однако, в 80-х гг. начались широкие исследования по разработке ЭВМ с «искусственным интеллектом» на основе двухстороннего взаимодействия «человек — ЭВМ». Такая постановка проблемы стала возможна благодаря уникальным достижениям микроэлектроники.

Каждая ИС, или ее часть, выполняет определенные функции преобразования и обработки сигнала, т.е. имеет законченное схемное решение. Отсюда в ее названии присутствует слово «схема». Единой технологии изготовления и объединению всех элементов в одном корпусе соответствует определению схемы — интегральная.

Применение в схемном решении миниатюрных элементов позволяет схему называть микросхемой. В результате данный вид нового базового элемента электроники получил название «интегральная микросхема» (ИМС).

Впервые идея ИС была внедрена английским ученым Д. Дам- мером (1952 г.). Основой изготовления ИС послужили уже отработанная технология изготовления керамических конденсаторов и те же теоретические положения, что и в электронных узлах, выполненных в дискретном исполнении. Однако с ее развитием изменился подход к схмотехническому решению отдельных функциональных узлов и устройств. Специфика схмотехнических решений полупроводниковых ИС обусловлена следующими факторами:

- исходя из требований технологий, схему стремятся строить на одной универсальной структуре (материале), позволяющей регулировать функции как активных, так и пассивных элементов схемы, что не создает незапланированные электронно-дырочные переходы на соединении;

- исключаются резисторы, изготовленные из высокоомных материалов, так как при их работе выделяется тепловая энергия;

- исключаются катушки индуктивности и конденсаторы, так как их невозможно изготовить из-за их больших габаритов и влияния на работу других элементов (электромагнитные и электростатические поля);

- так как в одной ИС можно изготовить большое число активных элементов, применяются специальные схемные решения, которые заменяют катушку индуктивности, конденсатор и высокоомный резистор;

- из-за малых размеров ИС от них ограничен теплоотвод, что требует использования маломощных элементов, с помощью которых создаются схемные решения для получения большей мощности на выходе;

- все полупроводниковые приборы, изготовленные из одного материала по единой технологии, имеют практически малый разброс параметров и постоянные температурные условия, что позволяет объединить несколько транзисторов в структуру с одним или двумя общими электродами.

Учитывая эти факторы, можно сделать вывод, что ИМС значительно сложнее своих аналогов, выполненных на дискретных элементах.

СПИСОК ЛИТЕРАТУРЫ

1. https://studref.com/432834/tehnika/osnovy_mikroelektroniki
2. <https://ru.wikipedia.org/wiki/%D0%9C%D0%B8%D0%BA%D1%80%D0%BE%D1%8D%D0%BB%D0%B5%D0%BA%D1%82%D1%80%D0%BE%D0%BD%D0%B8%D0%BA%D0%B0>
3. https://studme.org/195703/tehnika/osnovy_mikroelektroniki
4. <https://www.elec.ru/library/nauchnaya-i-tehnicheskaya-literatura/osnovy-mikroelektroniki-efimov/>
5. <https://yunc.org>

REFERENCES

1. https://studref.com/432834/tehnika/osnovy_mikroelektroniki
2. <https://ru.wikipedia.org/wiki/%D0%9C%D0%B8%D0%BA%D1%80%D0%BE%D1%8D%D0%BB%D0%B5%D0%BA%D1%82%D1%80%D0%BE%D0%BD%D0%B8%D0%BA%D0%B0>
3. https://studme.org/195703/tehnika/osnovy_mikroelektroniki
4. <https://www.elec.ru/library/nauchnaya-i-tehnicheskaya-literatura/osnovy-mikroelektroniki-efimov/>
5. <https://yunc.org>

МИКРОЭЛЕКТРОНИКА НЕГІЗДЕРІ

FUNDAMENTALS OF MICROELECTRONICS

Abstract. *Microelectronics is a field of electronics related to the creation of devices and devices in microminiature design and using a group technology of their manufacture with the integration of elementary devices and qualitative functions.*

Modern microelectronics is based on the use of physical phenomena in a solid, primarily in semiconductors.

The principles of miniaturization and integration are applied to devices and devices not only in semiconductor electronics, but also in such sections of electronic technology as quantum electronics, optoelectronics, cryoelectronics, acousto-electronics, microwave electronics, vacuum electronics, etc.

Keywords: *Microelectronics, ultrahigh frequency -electronics, electronic circuit, integrated circuit.*

УДК 355

О СНАЙПЕРАХ И ИХ ВОЗМОЖНОСТЯХ В СОВРЕМЕННЫХ КОНФЛИКТАХ

САДЫРОВ А.К.

магистр военного дела и безопасности, начальник кафедры вооружения и стрельбы, Академия Национальной гвардии Республики Казахстан, г. Петропавловск. E-mail: sadyrov.aidos@mail.ru.

Аннотация. *Снайперы в современной войне играют весьма заметную роль. Хорошо подготовленная снайперская пара при определённых обстоятельствах может сорвать атаку батальонной тактической группы. В Вооружённых силах снайперскому делу стали уделять повышенное внимание.*

Ключевые слова: *снайперская стрельба, контртеррористическая операция, позиции, задачи, замысел, порядок применения оружия.*

В век сложных систем вооружения, требующих больших капиталовложений, технологий и инфраструктуры, простая винтовка может оказаться почти второстепенной мыслью по сравнению с изящными истребителями, боеприпасами с лазерным наведением, боевыми вертолетами и спутниками.

Высокотехнологичные системы ведения войны, подобные этим, являются основой современных вооруженных сил и к тому же довольно дорогостоящие.

Тем не менее, человек с винтовкой может быть серьезной силой, с которой приходится считаться; он обладает властью срывать военные операции, проводимые войсками, ценой того, что в конечном счете составляет пенни на доллар.

Продолжающиеся конфликты низкой интенсивности значительно повысили роль снайперов в боевых действиях. Боевая практика показывает нам, что лишь несколько хорошо обученных и оснащенных снайперов в некоторых случаях способны сыграть решающую роль в исходе боя. В то же время во время Первой и Второй мировых войн снайперы в партизанских формированиях почти никогда не использовались. Но уже в 1950-60-е годы в связи со значительным ростом национально-освободительных движений снайперство все чаще применялось в партизанской войне.

На практике вооруженные силы нашей страны столкнулись с этим в Афганистане и Чечне. В то же время, около 20 лет назад, термин «белые колготки» стал довольно популярным в России, женщины-снайперы из Прибалтики, воевавшие на стороне чеченских боевиков. Споры о том, существовали ли они на самом деле, не утихают и по сей день. Но подавляющее число военных экспертов сомневается в этой информации. Эта информация сопоставима с другим устойчивым мифом о финских снайперах-кукушках, которые якобы убивают своих жертв с деревьев.

Тем не менее, в ответ на действия вражеских снайперов в Чечне были предприняты соответствующие шаги. Офицерам было приказано объяснить бойцам сильные и слабые стороны снайперов. Среди войск начали распространяться руководства по борьбе со снайперами. Среди прочего, было сказано, что дымовые шашки следует использовать для эвакуации раненых с поля боя; а во время боя интенсивная нецелевая стрельба противника могла указывать на начало работы снайпера, для маскировки его одиночных выстрелов.

Стоит отметить, что армии многих стран во второй половине XX века всерьез не обучали снайперов, рассчитывая на крупномасштабный конфликт, в котором решающую роль будут играть танковые колонны и мощные авиаудары. Поэтому группировка войск в Афганистане была вынуждена начинать снайперскую стрельбу с нуля, что характерно для военных операций в Чечне. Уже в ходе этих конфликтов эксперты поняли, что группировка очень рано отказалась от штатных снайперов, от личного отбора лучших стрелков и их углубленной подготовки. Несмотря на насыщенность армейских подразделений тяжелым вооружением и массой техники, одиночный снайперский огонь по-прежнему играл очень большую роль в боях. Армия вернулась к профессиональной подготовке снайперов в специальных подразделениях только в начале 21 века.

Тактика контрснайпера начала формироваться во время Второй мировой войны. Согласно воспоминаниям начальника Генерального штаба вермахта Эйке Миддельдорфа, на начальном этапе русской кампании в условиях городских боев немцы довольно успешно использовали мобильные группы солдат, в состав которых входили подносчики боеприпасов. Они обеспечили штурмовые подразделения всем необходимым, в первую очередь достаточным количеством ручных гранат. Их нацисты забрасывали в дома, подвалы, чердачные помещения, подавляя все очаги сопротивления.

Но в Сталинграде эта немецкая тактика потерпела неудачу, во многом благодаря успешным действиям наших снайперов. Смерть от пуль советского «снайпера» оказала деморализующее воздействие на немецких солдат. Чтобы нейтрализовать советских снайперов, немцам часто приходилось вести не всегда успешный артобстрел.

При этом антиснайперство во время Великой Отечественной войны чаще всего сводилось к снайперским дуэлям. Например, в советских школах стрелков отдельно указывалось, как выживать в условиях контрснайперских операций вермахта. Прежде всего, тишина свидетельствовала о начале снайперской охоты. В то же время поиск местонахождения снайпера часто сводился к игре с приманкой, когда над бруствером

поднимали кепку или шлем. В то же время правила обзывали советских снайперов вступить в бой с немецким контрснайперами и попытаться их устранить.

Были случаи, когда приказ о ликвидации немецкого стрелка отдавало высшее командование. Например, снайпер Номоконов Семён Данилович после войны вспоминал, как он однажды участвовал в подобной операции. В тот день его срочно вызвали в участок, где уже был убит командир батальона и его адъютант. В данном случае офицеры были убиты на глазах командира дивизии. Осмотрев тела убитых, Номоконов С.Д. смог определить возможное местонахождение стрелка и потребовал прекратить бессмысленный огонь из наших пушек и пулеметов, его требование было выполнено. Определив наиболее удачные позиции для снайпера на местности, «таежный шаман», как его называли на фронте, вскоре сумел ликвидировать немецкого снайпера.

По словам снайпера Номоконова С.Д., только здравый смысл помог ему найти гнезда гитлеровских снайперов. «Таежный шаман» поставил себя на место немецкого стрелка и задался вопросом, где бы он устроил себе позицию. Чаще всего это были возвышенности, которые располагались в тени деревьев, и, что самое приятное, стрелять лучше всего было тогда, когда солнце ослепляло противника. В городах такими местами могли бы стать крыши и верхние этажи зданий. Точно так же расположение вражеских стрелков и других советских снайперов.

Снайперская стрельба — это эффективный способ для технически неблагополучных сил бороться с более крупными, доминирующими оккупационными силами в городских условиях и усугублять их положение. Преимущества тайной снайперской стрельбы проистекают из психологического страха, который воздействует на оккупационные силы, из того факта, что снайперы избегают сопутствующего ущерба, из анонимности этих тайных стрелков и их гибкости тактики, которую могут использовать партизанские снайперы. Более того, эти снайперы являются эффективным средством ведения войны на истощение, которая отнимает у оккупантов время и жизни.

Традиционно считалось, что снайперы пугают всех - даже тех, кто находится в их собственных рядах. В наши дни снайперов не так отстранены, как когда-то. Американский снайпер «Морских котиков» Крис Кайл, например, практически стал знаменитостью после ухода на пенсию из армии. Для врагов ужас и угроза снайперов очень реальны. Когда мистер Кайл работал в Рамади, повстанцы назначили большую награду за его голову. Любой человек, знающий о снайперах в зоне конфликта, логично перестраховался бы; поэтому было бы разумно предположить, что силы безопасности в опасной зоне, вероятно, будут выполнять свои военные обязанности или обязанности по обеспечению безопасности бессистемно, опасаясь попасть под снайперский огонь. Этот страх перед снайперским огнём с большой вероятностью может сорвать операции данной оккупационной силы в данном районе.

Создание такого давления и стресса неопределимо для того, кто возглавляет эту снайперскую операцию. Учитывая, что большинство партизанских ячеек, групп народного ополчения и других негосударственных субъектов не имеют такого финансирования, как у формально организованных вооруженных формирований, эти группы, по сути, выигрывают от того, что оказывают на своих противников такое давление, какое оказывает снайперская стрельба. Это не только недорогая тактика, но и не требует обширной подготовки или специализированного оборудования.

«Временная» Ирландская республиканская армия с английского Provisional Irish Republican Army, PIRA, группировка, признанная многими правительствами террористической организацией, проводила жесткую подпольную снайперскую кампанию в городах в течение десятилетий, пока боевые действия не были прекращены. PIRA, откровенно говоря, была новатором в современной тактике терроризма, и её снайперская стрельба в городах считалась первостепенной; недаром многие террористические группы имитируют тактику PIRA. И это не ограничивается только городскими партизанскими снайперскими стрельбами. Они отвечают за ТПП (тактику, приемы, процедуры) угона самолётов, изготовления бомб и других подобных актов насилия в современном контексте.

Примечательным способом, которым PIRA нажилась на страхе перед снайперами в Северной Ирландии, было размещение надписей: «Снайпер за работой», изображающих силуэт человека с винтовкой. Согласно отчёту, британских военных за 2006 год, эти признаки, наряду с шумихой в СМИ, усилили опасения снайперов и, по сути, повлияли на моральный дух и эффективность британских войск - как в 1993 году в Южной Арме. Аналогичным образом, некоторые повстанческие группировки в Ираке записывают свои фактические операции снайперов в городах и распространяют их через различные средства массовой информации в пропагандистских целях. Они считают, что трансляция их видеозаписей порождает страх и деморализует американцев и других жителей оккупирующего Запада.

«Идея съёмок операций очень важна, потому что сцена, в которой показан падающий солдат, когда в него попадают, оказывает на врага большее влияние, чем любое другое оружие». Эта цитата приписывается командиру снайперской бригады в Багдаде. Согласно политическому отчету Пентагона, это было частью повествования в пропагандистском ролике повстанцев. Эта медиа-стратегия похожа по концепции на вывески PIRA «Снайпер за работой», но, возможно, более активная.

Снайперская стрельба, особенно в городских условиях, также может нанести психологический ущерб гражданскому населению. Два известных, но отличающихся друг от друга случая — это «Осада Сараево» и «Снайперские атаки Вашингтона».

Рассмотрим случай в бывшей Югославии: после распада Советского Союза страны Европейского блока Варшавского договора вскоре последовали его примеру. Балканский регион, который был объединен в Югославию и возглавлялся сербами в Белграде, распался на свои более традиционные и этнические зоны. Когда коммунистический пакт провалился, печально известная южно-европейская «пороховая бочка» снова воспламенилась, поскольку различные этнополитические группы пытались захватить контроль. Городская битва за Сараево, столицу Боснии, стала ужасающим инцидентом в ходе балканского конфликта. Сербы, осадившие город, использовали снайперскую стрельбу в качестве тактики террора. Сербские снайперы стреляли без разбора по всем, будь то женщины или дети; все были вовлечены в бой. В результате основные артерии города были перерезаны, и люди из страха предпочли жить в закрытых помещениях. Один видный и широкий бульвар в Сараево даже окрестили «Аллеей снайперов», так как там было убито много людей.

Грубый знак, предупреждающий пешехода о потенциальной опасности в Сараево.

Только после того, как на главных улицах были установлены визуальные ограждения, используемые для разделения линий обзора и огня, жители Сараево смогли осторожно выходить на улицу. Страх перед снайперами отчасти способствовал созданию подземного туннеля под аэропортом в Сараево, потому что люди, которые пытались спастись бегством по летному полю, часто погибали от снайперского огня. Этот туннель буквально превратился в спасательный круг для Сараево.

Рассмотрим дело в Вашингтоне, округ Колумбия: в меньшем масштабе неразборчивые убийцы Джон Мухаммед и Ли Бойд Малво (известные как снайперы округа Колумбия) также нарушили повседневную жизнь жителей региона Вашингтон, который пара тайно преследовала. Страх быть застреленным может изменить жизнь и крайне выбить из колеи. Исследование, проведенное Национальным центром по профилактике травматизма и контролю за ним и Центрами по контролю и профилактике заболеваний среди жителей Вашингтона, показало, что многие люди страдали от психологических проблем, таких как посттравматическое расстройство, после стрельбы в Мухаммеде-Мальво. Например, из 1205 опрошенных взрослых, которые жили в этом районе, 45% сообщили, что посещали общественные места, такие как торговые центры и парки, реже, чем раньше; более того, 5,5% опрошенных признались, что пропустили по крайней мере один рабочий день из-за стрельбы. Исследование также показало, что женщины, которые жили в радиусе пяти миль от любого инцидента со стрельбой, с большей вероятностью проявляли признаки симптомов травматического стресса.

Современные средства антинейперской борьбы: в настоящее время методы обнаружения вражеских снайперов пытаются автоматизировать. Чаще всего для этой цели используется метод контрснайперской триангуляции, который позволяет точно определить местоположение снайпера по схеме «клик-попадание». Этот метод основан на обработке специальными микрофонами временных характеристик дульных и звуковых волн выпущенных пуль. Одна из первых таких систем была создана в США и получила обозначение Boomerang. Однако пассивные громкоговорители имеют существенные недостатки. Например, американская система Boomerang могла работать только в тепличных условиях - на открытых площадках и без шумовых помех. Также акустические устройства для определения позиций снайперов неэффективны при ведении боевых действий в городе. Устройство просто теряется в интенсивном огне из автоматов, пулеметов и тяжелого вооружения, который ведется сторонами конфликта в условиях многочисленных зданий, дающих эхо.

Понимая, что одних громкоговорителей будет недостаточно, инженеры из американской компании iROBOT создали устройство под названием REDOWL - Robotic Enhanced Detection Outpost With Lasers, в котором, помимо акустики, стали использовать лазерные датчики. Устройства, оснащенные лазером, сканируют местность, обнаруживая вспышку оптики вражеского снайпера. В идеальных условиях они могут определить местоположение снайпера на расстоянии 2,5 км. Однако у этих устройств есть свои недостатки, к тому же они оказались очень дорогими и используются лишь в небольших количествах.

В целом, в США было изобретено довольно большое количество таких систем. Таким образом, американцы постарались как можно быстрее опробовать их в многочисленных локальных войнах последних лет, в частности, на территории Ирака. Но такие устройства не получили какой-либо существенной положительной оценки. Директор агентства Управление перспективных исследовательских проектов Министерства обороны США Defense Advanced Research Projects Agency – DARPA, Энтони Тессер в свое время очень мало говорил о подобных устройствах, много критики было направлено на датчики, которые могли обнаруживать вражескую оптику. А Джон Пластырь, написавший книгу «Идеальный снайпер», подчеркивал, что мишенью таких контрснайперских комплексов могли быть вовсе не стрелки, а дети, играющие с калейдоскопом, или девушки, смотрящиеся в зеркало для макияжа.

В России разработка таких систем также ведется полным ходом. В частности, можно выделить разведывательный комплекс «СОВА» - система обнаружения акустического выстрела, созданный Всероссийским научно-исследовательским институтом экспериментальной физики. Этот комплекс может быть информационно сопряжен со средствами подавления стрелковых точек, например, с гранатометом АГС-17. Таким образом достигается автоматизация процесса обнаружения и уничтожения цели.

В заключение отмечу, что снайперов, по моему убеждению, применять лучше, как всегда, в составе подразделения и только по целеуказаниям командира взвода, при этом, не отпуская их далеко от себя. Так что рассказы «о многочасовых лежках в грязи ради одного-единственного выстрела и меланхолическом складе характера снайпера, его особой психологической готовности к убийству» - из области беллетристики, к реальности они отношения не имеют.

СПИСОК ЛИТЕРАТУРЫ

1. Steve Crawford «Special Forces in battle». USA, 2017.
2. Van Kreveld, M. Transformation of war / M. Van Kreveld; translated from English – М.: Alpina Business Books, 2015.
3. Бруксмит П. «Искусство снайперской подготовки» /Пер. с англ. В.А. Гришечкина. Под редакцией Ю.В. Шокарева. – М.: ООО «Издательство РОСМЭН-ПРЕСС», 2004 г.
4. Наставление по стрелковому делу. Издание Комитет ВВ МВД РК. Астана 2012 год.

5. Учебно-методическое пособие «Правила стрельбы из стрелкового оружия». Издание ВИ ВВ МВД РК. Петропавловск 2013 год.
6. Учебно-методическое пособие «Снайпер». Издание Военно-научный центр Национальной гвардии. Астана 2015 год.
7. Карпова Т.А. Педагогические основы гуманитарной подготовки офицерского корпуса в высших военных учебных заведениях США // Диссертация канд. педагогич. наук – М.: РГП, 2003 г (Из Фонда Российской Государственной Библиотеки).
8. MacGregor J.B. Leadership. - N. J.: Harper and Row, 1978. - P. 2.
9. Bass B.M. Stogdill's Handbook of Leadership. - N.J.: The Free Press, 1981.
10. Карабейников А.А. Еще один взгляд на систему подготовки военных специалистов// Военная мысль №6 2004 г.
11. <http://svpressa.ru/post/article/106450/?rintr=1>
12. <http://strukturno.com/showthread.php?t=79>
13. http://www.bratishka.ru/zal/sniper/3_1.php

REFERENCES

1. Steve Crawford «Special Forces in battle». USA, 2017.
2. Van Kreveld, M. Transformation of war / M. Van Kreveld; translated from English – M.: Alpina Business Books, 2015.
3. Brooksmith P. «The Art of sniper training» / Translated from English by V.A. Grishechkin. Edited by Yu.V. Shokarev. – M.: LLC «ROSMAN-PRESS Publishing House», 2004.
4. Instruction on shooting. Publication of the Committee Ministry of Internal Affairs of the Republic of Kazakhstan. Astana 2012.
5. Educational and methodical manual «Rules of shooting from small arms». Edition of the Military Industrial Complex. Petropavlovsk 2013.
6. Educational and methodical manual «Sniper» Edition of the Military Scientific Center of the National guard. Astana 2015.
7. Karpova T.A. Pedagogical foundations of the humanitarian training of the officer corps in higher military educational institutions of the USA // Dissertation of Candidate of Pedagogical Sciences – M.: RSE, 2003 (From the Fund of the Russian State Library).
8. MacGregor J.B. Leadership. - N. J.: Harper and Row, 1978. - P. 2.
9. Bass B.M. Stogdill's Handbook of Leadership. - N.J.: The Free Press, 1981.
10. Karabeynikov A.A. One more look at the system of training military specialists// Military thought No. 6 2004
11. <http://svpressa.ru/post/article/106450/?rintr=1>
12. <http://strukturno.com/showthread.php?t=79>
13. http://www.bratishka.ru/zal/sniper/3_1.php

ІШКІ ҚАРУЛЫ ҚАҚТЫҒЫСТАРДА СНАЙПЕРЛЕРДІ ҚОЛДАНУ ЕРЕКШЕЛІКТЕРІ

САДЫРОВ А.Қ.

қару-жарақ және атыс кафедрасының бастығы, Қазақстан Республикасы Ұлттық ұлан Академиясы, Петропавл қ. E-mail: sadyrov.aidos@mail.ru

Андатпа. Қазіргі соғыста снайперлер өте көрнекті рөл атқарды. Жақсы дайындалған снайперлік жүйе белгілі бір жағдайларда батальонның тактикалық тобының шабуылын бұзуы мүмкін. Қарулы Күштерде снайперлік бизнеске көбірек көңіл бөліне бастады.

Түйінді сөздер: түйінді сөздер, түйінді сөздер, түйінді сөздер, түйінді сөздер, түйінді сөздер, түйінді сөздер.

FEATURES OF THE USE OF SNIPERS IN INTERNAL ARMED CONFLICTS

SADYROV A.K.

deputy head of the armament and shooting department, Academy of the National Guard of the Republic of Kazakhstan, Petropavlovsk. E-mail: sadyrov.aidos@mail.ru

Abstract. *Snipers in modern warfare play a very prominent role. A well-trained sniper pair, under certain circumstances, can disrupt the attack of a battalion tactical group. In the Armed Forces, sniper business began to play increased attention.*

Keywords: *sniper art, counter-terrorist operation, positions, tasks, plan, procedure for using weapons.*

УДК 355/359

АНАЛИЗ СУЩЕСТВУЮЩИХ СИСТЕМ СПЕЦИАЛЬНОЙ ПОДГОТОВКИ ОФИЦЕРОВ ТЫЛА В АРМИЯХ ИНОСТРАННЫХ ГОСУДАРСТВ

НАБИЕВ Т.Р.

магистр военного дела и безопасности, начальник кафедры тыла, Академия Национальной гвардии Республики Казахстан, г. Петропавловск. E-mail: tair.n@mail.ru.

Аннотация. *В статье рассматривается совершенствование системы специальной подготовки офицерских кадров тыла Республики Казахстан, с учетом анализа специальной подготовки офицеров тыла в армиях иностранных государств.*

Ключевые слова: *военно-учебные заведения, специальная подготовка, учебная программа, офицер тыла, выпускник, доподготовка.*

Разработка предложений по совершенствованию системы специальной подготовки офицерских кадров тыла не возможна без учета положительного и отрицательного опыта подготовки этих специалистов в зарубежных государствах.

В организационном плане подготовка офицеров в современных зарубежных армиях, как правило, осуществляется по двум направлениям; начальная подготовка (до присвоения офицерского звания); подготовка в процессе прохождения воинской службы. Офицерский корпус в зарубежных армиях формируется и совершенствуется, прежде всего, в военно-учебных заведениях. Анализ показывает, что основу педагогического процесса в военно-учебных заведениях зарубежных стран составляют практические виды занятий, опирающиеся на активные методы: анализ конкретных ситуаций, деловые игры, симпозиумы, небольшие сессии и др.

В военно-учебных заведениях зарубежных армий активно используется рейтинговая система оценки знаний, навыков и умений обучающихся. Например, выпускники Вест-Пойнта не сдают государственных экзаменов. Оценка знаний и способностей, будущих офицеров начинается с первых дней их учебы путем получения соответствующих баллов на собеседованиях, семинарах, практических занятиях. Из этого следует, что перед выпуском они оцениваются только путем наличия большего или меньшего количества очков в личном деле. В зависимости от этого и осуществляется их распределение по окончании учебы.

Для получения сравнительной характеристики подготовки офицеров ВС РФ необходим более детальный анализ подготовки офицеров зарубежных государств.

Система подготовки офицеров тыла в армии США тесно связана с существующей в стране системой среднего и высшего образования. Выпускники средней школы в США имеют широкие возможности получить высшее образование, в том числе и военное. В США 40% выпускников средней школы поступают в вузы, в то время как в Англии - всего 9%. В США подготовка офицеров тыла ведется в военных училищах, на курсах вневойсковой подготовки при гражданских высших учебных заведениях, в офицерских кандидатских школах и военных колледжах, где офицеры получают высшую военную подготовку. Кроме того, часть кадровых офицеров набирается из высококвалифицированных уорэнт - офицеров и старших сержантов,

прослуживших на действительной службе не менее 5 лет и сдавших специальные квалификационные экзамены; офицеров национальной гвардии и резерва, переведенных в кадровый состав в индивидуальном порядке.

Особый интерес представляет подготовка офицерских кадров в военном училище сухопутных войск, дислоцируемом в Вест-Пойнте (рис. 1), штат Нью-Йорк. Военное училище (по американской терминологии - академия) Вест-Пойнт является ведущим военно-учебным заведением по подготовке кадровых офицеров сухопутных войск.



Рисунок 1. Военная академия сухопутных войск ВС США

Незначительная часть выпускников училища после доподготовки выполняет обязанности на должностях офицера тыла. Выпускники получают высшее общее образование и диплом бакалавра, среднее военное образование и первичное офицерское звание. Срок обучения в училище 4 года. Именно оно готовит элиту офицерского корпуса и, как правило, его выпускники в дальнейшем занимают руководящие посты, как в сухопутных войсках, так и в МО, комитете начальников штабов и других органах высшего военного управления /11/. Задачей училища является подготовка обучающихся, в результате которой каждый выпускник должен обладать теми чертами и качествами, которые необходимы ему как офицеру регулярной армии для дальнейшего прохождения службы.

Учебная программа училища состоит из общеобразовательных, политехнических и специальных дисциплин. К числу обязательных дисциплин относятся математика, физика, химия, география, астрономия, топография, черчение, вычислительная техника и программирование, ряд прикладных и инженерно - технических дисциплин, английский язык, литература, иностранный язык и страноведение, современная история, основы гражданского и военного законодательства, международное право, политэкономия, философия, государственное устройство и управление, военная психология и педагогика, международные отношения. Курсанты изучают технику и технические средства, получают навыки их эксплуатации. Объем времени учебного плана четырехгодичного училища в Вест - Пойнт составляет 6075 часов. Распределение бюджета учебного времени между группами дисциплин осуществляется следующим образом /26/: на гуманитарные науки- 25,5%; на общественные науки- 10,9%; на общеинженерные и общенаучные дисциплины-42,5%; на военно - технические - 8,4%; на военные дисциплины - 12,7% /90/. В различные периоды развития училища данное соотношение колебалось в пределах 4-7%, но тенденция оставалась неизменной. Преимущественное внимание уделялось общенаучной, общеинженерной и гуманитарной подготовки выпускников [1].

Вся программа обучения в училище включает теоретический курс, практические занятия, семинары, учения и тренировки и составлена таким образом, чтобы дать будущим

офицерам фундаментальные знания и практические навыки, необходимые для успешной последующей специализации и практической работы. Особенностью подготовки в училище является то, что офицер после окончания училища может занимать любую первичную должность. Он может стать офицером любого рода войск, а также офицером служб материально - технического обеспечения. Это достигается тем, что выпускник училища получает широкую общеобразовательную подготовку, эквивалентную подготовке в лучших университетах и колледжах страны. Курсанты, проявившие склонность к научной работе, могут быть зачислены в Аспирантскую школу, и после 1-2 лет обучения, получить ученую степень магистра и доктора наук и в дальнейшем они занимаются научной или преподавательской деятельностью.

Подготовка кадровых офицеров, в том числе и тыла, осуществляется также в офицерских кандидатских школах (24-40%). Эти школы функционируют на правах курсов при школах родов войск и служб. Все эти школы комплектуются в основном уорэнт-офицерами, сержантами и рядовыми, имеющими среднее образование и прошедшими восьминедельный курс начальной подготовки. Им также предоставляется право пройти 2-х годичный курс обучения в колледже для получения степени бакалавра, после чего они могут приступить к обучению в школе.

Общим для всех типов школ, обеспечивающих первичную подготовку офицеров, является обязательное направление выпускников для дальнейшей подготовки в школу соответствующего рода войск. На каждую школу возлагается решение трех задач: обеспечение профессиональной ориентации (специализации) выпускников в вузов; усовершенствование знаний и переподготовку младшего офицерского состава. Продолжительность подготовки в зависимости от специальности может колебаться от до месяцев. В армии США основным центром подготовки офицеров тыла является центр и школа подготовки квартирмейстерской службы (обучение по программе QMAC) и курс подготовки специалистов тылового обеспечения (по программе LEDC). На основе прочных фундаментальных знаний, полученных на этапе основной подготовки, после получения первичного офицерского звания и диплома бакалавра, осуществляется доподготовка (специализация) по избранной специальности. Именно здесь офицер имеет возможность получать основные навыки и умения на основе ранее полученных знаний.

Несмотря на то, что ключевую роль в подготовке играет военное училище, наибольшая часть кадровых офицеров тыла (40-60%) являются выпускниками высших гражданских учебных заведений, прошедших подготовку на курсах вневойсковой подготовки, созданных в этих учебных заведениях. Эти курсы подчинены МО США. Учебные программы аналогичны тем, что действует в училище. Занятия на курсах проводятся по 2-м четырех годичным программам, одна из которых ставит целью подготовку кадровых офицеров, а другая офицеров резерва. Курсы вневойсковой подготовки офицерах при вузах страны имеют огромный резерв и в случае необходимости могут увеличить выпуск, как кадровых офицеров, так и офицеров резерва.

Перед выдвижением на вышестоящую должность офицеры тыла с выслугой 10 лет направляются на курсы учебных центров и школ родов войск. Ежегодно такие центры заканчивают около 100 офицеров служб тыла. Офицеры с выслугой 10-15 лет могут закончить Армейский командно-штабной колледж. Однако из 990 часов учебного плана вопросам тылового обеспечения отводится 4-4,5 часа.

Для получения должности заместителя командира бригады по тылу (начальника отдела тыла соединения) можно окончить курс в центре подготовки специалистов тыла (Форт-Ли) продолжительностью от 3 недель до 1,5 лет, в зависимости от цели обучения.

По мере продвижения по службе, перед назначением на очередные должности в звене бригада - соединение, офицеры тыла проходят, как правило, доподготовку на специализированных курсах (от 2 недель до 4 месяцев). Также они могут закончить Армейский военный колледж или получить образование в гражданских вузах как заочно, так и при очном обучении. Для этого этапа подготовки характерно то, что офицеры тыла

вынуждены решать проблему профессионального совершенствования самостоятельно. Специальные военно-учебные заведения тыла, а армии США отсутствуют.

Для получения высшего военного образования офицер тыла должен закончить Армейский военный колледж или же один из институтов или колледжей, входящих в Университет национальной обороны. В Университет национальной обороны могут поступать офицеры как закончившие Армейский военный колледж, так и не закончившие его. При Армейском военном колледже также функционирует Аспирантская школа со сроком обучения 2-3 года.

Анализ рассмотренной структуры и содержания процесса обучения позволяет сделать вывод, что в армии США еще не создана единая управляемая система подготовки кадров тыла. Специализированные вузы тыла отсутствуют. Доподготовка и переподготовка осуществляется в многочисленных центрах, школах и на курсах. Офицеры тыла вынуждены сами заботиться о повышении своей профессиональной подготовки, без чего невозможно дальнейшее продвижение по службе.

Однако необходимо отметить основные достоинства сложившейся системы подготовки офицеров тыла армии США: прочная фундаментальная подготовка на этапе основной подготовки; специальная подготовка осуществляется после окончания вуза и получения первичного офицерского звания с присвоением ученой степени бакалавра наук в специальных учебных центрах и школах; специализация основывается на прочной фундаментальной подготовке.



Рисунок №2 Военная академия Бундесвера

Основным источником подготовки офицерских кадров в Германии являются военные школы, университеты и академии Бундесвера. Система подготовки офицерского состава ВС Германии разработана с учетом комплектования бундесвера кадровыми офицерами и офицерами по контракту. В связи с относительно незначительной численностью бундесвера и ограниченной потребностью в офицерах тыла в армии Германии, также, как и в США, отсутствуют специальные вузы тыла. Подготовка офицеров служб тыла осуществляется в общей системе подготовки офицерских кадров.

В зависимости от срока службы, подготовка офицеров осуществляется по Полной программе с обучением в университетах Бундесвера и по сокращенной. По сокращенной программе обучаются - в основном офицеры, проходящие службу по контракту на срок до 11 лет, по полной программе - кадровые офицеры и офицеры по контракту на срок службы 12-15 лет.

Обучение по полной программе предусматривает начальную и основную подготовку (по 3 месяца), по программе рядового солдата, курсы кандидатов в офицеры (10 месячные), в объеме командира взвода материального обеспечения, практику в войсках, учёбу в одном из двух университетов бундесвера, курсы ступени «А» в офицерской школе вида ВС (3,5 месяца), курсы ступени «В» в школах родов войск, курсы ступени «С» в академии Бундесвера. В ходе подготовки кандидаты в офицеры изучают общеобразовательные, политехнические и специальные дисциплины. На программу курса отводится 1500 учебных часов.

В университетах Бундесвера (Гамбург и Мюнхен), будущие ОТ получают военно-специальную подготовку и общее высшее образование. Срок обучения в университете 3 года и 3 месяца – делится на 10 триместров. Учебный год включает в себя 3 триместра. Свободное от занятий время, продолжительностью 12 недель с июля по сентябрь отводится для войсковой стажировки и производственной практики [2].

Подготовка квалифицированных офицерских кадров тыла высшего звена осуществляется в военной академии Бундесвера или административно-технической академии. Процесс обучения в академии делится на три этапа: курс основной подготовки (по единой программе для всех категорий должностных лиц); курс подготовки для службы в штабах Бундесвера и НАТО; курс повышения квалификации и специальной подготовки. Основной курс продолжительностью 3,5 месяца проходят все слушатели независимо от предназначения. Цель курса дать первоначальные знания и умения для службы в качестве старшего офицера. Вторым этапом являются курсы подготовки для службы в штабах, на которые старшие офицеры направляются не реже чем через год после окончания основного курса академии. Третий этап подготовки – курсы повышения квалификации (продолжительностью от) до недель, на которых обучаются старшие офицеры и генералы. Кроме того, офицеров проходят обучение в военном колледже НАТО в Риме, в военных колледжах США, Великобритании, Франции.

Система подготовки офицеров тыла со сроками контракта до 11 лет имеет значительные отличия от подготовки кандидатов в офицеры и офицеров по контракту на срок 12-15 лет, они не привлекаются для обучения в военный университет Бундесвера и гражданских вузах страны, а целенаправленно готовятся в качестве офицера для руководства подразделениями и службами войскового звена, не получая высшего образования. При контракте на 3 года офицер используется в войсках на должности заместителя командира взвода материального обеспечения. Если контракт заключен на 4 года, то офицер служит командиром взвода материального обеспечения, начальником службы тыла батальона до окончания контракта. В обоих случаях обучение занимает 1 год 11 месяцев, включая стажировку в должности командира отделения в течении 9 месяцев. Офицеры тыла, заключившие контракт на 6-11 лет дополнительно проходят курс обучения «А» в офицерской школе (для углубления общевоенных знаний) и до окончания контракта служит в войсках на должностях командиров тыловых подразделений.

Подготовка офицерского состава не ограничивается только системой военно-учебных заведений. Офицеры совершенствуют свои знания и навыки в процессе оперативной и боевой подготовки, на различных курсах специализации и переподготовки. Система подготовки офицеров тыла бундесвера имеет четко выраженную практическую направленность. Практические курсы дисциплин составляют до 62% от общего бюджета учебного времени. К положительной стороне следует отнести дифференцированность образования в армии Германии. Часть офицеров тыла, заключившая контракт с бундесвером до 11 лет, могут занимать должности до начальника служб батальона, командира подразделения материального обеспечения, имея среднее военно-специальное образование.

В Великобритании существует многоступенчатая и разветвленная система подготовки офицерских кадров, в основу которой заложен принцип тщательного отбора и расстановки кадров в условиях наемных ВС. Однако, как в Германии и в США, подготовка офицеров тыла Великобритании не имеет строгой структуры, она основывается на общей системе подготовки офицерских кадров и тесно взаимодействует с системой образования гражданских специалистов.

Классификация английских учебных заведений на «среднее» и «высшее» является весьма условной и основывается, в первую очередь, на том, какие категории офицеров обучаются в учебном заведении и для замещения каких должностей они предназначены.

Офицеры кадрового состава обучаются в училище или на военных кафедрах гражданских учебных заведений. Основным военно-учебным заведением сухопутных войск, готовящим офицерский состав для всех родов войск и служб, является Сандхерстское военное

училище. Оно организационно состоит из трех колледжей: «Ню», «Олд» и «Виктории». Срок обучения в училище 2-3 года в зависимости от специальности. В течение 7 месяцев слушатели проходят курс общей военной подготовки. Затем в течение 5,5 месяцев они проходят специальный курс общеобразовательных, специальных и политехнических дисциплин. Кроме того, слушатели изучают дисциплины военно-специального цикла, на что расходуется 1500 часов. Общеобразовательная подготовка изучается в объеме 1000 часов. По окончании училища слушателям, успешно сдавшим выпускные экзамены, присваивается первичное звание «второй лейтенант», и они направляются в школы родов войск и служб, учебные центры для прохождения курса специализации.

Отслужив в частях не менее года, они имеют право поступать в гражданское высшее учебное заведение или в военный колледж. В колледже функционирует два вида курсов: командно-штабной подготовки — для младших офицеров в возрасте 26-29 лет; основной подготовки - для офицеров 31-33 лет. Программа первого курса изучается поэтапно. В течение 8 недель слушатели осваивают обязанности офицеров штаба, углубляют знания по тактике и тыловому обеспечению войск. Затем, в течение 2 недель осваивают управление боевыми действиями частей. Вопросы тактики отрабатываются на уровне окончания контракта служит в войсках на должностях командиров тыловых подразделений [3].

Высшее военное образование во Франции подразделяется на три ступени. Подготовку первой ступени проходят офицеры в звании «капитана» и в возрасте от 30 до 35 лет. Офицеры тыла могут обучаться на курсах усовершенствования в течение нескольких месяцев или в основном учебном заведении в Штабной школе (5-7 месяцев), а также в гражданских учебных заведениях. Для получения высшей военной подготовки второй ступени ОТ в звании от «капитана» до «подполковника» в течение 2 лет обучаются в Высшей военной школе. После первого года обучения слушатели походят подготовку на высших объединенных курсах (4,5 месяца) совместно со слушателями Высших военных школ видов ВС. Программа этих курсов, является составной частью Высших военных школ видов ВС, преследует цель дать подготовку по вопросам взаимодействия видов ВС.

Высшую военную подготовку третьей ступени офицеров тыла в возрасте до 50 лет могут получить в одном из высших специальных военно-учебных заведений - Центре высших военных исследований в области вооружений, либо Институте высших исследований национальной обороны.

Практически каждому назначению офицера на вышестоящую должность предшествует его обучение в том или ином военно-учебном заведении, либо на курсах усовершенствования. Таким образом, офицер в звании полковник, имеющий выслугу 35-40 лет, обучается в различных заведениях не менее 12 лет.

Большое внимание при формировании необходимых профессиональных качеств офицеров тыла уделяется оперативной и тактической подготовке. На нее в вузах 1-3 уровней отводится более 50% учебного времени /98/.

Положительным в системе подготовки офицеров тыла во Франции можно отметить: наличие специализированных военно-учебных заведений тыла; взаимодействие с гражданскими вузами по обучению кадровых офицеров тыла; хорошую военную и военно-прикладную подготовку, осуществляемую в школах, специализированных классах, военных и гражданских лицеях.

В системе военного обучения личного состава вооруженных сил Японии подготовка офицерских кадров проводится через широкую сеть военно-учебных заведений, при которых организованы различного рода курсы подготовки, переподготовки и повышения квалификации, установлен определенный порядок профессионального и служебного роста (рис. 15). Выпускники военного колледжа составляют ядро офицерского состава. Они считаются наиболее подготовленными в идеологическом и общеобразовательном отношениях. В ходе обучения, слушатели помимо военной подготовки получают базовую подготовку в объеме общеобразовательных программ университета (гуманитарный факультет колледжа) или высшего технического учебного заведения (технический факультет).

Основным источником комплектования ВС офицерским составом являются выпускники офицерских кандидатских училищ для обучения в них ежегодно принимаются выпускники военного и военно-технического колледжей, гражданских высших военных учебных заведений унтер-офицеры, хорошо зарекомендовавшие себя по службе и успешно сдавшие вступительные экзамены. Курсантам, успешно окончившим курс обучения течение 6-12 месяцев, присваивается первичное воинское звание «лейтенант». Для дальнейшего прохождения службы, выпускники них направляются на дополнительное обучение ни профилю своей будущей специализации в соответствующее училище родов войск (служб).

Для занятия должностей в звене рота-батальон офицеры имеют возможность пройти курс подготовки, входе которого осваивают теоретические положения и практические навыки управления войсками. Исходя из особенностей рода войск или службы, офицеров тыла могут пройти также курс усовершенствования профессиональной подготовки (от 1 месяца до 1 года) при военных училищах родов войск и служб.

Для замещения командных и штабных должностей в звене «полк – дивизия» старшие офицеры в звании «майор» и выше после сдачи конкурсных экзаменов могут быть направлены на учебу по программам повышенной подготовки офицерского состава со сроком обучения 9-11 месяцев в училище родов войск и служб. Офицерские кадры, предназначенные на должности командиров и начальников служб соединений видов вооруженных сил, готовятся в командно-штабном колледже объединенного Комитета начальников штабов - основном учебном заведении по подготовке высшего командного состава ВС Японии. Генеральский состав, а также гражданские чиновники управления обороны и некоторых гражданских министерств и ведомств, проходят курс повышения квалификации на курсах при научно-исследовательском институте обороны. Таким образом, японские вооруженные силы располагают современной разветвленной сетью военно-учебных заведений и различных курсов, способной обеспечить подготовку квалифицированных кадров.

СПИСОК ЛИТЕРАТУРЫ

1. Зарубежное военное обозрение №1, М. Издательство «Красная звезда» 1991 г. Стр. 11-16.
2. Зарубежное военное обозрение №12, М. Издательство «Красная звезда» 1991 г. Стр. 5-14.
3. Зарубежное военное обозрение №2, М. Издательство «Красная звезда» 1992 г. Стр. 6-8.

REFERENCES

1. Zarybejnoe voennoe obozrenie №1, M. Izdatelstvo «Krasnaia zvezda» 1991 g. Str 11-16.
2. Zarybejnoe voennoe obozrenie №12, M. Izdatelstvo «Krasnaia zvezda» 1991 g. Str 5-14.
3. Zarybejnoe voennoe obozrenie №2, M. Izdatelstvo «Krasnaia zvezda» 1992 g. Str 6-8.

ШЕТЕЛ МЕМЛЕКЕТТІК ӘСКЕРЛЕРДІ АРНАЙЫ ДАЙЫНДАУДЫҢ ҚОЛДАНЫЛҒАН ЖҮЙЕЛЕРІН ТАЛДАУ

НӘБИЕВ Т.Р.

Әскери істер және қауіпсіздік магистрі, Қазақстан Республикасының Ұлттық ұланы академиясының тыл бөлімінің бастығы Петропавл қ.

Андапта. Мақалада шет мемлекеттердің әскерлеріндегі тыл офицерлерінің арнайы даярлау жүйесін жетілдіру мәселелері талқыланады.

Түйінді сөздер: әскери оқу орындары, арнайы даярлық, оқу бағдарлама, тыл офицері, түлек.

ANALYSIS OF THE EXISTING SYSTEMS OF SPECIAL TRAINING OF OFFICERS IN THE ARMIES OF FOREIGN STATES

NÁBIEV T.R.

master of Military Affairs and Security, Head of Logistics Department, Academy National Guard of the Republic of Kazakhstan, Petropavlovsk E-mail: tair.n@mail.ru.

Abstract. *The article deals with improvement of the system of special training of officers of the rear of the Republic of Kazakhstan, taking into account the analysis of the special training of officers of the rear in the armies of foreign states.*

Keywords: *military schools, special training, curriculum, graduate, rear officers.*

УДК 796

ҚАЗАҚСТАНДЫҚ ЖӘНЕ ШЕТЕЛДІК ЖОҒАРЫ ОҚУ ОРЫНДАРЫНДА СПОРТ ЖӘНЕ ДЕНЕ ШЫНЫҚТЫРУ САБАҚТАРЫН ҰЙЫМДАСТЫРУДЫ ТАЛДАУ

БАИМБЕТОВ Е.А.

магистр, дене дайындығы және спорт кафедрасының бастығы, Қазақстан Республикасы Ұлттық ұланының академиясы, подполковник, Петропавл қ. E-mail: erlan-po@mail.ru.

Аңдатпа. *Мақалада ғалымдардың дене шынықтыру бойынша ғылымдары пікірлері зерделенеді. Спорт саласындағы проблемалар айшықталған. Әртүрлі елдегі дене шынықтыру мәселелеріне талдау жүргізіледі. Дене шынықтыру және спорт саласында жоғары оқу орындарының инновациялық тұжырымдамасының дамуына әсер ететін студенттердің дене шынықтыру-спорттық қызметінің мотивациялық аспектілері негізгі факторлар екендігі зерттеледі.*

Түйінді сөздер: *спорт, жеке тұлға, дайындау, спорттықшара, студенттік спорт, білім беру, дене шынықтыру-спорттық қызмет.*

В.В. Орлова, О.Е. Халалеева (2014), "әлемдегі басым көзқарастар жүйесі спорттың жеке тұлға мен қоғамға оң әсерін көрсетеді. Көптеген елдердің үкіметтері жастар мен ересектердің дене шынықтыру бағдарламаларын субсидиялау, сондай-ақ жоғары жетістіктер спорт жүйесін жетілдіру арқылы спорттық әрекеттерді қолдайды. Бұл жерде біздің елімізде де, шет елдерде де орын алатын студенттік спорт сияқты дене тәрбиесі мен спортшыларды даярлаудың осындай деңгейі туралы ұмытпауымыз керек. Универсиада – әлемдегі ең ірі спорттық іс-шаралардың бірі, көптеген олимпиада жүлдегерлері, тіпті чемпиондар да студенттер болып табылады немесе университет клубтарында жаттығады" [1].

АҚШ-тағы студенттік спорттың ең жоғары деңгейі бұрыннан белгілі, ол елдің олимпиадалық құрамалары мен кәсіби спорт клубтары үшін кадрлардың негізгі жеткізушісі болып табылады. Бұл ретте мемлекет тарапынан ешқандай қаржылық қолдау көрсетілмейді, спортты қаржыландыруды жоғары оқу орындарының өздері жүзеге асырады.

В.Н.Кремнева, Н.В.Соловьева (2019) "АҚШ-тың жоғары оқу орындарында дене шынықтырумен айналысу басқа елдерден айтарлықтай ерекшеленеді: мұнда студенттердің өздерін жүзеге асыруға мүмкіндіктері көп. Бұл ретте қандай да бір нақты бірлік жоқ: әрбір мемлекет бағдарламаны өзінше айқындайды, ал әрбір жеке университет өз кезегінде осы бағдарламаның қандай аспектілерін іске асыру керектігін дербес шешеді. Бұл мемлекетте дене шынықтыру бағдарламаларын реттейтін федералды заңның болмауына байланысты мүмкін. Көптеген жоғары оқу орындарында студенттерге дене шынықтыру пәндері бойынша теориялық және практикалық пәндер оқытылады. Бір қызығы, теориялық сабақтарға қатысу міндетті емес, бірақ семестрдің соңында студенттер осы курс бойынша қорытынды тест күтеді. Оқу жоспарында аптасына екі дене шынықтыру сабағы жиі кездеседі, олардың бірі теориялық, екіншісі практикалық. АҚШ-та сабақтарды білікті жаттықтырушылар жүргізеді. Университеттерде дене тәрбиесі кафедралары ұйымдастырылған. Университет кафедраларынан басқа, спорт және рекреация (бұқаралық спорт) бөлімдері де маңызды. Спорт бөлімінің міндеттеріне университет командалары мен құрама командаларын ұйымдастыру, сондай-ақ жоғары оқу орындары арасындағы жарыстарға дайындық және қатысу кіреді. Демалыс және бұқаралық спорт бөлімі студенттердің әртүрлі топтары үшін ішкі жарыстар мен

сабақтарды ұйымдастырумен айналысады. Дене шынықтыру жүйесіндегі қосымша буын спорт клубтары болып табылады. Спорт АҚШ-тың білім беруінде үлкен рөл атқаратындықтан және жоғары білім тегін емес болғандықтан, студенттердің көпшілігі болашақта университет командасының құрамына кіру және оқу шығындарын ішінара немесе тіпті толығымен жабуға қабілетті спорттық стипендия алу үшін мектептен бастап кез-келген спорт түрімен айналысады" [2].

Канаданың студенттік спорты АҚШ-тағы сияқты деңгейде қалыптасады. Канада – спорт пен білім сәтті үйлесетін елдердің бірі.

Ұлыбританияда салауатты өмір салты табынушылыққа көтерілді, осыған байланысты ол студенттік спортта көшбасшылар қатарында. Спорт Ұлыбританияға оқуға келген жас британдықтар мен шетелдіктердің студенттік өмірінің маңызды бөлігі болып табылады. Ұлыбританияның кез-келген жоғары оқу орнында өзінің спорттық базасы бар. Материалдық мүмкіндіктерге байланысты студенттерге бос уақытының бір бөлігін арнай алатын белгілі бір спорт түрлері ұсынылады [3].

Жас ұрпақты белсенді өмір салтына дайындау және өмір бойы физикалық белсенділікті көрсету – ағылшындардың спорттық тұжырымдамасының негізгі идеясы. Ұлыбританияның барлық дерлік университеттерінде өз шәкірттерінің физикалық дамуы үшін тамаша ресурстар бар. Спорт залдарынан, бассейндерден және баскетболға және басқа спорт түрлеріне арналған жабық алаңдардан басқа, көптеген университеттерде теннис корттарын, ашық спорт алаңдарын ұйымдастыруға арналған кең алаңдар мен шағын алаңдар бар [4].

Австралияда студенттердің дене тәрбиесіне көп көңіл бөлінеді. Студенттерге арнайы әзірленген жеке оқу жоспарына енгізе алатын белгілі бір спорт түрлерін таңдауға балама ұсынылады. Университеттің оқу бағдарламасына енгізілген спорт түрлерінің әрқайсысы теориялық курсқа жауап беретін тәжірибелі (университет талаптарының барлық ерекшеліктерін ескере отырып, арнайы дайындығы бар) нұсқаушылардан, жаттықтырушылардан, оқытушылардан тұрады, онсыз студенттердің ешқайсысы практикалық қызметке жіберілуге құқылы емес. Дене шынықтыру сабақтары университетте оқу барысында оқу жоспарының міндетті құрамдас бөлігі болып табылады. Университеттегі дене тәрбиесінің бағдарламалық құрылысының басты ерекшеліктерінің бірі – спорт саласында одан әрі кәсіптік оқуға қабілеттілігі айқын студенттерді анықтауға арналған оқу жоспарында қосымша сағаттардың болуы. Университетте спортты жоспарлы дамытуда студенттерді бұқаралық спорттық іс-шараларға тарту ерекше маңызды рөл атқарады, бұл мүмкіндігінше көп оқушылардың спортқа деген қызығушылығын қамтамасыз етеді. Бұл дене тәрбиесін мәдениет ретінде насихаттауға және тамырлауға бағытталған күрделі жүйенің негізі [5].

Қытай үкіметі азаматтардың өмір сүру деңгейінің жоғарылауымен қатар дене шынықтыру деңгейінің тез төмендеуіне және жастардың жалпы денсаулығының нашарлауына қатты алаңдайды. Бұл көбінесе жас ұрпақтың назары ойын-сауық саласына көбірек ауысатындығына байланысты, ал студенттер барлық бос уақыттарын компьютерлерде өткізеді. Сондықтан Қытай университеттерінде студенттердің дене тәрбиесіне ерекше көңіл бөлінеді. Қытайлық оқу орындарының көпшілігінде өз стадионы бар. Кампустарда фитнеске арналған заманауи спорт залдары, бассейн және баскетбол, волейбол, теннис, үстел теннисі, жеңіл және ауыр атлетикаға арналған әртүрлі спорт алаңдары бар. Сонымен қатар көркем және спорттық гимнастика және шығыс жекпе-жек секциялары бар. Оқу процесіне спорттық сабақтарды енгізуге келетін болсақ, "дене шынықтыру" барлық студенттер үшін міндетті пән болып табылады. Дене шынықтыру сабақтары аптасына 2 сағатты алады және футбол, баскетбол, волейбол, жеңіл атлетика, гимнастика және у-шу сабақтарын қамтиды. Бұдан басқа, бірінші және екінші курс студенттері міндетті элективті пәндердің бірін таңдауы керек [6].

В.П. Садова (2017) атап өткендей, "Израильдің жоғары оқу орындарының оқу жоспарларының мазмұнын қарау дене тәрбиесі міндетті пәндер қатарына жататынын көрсетті. Студенттермен сабақтарды дене тәрбиесі кафедралары 2 жыл бойы, аптасына 1 рет 2 сағаттан өткізеді. Спортпен шұғылдануды жалғастыру және университет командалары үшін

жарыстарда өнер көрсету үшін студенттер сабақтан тыс уақытта жергілікті кампустардың дене шынықтыру, демалыс және денсаулық орталықтарында оқиды. Израиль студенттері арасында ең көп таралған спорт түрлері – гимнастика, баскетбол, футбол" [7].

Еуропалық одаққа кіретін барлық елдер, соның ішінде Франция, дене шынықтыру мен спортты дамытуға назар аударады. Ұлттық Француз спорт академиясы белгілеген Директива Франциядағы кез келген жоғары білім беру мекемесінің барлық оқу курстары үшін дене шынықтыру сияқты пәннің аптасына 3 сағатын қамтиды [8].

Е.П. Жолобова, Т.А. Андреев (2019) атап өткендей, "Германиядағы жоғары білім мен дене тәрбиесіне келетін болсақ, бұл жерде де студенттік өмірдің ажырамас бөлігі болып табылады, дене шынықтыру сабақтары міндетті болып табылады және мүмкіндігінше әрдайым таза ауада өткізіледі. Неміс университеттерінде дене шынықтыру кафедрасы жоқ. Жұптарды сәтті өткізу үшін жұмысқа білікті жаттықтырушылар мен нұсқаушылар шақырылады. Немістер үшін бұл пән бойынша теориялық білім маңызды емес, тек практикалық сабақтар бар екенін атап өту маңызды. Олар дұрыс тамақтану және физикалық белсенділік туралы ақпаратты биология немесе анатомия сияқты басқа пәндерден алады" [9].

Осы авторлар атап өткендей, "ресейлік жоғары оқу орындарында дене тәрбиесі студенттердің бүкіл оқу кезеңінде жүзеге асырылады және бір-бірін толықтыратын, осылайша студенттердің дене тәрбиесінің біртұтас процесін қалыптастыратын өзара байланысты формалардың едәуір әртүрлілігін білдіреді. Бүгінгі таңда жоғары оқу орындарында дене тәрбиесінің негізгі нысаны оқу сабақтары болып қала береді. Жоспарлау әр бағыт бойынша жеке жүзеге асырылады және сабақтар дене тәрбиесі кафедраларының базасында жүзеге асырылады. Ж.С. Пупышеваның, Ю. А. Карвунистің пікірінше, дәстүрлі тәжірибеге бағытталған пәннің негізгі элементі ретінде стандартта қарастырылған дәрістер мен семинарлар дене шынықтыру теориясы саласындағы білімнің қажетті негізін қамтуы керек. Дене шынықтыру мен спорттың медициналық-биологиялық аспектілері туралы білім студенттердің денсаулығын қалыптастыруға және қолдауға бағытталған. Спорт пен дене шынықтырудың әлеуметтік маңыздылығын түсіну жан-жақты дамыған тұлғаны қалыптастыруда маңызды. Оқу құзыреттіліктерін игеруге ықпал етіп қана қоймай, физикалық белсенділіктің жалпы уақытын көбейтіп қана қоймай, сонымен бірге студенттердің физикалық жетілу процесін жеделдететін тәуелсіз дене шынықтыру сабақтарын бөліп көрсеткен жөн. Бұл сабақтар секцияларда да, университеттің өзінде де негізгі оқу процесінен кейін өтуі мүмкін. Осы сабақтардың барлығы білім алушылардың тиімді үздіксіз дене тәрбиесін қамтамасыз етеді" [10, 209].

О.А. Голубева (2018) "студенттік спорт – Ресейдегі қазіргі мемлекеттік саясаттың басым бағыттарының бірі. Осы бағытты дамыта отырып, ел Үкіметі спортшыларға жаттығу процесін тоқтатпай білім алуға мүмкіндік береді. Сондай-ақ, студенттік спорт кәсіби спортқа көшу кезеңі болып табылады, осылайша кадрлық резервті қалыптастырады" [11].

Жүргізілген талдау негізінде әр түрлі шетелдік жоғары оқу орындарындағы студенттердің дене шынықтыру мен спортты ұйымдастыруға және басқаруға деген көзқарастарының, әрине, олардың алдында оқу орындары қоятын тар бағдарланған міндеттері мен мақсатты көзқарастары бар деп айтуға болады, мысалы:

1) Салауатты өмір салтын дамыту мақсатында студенттерде дене шынықтырумен және спортпен белсенді айналысуға мотивациялық-құндылық компонентін қалыптастыру;

2) Дене шынықтыру және спорт ресурстарын тұлғаның дамуына тәрбиелік ықпал етудің маңызды құрамдас бөлігі ретінде пайдалану, өйткені бүгінде қызметтің осы түрімен айналысу болашақ мамандарда жоғары көшбасшылық қасиеттерді қалыптастыратыны белгілі, олар жоғары оқу орнын бітіргеннен кейін бизнестің кез келген салаларында және мемлекеттік секторда сұранысқа ие болады;

3) студенттердің спорттық жарыстарға қатысушы ретінде ЖОО-ның мүдделерін білдіруі.

Қазақстан Республикасындағы жоғары білімнің мемлекеттік жалпыға міндетті стандартына сәйкес, 5-тарауда жоғары білімнің білім беру бағдарламасының құрылымында

бакалавриатта оқу мерзіміне қойылатын талаптарға қатысты дене шынықтыру пәні бойынша 240 академиялық сағат анықталды [12].

Қазақстанның тәуелсіздігімен студенттік спортты дамытуға көп көңіл бөлінді. 1992 жылы Қазақстанның Ұлттық студенттік спорт одағы құрылды. Қазақстан студенттерінің құрама командалары 1993 жылдан бастап Бүкіләлемдік универсиадаларға қатыса бастады.

Ресей Федерациясы мен ҚР Білім беру жүйелерін дене шынықтыру сабақтарының саны мен сапасы бойынша салыстыра отырып, Ж.Байхожа атап өткендей, "Қазақстанға ұқсас жағдайлары бар көрші Ресейде мемлекеттік білім беру стандарты жоғары оқу орындарында осындай сабақтарға 400 академиялық сағат бөледі, ал біздің елімізде - 240, яғни әлдеқайда аз. Бірақ көптеген университеттерде, әсіресе жеке университеттерде бұл ең төменгі стандарт еленбейді. Көбінесе сабақтар ресми түрде өткізіледі, тіпті мүлдем өткізілмейді, студенттерге кредиттер "автомат" ретінде қойылады" [13].

Біздің елімізде студенттік спорттың дамуы АҚШ, Ұлыбритания, Германия сияқты әлемнің жоғары дамыған елдерінен және Қытай сияқты спорттық кадрлар ұстасының алыбынан едәуір артта қалып қана қоймайды, сонымен бірге біздің ең жақын көршіміз Ресей Федерациясынан едәуір төмен.

Біздің ойымызша, бүгінгі таңда Қазақстанда студенттік спорт тек Қазақ спорт және туризм академиясының базасында ғана белсенді дамып келеді, бұған ең алдымен жоо-ның материалдық-техникалық базасы бірнеше стадиондардың, бассейннің, ауыр атлетика залының және басқа да мамандандырылған спорттық құрылым объектілерінің болуы, кадрлық әлеует (Академияның профессорлық-оқытушылар және жаттықтырушылық құрамы) ықпал етеді. Сонымен қатар, көптеген жылдар бойы перспективалы студент-спортшылар үшін жеке оқу кестесі ұсынылып келеді, академиядан академиялық гранттар бөлініп, оқу ақысы бойынша жеңілдіктер қалыптастырылуда.

Жоғарыда айтылғандардың негізінде білім беру жүйесіндегі инновациялық өзгерістер парадигмасы негізінде Қазақстанның жоғары оқу орындарында зерттелетін қызмет бағытын жүзеге асыру деңгейін арттыру шет елдердің жоғары оқу орындарының оң тәжірибесін ескеруі тиіс, бірақ бұл ретте еліміздің алдыңғы жылдарындағы жинақталған педагогикалық тәжірибе және спорттың ұлттық ерекшелігінің әсерін есепке алу сақталуы тиіс деген қорытынды жасауға болады. Бұл ретте осы бағыттағы жоғары оқу орындарының инновациялық тұжырымдамасының дамуына әсер ететін студенттердің дене шынықтыру-спорттық қызметінің мотивациялық аспектілері негізгі факторлар болуы тиіс.

Әр студенттің өмірінің ажырамас элементі ретінде дене шынықтыру мен спорттың үнемі болуы, адам ағзасының биологиялық заңдары талап ететіндей, денсаулық деңгейін көтеру мәселесін шешіп қана қоймай, тұтастай алғанда жеке адамның әлеуметтік өмірінің барлық аспектілерінде ұлттың сауығуына көмектеседі. Бұл даусыз факт тәжірибе арқылы бірнеше рет расталады. Жоғары оқу орындарында оқып жүргенде дене шынықтырумен немесе спортпен жүйелі түрде айналысатын жастар өмір бойы жоғары еңбекке қабілеттілігін сақтайды.

Студенттің қозғалыс белсенділігіне деген қажеттіліктерін дамыту, мотивациялық директивалар құру, жеке өзін-өзі жүзеге асыру үшін сабақтардың формалары мен әдістерін таңдауға көмектесу – білім беру пәні ретінде ЖОО-дағы дене шынықтырудың негізгі мақсаты. Тұлғаның дамуының осы кезеңінде, дәл студенттік жылдары, студенттің өмір бойы спортпен шұғылдануға деген ұмтылысын қалыптастыру үшін әдіснамалық және психологиялық негіз қалау қажет деген пікірді қолдайды ғалымдар.

ӘДЕБИЕТ ТІЗІМІ

1. Орлова В.В., Халалеева О. Е. Жаһандану жағдайындағы студенттік спорт // Халықаралық қолданбалы және іргелі зерттеулер журналы. – 2014. – № 2-2. – 164 б.; URL: <https://applied-research.ru/ru/article/view?id=5049> (өтініш берген күні: 04.10.2022).

2. Кремнева В. Н., Соловьева Н. В. АҚШ пен Ресейдің жоғары оқу орындарындағы дене тәрбиесі жүйесіндегі айырмашылықтар // *International Journal of humanities and natural sciences*, 2019, - т. 6-б. 71-74. <https://doi.org/10.24411/2500-1000-2019-11314>
3. Британдық стильдегі колледж спорты. - Мәтін: электрондық // *Studentsport.ru*: [сайт]. - URL: <http://studentsport.ru/news/others/4782/> (өтініш берген күні: 24.03.2022).
4. Ұлыбритания университеттерінің спорттық дәстүрлері. - Мәтін: электрондық // *Mercury education*: [сайт]. — URL: <https://www.Merkurij-education.com/publication/sportivnyie-traditsii-universitetov-velikobritanii/> (өтініш берген күні: 24.03.2022).
5. Шетелдік университеттердегі дене тәрбиесінің ерекшеліктері. - Мәтін: электрондық // *sports.ru*: [сайт]. - URL: <https://www.sports.ru/tribuna/blogs/sportfreedom/543908.html> (өтініш берген күні: 26.03.2022).
6. Университеттердегі спорт. – Мәтін: электрондық // *studychina.ru*: [сайт]. - URL: <http://studychina.ru/pro-university/sport-v-universitetah/> (өтініш берген күні: 26.03.2022).
7. Садова В.П. Шетелдік жоғары оқу орындарында студенттік спортты дамытудың негізгі тәсілдері // Қазіргі педагогикалық білім беру мәселелері. – 2017. – № 57. 192 б.
8. Франция туралы барлығы. [Электрондық ресурс] - Қол жеткізу режимі: <http://sporthistory.ru/books/item/f00/s00/z0000023/st027.shtml> (өтініш берген күні 31.03.2022)
9. Жолобова Е. П., Андреев Т. А. Германиядағы дене шынықтыру жүйесіне шолу // *Ғылым-2020*. – 2019. – № 10(35). – 104 б.
10. Пупышева Ж.С., Карвунис Ю. А. университетте спорттық-сауықтыру жұмыстарын ұйымдастырудың тиімді формалары: ресейлік және шетелдік тәжірибе // *Томск мемлекеттік университетінің хабаршысы*. – 2015. – № 393. – 209-212. <https://doi.org/10.17223/15617793/393/33>.
11. Голубева О. А. Ресейдегі студенттік спорт: басқару құрылымы, қызмет нәтижелері (Магнитогорск мемлекеттік техникалық университетінің мысалында) // "Ғылым әлемі" интернет-журналы. - 2018. - №5, <https://mir-nauki.com/PDF/64PDMN51>
12. Білім берудің барлық деңгейлеріндегі мемлекеттік жалпыға міндетті білім беру стандарттарын бекіту туралы Қазақстан Республикасы Білім және ғылым министрінің 2018 жылғы 31 қазандағы № 604 бұйрығы (28.08.2022 ж. жағдай бойынша өзгерістермен және толықтырулармен)
13. Байхожа Ж. Қазақстандағы студенттік спорт: миссия мүмкін емес пе? // *olympic.kz*: [сайт]. - URL: <https://olympic.kz/ru/article/14938-studencheskiy-sport-v-kazakhstane-missiya-nevypolnima> (қол жеткізілген күні: 21.11.2022).

REFERENCES

1. Orlova V.V., Halaleeva O. E. ZHahandanu zhaғdajyndaғы studenttik sport // *Налықаралық қолданбалы және іргелі зерттеулер журналы*. – 2014. – № 2-2. – 164 б.; URL: <https://applied-research.ru/ru/article/view?id=5049> (өтініш берген күні: 04.10.2022).
2. Kremneva V. N., Solov'eva N. V. AҚSH пен Resejдің zhoғary oқu oryndaryndaғы дене tәrbiesi zhүйesindegi ажyrmashylyқтар // *International Journal of humanities and natural sciences*, 2019, - t. 6-б. 71-74. <https://doi.org/10.24411/2500-1000-2019-11314>
3. Britandyқ stil'degi kolledzh sporty. - Mәtin: elektrondyқ // *Studentsport.ru*: [sajt]. - URL: <http://studentsport.ru/news/others/4782/> (өtinish bergen kyни: 24.03.2022).
4. Ұlybritaniya universitetteriniң sporttyқ дәstyрleri. - Mәtin: elektrondyқ // *Mercury education*: [sajt]. — URL: <https://www.Merkurij-education.com/publication/sportivnyie-traditsii-universitetov-velikobritanii/> (өtinish bergen kyни: 24.03.2022).
5. SHeteldik universitetterdegi дене tәrbiesiniң ereksheликтери. - Mәtin: elektrondyқ // *sports.ru*: [sajt]. - URL: <https://www.sports.ru/tribuna/blogs/sportfreedom/543908.html> (өtinish bergen kyни: 26.03.2022).
6. Universitetterdegi спорт. – Mәtin: elektrondyқ // *studychina.ru*: [sajt]. - URL: <http://studychina.ru/pro-university/sport-v-universitetah/> (өtinish bergen kyни: 26.03.2022).
7. Sadova V.P. SHeteldik zhoғary oқu oryndarynda studenttik sportty damytudyң negizgi tәsilderi // *Қазirgi pedagogikalық bilim beru мәseleleri*. – 2017. – № 57. 192 б.
8. Franciya turaly барlyғy. [Elektrondyқ resurs] - Қол zhetkizu rezhimi: <http://sporthistory.ru/books/item/f00/s00/z0000023/st027.shtml> (өtinish bergen kyни 31.03.2022)
9. ZHolobova E. P., Andreenko T. A. Germaniyadaғы дене shynықтыru zhүйesine sholu // *Fylym-2020*. – 2019. – № 10(35). – 104 б.
10. Pupyshева ZH.S., Karvunis YU. A. universitette sporttyқ-sauyқтыru zhұmystaryn ұjымdastyrudyң tiimdi formalary: resejlik zhәне sheteldik tәzhiribe // *Томск мемлекеттік университетінің habarshysy*. – 2015. – № 393. – 209-212. <https://doi.org/10.17223/15617793/393/33>.

11. Golubeva O. A. Resejdegi studenttik sport: basqaru qurylymy, kyzmet nәtizheleri (Magnitogorsk memlekettik tekhnikalық universitetiniң mysalynda) // "Ғылым әlemi" internet-zhurnaly. - 2018. - №5, <https://mir-nauki.com/PDF/64PDMN51>

12. Bilim berudiң barlyқ deңgejlerindegi memlekettik zhalpyға mindetti bilim beru standarttarын bekitu turaly Qazaқstan Respublikasy Bilim zhәне ғылым ministriniң 2018 zhylғы 31 qazandaғы № 604 bұjығу (28.08.2022 zh. zharđaj bojynsha өзgeristermen zhәне tolyқтыrularmen)

13. Bajhozha ZH. Qazaқstandaғы studenttik sport: missiya мүmkin emes pe? // olympic.kz: [sajt]. - URL: <https://olympic.kz/ru/article/14938-studencheskiy-sport-V-kazakhstane-missiya-nevypolnima> (qol zhetkizilgen kыni: 21.11.2022).

АНАЛИЗ ОРГАНИЗАЦИИ ЗАНЯТИЙ СПОРТОМ И ФИЗИЧЕСКОЙ КУЛЬТУРОЙ В КАЗАХСТАНСКИХ И ЗАРУБЕЖНЫХ ВУЗАХ

БАИМБЕТОВ Е.А.

магистр, начальник кафедры физической подготовки и спорта, Академия Национальной гвардии Республики Казахстан, подполковник, г. Петропавловск.

***Аннотация.** В статье рассматриваются мнения ученых о физическом воспитании. Выявлены проблемы в области спорта. Проведен анализ проблем физического воспитания в разных странах. Изучено, что мотивационные аспекты физкультурно-спортивной деятельности студентов являются основными факторами, влияющими на разработку инновационных концепций высших учебных заведений в области физического воспитания и спорта.*

***Ключевые понятия:** спорт, личность, тренировка, спортивное мероприятие, студенческий спорт, воспитание, физкультурно-спортивная деятельность.*

ANALYSIS OF THE ORGANIZATION OF SPORTS AND PHYSICAL CULTURE IN KAZAKHSTAN AND FOREIGN UNIVERSITIES

BAIMBETOV Y.A.

Chief of the Department of Physical Training and Sports of National Guard of the Republic of Kazakhstan, Master, Lieutenant-Colonel, Petropavlovsk city

***Annotation.** The article discusses the opinions of scientists about physical education. Identified problems in the field of sports. The analysis of the problems of physical education in different countries was carried out. It has been studied that the motivational aspects of physical culture and sports activities of students are the main factors influencing the development of innovative concepts of higher educational institutions in the field of physical education and sports.*

***Key words:** sport, personality, training, sports event, student sports, education, physical culture and sports activities.*

РАЗВИТИЕ ВОЕННОГО ОБРАЗОВАНИЯ И ПОВЫШЕНИЕ ТРЕБОВАНИЙ К КАЧЕСТВУ ОБУЧЕНИЯ И ВОСПИТАНИЯ КУРСАНТОВ

СЕРОВ И.А.¹, ИСЛАМОВ Т.З.²

¹магистр, начальник кафедры военной педагогики и психологии, Академия Национальной гвардии Республики Казахстан, полковник, г. Петропавловск. E-mail: serov_igor19731973@mail.ru;

²магистр, заместитель начальника Академии Национальной гвардии Республики Казахстан (по тылу), полковник, г. Петропавловск.

Аннотация. В статье рассматриваются некоторые вопросы военного образования и воспитания курсантов.

Ключевые слова: курсант, образование, обучение, качество, безопасность.

«Известно, что наукой овладевает тот, кто испытывает жажду познания. Но одного стремления тут мало. Даже сам процесс приобретения знаний должен быть подчинен определенной системе. В противном случае поиски и весь огромный труд человека, затраченный на овладение наукой, могут оказаться напрасными...».

А. Кунанбаев [1. слово 32]

Образование, оборона и безопасность относятся к ключевым системообразующим структурам в государстве, а военное образование - составная часть каждого из названных социальных институтов.

Президент Казахстана Касым-Жомарт Токаев представляя свою предвыборную программу заявил:

«В условиях беспрецедентных внешних вызовов нам нужно обеспечить незыблемость государственного суверенитета и целостность страны. Это наш долг и священная обязанность перед прошлыми и будущими поколениями. Для этого мы уделим особое внимание всесторонней модернизации армии и всего силового блока... Повысим престиж воинской службы и статус военнослужащих, укрепим имидж нашей армии. Военнослужащие станут символом казахстанского патриотизма. Будут приняты меры по развитию обороннопромышленного комплекса, укреплению территориальной обороны, улучшению качества военного образования и слаженности войск». [2]

Современная международная и военно-политическая обстановка в мире стремительно меняется, появляются новые угрозы и вызовы, в том числе военной безопасности, которые заставляют нас вести поиск новых форм и способов противодействия им.

Сегодня значительно изменились методы влияния, информационные технологии и способы противоборства с ними. Из современного международного опыта мы видим, как в современной действительности конституционный строй, суверенитет, территориальная целостность государств подвергаются новым деструктивным воздействиям.

Трагические «январские» события, обусловившие введение режима чрезвычайного положения на всей территории Республики Казахстан и режима антитеррористической операции в некоторых населенных пунктах государства, потребовали от руководства страны организации применения превентивных мер по подготовке сил и средств. Причем речь идет не только о материальном оснащении, но и духовных компонентах, базирующихся на гуманитарных принципах, направленных на обеспечении готовности к выполнению задач, поставленных перед Национальной гвардией Республики Казахстан.

Необходимо отметить, что постоянно меняющаяся мировая геополитическая обстановка показывает, что приобретённые курсантами знания стремительно изживаются, либо теряют свою значимость по прошествии нескольких лет.

Следует признать, что обучение в Академии Национальной гвардии является важным периодом в процессе становления офицера в военно-профессиональном плане. В период обучения у курсантов происходит усиленное формирование важных качеств и овладение профессиональными способностями присущих профессии офицера, а также само становление курсанта как уже зрелой личности.

Исследованию проблем профессионального становления и развития личности, формирования профессиональной направленности личности посвящены работы Б.Г. Ананьева, А.А. Бодалева, Л.И. Божович, В.Н. Мясичева, А.В. Петровского, В.Д. Шадрикова и др. Большое практическое значение имеют работы военных педагогов и психологов, среди которых А.В. Барабанщиков, В.И. Вдовюк, М.И. Дьяченко, Л.Ф. Железняк, А.Г. Караяни, Н.Ф. Феденко, В.И. Хальзов, А.М. Столяренко и др.

Исходя из требований времени в области образовательной политики и в сочетании с общей концепцией национальной, военной и общественной безопасности страны, в военном образовании необходимо и дальше использовать имеющийся богатый опыт как отечественной, так и зарубежной науки.

Рассматривая существующие системы подготовки военных специалистов, возможно утверждать об их оптимальности. Но вместе с тем они безусловно нуждаются в дальнейшей реформировании.

Неукоснительным условием профессионального роста молодого специалиста является вооружение обучаемого современными и конкурентоспособными знаниями. В организации учебно-воспитательного процесса Академии остро стоит вопрос создания необходимых условий для положительной подготовки офицеров, обеспечивающих достаточный уровень приобретения теоретических компетенций, необходимых для успешного применения их на практике.

Несмотря на то, что доля профессорско-преподавательского состава, имеющих ученые звания и степени неукоснительно растет, но нужно и дальше уделять внимание увеличению научно-педагогического потенциала Академии. Широко применять созидательный потенциал ученых и педагогов, в том числе и гражданской высшей школы.

В области военного образования в настоящее время сняты отдельные функции, не связанные с реализацией образовательной деятельности, что положительно сказывается на качестве обучения военных специалистов. Сегодня, в военном образовании на аутсорсинг переданы вопросы организации питания и банно-прачечного сервиса. Этот процесс необходимо и в дальнейшем развивать. Считаю, что в ближайшем будущем возможна передача не военным организациям полномочий обеспечения охраны военных городков и пропускного режима, содержания, благоустройстве и уборке территории. Данные меры смогут значительно отразиться на качестве образовательного процесса.

Приоритетными задачами совершенствования системы высшего военного образования в рамках решения задач по обеспечению национальной безопасности государства, являются: удовлетворение долгосрочных стратегических интересов страны, общества и личности, повышение качества подготовки военных кадров на основе системного и целенаправленного реформирования образовательной системы.

Нельзя применять «шаблонные» методы в отношении обучающихся, направленных на решение стандартных ситуаций, что зачастую ставит молодых офицеров в затруднительное положение при необходимости принятия быстрых решений в сложной и быстро меняющейся служебно-боевой обстановке. Исходя из современных требований развития войск, следует на постоянной основе вносить изменения в учебно-методические комплексы дисциплин обучения, перерабатывать имеющиеся учебные пособия.

Важнейшим связующим элементом подготовки специалиста любой профессии, стало патриотическое воспитание. Без знаний истории своей страны, процессов ее формирования и

развития невозможно вырастить настоящего офицера, патриота и гражданина, принимающего на себя всю ответственность за судьбу нашей любимой Родины Республики Казахстан.

Так же на современном этапе, одним из направлений развития высшего образования является предоставление всем участникам педагогического процесса возможностей проявления индивидуальных творческих способностей и раскрытие внутреннего потенциала как объектов, так и субъектов педагогического процесса. Следует отметить, что естественной реакцией на сложившуюся обстановку является изучение и внедрение в учебнообразовательный процесс многообразного рода инноваций, которые будут иметь цель улучшить качество образовательной системы в целом.

В настоящей практике военно-профессионального образования назначена цель разработки, воспроизводства и тиражирования таких технологий обучения, которые позволили бы осуществить парадигмальные сдвиги в процессе обучения специалистов в направлении индивидуализации, дифференциации и личностной ориентации данного процесса.

В данное время актуализируется значение такой организации учебного процесса в Академии, когда формируется развивающая образовательная среда, способствующая положительному привитию профессиональных компетенций и развитию личностных качеств у будущих офицеров [3].

В связи с предъявляемыми обществом и временем требованиями, на кафедре военной педагогики и психологии Академии Национальной гвардии курсантам на занятиях по дисциплинам кафедры прививается осознание необходимости знаний в области педагогики, психолого-педагогических законов для понимания социально-педагогических явлений, происходящих в подразделениях и выбора оптимальных методов и средств обучения и воспитания.

Особое значение придается организации процесса формирования у курсантов практических навыков и умений для проведения мероприятий воспитательной и социальноправовой работы.

Решение задач подготовки курсантов – специалистов воспитательной и социальноправовой работы, отвечающих предъявляемым нынешним запросам, возможно - через развитие у них профессиональных критериев, необходимых для качественного выполнения должностных и специальных обязанностей и различных задач учебно-воспитательной работы и основанной на приобретенных способностях, знаниях, навыках, умениях, готовности к осуществлению профессиональной деятельности в подразделениях и частях Национальной гвардии Республики Казахстан.

В целях эффективного осуществления воинской деятельности выпускниками в войсках становится необходимым наличие у курсантов сформированной военно-профессиональной компетентности, как его способности к успешному решению своих профессиональных задач. Так, на 2 курсе, курсанты проходят учебную практику на абитуриентских сборах в должности командира отделения, сержанта взвода.

В период выполнения обязанностей командира отделения курсанты знакомятся с условиями и особенностями работы командира отделения, сержанта взвода по изучению и адаптации молодого пополнения к условиям воинской службы; у них формируются командирские качества и способности руководства воинским коллективом, организации воспитательной работы, приобретает практический опыт, в том числе самостоятельной деятельности командира подразделения.

На 3, 4 курсе курсанты проходят производственную практику в должности ЗКР по ВиСПР с целью выработки командирских и управленческих качеств.

В этот период курсанты знакомятся с условиями и особенностями работы заместителя командира роты по воспитательной и социально-правовой работе, у них формируются качества будущего офицера-воспитателя, всесторонне образованного с развитым военнопедагогическим мышлением, развиваются способности руководства воинским

коллективом, организации воспитательной и социально-правовой работы с военнослужащими подразделения. [4]

В числе основных задач по дальнейшему развитию военного образования, которые так же решаются на кафедре военной педагогики и психологии уделяются вопросам морально-психологической готовности военнослужащих, выработке способности противостоять массированному психологическому воздействию общественных масс. Вопросы информационного обеспечения боевых действий, обучение противодействию информационным атакам рассматриваются на новой, введенной дисциплине: «Информационно-психологическое противоборство».

По дисциплинам цикла военной педагогики и психологии в темы занятий включено изучение вопросов, с которыми сталкивается молодой офицер по прибытию в войска, при работе по изучению подчиненного личного состава, это предупреждение таких социальных явлений как игромания, буллинг.

Таким образом, в результате проводимой работы на кафедре военной педагогики и психологии курсанты получают достаточные компетенции в использовании полученных знаний по руководству воинским коллективом, а также для организации и проведения воспитательной работы с личным составом подразделений Национальной гвардии Республики Казахстан.

СПИСОК ЛИТЕРАТУРЫ

1. Абай. Слова-назидания. – Алматы, 1976.
2. Информгенство «Interfax» от 26 октября 2022 года.
3. Прокофьева О.О., Снопкина Е.И. Реализация технологии развития критического мышления в преподавании педагогических дисциплин на ступени высшего образования / Прокофьева О.О., Снопкина Е.И. // Вестник Мозырского государственного педагогического университета имени И.П. Шамякина. - 2013. - № 1 (38) - 157 с.
4. Серов И.А., О некотором опыте по привитию курсантам командирских качеств и методических навыков на учебных занятиях и в повседневной деятельности //Сборник материалов МНПК «Совершенствование военного образования в современных условиях: обмен опытом, реалии и перспективы», Академия Национальной гвардии, Петропавловск 2022 год, 101с.

REFERENCES

1. Abai. Slova-nazidania. – Almaty, 1976.
2. Informagenstvo «Interfax» ot 26 oktábrá 2022 goda.
3. Prokofeva O.O., Snopkina E.I. Realizatsia tehnologii razvitiia kriticheskogo myshlenia v prepodavanii pedagogicheskikh disiplin na stypeni vysshego obrazovaniia / Prokofeva O.O., Snopkina E.I. // Vestnik Mozyrskogo gosýdarstvennogo pedagogicheskogo universiteta imeni I.P. Shamákina. - 2013. - № 1 (38) - 157 s.
4. Serov I.A., O nekotomom opyte po privityi kyrsantam komandirskih kachestv i metodicheskikh navykov na ychebnyh zanatiakh i v povsednevnoi deiatelnosti //Sbornik materialov MNPK «Sovershenstvovanie voennogo obrazovaniia v sovremennykh ýsloviakh: obmen opytom, realii i perspektivy», Akademia Nasionalnoi gvardii, Petropavlovsk 2022 god, 101s.

ӘСКЕРИ БІЛІМДІ ДАМУҒА ЖӘНЕ КУРСАНТТАРДЫ ОҚЫТУ МЕН ТӘРБИЕЛЕУ САПАСЫНА ҚОЙЫЛАТЫН ТАЛАПТАРДЫ АРТТЫРУ

СЕРОВ И.А.¹, ИСЛАМОВ Т.З.²

¹магистр, әскери педагогика және психология кафедрасының бастығы, Қазақстан Республикасы Ұлттық ұланының академиясы, полковник, Петропавл қ. E-mail: serov_igor19731973@mail.ru

²магистр, Қазақстан Республикасы Ұлттық ұланы академиясы бастығының орынбасары (тыл жөніндегі), полковник, Петропавл қ.

Андатпа. Мақала курсанттарға әскери білім мен тәрбие берудің кейбір мәселелерін қарастырады.

Түйінді сөздер: курсант, білім, оқыту, сапа, қауіпсіздік.

DEVELOPMENT OF MILITARY EDUCATION AND INCREASING REQUIREMENTS FOR THE QUALITY OF TRAINING AND EDUCATION OF CADETS

SEROV I.A.¹, ISLAMOV T.Z.²

¹Head of the Department of Military Pedagogy and Psychology, Academy of the National Guard of the Republic of Kazakhstan, Petropavlovsk. E-mail: serov_igor19731973@mail.ru

² Academy of the National Guard of the Republic of Kazakhstan, colonel, Petropavlovsk.

Abstract. *The article deals with some issues of military education and upbringing of cadets.*

Keywords: *cadet, education, training, quality, safety.*

УДК 355/359

АСПЕКТЫ ВОЕННОГО ОБРАЗОВАНИЯ В РЕСПУБЛИКЕ КАЗАХСТАН В ЭПОХУ ЦИФРОВИЗАЦИИ

БАЙМУЛДИН Е.С.

магистр, заместитель начальника кафедры военной педагогики и психологии, Академия Национальной гвардии Республики Казахстан, полковник, г. Петропавловск. E-mail: erzhankarina77@qmail.com.

Аннотация. *Военное образование является важным элементом системы обеспечения военной безопасности Казахстана. Развитие военного образования в Казахстане предусматривает формирование кадровых ресурсов, обеспечивающих эффективную защиту территории страны и ее населения.*

Ключевые слова: *военное образование, военная наука, деятельность, приоритеты, развитие, навыки.*

В целях реализации задачи по развитию военного образования в Казахстане установлены следующие приоритеты:

- Совершенствование военно-образовательных программ и курсов, обеспечивающих высокую квалификацию военных специалистов.
- Развитие информационных технологий и внедрение инновационных методов обучения.
- Создание высококлассных специализированных военных образовательных учреждений.
- Укрепление сотрудничества между военными учреждениями и коммерческими.

Развитие военного образования основано на развитии научных и технических знаний, а также на опыте боевых действий. Оно включает в себя подготовку и обучение военнослужащих в области тактики, стратегии, оружия, техники, коммуникаций и других важных аспектов, необходимых для успешного выполнения задач в боевых условиях. Развитие военного образования также включает в себя постоянное совершенствование и обновление учебных программ и методов обучения, чтобы отвечать новым вызовам и требованиям современной военной борьбы.

Важно уделять внимание развитию лидерских качеств и межличностных навыков у будущих военных лидеров. Это может включать в себя развитие коммуникативных и

организационных навыков, умение работать в коллективе, а также развитие способности принимать взвешенные решения в условиях неопределенности и стресса.

Другим важным аспектом развития военного образования является его связь с гражданским образованием. Военное образование может включать в себя такие элементы, как обучение общественной безопасности, оказание первой медицинской помощи, культурно-исторические и этические аспекты военной деятельности. Это позволяет военнослужащим не только защищать свою страну, но и выполнять обязанности гражданина в мирное время.

Военное образование также может включать в себя изучение языков, культур и традиций других стран. Это позволяет укреплять международное сотрудничество и понимание между различными народами и культурами.

Развитие военного образования является важным элементом развития государства в целом. Оно обеспечивает безопасность и защиту государственных интересов, укрепляет международные связи и позволяет выполнять гражданские обязанности в мирное время.

Одним из важных аспектов развития военного образования является сотрудничество с другими странами и международными организациями. Обмен опытом и знаниями позволяет улучшать военное образование и повышать эффективность военных операций. В рамках такого сотрудничества происходит обучение военных специалистов за рубежом, обмен практиками и методиками обучения, а также разработка и внедрение совместных проектов.

Кроме того, развитие военного образования направлено на повышение уровня профессионализма военных кадров и формирование лидерских качеств. Это достигается через обучение и тренировки в различных сферах, включая тактику, стратегию, психологию, лидерство и другие. Развитие военного образования также направлено на подготовку кадров для военной науки, исследований и разработок, которые необходимы для создания новых оружейных систем, технологий и тактических методов борьбы.

А также развитие военного образования тесно связано с развитием науки и технологий военного назначения, таких как беспилотные летательные аппараты, кибервоенная техника, системы боевого управления и многое другое. Военное образование также учитывает изменения в геополитической обстановке и глобальной безопасности, в том числе угрозы терроризма и кибератак, и адаптируется к этим изменениям. Кроме того, развитие военного образования направлено на повышение профессионализма военнослужащих, укрепление военной мощи и поддержание безопасности государства.

Важным элементом развития военного образования является использование современных технологий в обучении и тренировке военнослужащих. Это может включать в себя использование виртуальной и дополненной реальности, моделирование боевых ситуаций, использование специализированных компьютерных программ и технологий обработки данных.

Развитие военного образования также связано с обеспечением безопасности и защитой военной информации. В связи с этим военные учебные заведения и учебные центры обладают соответствующей инфраструктурой и системами защиты информации.

В целом, развитие военного образования играет важную роль в обеспечении национальной безопасности и поддержании мира и стабильности. Оно позволяет государствам эффективно реагировать на угрозы и вызовы, а также готовить квалифицированные кадры для защиты своих интересов и интересов союзников.

По мимо всего выше сказанного развитие военного образования также направлено на улучшение жизни военнослужащих, в том числе на обеспечение им доступа к высококачественному медицинскому обслуживанию и социальным льготам. Это позволяет привлекать и удерживать высококвалифицированных специалистов в вооруженных силах и повышать их боеспособность.

Наконец, развитие военного образования также направлено на подготовку нового поколения военных специалистов. Это включает в себя не только обучение и тренировки, но и работу с молодежью и создание условий для их профессионального и личностного роста. Это важно для обеспечения будущей защиты государственных интересов и безопасности.

Аспекты военного образования могут включать:

1. Военную теорию и практику, включая такие области, как стратегия, тактика, военная история,
2. Теоретические знания в области военной науки, такие как тактика, стратегия, военная история, военная техника и т.д.
3. Практические навыки, связанные с военными операциями, такие как управление войсками, обеспечение безопасности, разведка, медицинская помощь и другие.
4. Развитие лидерских качеств и умений принимать решения в сложных и стрессовых ситуациях.
5. Физическая подготовка и способность к выполнению задач в условиях физического и психологического напряжения.
6. Развитие межличностных навыков, таких как коммуникация, умение работать в команде и уважительное отношение к другим.
7. Знание законодательства и международного права в области военной деятельности.
8. Развитие профессиональных навыков и знаний в области специальных технологий, включая новые цифровые технологии и системы.
9. Этические и моральные аспекты военной деятельности, такие как уважение к правам человека и международным соглашениям.
10. Эти аспекты военного образования могут быть различными в зависимости от страны, военной доктрины и конкретных потребностей военной службы.

Одним из аспектов развития военного образования является его адаптация к изменяющимся условиям и вызовам современного мира. Это может включать в себя разработку новых методов и технологий, обучение военных специалистов для борьбы с киберугрозами и терроризмом, а также адаптацию к изменяющимся климатическим условиям и экологическим вызовам.

Современные условия цифровизации оказывают влияние на образование военных вузов и создают новые проблемы, связанные с обновлением содержания обучения.

Одной из основных проблем является необходимость обновления учебных планов и программ, чтобы они соответствовали новым вызовам и требованиям. Военные вузы должны интегрировать новые технологии и подходы к обучению, в том числе использование виртуальной и дополненной реальности, интерактивных учебных материалов и других инновационных методов. Это требует обновления кадрового состава, подготовленного для использования этих технологий.

Другой проблемой является усиление киберугроз в сфере военного образования. Военные вузы должны гарантировать защиту информационных систем от кибератак и обучать своих кадровых работников и студентов основам кибербезопасности.

Также важным является обеспечение доступа к качественному оборудованию и программному обеспечению, которое позволит студентам получать знания и навыки, соответствующие современным вызовам. Для этого необходимы дополнительные финансовые ресурсы и стратегическое планирование, направленное на создание и модернизацию инфраструктуры военных вузов.

Наконец, важно учитывать не только технические аспекты, но и социальные и гуманитарные аспекты обучения. Военные вузы должны развивать навыки лидерства, этику и культуру межличностных отношений, а также обучать студентов основам психологии и педагогики. Эти знания помогут выпускникам не только эффективно выполнять свои профессиональные обязанности, но и стать лидерами в своих обществах.

Для решения этих проблем необходимо проводить системную работу по обновлению содержания обучения, модернизации инфраструктуры военных вузов, обучению кадров в использованию новых технологий и методов обучения, а также созданию эффективной системы защиты информационной безопасности.

Важно также создавать партнерские отношения с инновационными компаниями, академическими и научными учреждениями для обмена знаниями и опытом в области

цифровизации военного образования. Такие партнерства позволят быстрее внедрять инновации в учебный процесс и повышать его качество.

Наконец, важно уделять внимание обеспечению студентов доступом к высокоскоростному интернету, современным компьютерам и оборудованию, чтобы они могли эффективно учиться в условиях цифровизации.

В целом, внедрение цифровых технологий и инновационных методов обучения в военных вузах может существенно повысить качество образования и подготовки специалистов в этой области. Однако для этого необходимо решить ряд технических, организационных и социальных проблем, связанных с переходом к новому учебному контенту и методам обучения.

Для успешной реализации этих мер необходимо также учитывать особенности военного образования, такие как высокая степень ответственности выпускников за свои действия, строгие требования к дисциплине и выполнению приказов, а также специфические требования к физической подготовке.

Помимо этого, важно учитывать изменения в военной сфере, такие как появление новых видов вооружения и боевых технологий, и адаптировать содержание обучения военных вузов соответствующим образом.

Необходимо совершенствовать систему образования военных вузов, учитывая новейшие технологии и требования военной сферы.

Кроме того, важно уделять внимание научно-исследовательской работе в военных вузах, так как это позволит совершенствовать методы обучения и повышать уровень подготовки курсантов и студентов.

Также необходимо активно использовать современные цифровые технологии в учебном процессе.

Цифровизация военного образования может использоваться для выявления слабых кандидатов в ряде областей. Например:

1. Оценка производительности: цифровые технологии могут быть использованы для оценки производительности студентов, например, при выполнении военных задач на компьютерных симуляторах или при решении военных задач на онлайн-платформах. Это позволяет выявить слабые места в знаниях и навыках студентов и предоставить дополнительное обучение для улучшения их производительности.

2. Использование больших данных: сбор, хранение и анализ больших объемов данных может помочь выявить слабые места в знаниях и навыках студентов, а также отследить их прогресс в обучении. Это может быть особенно полезно для выявления общих тенденций и проблем, которые могут быть устранены в будущем.

3. Оценка социальных и межличностных навыков: цифровые технологии могут использоваться для оценки социальных и межличностных навыков студентов, таких как коммуникация, работа в команде, лидерские качества и уважение к другим. Это может помочь выявить слабые места в этих областях и предоставить дополнительное обучение, чтобы улучшить эти навыки.

4. Мониторинг здоровья и физической подготовки: цифровые технологии могут быть использованы для мониторинга здоровья и физической подготовки студентов, таких как уровень физической активности, питание и сон. Это может помочь выявить слабые места в здоровье и физической подготовке студентов и предоставить дополнительное обучение и поддержку для улучшения их физической подготовки.

Цифровизация военного образования может быть полезным инструментом для выявления слабых кандидатов и обеспечения более эффективного обучения и подготовки военных кадров. Однако, при использовании цифровых технологий военное образование должно также учитывать важность личного контакта и общения между студентами и преподавателями.

Кроме выявления слабых кандидатов, цифровизация военного образования может иметь и другие важные аспекты:

1. Обучение на компьютерных симуляторах: цифровые технологии позволяют создавать компьютерные симуляторы, на которых студенты могут обучаться военным тактикам и стратегиям. Это может быть особенно полезно в случаях, когда реальные полевые учения ограничены по времени или доступности ресурсов.

2. Онлайн-обучение: цифровизация военного образования также может включать онлайн-обучение, которое может быть доступно в любое время и в любом месте. Это может быть особенно полезно для солдат, которые находятся в удаленных местах или находятся на заданиях, где доступ к традиционным формам обучения ограничен.

3. Использование дистанционных технологий: цифровые технологии также могут быть использованы для организации дистанционных конференций и совещаний, что может быть полезно в случаях, когда важные решения должны быть приняты, но невозможно собраться вместе физически.

4. Использование виртуальной реальности: виртуальная реальность может быть использована для создания обстановки, схожей с реальной, в которой студенты могут обучаться различным аспектам военной подготовки. Это может быть особенно полезно для обучения солдат находиться в стрессовых ситуациях.

В целом, цифровизация военного образования имеет множество потенциальных преимуществ, в том числе возможность эффективной подготовки военных кадров и улучшения их производительности во время выполнения задач. Однако, для того чтобы цифровые технологии стали действительно эффективными, необходимо учитывать индивидуальные потребности и ограничения каждого студента и создать гибкие и индивидуально настраиваемые образовательные программы. Особое внимание также следует уделить развитию технической инфраструктуры военных вузов, такой как сети связи и информационные технологии, чтобы обеспечить быстрый и надежный обмен информацией и доступ к обучающим ресурсам.

Кроме того, необходимо проводить регулярную оценку качества образования военных вузов и проводить анализ потребностей в военных специалистах на основе изменяющихся условий в военной сфере.

Для достижения этих целей необходимо развивать сотрудничество между военными вузами и другими учебными заведениями, а также с индустрией и научными учреждениями. Это может включать обмен опытом и передачу знаний, проведение совместных исследований и проектов, а также организацию совместных тренингов и учений.

Наконец, важно учитывать международные требования и стандарты в военной сфере и обеспечивать соответствие образования военных вузов этим требованиям.

В целом, успешное развитие военного образования требует системной работы, сотрудничества и адаптации к изменяющимся условиям военной сферы и общества в целом.

Одним из важных направлений развития военного образования в условиях цифровизации является развитие компетенций в области информационных технологий и кибербезопасности. В связи с ростом угроз в сфере информационной безопасности, военные специалисты должны иметь глубокие знания в области криптографии, защиты информации и анализа киберугроз.

Кроме того, в условиях быстрого развития технологий и научных достижений, военные специалисты должны быть готовы к использованию современных технологий в боевых условиях. Для этого им необходимо обладать знаниями в области робототехники, искусственного интеллекта, автоматизации и управления боевыми системами.

Также важно развивать навыки анализа и принятия решений в условиях неопределенности и быстро меняющихся ситуаций. Это может включать обучение принятию решений на основе данных и применению аналитических инструментов для предвидения будущих сценариев.

В целом, развитие компетенций в области информационных технологий и кибербезопасности, а также управления современными боевыми системами и принятия

решений на основе данных являются важными направлениями развития военного образования в условиях цифровизации.

Важно также развивать гибкие форматы обучения, позволяющие военным специалистам получать знания и навыки в любое время и в любом месте. Это может включать использование онлайн-платформ для обучения, видеоуроков и вебинаров.

Кроме того, важно обеспечить доступ к современной технической базе для проведения практических занятий и лабораторных работ. Это может включать использование современного оборудования для исследований в области кибербезопасности, робототехники, автоматизации и управления боевыми системами.

Наконец, важно развивать системы оценки знаний и навыков военных специалистов на основе современных технологий. Это может включать использование онлайн-тестирования, симуляторов и других образовательных программ для оценки уровня подготовки военных специалистов.

В целом, использование современных технологий для повышения эффективности обучения, развитие гибких форматов обучения и обеспечение доступа к современной технической базе являются важными направлениями развития военного образования в условиях цифровизации.

СПИСОК ЛИТЕРАТУРЫ

1. Деникин А.В., Федак Е.И., Андриянов Е.В. Профессионально-нравственный идеал офицера внутренних войск: аксиологические и военно-профессиональные основания. - М.: Лаборатория «ОП», 2014. - 150 с.

2. Тасбулатов А.Б. Развитие профессионального военного обучения в Республике Казахстан. – Алматы:Б, 2000. С. 176.

3. Мухамеджанова С.Ш. Некоторые проблемы военно-исторического образования и военно-исторические науки: материалы Междунар.науч.-прак.конф. «Козыбаевские чтения-2013». Петропавловск, 2013. С. 221.

REFERENCES

1. Denikin A.V., Fedak E.I., Andrianov E.V. Professionalno-nravstvennyy ideal ofisera vnýtrennih voisk: aksiologicheskie i voenno-professionalnye osnovania. - M.: Laboratoria «OP», 2014. - 150 s.

2. Tasbulatov A.B. Razvitie professionalnogo voennogo obýchenia v Respýblike Kazahstan. – Almaty:B, 2000. S. 176.

3. Mýhamedjanova S.Sh. Nekotorye problemy voenno-istoricheskogo obrazovania i voenno-istoricheskie naýki: materialy Mejdýnar.naých.-prak.konf. «Kozybaevskie chtenia-2013». Petropavlovsk, 2013. S. 221.

ҚАЗАҚСТАН РЕСПУБЛИКАСЫ ӘСКЕРИ БІЛІМ БЕРУ АСПЕКТІЛЕРІ ЦИФРЛАНДЫРУ ДӘУІРІ

БАЙМУЛДИН Е.С.

Әскери педагогика және психология кафедрасының бастығының орынбасары Қазақстан Республикасы Ұлттық ұланының Академиясы, Петропавл қ. Полковник, магистрі. E-mail: erzhankarina77@gmail.com;

Андатпа. Әскери білім Қазақстанның әскери қауіпсіздік жүйесінің маңызды элементі болып табылады. Қазақстанда әскери білім беруді дамыту ел мен оның тұрғындарын тиімді қорғауды қамтамасыз ететін кадрлық ресурстарды қалыптастыруды көздейді.

Түйінді сөздер: әскери білім, әскери ғылым, қызметі, басым бағыттары, дамыту, дағды.

REPUBLIC OF KAZAKHSTAN ASPECTS OF MILITARY EDUCATION IN THE ERA OF DIGITALIZATION

BAIMYLDIN E.S.

Deputy Head of the Department of Military Pedagogy and Psychology, Academy of the National Guard of the Republic of Kazakhstan, Petropavlovsk. Colonel, master. E-mail: erzhankarina77@gmail.com;

Abstract. *Military education is an important element of Kazakhstans military security system. The development of in Kazakhstan provides for the formation of human resources that provide effective protection of the countrys territory and its population.*

Keywords: *militari education, militari science, aktivities, priorities, development, skills.*

УДК 94 (574)

ИСТОРИЯ ФОРМИРОВАНИЯ ПОДХОДОВ К ВНЕШНЕЙ ПОЛИТИКЕ КАЗАХСТАНА И УЗБЕКИСТАНА В ПЕРВЫЕ ГОДЫ НЕЗАВИСИМОСТИ

БЕНКЕ А.А.

магистр, заместитель начальника кафедры общеобразовательных дисциплин, Академия Национальной гвардии Республики Казахстан, г. Петропавловск. E-mail: benke78@mail.ru

Аннотация. *В настоящей статье говорится об истории налаживания внешней политики двух государств, Казахстана и Узбекистана, в период вступления на путь независимости, представлены причины объединения и интеграции двух государств и особенности построения сотрудничества с международными организациями.*

Ключевые слова: *Казахстан, Узбекистан, Центральноазиатские государства, Постсоветские государства, интеграция, реинтеграция, меморандум, содружество, сотрудничество.*

Введение

В первые годы независимости Казахстану и Узбекистану приходилось многое постигать: политика этих стран была во многом чувствительной к воздействиям и давлениям извне. Это было время установления «рабочих» отношений с основными международными организациями. Тем не менее за сравнительно короткий период стали появляться более акцентированные позиции. Все четче также стали различия в приоритетах и подходах к внешней политике.

Основная часть

Говоря о международном сотрудничестве Центральноазиатских государств, важно отметить и тот факт, что Казахстан и Узбекистан вступили в ООН в марте 1992 года. Причинами явились анализ и противодействие существующим вызовам и угрозам, включающим терроризм, организованную преступность, неконтролируемую миграцию, торговлю наркотиками и распространение оружия массового поражения.

Также они являлись не только членами СНГ, но и Центральноазиатского сотрудничества (ЦАС), Шанхайской организации сотрудничества (ШОС), Евразийского экономического сообщества (ЕврАзЭС), Организации экономического сотрудничества (ОЭС), Организации «Исламской конференция» (ОИК), ОБСЕ, Североатлантического совета по сотрудничеству (НАСС) и партнерству с НАТО по программе «Партнерство во имя мира».

Узбекистан являлся членом Движения неприсоединения, членом ГУУАМ, (Грузия, Украина, Узбекистан, Азербайджан, Молдова). Долгое время Узбекистан не участвовал в блоке Организации Договора о коллективной безопасности (ОДКБ), но возобновил членство в августе 2006 года после пятилетнего перерыва в самом перспективном региональном экономическом союзе, Евразийском экономическом сообществе, присоединившись лишь в январе 2006 года.

Общими причинами, стимулирующими региональное объединение Казахстана и Узбекистана, являются:

- географическое положение: общая граница, отдаленность от выхода к мировым акваториям, зависимость от соседних государств из-за отсутствия доступа к торговым путям;

- зависимость стабильности внутри государства от положений внутренних дел в сопредельных государствах;

- историко-этническая общность: Казахстан и Узбекистан имеют общие исторические корни, сходную судьбу, советское наследие, фактически очень трудно провести четкую и стабильную границу между этими народами;

- конфессиональная общность: народы Казахстана и Узбекистана в своем большинстве проповедуют ислам. Другие конфессии одинаково сосуществуют как в Узбекистане, так и в Казахстане. На протяжении длительного исторического периода ислам играл важную роль в формировании культурной общности региона, хотя степень исламизации Узбекистана более выражена, чем в Казахстане;

- общность экономических проблем: общехозяйственное советское прошлое, необходимость совместного пользования энергетической, транспортной и ирригационной системами;

- идентичные государственно-политические предпосылки: проблемы сохранения правящих элит, стабильность, суверенитет и территориальная целостность.

Причины, препятствующие региональной интеграции:

- аграрно-сырьевая направленность сельскохозяйственного производства;

- схожесть структур экспорта;

- различные внешнеполитические интересы: Казахстан преимущественно ориентирован на Россию и Китай, тогда как Узбекистан на США и Европу;

- претензии на региональное лидерство;

- относительная политическая стабильность в Казахстане и революционная напряженность в Узбекистане;

- Казахстан достаточно активен в интеграционных процессах, в то время как Узбекистан довольно сдержан в этом вопросе [1].

Для политической действительности Центральной Азии характерен феномен конкурентных взаимоотношений Узбекистана и Казахстана: оба государства на тех или иных основаниях склонны подчеркивать особую роль, принадлежащую их народу и государству в региональных политических процессах сотрудничества и интеграции. Если претензии Казахстана на доминирование в регионе основаны на его превосходстве в плане географического, территориального, ресурсного, промышленно-экономического потенциала, то руководство Узбекистана ссылается на то, что их страна «превосходит своих соседей в регионе по численности населения, по своему научно-техническому потенциалу и другим возможностям» [99, с. 23].

Узбекистана играет культурно-историческую роль своего народа в формировании очертаний Центральноазиатского регионального сообщества. Узбекский народ как титульная нация Узбекистана представляет собой не столько этническую, сколько социально-культурную общность, сформировавшуюся на основе взаимного проникновения и обогащения различных культур.

Уникальность узбеков как нации в центральноазиатском пространстве, в отличие от казахов состоит в том, что они несут в себе совокупность культурных черт всех народностей, когда-либо обитавших на этой территории, в том числе принадлежащих к персидской культуре, играющей важную роль в регионе. Узбекское руководство весьма четко формулирует свои представления о роли страны в мировом сообществе: «Узбекистан занимает весомое место в человеческой цивилизации. Наша земля богата духовным наследием, она оказывает сильное влияние на различные духовные и политические процессы не только в регионе, но и во всем мире» [2, с. 24]. Первым интеграционным шагом стало создание Содружества Независимых Государств, призванного служить дальнейшему развитию и укреплению отношений дружбы, добрососедства, межнационального согласия, доверия, взаимопонимания и взаимовыгодного сотрудничества между государствами, подтвердив, таким образом, свою приверженность к сотрудничеству в различных областях внешней и внутренней политики.

В октябре 1992 года Казахстан, Кыргызстан, Узбекистан, Таджикистан подписали в Бишкеке Соглашение о Концепции военной безопасности государств-участников СНГ. В этом документе «в качестве главных источников потенциальной военной опасности государства-участники Содружества рассматривают нестабильность социально-экономической военно-политической обстановки в ряде регионов, наличие мощных военных потенциалов некоторых государств, распространение ядерного и других видов оружия массового поражения».

В числе других государств-участников СНГ Казахстан и Узбекистан подписали в сентябре 1993 г. Договор о создании Экономического союза, «в целях формирования и развития общего экономического пространства и углубления всесторонних и взаимовыгодных экономических отношений». Изначально Узбекистан проявил интерес к сотрудничеству в рамках СНГ. С первых лет формирования и существования СНГ республика выработала позицию участия в этой интегративной структуре преимущественно с точки зрения экономического прагматизма и подписывала в основном документы экономического характера, которые бы прямо или косвенно способствовали продвижению узбекских товаров и услуг.

На момент распада СССР, Казахстан и Узбекистан избрали различные внешнеполитические стратегии. Казахстан остался активным партнером Российской Федерации и участником интеграционных объединений в рамках СНГ, а Узбекистан быстро переориентировался на поиск внешнеполитических и внешнеэкономических партнеров за пределами СНГ в противовес России и Центральноазиатскому региону.

С точки зрения экономической политики, Казахстан и Узбекистан находились примерно в одинаковом стартовом положении на мировом рынке. В Казахстане добывались нефть, газ и уголь; производились черный и цветные металлы; выращивалось зерно, было развито животноводство, тонкорунное овцеводство и т.д. В Узбекистане получили развитие отдельные отрасли топливно-энергетического комплекса, предприятия черной и цветной металлургии, машиностроения, производство хлопка-сырца, каракулеводство, рисоводство, виноградарство, пищевая и легкая промышленность. В то же время оба государства в первые годы суверенитета не обладали достаточным экономическим потенциалом, чтобы выйти на международную арену в качестве успешных конкурентоспособных участников. Они не могли функционировать полноценно, поскольку после нескольких десятков лет существования общесоюзного разделения труда у этих государств отсутствовал полный отраслевой воспроизводительный комплекс [3, с. 97].

Ни одно из рассматриваемых государств не обладало необходимым объемом энергетических ресурсов, что могло бы позволить им, как богатому нефтью Азербайджану, претендовать на роль активного представителя общемирового рынка. Вследствие этого Узбекистан стал сознательно проводить активную политику отмежевания и поиска альтернативных внешнеполитических и внешнеэкономических партнеров, которыми стали страны Европы и США, а также Китай, в то время как Казахстан остался в орбите российского влияния. Таким образом, экономический фактор не соответствовал вариативности внешнеполитического курса Казахстана и Узбекистана.

Постсоветские государства, оперируя находящимися в их распоряжении материальными и экономическими ресурсами, должны были стремиться обеспечить свою политическую безопасность и стабильность посредством преодоления зависимости от бывшего гегемона и участия в альтернативных системах безопасности, созданных за рамками бывшей империи [4, с. 95]. Эти подходы не способны объяснить различные реакции новых независимых государств на потенциальную угрозу, исходящую от России, когда она в 1993 г. провозгласила политику реинтеграции бывших советских республик и восстановления своего политического влияния на постсоветском пространстве, в том числе в Центральной Азии.

Казахстан и Узбекистан по-разному отреагировали на изменение политического курса Российской Федерации: первый увидел в этом залог дальнейшего успешного экономического и политического развития своей страны при поддержке бывшего гегемона, а второй всячески

подчеркивал свое отстранение от участия в интеграционных процессах в СНГ, обвиняя российских политиков в призывах к восстановлению империи.

Узбекистан хоть и обладал большей численностью Вооруженных Сил, чем Казахстан, фактически его военный потенциал не был достаточным для того, чтобы самостоятельно защитить государство в случае возникновения реальной угрозы их суверенитету со стороны России. Более того, с позиции военно-политической мощи Узбекистан находился в зависимом положении от России и не мог не принять во внимание политический кризис в Таджикистане, эскалацию межэтнических отношений, рост религиозного экстремизма и талибскую угрозу. Казахстан и Узбекистан при наихудшем сценарии развития ситуации в середине 90-х годов не могли бы справиться самостоятельно с возникшими угрозами их политической безопасности.

Однако стратегия поведения в отношении к Российской Федерации и военно-политического сотрудничества в рамках СНГ была дифференцированной. Узбекистан не продлил своего членства в Договоре о коллективной безопасности (ДКБ стран СНГ, в то время как Казахстан остался активным инициативным участником военно-политического сотрудничества в рамках Содружества.

О внешнеполитических приоритетах Узбекистана можно судить по докладу Президента Узбекистана И. Каримова на сессии Олий Мажлиса двадцать третьего февраля 1995 г., посвященной принципам обеспечения национальной безопасности государства. В частности, Президент республики указывает на наследие советского строя и «холодной войны» как основных факторов усиления угроз безопасности в регионе. В отличие от позиции Казахстана, основные принципы обеспечения региональной безопасности рассматриваются И. Каримовым в контексте сотрудничества с европейскими и евроатлантическими структурами, то есть «необходимо и дальше расширять участие Узбекистана в структурах ОБСЕ.

Возможности этой организации, ее связи с Советом североатлантического сотрудничества, Европейским союзом, Советом Европы, НАТО и другими организациями следует шире использовать в деле обеспечения региональной безопасности». Говоря о неприемлемости участия Узбекистана в каких-либо блоках, Президент заявляет о готовности к сотрудничеству с ними, «если такое сотрудничество будет способствовать делу мира, безопасности, а также служить укреплению национальной безопасности Узбекистана», ссылаясь при этом на проект НАТО «Партнерство ради мира», средство обеспечения широкой системы коллективной безопасности [5].

Для Узбекистана более приоритетно участие в системе коллективной безопасности стран СНГ, при этом даже подчеркивается ведущая роль страны в создании ДКБ. Однако начиная с середины 90-х годов, когда в России приобрела популярность идея Евразийского союза и возврата бывших советских республик в зону влияния СССР, Узбекистан стал более сдержан в оценке важности сотрудничества в рамках СНГ.

Так, в 1997 г. И. Каримов писал, что «главный стратегический вопрос, который волнует независимый Узбекистан, это не допустить реанимации старой империи» [100, с. 204]. Главой узбекского МИДа в августе 1996 г. было сделано заявление, что «Узбекистан против создания наднациональных институтов СНГ, которые могут использоваться в качестве средств централизованного управления» [1, с. 78].

Узбекистан наиболее активно среди Центральноазиатских стран (возможно, кроме Туркменистана) с обретением независимости начал проводить политику отстранения от России и поиска альтернативных партнеров за пределами СНГ. Все внешнеполитические инициативы Ташкента, включая установление тесного военного сотрудничества с США и странами Запада, вступление в ГУУАМ, выход из ДКБ, фактически имели своей целью уравновесить влияние России в регионе. Узбекистан вплоть до конца 90-х годов продолжал видеть в бывшей метрополии угрозу своей политической независимости. Республика Узбекистан не является исключением от воздействия этих проявлений, и прошедшие годы независимого развития дают основание утверждать о сохраняющейся потенциальной угрозе суверенитету и стабильности нашего государства, которая проявляется в лозунгах,

высказываниях, комментариях и конкретных действиях, подпадающих в разряд великодержавного шовинизма и агрессивного национализма» [1, с. 79].

Пришедший к власти в России Президент В. Путин проводил более прагматическую политику в отношении бывших советских республик, в том числе стран Центральной Азии, хотя его стратегия была направлена на укрепление российского влияния в регионе, о чем свидетельствует тот факт, что свой первый зарубежный визит после инаугурации российский Президент нанес в Ташкент и Ашхабад.

Избранные новым российским руководством методы в первую очередь были нацелены на взаимовыгодное экономическое и военно-техническое сотрудничество, которое способствует определенному сближению Узбекистана и России. Произошедшие со сменой политического руководства в России изменения в отношениях с Узбекистаном отражаются также и в политическом языке руководства.

Совет Национальной Безопасности Узбекистана и ФАПСИРФ подписали Договор о сотрудничестве между ведомствами на предмет совместной электронной разведки, также государства подтвердили верность подписанному несколько месяцев назад Договору о дальнейшем углублении всестороннего сотрудничества в военной и военно-технической областях, который предусматривает не только поставку вооружений, совместное производство боеприпасов, но и совместное использование Вооруженных Сил.

Отношение Узбекистана к Договору о коллективной безопасности особенно показательно. Президент Узбекистана И. Каримов был одним из его инициаторов. Однако в мае 1992 г. он не только вывел страну из этой структуры, но стал озвучивать мысль о том, что Узбекистан крайне негативно относится к созданию любых военно-политических блоков на бывшем советском пространстве [1, с. 80]. В 2000 г. И. Каримов однозначно выступил против участия российских войск в обеспечении политической и территориальной безопасности Узбекистана. По мнению И. Каримова, концентрация Вооруженных Сил союзников в регионе Центральной Азии является излишней, так как здесь уже присутствуют несколько подразделений миротворческих сил США и стран НАТО [6, с. 11].

В то же время, мы полагаем, что в деле урегулирования конфликтов на обширном центральноазиатском пространстве сейчас трудно рассчитывать только на ООН или ОБСЕ, а привлечение военного потенциала НАТО вне зоны его ответственности не всегда и не всеми может положительно восприниматься. Это говорит о том, что необходимо иметь в каждом регионе силы для обеспечения собственной безопасности. Речь идет об Организации ДКБ, и в частности о ее военной составляющей важнейшем факторе системы обеспечения региональной безопасности

Решением Совета коллективной безопасности ОДК были сформированы Коллективные силы быстрого развертывания Центральноазиатского региона (КСБР ЦАР), а также утверждены: Положение о КСБР ЦАР, Положение об органе управления КСБР ЦАР и Протокол о составе и дислокации национальных формирований КСБР ЦАР. Кроме того, утвержден состав Командования КСБР на период подготовки и проведения операций в количестве шестидесяти одного человека, и Постоянная оперативная группа Штаба КСБР - двадцати двух человек. Местом дислокации Постоянной оперативной группы Штаба КСБР ЦАР определен город Бишкек.

Положение о КСБР ЦАР определяет назначение, основные задачи, состав, порядок комплектования, подготовки и применения тылового, технического, финансового и нормативно-правового обеспечения КСБР ЦАР, а также вопросы статуса и социальной защищенности личного состава.

В целях деятельности военной составляющей Советом коллективной безопасности был создан Объединенный штаб ОДКБ, который является постоянно действующим рабочим органом Организации и Совета министров обороны ОДКБ. На Объединенный штаб возлагаются задачи, связанные с формированием и функционированием сил и средств системы коллективной безопасности, разработкой совместно с министерствами обороны и командованиями региональных группировок войск плана по подготовке и проведению

совместных мероприятий оперативной и боевой подготовки в интересах коллективной обороны. Комплектование Объединенного штаба военнослужащими Вооруженных Сил государств-членов осуществляется на коллективной основе, который возглавляет начальник Объединенного штаба, подотчетный Совету коллективной безопасности и Совету министров обороны.

Заключение.

С учетом современных реалий, адаптируя военно-политическую структуру ОДКБ к современным условиям, в настоящее время выработаны в новой редакции и направлены его положения государствам-членам для рассмотрения Положения о Коллективных силах быстрого развертывания Центральноазиатского региона, коллективной безопасности и Положения об органе их управления.

На данном этапе одной из важнейших задач для государств Центральной Азии является углубление интеграционных процессов на основе расширения масштабов торгово-экономического, научно-технического и производственно-инвестиционного сотрудничества.

СПИСОК ЛИТЕРАТУРЫ

1. Калиев И.А. Оборонная политика Республики Казахстан и Республики Узбекистан: состояние и перспективы развития. – Павлодар, 2010. – 207 с.
2. Озбек-улы А. Узбекистан должен быть лидером интеграции в Центральной Азии // Туркестан, - 2006. – №1. – С. 18-24.
3. Аликулов А. Вопросы управления экономической готовностью государства к обороне с использованием логического подхода: динамика военно-экономического потенциала // Евразийское сотрудничество: общество, политика, культура. – 2006. – №4. – С. 95-99.
4. Павлов С.Н. Политика Российской Федерации по обеспечению военной безопасности на постсоветском пространстве: дис. ... канд. полит. наук. – Москва, 2003. – 204 с.
5. Положение о Коллективных силах быстрого развертывания ЦАР от 25 января 2001 г. // Документы по вопросам формирования и функционирования системы коллективной безопасности государств-участников Организации Договора о коллективной безопасности. – М., 2001. – Вып. №3. – 151 с.
6. Каримов И. Мы будем воевать по-новому: интервью с И. Каримовым // Коммерсант. – 2000. – 26 мая. – С. 11.

REFERENCES

1. Kaliev I.A. Oboronnaya politika Respubliki Kazahstan i Respubliki Uzbekistan: sostoyanie i perspektivy razvitiya. – Pavlodar, 2010. – 207 s.
2. Ozbek-uly A. Uzbekistan dolzhen byt' liderom integracii v Central'noj Azii // Turkestan, - 2006. – №1. – S. 18-24.
3. Alikulov A. Voprosy upravleniya ekonomicheskoy gotovnost'yu gosudarstva k oborone s ispol'zovaniem logicheskogo podhoda: dinamika voenno-ekonomicheskogo potentsiala // Evrazijskoe sotrudnichestvo: obshchestvo, politika, kul'tura. – 2006. – №4. – S. 95-99.
4. Pavlov S.N. Politika Rossijskoj Federacii po obespecheniyu voennoj bezopasnosti na postsovetском prostranstve: dis. ... kand. polit. nauk. – Moskva, 2003. – 204 s.
5. Polozhenie o Kollektivnyh silah bystrogo razvertyvaniya CAR ot 25 yanvarya 2001 g. // Dokumenty po voprosam formirovaniya i funkcionirovaniya sistemy kollektivnoj bezopasnosti gosudarstv-uchastnikov Organizacii Dogovora o kollektivnoj bezopasnosti. – M., 2001. – Vyp. №3. – 151 s.
6. Karimov I. My budem voevat' po-novomu: interv'yu s I. Karimovym // Kommersant. – 2000. – 26 maya. – S. 11.

АЛҒАШҚЫ ТӘУЕЛСІЗДІК ЖЫЛДАРЫ ҚАЗАҚСТАН МЕН ӨЗБЕКСТАННЫҢ СЫРТҚЫ САЯСАТҚА КӨЗҚАРАСЫНЫҢ ҚАЛЫПТАСУЫ ТАРИХЫ

БЕНКЕ А.А.

Қазақстан Республикасы Ұлттық ұланы Академиясының жалпы білім беру пәндері кафедрасы бастығының орынбасары, подполковник, Петропавл қ. E-mail: benke78@mail.ru

Аңдатпа. Ұсынылған мақалада екі мемлекеттің, Қазақстан мен Өзбекстанның, тәуелсіздік жолындағы кезеңінде сыртқы саясатты реттеу тарихы туралы айшықталады, екі мемлекеттің ортақ мәселесі және бір-бірінен айырмасы бар мәселелердің себептері, халықаралық ұйымдармен ынтымақтастықты құру ерекшелігі ұсынылған.

Түйінді сөздер: Қазақстан, Өзбекстан, Ортаазиялық мемлекеттер, посткеңестік мемлекеттер, интеграция, реинтеграция, меморандум, достастық, ынтымақтастық.

THE HISTORY OF FORMATION OF APPROACHES TO THE FOREIGN POLICY OF KAZAKHSTAN AND UZBEKISTAN IN THE FIRST YEARS OF INDEPENDENCE

BENKE A.A.

Deputy Head of the Department of General Subjects of the National Guard Academy of the Republic of Kazakhstan, Petropavlovsk. E-mail: benke78@mail.ru

Abstract. *The history of establishing the foreign policy of the two states, Kazakhstan and Uzbekistan, at the stage of entering the path of independence is considered, the reasons for the unification and divergence of the two states and the features of creation of cooperation with international organizations are presented.*

Key words: *Kazakhstan, Uzbekistan, Central Asian states, Post-Soviet states, integration, reintegration, memorandum, commonwealth, cooperation.*

БІЛІМ БЕРУДІҢ ПРОЦЕСІНДЕ ТЫЛДЫҚ ҚАМТАМАСЫЗ ЕТУ МАМАНДАРЫН ДАЙЫНДАУДЫҢ РОЛІ

ЖАКИН А.Е.¹, КУРБАНОВ Ш.М.²

¹ әскери іс және қауіпсіздік магистрі, тыл кафедрасының оқытушысы, Қазақстан Республикасы Ұлттық ұланының академиясы, Петропавл қ. E-mail: ashat77777@mail.ru;

² әскери іс және қауіпсіздік магистрі, тыл кафедрасының аға оқытушысы, Қазақстан Республикасы ҚМ Құрлық әскерлерінің Әскери институты, Алматы қ. E-mail: kurbanov5s85@mail.ru

Аңдатпа. Мақалада түрлі деңгейдегі тыл мамандарын даярлау, жоғары биліктегі басшыларды тәрбиелеу мен оқыту мәселелері қарастырылады.

Түйінді сөздер: басшы, біліктілікті жоғарылату мамандары, тылдық қамтамасыз ету мамандары, тыл қызметтері, оқыту, білім, материалдық-техникалық қамтамасыз ету.

Әскерді материалдық-техникалық қамтамасыз етудің заманауи жүйесі Қазақстандық әскердің жауынгерлік және жұмылдыру әзірлігін ұстауға тікелей ықпал ететін бірыңғай, тиімді әрекет ететін механизм түрінде болады.

Қазақстан Республикасының Қарулы Күштерінде, басқа да әскери құралымдарында тыл қызметтерінің қалыптасуы мен дамуы олардың қайта құрылуымен, жауынгерлік іс-қимылдар жүргізу тәсілдері мен әдістерін жетілдірумен, қару-жарақ пен әскери техниканың жаңа түрлерімен жабдықтаумен ажырамас байланыста болады.

Тылдық қамтамасыз ету мамандары өздерінің кәсіби шеберлігін ұдайы жетілдіріп отырады, жеке құрамның әскери рухын көтеруге, әскердің жауынгерлік әзірлігін жоғары деңгейде ұстауға септігін тигізе отырып, қойылған міндеттерді сапалы орындайды [1].

Тыл қызметтері барлық уақытта әскерді азық-түлікпен, киім-кешек мүлкімен, отынмен жабдықтаудың маңызды мәселелерін шешіп отырды, көліктік, медициналық және қамтамасыз етудің басқа да түрлерін ұйымдастырды, түрлі жағдайда әскердің тұрмыс-тіршілігін қамтамасыз ету үшін қажетті жағдай жасады.

Түрлі деңгейдегі тыл мамандарын даярлау проблемаларын зерттеумен айналыса отырып, жоғары биліктегі басшыларды тәрбиелеу және оқыту мәселесіне бей-жай қарауға болмайды.

Қазақстан Республикасы Ұлттық ұланының академиясы орта буын басшыларын даярлауда дәстүрлі түрде жетекші орын алады. Тылдық қамтамасыз етудің білікті басшыларын даярлау тәжірибесі бұның куәсі болып табылады, оған көптеген жылдар бойы техникалық және тылдық қамтамасыз ету кафедрасының профессор-оқытушылар құрамы елеулі үлес қосты.

Ұлттық ұланда тыл офицерлерінің орта буын құрамына қойылатын талаптар аса жоғары. Бұл өлшемшарттар тек мемлекетпен қана емес, сонымен қатар қоғаммен айқындалады. Мемлекеттік және қоғамдық құрылым қиындаған сайын жаңа элитаны қалыптастыру мен тәрбиелеу, Қазақстан Республикасының ұлттық қауіпсіздігін қамтамасыз ету міндеттерін шешудегі оның орны мен ролін бағалау мәселелеріне деген көзқарастар да өзгеріп отырды.

Мысалы, бюджет қаражатын жоспарлай және меңгере білмеу басшылар үшін айтарлықтай проблемалар туғызады, бұл өз кезегінде әскери ұжымдағы тұрмыс-тіршіліктің барлық мәселелеріне және бірінші кезекте жауынгерлік даярлық пен жауынгерлік әзірлікке тікелей әсер етеді.

Тарихи тәжірибе басшы адамның көптеген адамдардың басты назарында бола тұрып, оған еретін адамдардың оның кәсібилігіне, құзыреттілігіне, аддамгершілік қасиеттеріне күмәндануына құқығы жоқтығын көрсетеді. Бұл қасиеттерді ол барлық ғұмыр бойы мен еңбек жолында жинайды және жетілдіреді. Бұған итермелейтін маңызды фактор әскери-оқу орнындағы оқу-тәрбие үдерісі болып табылады.

Қазақстан Республикасы Ұлттық ұланы академиясының техникалық және тылдық қамтамасыз ету кафедрасында оқыту «Тылдық қамтамасыз етуге тактикалық басшылық» мамандығы бойынша қызмет бастықтарын арналымына сәйкес міндеттерді сәтті орындауға, жеке құрамда жоғары моральдік-жауынгерлік қасиеттер қалыптастыру мақсатында өткізіледі.

Материалдық-техникалық қамтамасыз етуді басқару және өнім беру тізбектерін басқару тұжырымдамасы жылдам өзгеру мен жаһанданудың, сондай-ақ нарықтардың, әскер қажеттіктерінің, сонымен қатар мекемелер мен кәсіпорындар арасындағы қажеттіліктің өзгеру нәтижесінде әсер етудің үлкен мәніне ие болады[1].

Білікті басшылардың осы мәселе бойынша сұранысына жауап беру үшін тыл қызметтерін басқару бағдарламасын бітірушілерге толығымен даяр болу мүмкіндігін беретін негізгі және факультативті курстар бойынша оқу бағдарламалары мұқият әзірленді, олар материалдық-техникалық қамтамасыз ету бөлімдері мен мекемелерінде, логистикалық мемлекеттік ұйымдарда қажетті позициялар ұстау мүмкіндігін алу үшін өнім беру мен логистика тізбектерін басқару жүйесін тиімді басқара алады. Сондықтан да өнім беру мен логистика тізбектерін басқару үдерістерінде құзыретті мамандар жақын маңда басшылық лауазымдарға кандидаттар ретінде тұруы аса ықтимал.

Техникалық және тылдық қамтамасыз ету мамандары үшін біліктілікті жоғарылату курстары оқушылардың логистика негіздерін зерделеуіне және сабақ уақытында тиімді қатысуына арналған. Сабақтар заманауи жағдайдың талдауына, оқушылардың жобалары мен презентацияларына, сондай-ақ модельдерді пайдалануына және модельдеуіне негізделген. Бұдан бөлек, тылдық қамтамасыз ету мамандары үшін өз арасында өздерінің практикалық білімдерімен бөлісу мүмкіндігі оқу бағдарламасы аясында жүзеге асырылады.

Сондай-ақ, азаматтық ЖОО-лардың әлуетін тылдық мамандарды даярлау үшін пайдалану мүмкіндігі болады.

Осындай даярлау мүмкіндігі шетелдік мемлекеттердің тәжірибесін көрсетеді. Сонымен, АҚШ-тың азаматтық колледждері мен университеттерінде әскерден тыс даярлық курстары (ROTC) сәтті әрекет етеді. АҚШ-тың Қарулы Күштерінде офицерлер корпусының жалпы санында әскерден тыс даярлық курстарының түлектері шамамен 70% құрайды. Жыл сайын әскерден тыс даярлық курстары түлектерінің орташа алғанда шамамен 50% жиі

құрылымдарға түседі (тек құрлық әскерлері үшін шамамен 4 мың офицер). Әскерден тыс даярлықтың АҚШ Қарулы Күштері үшін маңызын мынадай мысалмен көрсетуге болады. Сонымен, 2005 ж. ортасында кезекті генерал-майор әскери атағын беруге 35 бригада генералы ұсынылды. Оның ішінде 23 адам (65% астам) азаматтық жоғары оқу орнын және олардың жанындағы әскерден тыс даярлық курстарын тәмамдаған [2,4].

Тылдық бейімдегі мамандарды даярлау үшін жанында әскери кафедралары бар ЖОО-ларды пайдаланған мақсатқа сай болады. Мысалы, Т.Рысқұлов атындағы Қазақ экономикалық университеті, Қазақстан Ұлттық аграрлық университеті, М.Х.Дулати атындағы Тараз мемлекеттік университеті, Жәңгір хан атындағы Батыс Қазақстан аграрлық-техникалық университеті, оларда қазірдің өзінде оқу үдерісін ұйымдастыру үшін қажетті оқу-материалдық база элементтері: жабдықталған үй-жайлар, қару-жарақ пен әскери техника, дайындалған офицерлік оқытушылар құрамыбар [2,4].

Бұл білім беру мекемелері ҚР ҚК құрылымдарында тылдық лауазымдарды келісімшарт негізінде алмастыруға арналған тыл мамандарын даярлауды жүзеге асыра алады. Студенттер қатарынан офицерлер даярлау олардың одан әрі міндетті түрде кемінде 3 жыл мерзімінде келісімшарт бойынша әскери қызмет өткеруін және олардың бастапқы офицерлер лауазымдарын алмастыруды көздейді.

Қазіргі таңда инновациялық технологияларды меңгермей және оларды практикаға енгізбей әскерді (күштерді) материалдық-техникалық қамтамасыз ету бойынша міндеттер кешенін сәтті орындау мүмкін емес. Мысалы, әскерде материалдық құралдарды есепке алудың автоматтандырылған жүйесі бар, әскери бөлімдер мен мекемелердің асханаларында тамақтандыруды бақылау, қол жетімділік пен тапсырысты басқару жүйесін енгізу жоспарлануда, бұл маманды осының барлығына оқытуды болжайды.

Әскерді материалдық-техникалық қамтамасыз ету жүйесі өмір мен ұрыс үшін барлық қажеттімен қамтылған және жетілуін үнемі жалғастыруда. Өмір бүгінгі таңда мысалы, жаңа мақсаттағы МТҚ әскери бөлімдер қажет екендігін көрсетті.

2014 жылы Ресей Федерациясының Қарулы Күштерінде 100 жеке МТҚ полкі құрылды [3]. Оның ұйымдастырушылық-штаттық құрылымында әдеттегіден бөлек бөлімшелер бар. Мысалы, гарнизондардың тұрмыс-тіршілігін қамтамасыз ететін объектілердегі ықтимал аварияларды жоюға арналған инженерлік желілерді жөндеу және қалпына келтіру ротасы. Құрамына түрлі материалдық құралдарды тасымалдауға арналған техника кіретін бөлімшелер де бар. Монша-кір жуу қызметін көрсететін және далалық нан пісіретін бөлімшелер ең заманауи техникамен жабдықталған. 100 жеке полктің ұйымдастырушылық-штаттық құрылымында қаза болған әскери қызметшілерді қабылдау мен алып шығуға арналған арнайы бөлімше көзделген. Полк жоғары ұтқырлыққа ие және қажет жағдайда оны төтенше жағдайлардың немесе техногендік апаттардың зардаптарын жоюда көмек көрсету үшін кез-келген орынға жедел жеткізуге болады.

Осының барлығынан материалдық-техникалық қамтамасыз ету мамандарын даярлау жөніндегі оқу бағдарламасы оқу материалдарын ғылым саласындағы жаңа жетістіктерді зерделеумен толтыра отырып, өзгертін қазіргі заманғы талаптарға сәйкес болғаны жөн.

Осылайша, материалдық-техникалық қамтамасыз етуді басқарушы маманды даярлау – бүгінгі күннің қажеттігі және оған айтарлықтай назар аударған жөн.

ӘДЕБИЕТТЕР ТІЗІМІ

1. «Тыл: долгий путь к совершенству». Әскери жинақ. Ғылыми практикалық-әдістемелік журнал № 11. 2015.7-10-бет.
2. Байғазин С.Т. «Современное состояние и перспективы развития системы подготовки кадров на военных кафедрах ВУЗов» республикалық ғылыми-практикалық конференция материалдарының жинағы – Астана, 2012 ж. 17 ақпан/ Астана: Л.Н. Гумилев ат. Еуразия ұлттық университеті жанындағы әскери кафедра, 2012. – 180б.
3. Фильков С.М. «Система военной подготовки в гражданских вузах: теория и практика функционирования и совершенствования». Монография. – М., 2002. - 198 бет.
4. Д. А. Мамбеталина «Внутренняя мобильность студентов в ВУЗах в Казахстане:

REFERENCES

1. «Тыл: dolğı pýt k sovershenstvý». Áskerі jınaq. Gylymı praktikalыq-ádistemelik jýrnal № 11. 2015.7-10-bet.
2. Baıgazin S.T. «Sovremennoe sostoianie i perspektivy razvıtia sistemy podgotovki kadrov na voennyh kafedrah VÝZov» respýblikalyq gylymı-praktikalыq konferensia materialdarynyń jınaғы – Astana, 2012 j. 17 aqpan/ Astana: L.N. Gýmilev at. Eýrazia ulttyq ýniversiteti janyndaғы áskerі kafedra, 2012. – 180b.
3. Filkov S.M. «Sistema voennoi podgotovki v grajdanskih výzah: teorіa i praktika fýnksionirovaniа i sovershenstvovaniа». Monografіa. – M., 2002. - 198 bet.
4. D. A. Mambetalina «Vnýtrennáа mobilnostýdentov v VÝZah v Kazahstane: swot-analiz» 2020 god. – 2-3 s.

РОЛЬ ПОДГОТОВКИ СПЕЦИАЛИСТОВ ТЫЛОВОГО ОБЕСПЕЧЕНИЯ В ОБРАЗОВАТЕЛЬНОМ ПРОЦЕССЕ

ЖАКИН А.Е.¹ КУРБАНОВ Ш.М.²

¹ магистр военного дела и безопасности, преподаватель кафедры тыла, Академия Национальной гвардии Республики Казахстан, г. Петропавловск E-mail: ashat77777@mail.ru

² магистр Военного дела и безопасности, старший преподаватель кафедры тыла, Военный институт Сухопутных войск МО Республики Казахстан, г. Алматы. E-mail: kurbanov5s85@mail.ru

Аннотация. В статье рассматриваются вопросы подготовки специалистов тыла различного уровня воспитания и обучения высших руководителей.

Ключевые слова: руководитель, специалисты по повышению квалификации, специалисты тылового обеспечения, специалисты тыла, обучение, образование, материально-техническое обеспечение.

THE ROLE OF TRAINING LOGISTICS SPECIALISTS IN THE EDUCATIONAL PROCESS.

ZHAKIN A.E.¹ KURBANOV SH.M.²

¹ master of Military Affairs and Security, senior lecturer of the logistics Department, Academy of the National Guard of the Republic of Kazakhstan, Petropavlovsk E-mail: ashat77777@mail.ru

² master of Military Affairs and Security, senior lecturer of the logistics Department, Military Institute of the Land Forces of the Ministry of Defense, Almaty E-mail: kurbanov5s85@mail.ru

Abstract. The article deals with the issues of training specialists of the rear of various levels, education and training of managers.

Keywords: managers, professional development specialist, logistics specialist, training, education, logistics support .

ОБЛЫСТЫҚ ЖӘНЕ РЕСПУБЛИКАЛЫҚ АУҚЫМДАҒЫ ТУРЛІ ЖАРЫСТАРҒА ДАЙЫНДАЛУ ҮШІН ХОККЕЙШІЛЕРДІҢ АРНАЙЫ ЖҰМЫС ҚАБІЛЕТТІЛІГІНІҢ САПАСЫН АРТТЫРУ

МУЛЬДИНОВ Р.Т.¹, МУЛЬДИНОВА Э.С.²

¹ магистр, дене дайындығы және спорт кафедрасының оқытушысы, Қазақстан Республикасы Ұлттық ұланының академиясы, майор, Петропавл қ. E-mail: Ruslo8989@mail.ru;

² магистр, дене шынықтыру кафедрасының аға оқытушысы, М. Қозыбаев атындағы Солтүстік Қазақстан университеті, Петропавл қ. E-mail: elvira_rutim@mail.ru.

***Аннотация.** Мақалада жарыс кезеңінің әртүрлі кезеңдерінде хоккейшілердің арнайы жұмысқа қабілеттілігін дамытуға арналған жаттығулар қарастырылған, сондай-ақ физикалық қасиеттердің дамуы мен жетілу деңгейінің динамикасына әсер ететін физикалық жаттығулар кешені зерттеліп, сыналған.*

***Түйінді сөздер:** оқу-жаттығу процесі, хоккейшілердің арнайы жұмысқа қабілеттілігі, жарыстар, жаттығулар кешені.*

КІРІСПЕ

Спортшылардың ерекше көрсеткіштерінің деңгейін көтеру спорттық нәтижелерді жақсартудың негізгі резервтерінің бірі болып табылады. Сондықтан спорттық құрал-жабдықтардың өнімділігін арттыру жолдарын іздестіру спорттық қозғалыс әрекеттерін зерттеуші үшін негізгі міндет болып табылады.

Хоккейшінің ойын әрекеті дайындық пен қимыл-қозғалыс қасиеттерінің әртүрлі аспектілерінің күрделі көрінісімен байланысты болғандықтан, олардың оңтайлы арақатынасы мен өзара байланысы өте маңызды болғандықтан, оқу-жаттығу процесінде көп бағытты (күрделі) жаттығуларға артықшылық беру керек. онда бірнеше міндеттер органикалық бірлікте шешіледі. Күрделі сабақтарды жоспарлау кезінде үлкен оқу әсерін алу үшін міндеттер қою керек және тиісінше айқын практикалық (ойын) қатынасы бар оқытудың осындай қасиеттері мен аспектілеріне әсер ету құралдары мен әдістерін біріктіру керек.

ЖАЛПЫ ЕРЕЖЕЛЕР

Шайбалы хоккей – күрделі үйлестіруші спорт түрі, көптеген күрделі қозғалыс әрекеттерін ойыншылар жоғары қарқындылықпен қатаң бәсекелестік күрестің стандартты емес жағдайында жиі орындайды, осыған байланысты хоккейдегі жұмыс қабілеттілігін зерттеу әлі де өзекті және маңызды [1,8]. Ерекше өнімділік – бұл тандалған спорт түрі бойынша нәтижеге тікелей әсер ететін дене қасиеттері мен функционалдық жүйелердің даму деңгейі [2,9,10].

Спортшыларды дайындау адам ағзасының даму және бейімделу заңдылықтарымен сөзсіз байланысты күрделі процесс [3,7,11]. Сонау 1976 жылы атақты спорт ғалымы Н.Н.Яковлев жаттығудың бейімделу үдерісі екенін және КСРО-да жаттығуды басқару туралы мәлімдемелер танымал бола бастағанда, ол бұған мысқылды мақаламен жауап берді: «Табысты басқару үшін сіз білуіңіз керек. механизмдері». Сондықтан да: спорттың қазіргі теориясы мен әдістемесі негізделетін жалғыз нәрсе – физиологияның нақты заңдылықтары [4,5,6].

Жұмыстың мақсаты – логикалық және статистикалық әдістерді қолдану негізінде әртүрлі біліктілік пен рөлдегі хоккейшілердің арнайы көрсеткіштерін жақсартудың жаттығу процесін әзірлеу және теориялық тұрғыдан негіздеу.

Мақсатқа сәйкес келесі міндеттерді шешу қажет:

1. Жарыс белсенділігін талдау негізінде хоккейшінің негізгі қозғалыс әрекеттерін анықтау.

2. Әртүрлі біліктілік пен рөлдегі хоккейшілердің ерекше өнер көрсетуінің ақпараттық көрсеткіштерін анықтаңыз.

3. Жоғары оқу орындарында хоккейшілерді даярлау жүйесін әзірлеу.

Зерттеу объектісі: әртүрлі біліктілік пен рөлдегі хоккейшілерді дайындаудың ерекшелігі.

Зерттеу пәні – облыстық және Республикалық ауқымдағы чемпионатына жарыстарға дайындалу мақсатында хоккейшілердің ерекше көрсеткіштерін жақсарту.

Зерттеудің мақсаты – әртүрлі біліктіліктегі хоккейшілердің ерекше өнімділігін арттыруға арналған оқу процесін әзірлеу және теориялық негіздеу.

Бірінші кезеңде зерттеу тақырыбы бойынша дереккөздерге алдын ала талдау жасалды. Мәселе тұжырымдалған. Гипотеза қабылданды.

Екінші кезеңде зерттеу әдістемесі әзірленді. Үлгі құрылды (субъектілер топтары) – Солтүстік Қазақстан университетіне шайбалы хоккейден құрама командасы, әрқайсысында 10 адамнан ЭТ және БТ.

Үшінші кезеңде эксперименттік зерттеу жүргізілді.

Төртінші кезеңде эксперименттік топ сынақтан өтті.

Бесінші кезеңде алынған нәтижелер сынақтан өтіп, деректер дайындалып, жүйеленді.

Педагогикалық эксперимент А. Винокурова атындағы мұз Спорт сарайы базасында тұрақты орналастыру пунктінде болу кезеңінде ұйымдастырылды және өткізілді. Тәжірибелік эксперимент жүргізу үшін біз екі тобын таңдадық. Топтардың бірі бақылау тобы, екіншісі эксперименттік топ.

Пәндерді дайындау күнделікті жұмыс тәртібіне сәйкес жүргізілді. Педагогикалық эксперимент жүргізу үшін шайбалы хоккейден Солтүстік Қазақстан университеті командасының мүшелері тартылды.

Эксперименттік әдістемені қолдану жыл сайынғы оқу циклінің дайындық және конкурстық кезеңдеріне бағытталды. Бір топ Солтүстік Қазақстан университеті шайбалы хоккей мамандары әзірлеген оқу бағдарламасына сәйкес типтік оқу бағдарламасы бойынша дайындалса, екінші топ эксперименттік әдістеме бойынша кейбір өзгерістерді ескере отырып сабақтар жүргізді.

Эксперименттік топ арнайы өнімділікті әзірлеу үшін ұсынылған әдістеменен айналысты:

ұзақ біркелкі (тамыр соғу жиілігі минутына 140-160 рет) және ауыспалы жүгіру (импульс минутына 130-180 соққы). 6 км-ге дейін кесіп өтеді, сериялық интервал 4-5 минутқа максималды жылдамдықпен қысқа созылуларда жүреді. (жұмыс 5-12 сек., демалыс аралықтары 15-30 сек.);

максималды, орташа және төмен жылдамдықпен кезектесіп жүгіру. Максималды 75-85% қарқындылығымен ойын және техникалық-тактикалық жаттығулардың сериялық интервалдық орындалуы (бір серияның ұзақтығы 20-30 секундтан аспайды, демалыс аралықтары 1,5-2,5 минут, сериялардың қайталану саны. 3-5 ретті құрайды, аралық 10-15 мин сериялар арасындағы демалыс);

ойындар (баскетбол, гандбол) және үлкен ойын алаңдарында қатысушылардың азаюы және ойын уақытының ұлғаюы бар жаттығулар;

максималды жылдамдықпен орындалатын салмақпен жаттығулар (жұмыс 15-20 секунд, қолдың салмағы 5 кг-нан аспайды, демалу аралықтары 50-60 секунд, қайталау саны 4-5 рет);

конькимен сырғанау, ашық және спорттық ойындарға еліктеу, қашықтықты бірте-бірте ұлғайта отырып, біркелкі және ауыспалы қарқынмен жоғары қозғалыс жылдамдығымен кросс;

жүгіру және ойын жаттығуларын сериялық орындау (субмаксималды қуат жұмысы 30-40 секундтан аспайды, демалыс 1,5-2,5 минут, 5 сериядағы қайталау саны, 1-3 серия саны);

бақылау тобы үшін қысқа (15-30 сек.) демалу аралықтарымен 30, 40, 60 метр қысқа учаскелерде қайталап сырғанау. Эксперименттік топ үшін қысқа (15-30 секунд) демалу аралықтарымен 17, 30, 50 метр қысқа сегменттерде қайталап сырғанау.

Хоккейшілердің ерекше еңбек қабілетін дамытудың әртүрлі әдістерін қарастыра отырып, біз жаттығу жаттығуларының спортшының ағзасына әсері дене белсенділігінің негізгі компоненттерінің кешенді әсеріне байланысты екенін анықтадық: жаттығулардың

қарқындылығы мен ұзақтығы, қайталау саны, демалыс интервалдарының мөлшері және оның сипаты.

Жаттығудың ұзақтығы оны жүзеге асырудың қарқындылығына байланысты. Демалыс аралықтарының ұзақтығы қайталанатын жұмыс кезінде дененің жүктемеге реакциясының шамасы мен сипатын анықтайтын факторлардың бірі болып табылады. Және бұл демалыс кезінде дененің ерекше жұмыс қабілеттілігін қалпына келтіру фазалық сипатта болатындығына байланысты.

Жаттығудың қарқындылығы энергиямен қамтамасыз ету сипаттамаларына тікелей байланысты.

Жаттығудың ұзақтығы оны жүзеге асырудың қарқындылығына байланысты. Демалыс аралықтарының ұзақтығы қайталанатын жұмыс кезінде дененің жүктемеге реакциясының шамасы мен сипатын анықтайтын факторлардың бірі болып табылады. Және бұл демалыс кезінде дененің ерекше жұмыс қабілеттілігін қалпына келтіру фазалық сипатта болатындығына байланысты.

Сондай-ақ қимыл-қозғалыс жаттығуларының қарқындылығын арттырудың тиімді әдісі, біздің ойымызша, хоккейшілермен жұмыс істеуде әлі кең қолданыс таба алмаған, бірақ топпен тәжірибеде сәтті қолданылған айналмалы жаттығулардың нұсқасы болып табылады.

Дене қасиеттері мен техникалық дайындығын дамыту үшін біз дене жаттығуларының кешендерін құрастырдық, олардың үлгілері әзірленіп, сынақтан өтті. Сонымен қатар, біз күш пен жылдамдық қасиеттерін дамытуға басты назар аударып отырып, біз әзірлеген тізбекті жаттығу үлгісін ұсынамыз. Айналдыру жаттығулары хоккейшінің негізгі қозғалыстарын жүзеге асыруға қатысатын негізгі бұлшықет топтарына әсер етуді ескере отырып жүргізілуі және салынуы керек.

Шеңбердегі жүктеменің мөлшерлемесі келесідей жүзеге асырылады: берілген пән үшін жаттығудың қайталануының максималды мүмкін саны алдын ала анықталады, бұл жүктемені жеке мөлшерлеуге мүмкіндік береді. Әрбір жаттығуға станцияларда максималды қайталаудың белгілі бір пайызы беріледі. Кейбір айналмалы жаттығулар кешенінде жаттығулар бір уақытта қайталау санының артуы арқылы қайталанса, басқаларында тұрақты қайталау санымен уақыт қысқарды. Орындау мен өзгертуді сигнал бойынша барлық спортшылар бір уақытта жасады.

Жылдамдық-күш жаттығуларының контурлық жаттығуларының эксперименттік үлгісінде 5-8 станция, күштік жаттығуларда 3-5 станция қолданылды.

Әр станцияда екі адам болды, бұл бәсекелестік әсер беріп, нәтижелерді тест картасына жазуды жеңілдетті.

Әр кешеннің станцияларда жұмыс және демалыстың өзіндік уақытша режимі болды. Қайталану санын көбейту және уақытты қайталаудың тұрақты санына қысқарту арқылы жүктеме артты.

Спорт залында немесе спорт алаңында жылдамдық жаттығулары техникалық құралдар мен әдістерді қолдану арқылы жүзеге асырылды, алайда хоккейдің ерекшеліктеріне сәйкес келетін жаттығуларды орындауға көбірек көңіл бөлінді.

Мұздағы жылдамдық жаттығулары күрделі әсер етудің арнайы құралдарын қолдану арқылы жүзеге асырылды; бір мезгілде қозғалтқыш реакциясының жылдамдығына, іске қосу және қашықтық жылдамдығының дамуына, сонымен қатар маневр жылдамдығына әсер ететін күрделі жаттығулар қолданылды. Содан кейін техникалық және тактикалық әрекеттерді орындау жылдамдығына ерекше назар аударылды, негізінен жылдамдық сапаларының жоғарылауын қамтамасыз ететін сәйкес режимде ойындар мен ойын жаттығулары қолданылды.

Жылдамдық қабілеттерін арттыру үшін жоғары эмоционалды фон өте маңызды. Осы мақсатта жарыс жаттығулары қолданылды. Жаттығудың бірінші жартысында спортшылар орындаған жылдамдық жаттығуларының көлемі 50 минутқа дейін болды.

Жарыс кезеңінде 30-35% көлемінде күш жаттығуларының жүйелі жаттығулары негізінен дене шынықтыру міндеттерін бір мезгілде шешуді көздейтін кешенді жаттығулар (айналмалы жаттығулар) түрінде жүргізілді.

Ең қолайлы құрал ретінде 3×0, 3×1, 3×2, 5×0, 5×4, «шаттл» дәстүрлі ойын жаттығулары, максималды жылдамдықта және жылдамдық сапасын арттыруды қамтамасыз ететін режимде орындалатын әртүрлі эстафеталық жарыстар пайдаланылды. Бұл жағдайда қайталанатын және біріктірілген әдістер қолданылды.

Жарыстарға дайындық кезеңінде жылдамдық жаттығулары дене шынықтыруға бөлінген жалпы уақыттың 50-60% алады. Оның осы кезеңдегі негізгі міндеттері арнайы жылдамдық сапаларын табысты жақсарту және алактикалық энергиямен қамтамасыз ету механизмінің қуаты мен қуатын арттыру үшін алғышарттарды жасау болып табылады.

Хоккейшілердің тірек-қимыл аппаратын тиісті алдын-ала дайындамай, кері қайтарылатын мезоциклде орындау ұсынылмайды.

Сондай-ақ оқу процесінде теориялық сабақтар, ойын сәттерін талдау, хоккейшілердің ойын әрекетін талдау және өзін-өзі талдау жүргізілуі керек. Педагогикалық эксперимент кезінде М.Қажыбаев атындағы Солтүстік Қазақстан университеті командасының апта сайынғы дене шынықтыру бағдарламасы (1-кесте) берілген.

1-кесте – Университеттің хоккейшілер командасының эксперимент кезіндегі дене шынықтыру жаттығуларының апталық бағдарламасы

күндер апта	Жүктеу	мұз жаттығулары	жалпы физикалық дайындық
Дс .	Орташадан жоғары	Бір аптада жұмыс: әртүрлі позициялардан 1-ден 1-ге жаттығу. (1,5 сағат)	Жалпы күштің максималды салмағын 3-5 рет 3 жиынтық 5 станцияны дамыту . (45 минут)
сейсенбі	жоғары	Шектелген аймақтағы жекпе-жек өнері: 1x1, 2x2, 3x3. (1,5 сағат)	Созылу Акробатика. (45 минут)
Сәр	жоғары	<i>Таңертең:</i> Бүкіл алаңда жалғыз шайқас 1x1, 2x2, 3x3. (1,25 сағат) <i>Кешкі:</i> Техникалық-тактикалық дайындық: 2x1, 2x2, 3x2, 5x5. (1,5 сағат)	Күшті сақтау орташа салмақ 8 қайталау 3 жиынтық 6 - 8 станция
Бейс	Демалыс күні		
жұма	Орташа	Техникалық-тактикалық дайындық 1x0, 2x1, 3x2, 5x4, 5x3. (1,5 сағат)	Жылдам күш жеңіл салмақтар 10 қайталау 3 жиынтық 6 - 8 станция
сенбі	Орташа	Техникалық-тактикалық дайындық 1x0, 2x1, 3x2, 5x4, 5x3. (1,25 сағат)	Сабақтағы тактикалық іс-әрекет Ойындарды талдау. 30 минут
Жек	жоғары	ойын күні.	Қалпына келтіру: жүгіру немесе жаттығу велосипедтері. 20 минут

Шайбалы хоккейде ерекше өнімділікті дамытудың жаңа жолдарын анықтау үшін біз хоккейшілерге арналған арнайы жаттығулар кешенін әзірледік (2-кесте).

ЭТ хоккейшілерінің ерекше еңбек қабілетін дамытуға арналған дене жаттығуларының кешені

2-кесте – Бір аптадағы тәжірибелік кешен

Күн	Жаттығу мазмұны (доза)
1. 17.00 – 18.30	1. Жүгіру – 10 мин. 2. Жылыту – 5 мин. 3. Кедергілерден секіру (70 см) – 10 рет 10 секіру – 20 мин. 4. Медициналық доппен жұмыс (8-10 кг) - 10 серия 5-7 ауаға лақтыру «Крест» 6 километр, импульс бойынша минутына 200 соққыдан аспайды. Уақыт 35-45 минут. Созылу – 5 мин.
2. 17.00 – 18.30	«Күш үшін шеңбер»: 1. Жүгіру – 10 мин. 2. Жүппен қозғалыста қыздыру – 15 мин. 3. Тренажерлерде жұмыс – 50 мин. (айналмалы жаттығу) 5 адамға 5 ұпай, әр «нүктеде» 2 қайталау • «стендтік пресс» • аяқпен «тарту»; артқы жағында «тарту»; көлбеу тақтаға басыңыз; гантельдер - қолмен жұмыс істеу; Жүгіру – 3-5 минут.
3. 11.00 – 12.30	«Дөңгелек» - Жылдамдық-күш 1 сағат. 1 серия Төбеден секіру; оң аяққа 5 рет; сол аяққа 5 рет; 90 градустан екі аяқпен 5 рет; 5 рет конькимен жүгіру; 2 серия - 15 метрге дейін 10 үдеу; 3 серия – 20 метр биіктікте 8 үдеу; сериялар арасындағы үзіліс 10 минут; толтырылған доптармен бестікте эстафета – 30 мин
4	Демалыс
5. 17.00- 18.30	«Крест» 8 километр, пульс бойынша (ЖС) минутына 200 соққыдан аспайды. Уақыт 50-55 минут. Шағын футбол 30 мин
6. 17.30 – 18.30	«Күшке (өнімділікке) контурлық жаттығулар». Велосипед жаттығуы – 10 мин. Жүппен қозғалыста қыздыру – 15 мин. Тренажерлерде жұмыс – 50 мин. (айналмалы жаттығу) 5 адамға 5 ұпай, әр «нүкте» бойынша 5-7 қайталау Жиын арасында 2-3 минут демалу: «басу» жату, аяқпен «тарту», арқадағы «тарту»; · Көлбеу тақтаға басыңыз; гантельдер - қолмен жұмыс істеу; жолда жүгіру - 5-10 минут.
7. 17.00 – 18.30	Кедергілер жолы: бөгеттерден 12 рет секіру - басынан сальто - б стеллажды жылан - секіру, өрмелеу , секіру - 8-10 рет қайырылған пышак (прессте жұмыс) - 20 метрге үдеу. Кедергілер жолында 50-60 секунд жұмыс істеңіз. 3 серия, серияда жолақты 8 рет өту. Эпизодтар арасында 5 минуттық үзіліс бар. Спорттық ойын қол добы, баскетбол 20 минут

Эксперименттік топта дене жаттығуларының кешенін өткізгеннен кейін және алынған нәтижелерге сүйене отырып, хоккейшілер арасында ерекше еңбекке қабілеттіліктердің даму деңгейінің көрсеткіштері оң деп тұжырымдауға болады.

ҚОРЫТЫНДЫ

Хоккейшілердің ерекше еңбек қабілетін ұтымды дамыту үшін жарыс кезеңінің дайындық кезеңінде жалпы физикалық өнімділікті, аэробтық өнімділікті, негізгі құрамдас бөліктерді арттыру мақсатында ойын рөліне сәйкес сараланған жаттығуларды қолдану ұсынылады, арнайы дене шынықтыру, моторлы ойын белсенділігін арттыру, дәл және дәл емес әрекеттердің арақатынасын оңтайландыру, ойындағы техникалық және тактикалық әрекеттердің тиімділігі мен сенімділігін арттыру.

Осылайша, хоккейден ұлттық құраманың дайындығына қатысты мәселелер әлі зерттелмеген немесе толық зерттелмеген, эксперименттік зерттеулерді қажет етеді, сондықтан барлық жағдайлар бойынша ұсыныстар беру мүмкін емес.

ӘДЕБИЕТ ТІЗІМІ

1. Спорттық және ашық ауадағы ойындар. Институт курсанттары мен студенттеріне арналған оқу құралы. 1 бөлім / Ред. В.Ю. Егорова, Г.П. Рыбаков. - Санкт-Петербург: ӘІФК, 2015 - 200 б.
2. Савин, В.П. Хоккей теориясы мен әдістемесі: оқу құралы. / В.П. Савин. – М.: Академия, 2013. – 400 б.
3. Мищенко В.С. спортшылардың функционалдығы. - М.: Денсаулық, 2014. - 210 б.
4. Верхошанский, Ю.В. Жылдық оқу циклінде хоккейшілердің күш жаттығуларына арналған жаттығу жүктемелерін бағдарламалау: әдістеме, ұсыныстар / Ю.В. Верхошанский, В.В. Тихонов, В.И. Колосков. – М.: КСРО Мемлекеттік дене шынықтыру және спорт комитеті, 2011. – 262 б.
5. Никонов, Ю. В. білікті хоккейшілерді даярлау [Мәтін] / Ю. В. Никонов. - Минск: Олимпиада әдебиеті, 2008. – 212 б.
6. Павлов, С.Е. хоккейшілерді даярлаудың "күпиялары" [Мәтін] / С. Е. Павлов. – М.: дене шынықтыру және спорт, 2008. – 220 б.
7. Ланда, Б. х. физикалық даму мен дене шынықтыруды кешенді бағалау әдістемесі [Мәтін] / Б. х. Ланда. - 3-ші басылым.. және қосымша-м.: кеңестік спорт, 2006. – 208 б.
8. Железняк, Ю. д. дене шынықтыру мен спорттағы ғылыми-әдістемелік қызметтің негіздері [Мәтін]: оқу. ЖОО студенттері үшін-2-ші басылым. және қосымша / Ю. Д. Железняк, п.К. Петров.- М.: Академия, 2005. – 272 б.
9. Гогунув, Е. Н. дене шынықтыру және спорт психологиясы [Мәтін]: оқу. ЖОО студенттері үшін-2-ші басылым., дораб. / Е. Н.Гогунув, Б. И. Мартьянов. - М.: Академия, 2004. – 224 с
10. Усольцева, О. Хоккей. Кітап-жаттықтырушы. [Мәтін] / Усольцева О. - М.: Эксмо, 2011. – 256 б.
11. Шестаков, М. П. хоккейшілердің арнайы дене шынықтыру дайындығы [Мәтін]: оқу. оқу құралы / М. П. Шестаков, а. п. Назаров, д.р. Черенков. – М.: Спорт Академиясы, 2000. – 143 б.

REFERENCES

1. Sporttyқ zhәне ashық ауадағы ойындар. Institut kursantтары мен studentterine арналған оқу құралы. 1 бөлім / Red. V.YU. Egorova, G.P. Rybakov. - Sankt-Peterburg: ӘІФК, 2015 - 200 б.
2. Savin, V.P. Hokkej teoryasy men әdistemesi: оқу құралы. / V.P. Savin. – М.: Akademiya, 2013. – 400 b.
3. Mishchenko V.S. sportshylardıң funkcionaldyғы. - М.: Densaulық, 2014. - 210 b.
4. Verhoshanskij, YU.V. ZHyldық оқу ciklinde hokkejshilerдің күsh zhattyғularына арналған zhattyғу zhyktemelerin бағdarlamalau: әdisteme, ұsynыстар / YU.V. Verhoshanskij, V.V. Tihonov, V.I. Koloskov. – М.: KSRO Memlekettik дене shynықтыru zhәне sport komiteti, 2011. – 262 b.
5. Nikonov, YU. V. bilikti hokkejshilerdi dayarlau [Mәtін] / YU. V. Nikonov. - Minsk: Olimpiada әdebieti, 2008. – 212 b.
6. Pavlov, S.E. hokkejshilerdi dayarlaudың "күpiyalary" [Mәtін] / S. E. Pavlov. – М.: дене shynықтыru zhәне sport, 2008. – 220 b.
7. Landa, B. h. fizikalық даму мен дене shynықтыруды keshendi бағalau әdistemesi [Mәtін] / B. h. Landa. - 3-shi basylym.. zhәне қosымsha-m.: кеңestik sport, 2006. – 208 b.
8. ZHeleznyak, YU. d. дене shynықтыru мен sporttaғы ғыlymi-әdistemelik қызmetтің negizderi [Mәtін]: оқу. ZHOO studentteri үshin-2-shi basylym. zhәне қosымsha / YU. D. ZHeleznyak, p.K. Petrov.- М.: Akademiya, 2005. – 272 b.
9. Gogunov, E. N. дене shynықтыru zhәне sport psihologiyasy [Mәtін]: оқу. ZHOO studentteri үshin-2-shi basylym., dorab. / E. N.Gogunov, B. I. Mart'yanov. - М.: Akademiya, 2004. – 224 s
10. Usol'ceva, O. Hokkej. Kitap-zhattyқтыrushy. [Mәtін] / Usol'ceva O. - М.: Eksmo, 2011. – 256 b.
11. SHestakov, M. P. hokkejshilerдің арнайы дене shynықтыru дайындығы [Mәtін]: оқу. оқу құралы / M. P. SHestakov, a. p. Nazarov, d.r. CHerenkov. – М.: Sport Akademiyaсы, 2000. – 143 b.

ПОВЫШЕНИЕ КАЧЕСТВА СПЕЦИАЛЬНОЙ РАБОТОСПОСОБНОСТИ ХОККЕИСТОВ ДЛЯ ПОДГОТОВКИ К РАЗЛИЧНЫМ СОРЕВНОВАНИЯМ ОБЛАСТНОГО И РЕСПУБЛИКАНСКОГО МАШТАБА

Аннотация. В статье предусмотрены упражнения для развития специальной работоспособности хоккеистов на различных этапах соревновательного периода, а также исследован и апробирован комплекс физических упражнений, влияющий на динамику уровня развития и совершенствования физически качеств.

Ключевые слова: учебно-тренировочный процесс, специальная работоспособность хоккеистов, соревнования, комплекс упражнений.

IMPROVING THE QUALITY OF SPECIAL PERFORMANCE OF HOCKEY PLAYERS TO PREPARE FOR VARIOUS COMPETITIONS OF REGIONAL REPUBLICAN SCALE

Abstract. The article provides exercises for the development of special performance of hockey players at various stages of the competitive period, and also investigated and tested a set of physical exercises that affect the dynamics of the level of development and improvement of physical qualities.

Keywords: educational and training process, special performance of hockey players, competitions, a set of exercises.

УДК 378.6

ТРУДНОСТИ АДАПТАЦИИ ИНОСТРАННЫХ СТУДЕНТОВ К ОБУЧЕНИЮ В ВУЗАХ РОССИИ И КАЗАХСТАНА

АНЦИБОР Е.,С.¹, АНЦИБОР А.А.², РЕКАЛЬДЕ Д.³

¹ старший преподаватель кафедры языковой подготовки, Академия Национальной гвардии Республики Казахстан, г. Петропавловск. E-mail: elenaan777@mail.ru;

² студент 2 курса, факультет «Экономика», специальность «Мировая экономика и международный бизнес», Уральский федеральный университет имени первого Президента России Б.Н. Ельцина, г. Екатеринбург. E-mail artjom2003@mail.ru;

³ студент 2 курса, факультет «Экономика», специальность «Мировая экономика и международный бизнес», Уральский федеральный университет имени первого Президента России Б.Н. Ельцина, г. Екатеринбург. E-mail diegosandoval.dars@gmail.com.

Аннотация. Статья посвящена трудностям адаптации иностранных студентов гражданского российского вуза и иностранных курсантов казахстанского военного вуза к условиям обучения и проживанию в чуждых для них странах. Проведён анализ трудностей, возникающих перед данными категориями обучаемых, рассматривается значение поликультурной образовательной среды, делаются выводы.

Ключевые слова: адаптация, иностранные студенты, курсанты, поликультурная образовательная среда.

На современном этапе развития современного общества с расширением экономических связей и контактов отмечается глобализация мира, предполагающая сближение народов, усиление их межкультурного взаимодействия. Как известно, Республика Казахстан и Российская Федерация являются сами по себе многонациональными государствами. А принимая во внимание факт вхождение этих стран в международное образовательное пространство, возрастает привлекательности получения высшего профессионального образования на территории данных стран. Это обуславливает смешанный национальный состав их вузов. Иностранцев студентов, прибывших обучаться в вузы России и Казахстана, преимущественно на начальном этапе обучения ожидает большое количество трудностей, связанных с процессом адаптации к образовательной среде и жизни в чуждой для них стране. Успешная адаптация иностранных студентов окажет влияние на эффективность их обучения

и дальнейшее профессиональное самоопределение. Именно поэтому тема адаптации иностранных студентов к условиям жизни и обучения в другой стране является достаточно актуальной в настоящее время.

Цель данной работы: выявить трудности, возникающие перед студентами, прибывшими из других стран в вузы России и Казахстана, сравнить проблемы иностранных студентов разных категорий, выявить схожесть и различия проблем адаптационного периода иностранных студентов военных и гражданских вузов. Объект исследования: процесс адаптации иностранных студентов к условиям проживания и обучения в чуждой для них стране. Работа создана на основе материалов бесед и опросов иностранных студентов двух вузов разных стран: Академии Национальной гвардии Республики Казахстан и Уральского федерального университета имени первого Президента России Б.Н. Ельцина. Данные вузы имеют различную продолжительность существования (если история УрФУ насчитывает более 100 лет, то Академия НГ РК — чуть более четверти века), что обуславливает отличия в степени развития материально-технической базы, масштабы достижений, сфер международного сотрудничества и т. д. В российском университете обучаются студенты из 102 стран мира, в то время как в Академии НГ РК в настоящее время проходят обучение курсанты 2 стран: Республики Казахстан и Республики Таджикистан. Однако оба вуза отличаются высокой перспективностью, стремительное развитие и востребованность выпускников. Наше внимание обращено на иностранных курсантов, обучаемых в данных учебных заведениях, наличие которых требует организации условий для их успешной адаптации.

Научно-теоретической основой исследования стали идеи оптимизации адаптационных процессов в системе профессиональной подготовки (А.Д. Андреева, Л.А. Ефимова, Р.П. Жданов, Н.А. Исаева, Т.А. Леонтьева, А.Е. Пасекунов, В.И. Слободчиков, А.Е. Соловьева, Т.Р. Шишигина и др.); культурологический подход, согласно которому образование осуществляется в контексте культуры и рассматривается как диалогический процесс (М.М. Бахтин [1], В.С. Библер [2], Т.И. Пороховская и др.); концепция профессионализации военного специалиста (Н.И. Биркун, М.С. Воронов, В.В. Гусев, В.И. Холодов, М.В. Чемодуров и др.) Проблемы адаптации иностранных студентов гражданских вузов и иностранных курсантов военных вузов освещены в диссертационных исследованиях М.Г. Волкова («Адаптация курсантов военного вуза в условиях изменения социальной среды, Управление процессом социальной адаптации курсантов (на примере Новосибирского Военного института Внутренних войск МВД России)», А.В. Кравец («Социальная адаптация иностранных студентов»), Л. Тьерри («Социокультурная адаптация иностранных студентов, обучающихся в российских вузах»), Л.Т. Мазитова («Социальная адаптация иностранных студентов») М.В. Чемодуров («Педагогические условия адаптации курсантов военного вуза к учебно-профессиональной деятельности») и др.

Для достижения поставленной цели были использованы следующие методы исследования: теоретический анализ философской, психолого-педагогической, военной и методической литературы по проблеме исследования; общенаучные методы познания (анализ, сравнение, синтез, обобщение, систематизация, прогнозирование), социологические методы (беседа, интервьюирование), эмпирические (педагогическое наблюдение; анализ результатов деятельности).

Проблема адаптации человека к условиям жизненной среды длительное время является одним из направлений теоретических и прикладных исследований многих наук, включая и различные отрасли педагогики. Анализ определений, данных в различных словарях, показывает, что в одних из них под адаптацией подразумевается лишь приспособление организма к изменяющимся условиям внешней среды (толковый словарь С. Ожегова, педагогический терминологический словарь, краткий словарь по социологии и др.), в других, — акцентируется внимание на изменении языковой среды (словарь социолингвистических терминов, современный словарь иностранных слов, словарь терминов и понятий лингвистики и др.) и, наконец, в третьих, — адаптация рассматривается как многоаспектный процесс (словарь экологических терминов и определений, словарь терминов МЧС и др.), включающий

в себя, по мнению Б.Д. Парыгина и И.А. Милославовой, следующий комплекс поадаптаций личности к отдельным факторам окружающего мира: адаптация к микросоциальным системам (психосоциальная адаптация), адаптация к изменённым условиям функционирования организма (биопсихологическая адаптация), адаптация к вещам, входящим в состав его рабочего места (познавательная или операционная адаптация), адаптация целостной личности к её внутренней психологической среде (внутриличностная, интраспективная адаптация) и др. [3]. Следует отметить при этом, что в реальной жизни различные виды адаптации тесно взаимосвязаны между собой и не могут рассматриваться отдельно друг от друга. Таким образом, термин «адаптация» достаточно полисемантичен, поэтому в наиболее обобщённом виде его можно представить, вслед за А.А. Реаном, А.Р. Кудашевым и А.А. Барановым, как «процесс и результат внутренних изменений, внешнего активного приспособления и самоизменения индивида к новым условиям существования» [4, с. 17]. Начало изучению адаптации положено ещё в античные времена, когда античные мыслители (Аристотель, Эмпедокл, Демокрит, Кар) пытались определить в своих рассуждениях сущность данного феномена. Тема эта остаётся актуальной и в наше время.

В начальный период обучения любой студент-первокурсник проходит процесс адаптации, поскольку оказывается в новых и зачастую непривычных для него условиях: новый круг общения, обилие новой информации, новые условия обучения и проживания, страх перед неизвестностью. Это может вызывать стресс даже у местных обучаемых. Иностранные студенты сталкиваются с большим количеством трудностей. Помимо вышеперечисленных добавляется необходимость приспособиться к культуре чужой страны, её менталитету, традициям, обычаям, языку, климату, еде. Курсанты военных вузов, к тому же, сталкиваются с укладом воинской жизни, регламентируемым соответствующими уставами и приказами, совмещением высоких умственных и физических нагрузок. Таким образом, процесс адаптации к условиям обучения в вузе достаточно сложный для всех студентов, а студентов-иностранцев особенно. В военном вузе данный процесс осложняется сужением степени свободы курсантов, но при этом у них нет жилищных проблем, проблем, связанных с приёмом пищи и вещевого обеспечения. Иностранные студенты гражданского вуза хоть и имеют гораздо большую свободу, но вынуждены адаптироваться к гораздо большему диапазону проблем: приспособлению к местным продуктам, самостоятельному приготовлению пищи, нормам поведения в различных общественных местах.

Для выявления трудностей периода адаптации иностранных студентов/курсантов в военном и гражданском вузе нами были проведены беседы с обучаемыми 2 курса-уроженцами различных стран. Условно они подразделены нами на 3 категории:

1. курсанты-уроженцы Республики Казахстан, обучающиеся в российском гражданском вузе,
2. студенты из стран дальнего зарубежья (Эквадор, Италия, Испания), обучающиеся в российском гражданском вузе.
3. курсанты-уроженцы Республики Таджикистан, обучающиеся в казахстанском военном вузе,

Всем иностранным обучаемым было предложено ответить на следующие вопросы:

1. Что для вас представляло наибольшую трудность в первый год пребывания в чуждой для вас стране?
2. Чувствовали ли вы дискомфорт и желание вернуться домой?
3. Изменилась ли ситуация к концу первого года обучения и в какую сторону?
4. Что помогло вам в преодолении трудностей?
5. Какое значение, на ваш взгляд, играет жизнь и обучение в поликультурном коллективе?
6. Принимали ли вы участие в мероприятиях, связанных с пропагандой культуры, традиций и обычаев разных стран?
7. Рассказываете ли вы другим студентам/курсантам о культуре своей страны?

Анализ полученных ответов позволил нам сформулировать следующие выводы:

1. Для всех трёх категорий студентов/курсантов труднее всего оказалась жизнь вдали от дома. Помимо этого студенты российского вуза из стран дальнего зарубежья и курсанты из Таджикистана отнесли к проблемам языковой барьер, еду и климат. Но если для курсантов была непривычна еда в курсантской столовой, отличная от домашней, предоставляемая в строго установленное время и определёнными блюдами и порциями без права выбора, то для студентов из стран дальнего зарубежья непривычны сами продукты и блюда, распространённые в основных точках общепита. Это объясняется тем, что Республика Таджикистан и Казахстан имеют несколько схожую национальную кухню и, к тому же, относятся к странам постсоветского пространства, так что общепринятые блюда этих стран привычны друг для друга. Обучение всех опрашиваемых студентов/курсантов ведётся на русском языке. Это вызвало наибольшую сложность у студентов стран дальнего зарубежья. Все опрашиваемые казахстанские студенты, обучающиеся в российском вузе, свободно владеют русским языком и языкового барьера не испытывают. Группы российского вуза отличает более многонациональный состав, и проблема общения студентов друг с другом решается посредством английского языка — языка международного общения. Большинство курсантов казахстанского военного вуза не владеют английским языком в той мере, чтобы использовать его для свободного общения, проблемы владения русским языком у иностранных курсантов имеются, это создаёт на начальном этапе большую проблему при их обучении. Иностранные курсанты военного вуза выделили ещё две сложности адаптационного периода — жилищные условия (курсанты проживают в казарме, рассчитанной на 100-120 человек) и нормы поведения в воинском коллективе. Для двух других категорий иностранных студентов гражданского вуза жилищные условия представляли трудность только в плане самостоятельной организации своего быта. Иностранные студенты из стран дальнего зарубежья и курсанты из Таджикистана отметили, что дискомфорт создают и непривычные климатические условия, так как оба рассматриваемые нами вуза находятся в регионах с достаточно суровым климатом, отличным от климата родных стран опрашиваемых нами студентов/курсантов.

2. Все три рассматриваемые нами категории иностранных обучаемых испытывали дискомфорт на начальном этапе проживания и обучения в чуждой стране, меньше всего он наблюдался у казахстанских студентов, обучающихся в российском вузе, что объясняется, на наш взгляд, отсутствием языкового барьера и схожестью уклада жизни родной страны и страны пребывания на период учёбы.

3. К концу первого года обучения у всех опрошенных студентов/курсантов наблюдалась динамичное изменение в уровне адаптированности. Они стали чувствовать себя более уверенно как на занятиях, так и в повседневной жизни, общении с одноклассниками, местным населением.

4. Положительной динамике способствовало дружелюбное отношение со стороны местных студентов/курсантов, преподавателей, командиров подразделений (у курсантов), других иностранных студентов/курсантов. Студенты из стран дальнего зарубежья, обучающиеся в УрФУ отмечают, что проблемы адаптационного периода и языковой барьер помогает решать общение в социальных сетях. Курсанты военного вуза лишены такой возможности ввиду запрета на территории военного вуза использования сотовых телефонов с выходом в Интернет. В российском вузе большую поддержку иностранным студентам оказывает Центр адаптации иностранных студентов, который берёт под свою опеку ребят с момента подготовки документов для поступления в вуз и продолжает курировать на протяжении всего периода обучения. Студентам из стран дальнего зарубежья предоставляется возможность посещать курсы русского языка. Немаловажную роль в процессе адаптации иностранных студентов играют закреплённые за каждой академической группой наставники (студенты старших курсов), союз студентов, советы студенческих корпусов. В Академии Национальной гвардии большую роль в адаптации иностранных курсантов играет отдел воспитательной и социально-правовой работы, командиры подразделений, кафедра языковой подготовки, центр молодёжной инициативы. Экскурсии по городу, вовлечение в различные

мероприятия, дополнительные занятия по языковым дисциплинам, выпущенные учебные пособия и тематические словари-разговорники на 4 языках (русском, английском, казахском и таджикском) помогают иностранным курсантам успешно адаптироваться к условиям проживания в другой стране.

5. Опрошенные студенты/курсанты всех трёх категорий считают, что жизнь и обучение в поликультурном коллективе очень интересна и полезна. Это помогает расширить кругозор, сформировать представления о культуре разных стран, выявить сходства и различия. Казахские студенты, обучающиеся в России отметили, что общение со студентами из разных стран помогло им в значительной мере повысить знание английского языка, выучить некоторые фразы на разных языках мира, а курсанты из Республики Таджикистан не только улучшили знания русского языка, но и овладели казахским языком на базовом уровне.

6. Иностранные студенты/курсанты с удовольствием принимают участие в мероприятиях, связанных с пропагандой культуры, традиций и обычаев разных стран: Фестивалях дружбы народов, мероприятии «Вокруг света за один день», латинских вечеринках, ламповых вечерах. Иностранные курсанты Академии принимают активное участие в проведении круглого стола «Традиции и обычаи моего народа», концерта «Под единым шаныраком», праздновании Наурыза, региональных и международных студенческих конкурсах, и семинарах, в конкурсах эссе «Я прославляю край родной», «Великие люди моей страны», буклетов о родных городах. Командный состав Академии придаёт большое значение государственным праздникам Таджикистана.

7. Студенты УрФУ охотно рассказывают в своих вузах о родных странах, угощают друг друга блюдами национальной кухни, организуют различные мероприятия, в которых демонстрируют национальные традиции и обычаи. Студентами отмечается, что даже на любом неформальном мероприятии обязательно заходит разговор о культуре разных стран, ребята с удовольствием отвечают на вопросы, приводят примеры, иллюстрирующие уклад жизни и традиции своих соотечественников. Курсанты военного вуза также делятся информацией о родной стране на занятиях и в свободное время, оформляют уголки Дружбы народов. Большую возможность для этого предоставляют языковые дисциплины. При разработке заданий преподавателями кафедры языковой подготовки принимается во внимание тот факт, что в группах обучаются как курсанты из Казахстана - представители разных этносов, так и иностранные курсанты из Таджикистана.

Исходя из вышеизложенного можно прийти к следующему заключению: Несмотря на большие отличия в структуре, масштабе, программах рассмотренных нами вузов, иностранные обучаемые испытывают схожие трудности на начальном этапе обучения и жизни в чуждой для них стране. Иностранные обучаемые как гражданского, так и военного вуза проходят социальную, культурную и академическую адаптацию, успешность прохождения которой сказывается на эффективности их учебы и жизни в стране пребывания. Уральским федеральным университетом и Академией Национальной гвардии выстроены успешные алгоритмы адаптации иностранных студентов/курсантов к условиям обучения в вузе, оба учебных заведения уделяют большое внимание вопросу поликультурного образования, формированию поликультурной личности, ориентированной на диалог и сотрудничество, признание многообразия культур и их взаимосвязи; позитивное отношение к культурному плюрализму. В стенах вузов происходит постоянный диалог культур - «разновидность межкультурного взаимодействия, предполагающая активный обмен содержанием культур-контрагентов при сохранении ими своей самобытности» [5]. Студенты/курсанты групп со смешанным национальным составом извлекают выгоду из межкультурного общения, которое способствует благоприятному климату в поликультурном студенческом коллективе, формированию и укреплению таких ценностей, как толерантность, уважение, взаимопомощь. что, в свою очередь, влияет на успешность процесса обучения.

СПИСОК ЛИТЕРАТУРЫ

1. Бахтин, М.М. Собрание сочинений: В 7 т. / Институт мировой литературы им. А. М. Горького РАН. – Т. 1. Философская эстетика 1920-х годов. [Текст] / М.М. Бахтин. – Москва: Русские словари; Языки славянских культур, 2003. – 957 с.
2. Библер, В.С. От наукоучения – к логике культуры. Два философских введения в двадцать первый век [Текст] / В.С. Библер. – Москва: Изд-во «Эксмо», 1991. – 414 с.
3. Парыгин, Б.Д. Социальная психология. Проблемы методологии, истории и теории [Текст] / Б.Д. Парыгин. – Санкт-Петербург: ИГУП, 1999, –592 с.
4. Реан, А.А. Психология адаптации личности / А.А. Реан, А.Р. Кудашев, А.А. Баранов. – Санкт-Петербург: Мед. пресса, 2008. – 344 с.
5. Национальная философская энциклопедия [Электронный ресурс]. URL: <https://terme.ru/slovari/filosofskii-glossarii.html> (дата обращения: 30.01.2023)
6. Анцибор Е.С. Адаптация иностранных курсантов Военного института Национальной гвардии Республики Казахстан к условиям обучения в военном ВУЗе [Текст] / Е.С. Анцибор // Научный журнал «Вестник Таджикского национального университета», Ташкент. 2021. №7. С.241-246.
7. Анцибор Е.С. Диалог культур на занятиях по дисциплине «Иностранный язык» как один из способов формирования патриотизма и культурного развития будущих офицеров Национальной гвардии Республики Казахстан [Электронный ресурс] // Academia.edu. URL: <https://www.academia.edu/dialogcultur> (дата обращения: 09.11.2022)
8. Воскресенко О.А. Адаптация иностранных курсантов к образовательному процессу военного вуза / О.А. Воскресенко, О.А. Бучнева // Высшее образование в России. 2013. № 7. С. 136 – 140.
9. Сартаев, Ж.Н. Психология экстремальных профессий и состояний: Учебное пособие [Текст] / Ж.Н. Сартаев, А.И. Митяев. – Петропавловск: Военный институт, 2018 – С. 225 – 251.
10. Сафонова, В.В. Изучение языков международного общения в контексте диалога культур и цивилизаций [Текст] / В.В. Сафонова. – Воронеж: Истоки, 1996. – 237 с.

REFERENCES

1. Bahtin, M.M. Sbranie sochinenij: V 7 t. / Institut mirovoj literatury im. A. M. Gor'kogo RAN. – T. 1. Filosofskaya estetika 1920-h godov. [Tekst] / M.M. Bahtin. – Moskva: Russkie slovari; Yazyki slavyanskih kul'tur, 2003. – 957 s.
2. Bibler, V.S. Ot naukoucheniya – k logike kul'tury. Dva filosofskih vvedeniya v dvadcat' pervyj vek [Tekst] / V.S. Bibler. – Moskva: Izd-vo «Eksmo», 1991. – 414 s.
3. Parygin, B.D. Social'naya psihologiya. Problemy metodologii, istorii i teorii [Tekst] / B.D. Parygin. – Sankt-Peterburg.: IGUP, 1999, –592 s.
4. Rean, A.A. Psihologiya adaptacii lichnosti / A.A. Rean, A.R. Kudashev, A.A. Baranov. – Sankt-Peterburg: Med. pressa, 2008. – 344 s.
5. Nacional'naya filosofskaya enciklopediya [Elektronnyj resurs]. URL: <https://terme.ru/slovari/filosofskii-glossarii.html> (data obrashcheniya: 30.01.2023)
6. Ancibor E.S. Adaptaciya inostrannyh kursantov Voennogo instituta Nacional'noj gvardii Respubliki Kazahstan k usloviyam obucheniya v voennom VUZe [Tekst] / E.S. Ancibor // Nauchnyj zhurnal «Vestnik Tadzhijskogo nacional'nogo universiteta», Tashkent. 2021. №7. S.241-246.
7. Ancibor E.S. Dialog kul'tur na zanyatiyah po discipline «Inostrannyj yazyk» kak odin iz sposobov formirovaniya patriotizma i kul'turnogo razvitiya budushchih oficerov Nacional'noj gvardii Respubliki Kazahstan [Elektronnyj resurs] // Academia.edu. URL: <https://www.academia.edu/dialogcultur> (data obrashcheniya: 09.11.2022)
8. Voskresenko O.A. Adaptaciya inostrannyh kursantov k obrazovatel'nomu processu voennogo vuza / O.A. Voskresenko, O.A. Buchneva // Vysshee obrazovanie v Rossii. 2013. № 7. S. 136 – 140.
9. Sartaev, Zh.N. Psihologiya ekstremal'nyh professij i sostoyanij: Uchebnoe posobie [Tekst] / Zh.N. Sartaev, A.I. Mityaev. – Petropavlovsk: Voennyj institut, 2018 – S. 225 – 251.
10. Safonova, V.V. Izuchenie yazykov mezhdunarodnogo obshcheniya v kontekste dialoga kul'tur i civilizacij [Tekst] / V.V. Safonova. – Voronezh: Istoki, 1996. – 237 s. .

РЕСЕЙ ЖӘНЕ ҚАЗАҚСТАННЫҢ ЖОО-ДА ШЕТЕЛДІК СТУДЕНТТЕРДІ ОҚЫТУҒА БЕЙІМДЕУДЕГІ ҚИЫНДЫҚТАР

АНЦИБОР Е.С.¹, АНЦИБОР А.А., РЕКАЛЬДЕ Д.³

¹ Қазақстан Республикасы Ұлттық ұланы академиясының тілдік дайындық кафедрасының аға оқытушысы, Петропавл қ., E-mail: elenaan777@mail.ru;

² 2 курс студенті, «Экономика» факультеті, «Әлемдік экономика және халықаралық бизнес» мамандығы, Ресей Тұңғыш Президенті Б.Н. Ельцин атындағы Орал федералды университеті, Екатеринбург қ., E-mail artjom2003@mail.ru;

³ 2 курс студенті, «Экономика» факультеті, «Әлемдік экономика және халықаралық бизнес» мамандығы, Ресей Тұңғыш Президенті Б.Н. Ельцин атындағы Орал федералды университеті, Екатеринбург қ., E-mail diegosandoval.dars@gmail.com

Аңдатпа. *Мақала Ресей азаматтық ЖОО студенттері мен Қазақстан әскери ЖОО-ның шетелдік курсанттарының оларға бөтен елде білім алу мен өмір сүруге бейімделуінің қиыншылықтарына арналған. Білі алушыларда туындаған қиындықтарға талдау жүргізіледі, полимәдени білім беру ортасының мәні қарастырылады, қорытынды жасалады.*

Түйінді сөздер: *бейімделу, шетел курсанттары, полимәдени білім беру ортасы.*

DIFFICULTIES OF FOREIGN STUDENTS' ADAPTATION TO THE STUDYING IN HIGHER EDUCATIONAL INSTITUTIONS OF RUSSIA AND KAZAKHSTAN

ANTSIBOR E.S.¹, ANTSIBOR A.A.², RECALDE D.³

¹ senior teacher of Languages Department, National Guard Academy of the Republic of Kazakhstan, Petropavlovsk. E-mail: elenaan777@mail.ru;

² 2nd year student, faculty “Economics”, specialty “International Economics and Business”, Ural Federal University named after the First President of Russia B.N. Yeltsin, Yekaterinburg. E-mail artjom2003@mail.ru;

³ 2nd year student, faculty “Economics”, specialty “International Economics and Business”, Ural Federal University named after the First President of Russia B.N. Yeltsin, Yekaterinburg. E-mail diegosandoval.dars@gmail.com.

Abstract. *The article is devoted to the problems of adaptation of foreign students of a civil Russian university and foreign cadets of a Kazakhstan military higher educational institution to the conditions of studying and living in the foreign countries. The analysis of the difficulties faced at these categories of students is carried out, the importance of a multicultural educational environment is considered, the conclusions are drawn.*

Keywords: *adaptation, foreign students, cadets, multicultural educational environment.*

САЙФУДИНОВ Р.К.

заместитель начальника кафедры вооружения и стрельбы, Академия Национальной гвардии Республики Казахстан, г. Петропавловск. E-mail: saifudinovr@mail.ru.

***Аннотация.** Снайперы в современной войне играют весьма заметную роль. Хорошо подготовленная снайперская пара при определённых обстоятельствах может сорвать атаку батальонной тактической группы. В Вооружённых силах снайперскому делу стали уделять повышенное внимание.*

Ключевые слова: снайперское искусство, контртеррористическая операция, позиции, задачи, замысел, порядок применения оружия.

Снайперское искусство – это дерзкое умение терпеливых ждать подходящего момента и мгновенно использовать его. Снайпер выслеживает цель, как охотник на промысле, и организует дальнейшее течение событий так, чтобы заставить эту цель проявиться и подставиться под выстрел. Снайпер не имеет право на промах. Боевая специальность снайпера представляет собой очень опасную, напряжённую и физически тяжёлую боевую работу. Слово «снайпер» означает как «меткий стрелок».

Во времена первой мировой и последующей гражданской войн снайперы в воюющих армиях практически не применялись, поэтому не разрабатывалось и не производилось специальное снайперское оружие и оптические прицелы, не имелось и тактика применения снайперов.

В Красной Армии снайперское движение считалось ненужной блажью. Основное поражение противника строилось на плотности огня, однако в системе ОГПУ – НКВД осуществлялась подготовка снайперов, для выполнения специальных заданий.

Жестокий урок командирам Красной Армии преподали финские стрелки зимой 1939 года. Во время финской войны советские командиры столкнулись со снайперами-кукушками. Действия их были необычайно эффективными. Название «кукушки» финские снайпера получили за то, что поначалу стреляли с деревьев и сигнализировали птичьими голосами.

После финской войны командование РККА сделало соответствующие выводы. Получило широкий размах движение «Ворошиловских» стрелков. Для снайперов были изготовлены новые образцы снайперского оружия, обобщена общевойсковая тактика и методика их практического применения.

Во время Великой отечественной войны и в последующих вооружённых конфликтах наши снайпера доказали свое подавляющее превосходство, изобретательность, выносливость и терпение, способность работать в любую погоду и время суток.

Применение снайперов в мирное время диктуется жестокой необходимостью. В мирное время при проведении специальных и контртеррористических операций от снайпера требуется предельная точность, полная концентрация внимания. Ошибки могут привести к гибели мирных граждан, к срыву боевой задачи в целом. Вот почему последнее время вопросам подготовки снайперов уделяется пристальное внимание. В данной статье обобщён практический опыт, проведения контртеррористических операций спецподразделениями РФ и РК.

1. На сегодняшний день тактика действий незаконных вооружённых формирований (далее - НВФ) существенных изменений не претерпела. Боевики по-прежнему делают ставку на обстрелы пунктов постоянной и временной дислокации (далее – ППД, ПВД) и мест несения службы, нападения на войсковые колонны и войсковые наряды, заслоны, инженерные разведывательные дозоры, засады и т.д., устройство засад, применение снайперов, установку мин-фугасов. В таких условиях неизмеримо возрастает роль снайперов, становящихся на данном этапе реальной силой способной противостоять боевикам.

Основными задачами снайперов при боевом применении в условиях контртеррористической операции являются:

- наблюдение за обстановкой в районе применения;
- избирательное поражение целей, которые не могут поражаться огнем артиллерии и стрелкового оружия без угрозы причинения вреда здоровью мирным жителям;
- поражение целей на подступах к ППД, ПВД, местам несения службы.
- уничтожение огневых средств, обеспечивающих огнем действия боевиков.

Организация боевого применения снайперов включает:

- принятие решения,
- рекогносцировку,
- постановку боевых задач снайперским парам, группам прикрытия и другим подразделениям и войсковым нарядам, обеспечивающим действия снайперов,
- организацию снайперского огня,
- взаимодействия, управления и всестороннего обеспечения.

Порядок работы командира воинской части (подразделения) зависит от характера предстоящих действий (сложившейся обстановки), полученной задачи и наличия времени.

При подготовке к боевому применению снайперов командир воинской части (подразделения) большую часть работы по организации их действий проводит на местности.

При уяснении задачи командир воинской части (подразделения) кроме обычных вопросов должен понять:

- допустимые районы действия снайперов,
- порядок применения вооружения;
- время начала действий и другие вопросы.

В ходе оценки противника командир дополнительно должен изучить:

- районы сосредоточения незаконных вооруженных формирований, их состав, вооружение, возможные маршруты скрытного подхода к ППД, ПВД, местам несения службы и возможный порядок действий при нападении на подразделения и войсковые наряды;
- сильные и слабые стороны противника, его возможности по ведению наблюдения;
- возможности боевиков по ведению снайперской борьбы;
- наличие путей маневра, возможность выхода боевиков из боя и уклонения от него.

При оценке своих подразделений командир должен учесть:

- наличие у снайперов боевого опыта;
- слаженность снайперских пар применительно к предстоящим действиям;
- боевую напряженность предыдущих действий;

В ходе оценки местности уточняет:

- важнейшие объекты и рубежи, наблюдение за которыми снайперов, обеспечивает безопасность подразделений и не позволит боевикам скрытно занимать выгодные для обстрела позиции;

На основе оценки обстановки командир воинской части делает выводы:

- какие цели требуется поразить снайперским огнем в первую очередь;
- какие меры следует предпринять по упреждению и недопущению захвата вооруженными формированиями выгодных в тактическом отношении районов, важных объектов;
- какие способы действий снайперов избрать, что бы локализовать и вынудить вооруженные формирования сложить оружие;
- мероприятия по недопущению гибели мирного населения;
- гражданские, промышленные, административные, экологические и другие объекты, ведение огня в направлении которых недопустимо или ограничено.

При определении первоочередных мероприятий по подготовке к выполнению задач снайперами помимо обычных вопросов следует определить:

- задачи по совместной подготовке снайперских пар с приданными и взаимодействующими стрелками, артиллерийскими расчетами, силами и средствами, в том числе вооруженными формированиями и органами других министерств и ведомств.

- особенности морально – психологической подготовки снайперских пар при действии в отрыве от основных сил подразделений;

В решении на боевое применение снайперов командир воинской части помимо основных вопросов определяет:

- замысел боевых действий снайперских пар, направления предполагаемого выхода боевиков к позициям охранения, задачи и последовательность их выполнения; способы действий, полосы наблюдения, места и границы снайперских постов, в которых снайперские пары обязаны выполнять поставленную задачу; время готовности.

- задачи снайперским парам, время занятия снайперских позиций и начала действий;
- порядок применения оружия;
- основные вопросы и сигналы управления и взаимодействия;
- организацию управления;

При этом с учетом специфики предстоящих действий, дополнительно требуется предусматривать:

- состав групп, обеспечивающих прикрытие снайперских пар с учетом приданных подразделений;

- порядок огневого поражения при отходе снайперов с занимаемых позиций, способы преодоления своих заграждений;

- силы и средства для пресечения возможного противодействия со стороны местного населения;

- наличие сил и средств, взаимодействующих подразделений и органов других министерств и ведомств, их тактику действий и характер выполняемых задач.

Решение на применение снайперов командир воинской части оформляет на своей рабочей карте.

Боевые задачи снайперам доводятся боевым приказом или боевым распоряжением.

В боевом приказе снайперским парам и группам прикрытия командир указывает:

- в первом пункте - краткие выводы из оценки обстановки;
- во втором - задача воинской части объекты и цели, поражаемые средствами старшего командира на направлении действий снайперских пар (прикрывающих групп);
- в третьем - задачи соседей и взаимодействующих органов, границы снайперских постов;

- в четвертом – замысел боевых действий;

- в пятом – после слова «приказываю» отдельными подпунктами ставятся задачи каждой снайперской паре и группе прикрытия;

- в шестом – порядок применения оружия, специальных средств, средств инженерного обеспечения, меры безопасности;

- в седьмом – время готовности к действиям;

- в восьмом пункте – место и время развертывания снайперских постов, порядок связи.

В боевом распоряжении командир указывает:

- краткие выводы из оценки противника;

- объекты, поражаемые в интересах снайперских пар средствами старшего командира;

- боевую задачу;

- время готовности к действиям;

- при необходимости могут указываться задачи соседей.

При постановке боевых задач снайперам наряду с обычными вопросами указываются:

- ориентиры, места расположения основных, запасных и ложных позиций, определяются скрытые пути, порядок действий и отхода с позиции, время готовности и порядок взаимодействия с соседями и своим подразделением.

Снайперскую пару при выполнении задач поддерживают:

- группа прикрытия (2-3 стрелка, стрелка - пулеметчика);

- группа огневой поддержки (минометный взвод, расчет АГС-30, СПГ-9М);

- в некоторых случаях может придаваться группа обеспечения прохода через свои минно-взрывные заграждения.

Снайперские пары и группы прикрытия, действующие в отрыве от главных сил, обеспечиваются необходимыми средствами связи и наблюдения.

Наибольшая эффективность достигается применением снайперов в сочетании с приборами обнаружения и станциями ближней разведки СБР-5 «Фара-1», многофункциональный разведывательный комплекс «Ирония-1» и разведывательно-сигнализационный комплекс 1К18 «Реалия-У».

2. Занятие позиций снайперами и их оборудование лучше производить с рассветом, с наступлением сумерек, перед дождем и наоборот. Место для позиции определяется возможным появлением на данном направлении боевиков и для ведения наблюдения за обстановкой. Разумеется, желательно занять позицию повыше – на высотке, на крыше, на чердаке, на дереве и т.д. – так легче вести наблюдение и повышается дальность прямого выстрела.

Но все эти перспективные для снайпера места знают и боевики, потому что они будут стремиться установить наблюдение за этими привлекательными местами. Основная позиция, на которой, как правило, приходится сидеть несколько часов, а иногда и суток и скрытно выслеживать боевиков, делается закрытой. Открытая позиция – это та, которая располагается в удобном для стрельбы месте и которую не надо подготавливать – снайпер занимает какую-нибудь расщелину, прижимается к скату, залегает в траве, за пнем или кустом, прикрывается ветками или камуфляжем. С такой позиции производится один два выстрела, при обнаружении боевиков, после чего снайпер уходит.

На позицию подскока снайпер выдвигается с основной позиции при уже разведанной и появившейся цели, производит выстрел и уходит назад, по принципу «укусил и скрылся». При нахождении на позиции, прежде всего, нельзя пошевелиться. Боевиками тоже может вестись наблюдение. Малейшее шевеление может стоить снайперу жизни.

Величина района расположения системы снайперских позиций в большинстве случаев определяется снайпером в зависимости от местности и целесообразности их размещения. Границы снайперского поста могут быть и 50 м, и до 300 м, в зависимости от условий местности и характера выполняемых задач.

Занятие позиции днем осуществляется в случае крайней необходимости. Такое выдвижение осуществляется скрытно, по канавам, воронкам, сухому устью ручья и всем возможным естественным укрытиям. При выполнении задач в отрыве от районов размещения подразделений действия снайперов должны всегда прикрываться стрелками-пулеметчиками, располагающимися в стороне от позиций снайперов, чтобы не демаскировать их и иметь возможность защитить снайпера с тылу.

3. Боевая работа снайперов при проведении разведывательно-поисковых мероприятий всегда особенная. Задача снайпера, входящего в состав самостоятельных малых групп, действующих в отрыве от главных сил, заключается в ведении постоянного наблюдения за обстановкой и обнаружении противника. Снайпер должен на расстоянии обнаруживать противника на замаскированных позициях по демаскирующим признакам.

В разведывательной группе снайпер должен наблюдать на ходу и не делать при этом ошибок. При непосредственном выполнении задания снайпер огнем обеспечивает и прикрывает активную работу разведчиков при скрытом проникновении или налете на объект, уничтожает, наблюдателей, дозорных противника, его секрет посты. Огнем препятствует боевому развертыванию противника, прикрывает отход разведчиков, не позволяя боевикам стрелять по ним прицельно. Снайпер обязан обеспечить благополучный исход работы разведывательной группы: дать им возможность «оторваться» и задержать боевиков на путях этого отхода как можно дольше. При этом снайпер должен постоянно менять позиции, не допуская обхода или захвата со стороны или сзади. С разведчиками снайпер выходит на встречу в обусловленном месте.

4. При совершении марша, в головной походной заставе или непосредственно в составе своего подразделения, место снайпера – на броне в передних порядках движения. Задача – ведение наблюдения и обнаружение возможной постановки противником засады. При обнаружении такой засады снайперы открывают по ней огонь самостоятельно, без команды, и в дальнейшем расстреливают цели, которые являются наиболее опасными для своих подразделений – в первую очередь гранатометчиков и пулеметчиков. Позицию снайпер в случае остановки колонны занимает по целесообразности – в кювете, воронках, ямах, но подальше от машин, как подбитых, так и не подбитых – они «притягивают» к себе огонь противника.

5. При выполнении задач в зоне безопасности снайпера (снайперские пары) могут действовать как в составе боевого охранения, так и самостоятельно в снайперских засадах.

При действии в боевом охранении огонь снайперских винтовок становится наиболее эффективным. Для этого снайперы заблаговременно занимают выгодные позиции с хорошим обзором, обеспечивающие результативный обстрел. На таких позициях боевиков неожиданно встречают огнем и наносят максимальное поражение. Как показала практика, именно такая тактика неожиданного снайперского огня с замаскированных невидимых позиций срывает планы боевиков по внезапному нападению на пункты временной дислокации и места несения службы, нервирует боевиков, заставляет их отойти и в дальнейшем прекратить попытки проведения подобных акций.

Ведя наблюдение за прилегающей местностью, с хорошо замаскированных позиций, снайпер должен своевременно обнаружить группу боевиков и самостоятельно открыть по ним огонь. При выборе цели он обращает внимание на лидеров бандформирований, действующих, как правило, в глубине боевого порядка и отличающихся от остального лучшего обмундирования, повелительными жестами и отдаваемыми командами.

В случае смены позиции или отхода снайпер быстро, бесшумно и абсолютно скрытно от боевиков уходит под прикрытие огня подразделения, назначенного в охранение.

При выставлении засады позиции снайпера оборудуются впереди боевого порядка засады, определяется порядок и пути отхода к своим, при этом отход снайперов должен обязательно обеспечиваться огневым прикрытием. Обычно для этого назначаются минометы, которые должны быть в готовности открыть огонь по заранее запланированным и выявленным целям.

При нахождении в засаде задача снайпера все та же – наблюдение. Снайпер не должен прозевать того, кого ждут в засаду. О появлении боевиков снайпер установленным знаком «внимание» сообщает командиру, пропускает объект в «мешок», огонь открывается только в случае отхода или непредвиденного развития событий.

6. При проведении специальной операции по поиску и ликвидации незаконных вооруженных формирований в блокированном районе снайперы применяются:

- на стыках подразделений, взаимно перекрывая огнем промежутки между подразделениями («ничейные» места);
- для плотного прикрытия огнем из замаскированных засад путей и направлений возможного отхода (выхода) НВФ к местам их дальнейшего укрытия, - к лесам, оврагам, населенным пунктам.

Основная задача снайпера – не дать боевикам вырваться из района блокирования, заградительным огнем (или на уничтожение) перекрыть пути возможного отхода НВФ.

Целесообразно иметь на оружии постоянный прицел. Огонь ведется навскидку с выбором точки прицеливания в переднем крае бегущей цели.

При проведении поиска в лесных массивах место снайпера – на просеках, вдоль оврагов, полей, опушек и других открытых мест, вдоль которых обычно движутся поисковые группы. Внимание снайпера при этом сосредотачивается на участках леса с густой растительностью, из - под которой противник может вести огонь. Огонь по проявившему себя противнику снайпер открывает самостоятельно.

7. Тактика ведения контрснайперской борьбы.

Обнаружение снайпера противника является основным элементом в ведении контрснайперской борьбы и его своевременное обнаружение позволит получить необходимое преимущество и остаться в живых в сложном поединке.

Снайпера боевиков могут выдать демаскирующие признаки. Его выдают дымок от выстрела, вспышка выстрела, если он стреляет из затененного места, звук выстрела, если он стреляет без шумового прикрытия. Оценкой местности и поиском слабых мест в системе охраны и обороны своего опорного пункта определяются наиболее перспективные места для обустройства снайперских позиций. Особое внимание обращается на возвышенные места, тщательно просматриваются верхушки деревьев и затемненные неприметные места возле заметных и ярких объектов, отвлекающих внимание относительно действительного места расположения снайпера противника.

Ведением постоянного наблюдения с замаскированной позиции устанавливаются мельчайшие изменения в секторе наблюдения. Чаще всего это может быть вырванная трава для очистки сектора обстрела, срезанные или надломленные ветки мелкого кустарника, образующие своеобразную «нишу в глубину» и за этим местом, как правило, затененное или темное место в складках рельефа или же замаскированный ветками бугорок – это и будет позиция снайпера.

Вражеского снайпера часто выдают отблески стекол и маховиков оптического прицела. С изменением освещения при перемещении солнца очень часто происходят неожиданные вещи: то, что ранее было невидимым, становится очень заметным.

Снайпер противника при выполнении своей работы ищет цель, и цель эту ему лучше показать, ту цель, которую вы считаете нужной, а не ту, которую он найдет сам и убьет кого-нибудь. Снайпер может замаскироваться настолько умело, что самым тщательным визуальным наблюдением обнаружить его невозможно. И поэтому первый выстрел будет всегда за ним. Надо, чтобы этот первый выстрел снайпер сделал туда, куда надо вам, а не туда, куда надо ему. Поэтому снайперу постоянно подставляют приманки. После первого спровоцированного по приманке выстрела уже можно будет приблизительно (а иногда и точно) узнать, где находится позиция снайпера.

Таким образом, применение снайперов в ходе контртеррористической операции диктуется их способностью выполнять поставленные задачи с максимальной эффективностью и в тех случаях, когда требуется абсолютная точность, ювелирное исполнение и профессиональная обученность.

Хорошо подготовленный и правильно применяемый в тактическом отношении снайпер способен обеспечить успех операции и в одиночку добиться результатов, которые не в состоянии выполнить целое подразделение.

СПИСОК ЛИТРАТУРЫ

1. Steve Crawford «Special Forces in battle». USA, 2017.
2. Van Kreveld, M. Transformation of war / M. Van Kreveld; translated from English – М.: Alpina Business Books, 2015.
3. Бруксмит П. «Искусство снайперской подготовки» /Пер. с англ. В.А. Гришечкина. Под редакцией Ю.В. Шокарева. – М.: ООО «Издательство РОСМЭН-ПРЕСС», 2004 г.
4. Наставление по стрелковому делу. Издание Комитет ВВ МВД РК. Астана 2012 год.
5. Учебно-методическое пособие «Правила стрельбы из стрелкового оружия». Издание ВИ ВВ МВД РК. Петропавловск 2013 год.
6. Учебно-методическое пособие «Снайпер». Издание Военно-научный центр Национальной гвардии. Астана 2015 год.
7. Карпова Т.А. Педагогические основы гуманитарной подготовки офицерского корпуса в высших военных учебных заведениях США // Диссертация канд. педагогич. наук – М.: РГП, 2003 г (Из Фонда Российской Государственной Библиотеки).
8. MacGregor J.B. Leadership. - N. J.: Harper and Row, 1978. - P. 2.
9. Bass B.M. Stogdill's Handbook of Leadership. - N.J.: The Free Press, 1981.

10. Карабейников А.А. Еще один взгляд на систему подготовки военных специалистов// Военная мысль №6 2004 г.
11. <http://svpressa.ru/post/article/106450/?rintr=1>

REFERENCES

1. Steve Crawford «Special Forces in battle». USA, 2017.
2. Van Kreveld, M. Transformation of war / M. Van Kreveld; translated from English – M.: Alpina Business Books, 2015.
3. Brooksmith P. «The Art of sniper training» / Translated from English by V.A. Grischehkin. Edited by Yu.V. Shokarev. – M.: LLC «ROSMAN-PRESS Publishing House», 2004.
4. Instruction on shooting. Publication of the Committee Ministry of Internal Affairs of the Republic of Kazakhstan. Astana 2012.
5. Educational and methodical manual «Rules of shooting from small arms». Edition of the Military Industrial Complex. Petropavlovsk 2013.
6. Educational and methodical manual «Sniper» Edition of the Military Scientific Center of the National guard. Astana 2015.
7. Карпова Т.А. Pedagogical foundations of the humanitarian training of the officer corps in higher military educational institutions of the USA // Dissertation of Candidate of Pedagogical Sciences – M.: RSE, 2003 (From the Fund of the Russian State Library).
8. MacGregor J.B. Leadership. - N. J.: Harper and Row, 1978. - P. 2.
9. Bass B.M. Stogdill's Handbook of Leadership. - N.J.: The Free Press, 1981.
10. Karabeynikov A.A. One more look at the system of training military specialists// Military thought No. 6 2004
11. <http://svpressa.ru/post/article/106450/?rintr=1>

ІШКІ ҚАРУЛЫ ҚАҚТЫҒЫСТАРДА СНАЙПЕРЛЕРДІ ҚОЛДАНУ ЕРЕКШЕЛІКТЕРІ

САЙФУДИНОВ Р.К.

қару-жарақ және атыс кафедрасының бастығының орынбасары, Қазақстан Республикасы Ұлттық ұлан Академиясы, Петропавл қ. E-mail: saifudinovr@mail.ru.

Аңдатпа. Қазіргі соғыста снайперлер өте көрнекті рөл атқарды. Жақсы дайындалған снайперлік жұп белгілі бір жағдайларда батальонның тактикалық тобының шабуылын бұзуы мүмкін. Қарулы Күштерде снайперлік бизнеске көбірек көңіл бөліне бастады.

Түйінді сөздер: түйінді сөздер, түйінді сөздер, түйінді сөздер, түйінді сөздер, түйінді сөздер, түйінді сөздер.

FEATURES OF THE USE OF SNIPERS IN INTERNAL ARMED CONFLICTS

SAIFUDINOV R.K.

deputy head of the armament and shooting department, Academy of the National Guard of the Republic of Kazakhstan, Petropavlovsk. E-mail: saifudinovr@mail.ru.

Abstract. Snipers in modern warfare play a very prominent role. A well-trained sniper pair, under certain circumstances, can disrupt the attack if a battalion tactical group. In the Armed Forces, sniper business began to play increased attention.

Keywords: sniper art, counter-terrorist operation, positions, tasks, plan, procedure for using weapons.

НАЗЕМНЫЕ РОБОТОТЕХНИЧЕСКИЕ КОМПЛЕКСЫ ВОЕННОГО НАЗНАЧЕНИЯ ДЛЯ НУЖД МАТЕРИАЛЬНО-ТЕХНИЧЕСКОГО И ТЫЛОВОГО ОБЕСПЕЧЕНИЯ ВОЙСК

НУЖИН А.В.¹, ГОНЧАРОВ А.Г.²

¹ преподаватель кафедры тыла, Академия Национальной гвардии Республики Казахстан, майор запаса, г. Петропавловск;

² магистр военного дела и безопасности, начальник цикла материального обеспечения кафедры тыла, Академия Национальной гвардии Республики Казахстан, полковник, г. Петропавловск.

***Аннотация.** В работе рассматриваются современные достижения науки и техники в области управления сложными техническими системами. Миниатюризация и доступность элементной базы. Усовершенствование получения и обработки информации, приведшие к значительному расширению сферы применения робототехники и ее влияния на результативность процесса материально-технического и тылового обеспечения войск.*

Ключевые слова: военная робототехника, робототехнические средства, комплексы и системы военного назначения, платформы, транспортировка грузов.

Сегодня обозначился целый спектр не только единичных образцов, но и серийных роботизированных средств, в том числе и военного назначения.

Военная робототехника является областью прикладной науки и техники, ориентированной на разработку, создание, исследование и применение робототехнических средств, комплексов и систем военного назначения (далее — РТК ВН).

Робототехнические средства представляют собой совокупность основных функционально взаимосвязанных элементов: базового носителя в виде образца (изделия) военной робототехники, специализированного навесного (встраиваемого) оборудования в виде набора съемных модулей полезной (целевой) нагрузки, а также средств обеспечения и обслуживания.

Работы по созданию робототехнических средств активно ведутся за рубежом, так, к 2034 году в ВС США должны появиться более 170 типов наземных роботов.

Робототехнические средства предназначены для решения задач боевого (оперативного), технического и тылового обеспечения действий войск в условиях, когда применение экипажных, обитаемых и пилотируемых средств невозможно, нецелесообразно или сопряжено с большими потерями личного состава, вооружения, военной и специальной техники [1].



Это напрямую связано с высокой скоротечностью боя, преодолением сильно укрепленной обороны противника, ведением разведки, радиационным, химическим или

бактериологическим заражением местности, преодолением минно-взрывных заграждений, а также проведением работ в сложных условиях, на больших глубинах, в горах и в труднодоступных местах.

Решение подобных задач робототехническими средствами обеспечивается за счет высокой автоматизации управления, внедрения технологий искусственного интеллекта и достижения на этой основе принципиально новых тактико-технических характеристик, недоступных пилотируемым (экипажным) средствам. Они тесно связаны с минимизацией возможных потерь личного состава и ограничениями по формам и способам применения традиционных сил.

Одним из объектов робототехнических средств, который способен выполнять задачи на поле боя или при воздействии противника в ряде других случаев боевой обстановки, может быть транспортер переднего края. Его основными отличиями являются:

- выполнение функций транспортировки;
- низкий силуэт и повышенная защищенность.

Наземные робототехнические комплексы представлены в виде боевых машин и машин специальных работ, у которых функция транспортировки либо является опциональной, т.е. неосновной («Платформа - М», рис. 2), либо отсутствует [1]. Управляются эти робототехнические комплексы дистанционно по радиоканалу.



Рис. 2. Робототехнический комплекс «Платформа - М»

Однако среди образцов уже появились робототехнические комплексы с основным предназначением — транспортировка грузов.

Как правило, это платформы с грузоподъемностью от 70 до 500 кг без разработанного грузового модуля (рис. 3), которые могут быть изготовлены на базе существующих вездеходов гражданского назначения (рис. 4). Такие платформы не бронированы, предполагаемые технические характеристики производитель указывает при использовании агрегатов иностранного производства.



Рис. 3. Платформа транспортно-эвакуационная

Возможности таких робототехнических комплексов при применении их как транспортеров переднего края довольно высокие [2]. Достаточная грузоподъемность,

значительная дальность действия радиоканала, бронирование самого транспортера и броневой защиты груза позволяют рассматривать предлагаемые робототехнические комплексы как эффективное средство материально-технического и тылового обеспечения в условиях огневого воздействия противника.



Рис. 4. Платформа транспортно-эвакуационная «Пелец-300 РК»

Отдельно можно выделить универсальную роботизированную платформу МТО. Основу роботизированной платформы составляет глубоко модернизированный тягач МТ-ЛБу.

Роботизированная платформа предназначена для выполнения задач подвоза боеприпасов и других материальных средств, эвакуации раненых и ВВТ в тактической зоне непосредственно под огнем противника.



Рис. 5. Перспективная универсальная роботизированная платформа МТО

Универсальная роботизированная платформа МТО была представлена на специальных учениях МТО в августе 2017 года на полигоне города Луга Ленинградской области, которая выполняла задачу подвоза боеприпасов и ГСМ непосредственно к ротному пункту боепитания [2].

Выгрузка боеприпасов универсальной роботизированной платформой МТО может производиться автоматизировано при дистанционном управлении оператором (рис. 6).



Рис. 6. Автоматизированная выгрузка боеприпасов в специальном контейнере

Для автоматизации процесса выгрузки-погрузки был разработан специальный разборный контейнер (рис. 7). Вместимость транспортера составляла три контейнера для боеприпасов (по 30-мм патронам), вместимость контейнера — 48 цинков, скорость выгрузки — 10 секунд.



Рис. 7. Разборный контейнер

В ходе учений также была отработана выгрузка ГСМ в специально доработанном пластиковом контейнере типа «Еврокуб» (рис. 8).

После его доработки появляется возможность заправки техники непосредственно из контейнера со скоростью 40 литров в минуту. Емкость контейнера после доработки составила 860 литров. Транспортер способен вмещать в себя отгрузку трех контейнеров ГСМ.



Рис. 8. Выгрузка ГСМ

Данная платформа оснащена новой электромеханической трансмиссией и имеет несколько режимов работы. [3] В одном из режимов роботизированная платформа выполняет все свои функции только на электротяге с использованием накопителей энергии. В этом режиме двигатель (силовой агрегат) не заводится, за счет чего значительно снижается уровень шума при эксплуатации роботизированной платформы.



Рис.9. Погрузка контейнеров в модернизированный тягач МТ-Лбу

Кроме того, одно из преимуществ новой электромеханической трансмиссии перед обычным исполнением — это повышение управляемости. [4]

При погрузке контейнеров обратно в транспортер оператор передвигал машину с точностью до нескольких сантиметров в процессе движения назад (рис. 9). Надо учесть, что такое умение доступно только опытным водителям, с продолжительной практикой, и при значительной затрате ресурсов (топливо, техника, люди). Срок же обучения оператора управлению этим транспортером составил менее суток.

Насущная необходимость создания и внедрения робототехнических комплексов военного назначения играет свою роль в последовательном осуществлении работ по данному направлению в интересах материально-технического и тылового обеспечения войск.

СПИСОК ЛИТЕРАТУРЫ

1. Методические рекомендации. Робототехнические комплексы военного назначения. М.: ГНИИЦ РТ, 2014. — 288 с.
2. Донченко А.А. Робототехнические комплексы военного и двойного назначения Сборник трудов Всероссийской военно-научной конференции «Роботизация ВС РФ». М.: ГНИИЦ РТ, 2016. — 240 с.
3. Системные исследования по обоснованию типового ряда, принципов построения и состава оборудования перспективных роботизированных средств МТО ВС РФ: отчет о НИР. СПб: Науч.-исслед. ин-т ВСИ МТО ВС РФ, 2015.
4. Исследования по обоснованию состава сил и средств противодействию робототехническим комплексам военного назначения иностранных государств: отчет о НИР. СПб: Науч.-исслед. ин-т ВСИ МТО ВС РФ, 2016.

REFERENCES

1. Metodicheskie rekomendatsii. Robototekhnicheskie komplekсы voennogo naznacheniya. M.: GNIIS RT, 2014. — 288 s.
2. Donchenko A.A. Robototekhnicheskie komplekсы voennogo i dvoynogo naznacheniya.// Sbornik trýdov Vserossiskoi voenno-naýchnoi konferensii «Robotizatsia VS RF». M.: GNIIS RT, 2016. — 240 s.
3. Sistemnye issledovaniya po obosnovaniý tipovogo ráda, prinsipov postroeniya i sostava oborýdovaniya perspektivnyh robotizirovannyh sredstv MTO VS RF: ochet o NIR. SPb.: Naých.-issled. in-t VSI MTO VS RF, 2015.
4. Issledovaniya po obosnovaniý sostava sil i sredstv protivodeistviý robototekhnicheskim kompleksam voennogo naznacheniya mostrannyh gosýdarstv: ochet o NIR. SPb.: Naých.-issled. in-t VSI MTO VS RF, 2016.

НУЖИН А.В.¹, ГОНЧАРОВ А. Г. ²

¹ Қазақстан Республикасы Ұлттық ұлан Академиясының Тыл кафедрасының материалдық қамтамасыз ету циклының оқытушысы, қызметші;

² Қазақстан Республикасы Ұлттық ұлан академиясының тыл кафедрасының материалдық қамтамасыз ету циклінің бастығы, Әскери іс және қауіпсіздік магистрі, полковник.

Аннотация: Ол күрделі техникалық жүйелерді басқару, элементтік базаны миниатюризациялау және қолжетімділеу, ақпарат алу және өңдеу технологияларын жетілдіру саласындағы ғылым мен техниканың қазіргі заманның жетістіктерін қарастырады, бұл жұмыс жабдықтары мен олардың көлемін айтарлықтай кеңейтуге әкеледі. Оның әскерді материалдық-техникалық қамтамасыз ету процесінің тиімділігінің әсерін ұлғайтады.

Негізгі сөздер: әскери работотехника, работотехника құрылғылары, әскери бағыттағы кешендер мен жүйелер, платформалар, жүктерді тасымалдау.

NUZHIN A.V.¹, GONCHAROV A.G.²

¹ teacher of the cycle of material support of the Department of the Rear of the Academy of the National Guard of the Republic of Kazakhstan, reserve major.

² Head of the material support cycle of the Department of the Rear of the Academy of the National Guard of the Republic of Kazakhstan, Master of Military Affairs and Security, Colonel.

Abstract: the paper considers modern achievements of science and technology in the field of management of complex technical systems, miniaturization and accessibility of the element base, improvement of technologies for obtaining and processing information, which led to a significant expansion of the scope of robotics and its impact on the effectiveness of the logistics and logistics support of troops.

Keywords: military robotics, robotics, complexes and systems for military purposes, platforms, cargo transportation.

УДК 37.0

ПРИМЕНЕНИЕ НОВЫХ ТЕХНОЛОГИЙ В УЧЕБНОМ ПРОЦЕССЕ ВЫСШИХ ВОЕННЫХ УЧЕБНЫХ ЗАВЕДЕНИЙ

АХМЕТЖАНОВ А.С.¹, ТАНГИРБЕРДИЕВ Н.У.²

¹ магистр национальной безопасности и военного дела, начальник цикла материальной и эксплуатации АБТТ кафедры технического обеспечения, Академия Национальной гвардии Республики Казахстан, подполковник, г. Петропавловск. E-mail: akhmetzanov.a@interetru;

² магистр национальной безопасности и военного дела, преподаватель кафедры технического обеспечения, Академия Национальной гвардии Республики Казахстан, подполковник, г. Петропавловск. E-mail: tangirberdiev76@mail.ru.

Аннотация. В данной статье рассматривается проблема внедрения цифровых технологий с позиции преподавателя. Профессиональная деятельность педагога – формирования у обучаемых способность к успешному ориентированию в военных организациях, а также адаптации в современном обществе.

Ключевые слова: преподаватель, образование, совершенствование, мультимедийное проектирование, аудированное сопровождение, интерактивность.

Введение. Современное общество ставит перед преподавателем задачу развития личностно значимых качеств обучаемых, а не только передачу знаний. Главной компетенцией преподавателя становится его роль проводника знаний, своего рода «передатчика», помогающего обучаемым ориентироваться в безграничном «океане» сетевой и информации.

В законе Закон Республики Казахстан от 27 декабря 2019 года №293-VI ЗРК «О статусе педагога» озвучивается, что педагог – это лицо, имеющее педагогическое или иное профессиональное образование по соответствующему профилю и осуществляющее

профессиональную деятельность педагога по обучению и воспитанию обучающихся и (или) воспитанников, методическому сопровождению или организации образовательной деятельности. [1, с.1]

Также в этом законе признается особый статус педагога, обеспечивающий условия для осуществления им профессиональной деятельности.

Президент Республики Казахстан Касым-Жомарт Кемелевич Токаев в послание 2021 года «Единство народа и системные реформы – прочная основа процветания страны» отметил, что «Политику поддержки учителей мы будем продолжать... Системе образования нужны мотивированные и квалифицированные педагоги. Считаю, что переобучение учителей требуется проводить раз в три года, а не в пять лет, как сейчас. Ведь именно они должны быть носителями новых знаний, настоящими просветителями. При этом нельзя допускать случаев, когда педагоги проходят курсы за свой счет». [2]

В связи с новыми вызовами современного общества и глобального мира, возрастает потребность в преподавателях – владеющих информационными технологиями, умеющих проектировать, моделировать новые идеи и направления в практике преподавания, обладающего образованностью и культурой знаний. Применение информационных технологий в преподавании военных дисциплин на данном этапе модернизации – это необходимость, так как они способствуют совершенствованию практических умений и навыков; позволяют эффективнее организовать самостоятельную работу обучаемого и мотивировать процесс обучения; повышают интерес к занятиям; активизирует познавательную деятельность обучающихся, развивает интеллектуальные творческие способности обучающихся, их умение самостоятельно приобретать новые знания, работать с различными источниками информации.

При проведении военных дисциплин в аудиториях, оснащенных передовой техникой, развивает интерес у обучающихся, у них появляется мотивация. Курсант чувствует потребность в знаниях. Ему не терпится узнать, что будет дальше. Из внешней мотивации «вырастает» интерес к дисциплине. Обучаемому интересно при помощи компьютера усваивать новый материал, проверять свой уровень знаний новых технологий, навыки профессионального общения.

Мы считаем, что задача любого военного педагога – сделать каждый свой урок привлекательным, красивым и современным. Поэтому в целях достижения нового качества подготовки курсантов военных учебных заведений мы активно внедряем в учебный процесс современные методы и формы внедрения информационных технологии.

Мультимедийную презентацию и показ слайдов с аудированным сопровождением учебного материала мы используем на всех этапах обучения: при объяснении нового материала; закреплении; повторении; контроле знаний, умений, навыков.

Использование мультимедийных презентаций в процессе обучения меняет характер традиционного учебного занятия, делает его более живым и интересным. Применение мультимедиа на занятиях способствует расширению общего кругозора обучающихся, обогащает их знания. Следует отметить, что мультимедийная презентация – это не только ещё один источник информации. Использование презентации способствует развитию различных сторон психической деятельности обучающихся, и прежде всего, внимания и памяти.

Для понимания содержания презентации обучаемым необходимо приложить определённые усилия. Так, непроизвольное внимание переходит в произвольное, а интенсивность внимания оказывает влияние на процесс запоминания.

С какой целью мы применяем мультимедийную презентацию на занятиях?

Во – первых, при показе слайдов со звуковым сопровождением на обучающихся действует визуальный и слуховой эффект.

Во – вторых, обучаемые сами начинают ориентироваться где им нужно записать материал, а где просто прослушать.

В – третьих, мультимедийная презентация не только увеличивает интерес обучающихся, но и способствует более быстрому и прочному усвоению материала.

Важно помнить, что основной целью мультимедийной презентации является представление информации в удобной для восприятия форме. Для достижения этой цели мы используются следующие элементы мультимедийной презентации:

- текст;
- изображение;
- звук;
- видео;
- анимация;
- интерактивность.

Использование различных каналов поступления информации (слуховой и зрительный каналы, моторное восприятие) положительно влияет на прочность запечатления материала. Однако, неправильно подготовленная презентация может негативно сказаться на достижении целей занятий и дать «обратный эффект».

Из своих наблюдений можем утверждать, что при формировании мультимедийной презентации нужно руководствоваться следующим:

1. Текст на один показ слайда не должен превышать трех – четырех предложений, при превышении данных значений ученик не воспринимает большего. Теряется эффект чтения с параллельным восприятием текста;

2. Изображение должно содержать среднюю гамму цветов, при обширной гамме цветов зрения обучаемого напрягается;

3. Звук музыки или озвучивание видео материала должно быть на уровне голосового озвучивания преподавателя, но нельзя звук делать слабым или высоким в связи с тем, что обучаемые напрягают слух;

4. Видео материал должен быть качественным, цветным и познавательным – это проявит высокий интерес к излагаемой теме;

5. Анимация рекомендуют ставить тогда, когда нужно обратить внимание обучающихся на определенные выдержки текста, но не рекомендуется прекращающие действие анимации в связи с тем, что обучаемый отвлекается от направления;

6. Применение интерактивности одно из основных плюсов использования мультимедийной презентации. В своих презентациях мы можем показать то, что обучаемый не видел (другие города, страны, военную технику и т.д.).

В своей работе, прежде всего, мы активно использую необходимое программное обеспечение. Наиболее часто я прибегаю, конечно, к проигрывателям «WindowsMediaPlayer».

Программы, без которых работа педагога мне не представляется, следующие:

MicrosoftOfficeWord используется для создания мной и обучающимися конспектов, учебных пособий, сочинений сценариев различной тематики и пр.;

MicrosoftOfficeExcel очень удобно делать мониторинг успеваемости, выводить ведомости за любой период обучения в виде таблиц;

MicrosoftOfficePowerPoint используется для создания мной презентаций по моему предмету;

MicrosoftOfficePublisher незаменим при разработке публикаций при проведении конкурсов, открытых уроков.

Презентации делают занятие более интересным, разнообразным, красочным, а учебный материал более доступным.

Заключение. Современный преподаватель должен уметь работать с новыми средствами обучения. Использование новых технологий отвечает современным требованиям, стоящих перед образовательным учреждением.

Информационные технологии, рассматриваемые как один из компонентов целостной системы обучения, не только облегчают доступ к информации, открывают возможности вариативности учебной деятельности, её индивидуализации и дифференциации, но и позволяют по-новому организовать взаимодействие всех субъектов обучения,

построить образовательную систему, в которой обучающийся был бы активным и равноправным участником образовательной деятельности.

Внедрение современных информационных технологий в учебный процесс позволяет активизировать процесс обучения, реализовать идеи развивающего обучения, повысить темп занятия, увеличить объем самостоятельной работы обучающихся.

СПИСОК ЛИТЕРАТУРЫ

1. Закон Республики Казахстан от 27 декабря 2019 года №293-VI ЗРК, ст. 1, п.п. 1.
2. Послание Президента Республики Казахстан 2021 года «Единство народа и системные реформы – прочная основа процветания страны».
3. Сайт «Матрица KZ.», доклад 2015 года политолога Султангалиева С.
4. Учебное пособие «Современные образовательные технологии» Министерство образования и науки Российской Федерации Уральский федеральный университет имени первого Президента России Б. Н. Ельцина, г. Екатеринбург, 2014 г.
5. Научно-педагогический журнал «Образование» №1(92) 2020 г., статья «Укреплять себя на пути выхода из кризиса: подходы к воспитанию», автор: Мурзалинова А.Ж.
6. Научный проект «Продукция предприятий СКО – национальная гордость нашего края», авторы: Терехова А., Аманжолова А.С., Альназирова С.А.

REFERENCES

1. Law of the Republic of Kazakhstan dated December 27, 2019 № 293-VI of the SAM , article 1, subparagraph 1
2. Message of the President of the Republic of of Kazakhstan 2021 « The unity of the people and systemic reforms are a solid foundation for the prosperity of the country»
3. Website «Motrix KZ», a 2015 report by political scientist Sultangaliev S.
4. Text book «Modern educational technologies» Ministry of Education and Science of the Russian Federation Ural Federal University named after the first President of Russia B. N. Yeltsin, Yekaterinburg, 2014.
5. Scientific and pedagogical journal «Education» №1 (92) 2020 , article «Strengthen yourself on the way out of the crisis: approaches to education» author: Murzolinova A. ZH.
6. Scientific project «Products of North Kazakhstan enterprises – the national pride of our region», authors: Terekhova A., Amanzholova A.S, Alnazirova S.A.

ЖОҒАРЫ ӘСКЕРИ ОҚУ ОРЫНДАРЫНЫҢ ОҚУ ПРОЦЕСІНДЕ ЖАҢА ТЕХНОЛОГИЯЛАРДЫ ҚОЛДАНУ

АХМЕТЖАНОВ А.С.¹, ТАНГИРБЕРДИЕВ Н.У.²

¹Қазақстан Республикасы Ұлттық ұланы академиясының техникалық қамтамасыз ету кафедрасы материалдық және АБТТ пайдалану циклінің бастығы, Ұлттық қауіпсіздік және әскери іс магистрі, подполковник E-mail: akhmetzanov.a@interetru

²Қазақстан Республикасы Ұлттық ұланы академиясының техникалық қамтамасыз ету кафедрасы материалдық және АБТТ пайдалану циклінің оқытушысы, Ұлттық қауіпсіздік және әскери іс магистрі, подполковник E-mail: tangirberdiev76@mail.ru

Аңдатпа. Осы мақалада цифрлы технологияларды оқытушы ұстанымынан енгізу проблемасы қарастырылады. Педагогтің кәсіби қызметі – оқушыларда әскери ұйымдарда сәтті бағдарлауға, сондай-ақ заманауи қоғамда бейімделуге деген қабілетін қалыптастыру.

Түйінді сөздер: оқытушы, білім, жетілдіру, мультимедиялық жобалау, аудиоланған сүйемелдеу, интербелсенділік.

APPLICATION OF NEW TECHNOLOGIES IN THE EDUCATIONAL PROCESS OF HIGHER MILITARY EDUCATIONAL INSTITUTIONS

AKHMETZHANOV A.S.¹, TANGIRBERDIEV N.U.²

¹Head of cycle of material and operation of armored vehicles of the department of Technical Support of the Academy of the National Guard of the Republic Kazakhstan, Master of National Security and Military Affairs, lieutenant Colonel, Petropavlovsk E-mail: akhmetzanov.a@internet.ru

²Teacher of the material and operational cycle of the ABTT Department of Technical Support, Academy of the National Guard of the Republic of Kazakhstan, National Security and Military Affairs, Lieutenant Colonel, Petropavlovsk E-mail: tangirberdiev76@mail.ru

Annotation. *This article discusses the problem of the introduction of digital technologies from the position of a teacher. The professional activity of a teacher is the formation of students' ability to successfully navigate in military organizations, as well as adaptation in modern society.*

Keywords: *teacher, education, improvement, multimedia, design, listening, support, interactivity.*

УДК 355.01

НИКИТЕНКО Д.В.¹, КУТНЯК Р.А.²

¹магистр, начальник цикла ракетно-артиллерийского обеспечения войск кафедры вооружения и стрельбы, Академия Национальной гвардии Республики Казахстан, полковник, г. Петропавловск;

²магистр, преподаватель кафедры вооружения и стрельбы, Академия Национальной гвардии Республики Казахстан, майор, г. Петропавловск.

ОПТИМИЗАЦИЯ СПОСОБОВ ПРИСТРЕЛКИ ЦЕЛИ МИНОМЕТАМИ ПРИ БОЕВОМ ПРИМЕНЕНИИ ВОЙСК

Аннотация. *В настоящей статье рассмотрены способы пристрелки цели из минометов и их особенности. Даны рекомендации по боевой работе стреляющего с использованием перечисленных способов. Раскрыт и детализирован инновационный способ пристрелки цели – с помощью беспилотного летательного аппарата.*

Ключевые слова: *пристрелка цели, отклонение разрыва, выстрел, корректирование огня, корректировщик.*

Почему пехота выбирает минометы?

Миномет способен подавлять и уничтожать живую силу и огневые средства противника, расположенные на открытой местности, в окопах, траншеях, на обратных скатах высот, в лощинах, ущельях и т.п. А также для ослепления командно-наблюдательных пунктов противника, проведения дымовых завес и освещения местности.

Чем помогает миномет мотострелковым подразделениям:

1. Высокая точность и дальность стрельбы.
2. Есть возможность скрытого ведения огня: с закрытой огневой позиции при малом звуке.
3. Высокая скорострельность и высокая плотность огня – 10-20 выстрелов в минуту.
4. Небольшой вес орудий и боеприпасов улучшает манёвры мотострелковых подразделений.

Минометные расчеты обучены действовать не только в составе батареи, но и в составе минометных взводов, ячеек и самостоятельно при поддержке действий подразделений оперативного и специального назначения [4]. При этом управление огнем минометов может осуществляться как наблюдательным пунктом от артиллерийско-зенитного дивизиона, так и командирами групп специального и рот (взводов) оперативного назначения.

Пристрелку цели ведут одиночными выстрелами для определения стрельбой точных (окончательных) установок для поражения цели и завершают в кратчайшее время [1, с. 54]. Пристрелянные установки уточняют при стрельбе на поражение сериями беглого огня.

Обычно пристрелку цели проводят по измеренным отклонениям по дальности и направлению или по наблюдению знаков разрывов.

Ведение пристрелки цели допускается дымовыми минами и другими видами боеприпасов или с другим видом взрывателя, в том условии, что если табличные поправки на отклонения для этих мин и мин, которыми стреляют на поражение, идентичны. В таких условиях, при стрельбе на поражение значение установки прицела определяют по Таблицам стрельбы боеприпасами, на котором поражают цель.

Пристрелка цели боеприпасами другой партии возможно в условиях, когда решена величина суммарного отклонения начальной скорости снарядов для этих партий зарядов. Переходя к стрельбе на поражение цели, необходимо исправить пристрелянную величину прицела на разноточности партий зарядов.

Пристрелка должна обеспечиваться надежной засечкой каждого разрыва, при этом:

- определяют (оценивают) отклонение разрыва относительно цели по дальности в метрах (недолет или перелет) и по направлению в делениях угломера;
- оценивают характер разрыва (разорвался в воздухе или на земле) при рикошетной стрельбе (угол падения мины 20^0 к плоскости земли и менее) [5, с. 141];
- характеризуют категорию разрыва (в воздухе или на земле) при стрельбе боеприпасами с дистанционным взрывателем (трубкой).

По блеску, облаку разрыва, поднятой осколками пыли или образовавшейся выбоине (воронке) определяют местоположение разрыва. Оценивать знак разрыва по облаку можно только при боковом ветре, относительно наблюдения. Сомнительные разрывы во внимание не берутся.

Первый разрыв наблюдают невооруженным глазом или с помощью прибора с наибольшим полем зрения. В первую очередь определяют место разрыва, а потом величину отклонения от цели.

Если первый разрыв не виден, чтобы его получить делают следующий выстрел при тех же или немного измененных.

Чтобы определить дальность отклонения разрывов от цели, или центра групповой цели, пользуются приборами наблюдения. Если невозможно определить отклонения разрывов от цели по дальности в метрах, их положение оценивают, как перелет или недолет относительно цели: перелет обозначается знаком «плюс» (+), а недолет – знаком «минус» (-).

Пристрелку начинают на исчисленных установках по цели (центру групповой цели). Если цель расположена близко к своим частям, то установки выносят **на 200-400 м в противоположную сторону от цели**. Чтобы пристрелять цели одной батареи должны соблюдаться следующие условия:

- проведена точная топогеодезическая привязка огневых позиций;
- огневые позиции находятся в одном районе;
- учитываются поправки на разноточности основных орудий батарей относительно контрольного орудия дивизиона;
- стрельба ведется зарядами одной партии или с введением поправок на разноточности партий зарядов при стрельбе зарядами разных партий [2, с. 298].

Пристрелку цели каждой батареей применяют если:

- не соблюдается хотя бы одно из вышеперечисленных условий;
- свои подразделения расположены вблизи цели;
- время не имеет определяющего значения.

Если пристрелка проводилась одной батареей, остальные батареи учитывают эти же корректуры. При пристреливании целей каждой батареей по отдельности – установки учитывают только батареи, которые его проводили.

Для стрельбы подразделений нарезной артиллерии калибром больше 100 мм и реактивной артиллерии привлекают вертолеты. Чтобы облегчить наблюдения разрывов применяют специальные снаряды: дымовые и пристрелочно-целеуказательные.

Пристрелку с помощью вертолета проводят с использованием установленных на вертолете приборов или шкалой по измеренным отклонениям.

При постановке задачи на разведку и обслуживание стрельбы штурману-корректировщику указывают характер цели, ее координаты или предполагаемый район (квадрат) расположения. Штурман-корректировщик должен разведать цель и определить:

- ее координаты;
- величину цели по фронту и глубине;
- характер цели (одиночная, групповая и количество одиночных целей в групповой);
- открытая цель или находящиеся в окопах;
- время готовности к стрельбе;
- способ проведения пристреливания.

Пристрелку проводят залпами подразделений: батареи или взвода. Ее начинают дымовыми снарядами основным орудием батареи.

Когда батарея готова к работе, штурману-корректировщику сообщают:

- сколько будет выстрелов или залпов;
- через какое время;
- время полета снарядов.

Огонь открывают по команде штурмана-корректировщика, а когда выстрел или залп проведен, сообщают ему. Затем ему следует определить отклонения центра залпа (разрыва) от цели и доложить:

- по измеренным отклонениям – по прямоугольным координатам (ΔX и ΔY) [3, с. 8];
- по шкале – по дальности и направлению в метрах.

При перелете и недолете или попаданий в цель, корректировщик докладывает о результатах стрельбы. Пристрелку по измеренным отклонениям ведут до накрытия цели или до получения отклонения центра группирования большей части разрывов залпа батареи от цели не более чем 100 м.

По полученным отклонениям определяют корректуры и начинают стрельбу на поражение. Корректуры определяют с помощью приборов управления огнем, расчета корректур, микрокалькулятора или сетки. В ходе стрельбы на поражение центр группировки разрывов неминуемо будет отклоняться от центра цели. Здесь особенности работы штурмана-корректировщика будут заключаться в том, чтобы максимально точно определить величины отклонения центра всех разрывов от цели. Например: «Есть разрывы, центр группы разрывов сместился относительно центра цели вправо 0-08, перелет («плюс»)», «Есть залп, центр залпа сместился левее 0-12, преимущество перелетов (недолетов)» и т.д.

При выполнении боевой задачи минометной батареей пристрелку цели одним или каждым огневым взводом батареи ведут по ранее установленному порядку. При пристрелке каждым огневым взводом залпы отмечают и информируют не только о них, но и указывается время полета мин, чтобы сориентировать оператора-корректировщика БПЛА по времени разрыва для их наблюдения.

При пристрелке шкалой, показания первого залпа первого взвода снижают на 200 м, а второго взвода, наоборот, повышают на 200 м.

Оператор БПЛА, корректирующий огонь артиллерии, определяет отклонения разрывов от цели по направлению и дальности для огневой позиции (относительно линии цели) ближайшей к цели группы разрывов в метрах [2, с. 255]. Затем указывает номер цели и докладывает значения отклонений командиру. По данным штурмана определяют отклонения, вносят коррективы по дальности и направлению, и определяют залп по одинаковой установке прицела всех орудий батарей. Оператор БПЛА засекает отклонения центра залпа от цели по дальности и направлению. Затем докладывает командиру величину несоответствия. После корректировки приступают к стрельбе на подавление, поражение или уничтожение целей.

Чтобы определить величину отклонений разрывов осколочных снарядов относительно цели в благоприятных условиях используют дальнометры, а в ненастную погоду – с помощью вертолета.

Благоприятными условиями для пристрелки цели кассетными боеприпасами с помощью дальномера являются:

- нормальная видимость;
- грунт твердых пород;
- редкая и невысокая растительность в месте нахождения цели;
- отсутствие ветра;
- нахождение командно-наблюдательного пункта выше цели (чем выше, тем лучше).

Поэтому по правилам стрельбы пристрелка целей кассетными снарядами с помощью вертолета, дальномера или по наблюдению знаков разрывов, в благоприятных условиях проводится по общими правилами. При этом по дальности, направлению и установке дистанционного взрывателя (трубки) нужно устанавливать по отклонениям центров группировки разрывов осколков относительно цели (центра групповой цели).

СПИСОК ЛИТЕРАТУРЫ

1. Правила стрельбы и управления огнем артиллерии. Учебник. ЗАО «Астана полиграфия». Астана, 2003 г.;
2. Подготовка стрельбы и управления огнем артиллерии. Учебник. АО «Астана полиграфия». Астана, 2005 г.;
3. Топогеодезическая подготовка ракетных войск и артиллерии. Учебник. Воениздат, М., 1987 г.;
4. 120-мм миномет обр. 1938 г. Руководство службы. Часть I. Воениздат, М., 1980 г.;
5. В.Я. Лебедев. Справочник офицера наземной артиллерии. Учебник. Воениздат, М., 1977 г.

REFERENCES

1. Pravila strel'by i upravleniya ognom artillerii. Uchebnik. ZAO «Astana poligrafija». Astana, 2003 g.;
2. Podgotovka strel'by i upravleniya ognom artillerii. Uchebnik. AO «Astana poligrafija». Astana, 2005 g.;
3. Topogeodezicheskaya podgotovka raketnykh voysk i artillerii. Uchebnik. Voenizdat, M., 1987 g.;
4. 120-mm minomet obr. 1938 g. Rukovodstvo sluzhby. Chast' I. Voenizdat, M., 1980 g. ;
5. V.YA. Lebedev. Spravochnik ofitsera nazemnoy artillerii. Voenizdat, M., 1977 g.

ӘСКЕРЛЕРДІ ЖАУЫНГЕРЛІК ҚОЛДАНУ КЕЗІНДЕ МИНОМЕТТЕРМЕН НЫСАНАҒА АТУ ТӘСІЛДЕРІН ОҢТАЙЛАНДЫРУ

Д.В. НИКИТЕНКО¹, Р.А. КУТНЯК²

¹ қару-жарақ және атыс кафедрасы әскерлерді ракета-артиллериялық қамтамасыз ету циклінің бастығы, Қазақстан Республикасы Ұлттық ұланы Академия, полковник, Петропавл қ. E-mail: den.nik.vostok@inbox.ru;

² қару-жарақ және атыс кафедрасының әскерлерді ракета-артиллериялық қамтамасыз ету циклінің оқытушысы, Қазақстан Республикасы Ұлттық ұланы Академия, майор, Петропавл қ. E-mail: yakut_611@mail.ru

Аңдатпа. Нағыз бапта минометтерден нысананы ату тәсілдері және олардың ерекшеліктері қарастырылады. Аталған әдістерді қолдана отырып, атқыштың жауынгерлік жұмысы бойынша ұсыныстар берілді. Нысананы атудың инновациялық тәсілдері ашылып түсіндірілді – ұшқышсыз ұшу аппаратының көмегімен.

Түйінді сөздер: *нысындарды ату, үзілістің ауытқуы, ату, атуды түзету, түзету үшін.*

**OPTIMIZATION OF METODA FOR ZEROING TARGETS WITH MORTARS IN
THE COMBAT USE OF TROOPS
NIKITENKO D.V.¹, KUTNYAK R.A.²**

¹ colonel, Head of the Missile and Artillery Support Cycle of the Department of Armament and Shooting of the Academy of the National Guard of the Republic of Kazakhstan. Petropavlovsk city. E-mail: den.nik.vostok@inbox.ru;

² major, the teacher of the Department of Armament and Shooting of the Military Institute of the National Guard of the Republic of Kazakhstan. Petropavlovsk city. E-mail: yakut_611@mail.ru

Abstract. *This article discusses the methods of zeroing targets from mortars and their features. Recommendations are given on the combat work of the shooter using the listed methods. Disclosed and detailed an innovative method of zeroing the target – with the help of an unmanned aerial vehicle.*

Keywords: *zeroing the target, break deflection, shot, fire correction, correction does.*

ӘОК 37.012.85

ӘСКЕРИ ЖОҒАРЫ ОҚУ ОРЫНДАРЫ КУРСАНТТАРЫНЫҢ ТӘРТІПТІК ДАҒДЫЛАРЫН ҚАЛЫПТАСТЫРУ

СМАҒҰЛОВ Б.С.

магистр, әскери педагогика және психология кафедрасының тәрбие және әлеуметтік-құқықтық жұмысы циклінің бастығы, Қазақстан Республикасы Ұлттық ұланының академиясы, Петропавл қ. E-mail: smagulovbs@mail.ru.

Аннотация. *Мақалада болашақ офицерлерді тәртіптік дағдыларға кәсіби дайындаудың ғылыми-теориялық негіздемесі келтірілген. Әскери тәртіпті бұзудың алдын алу бойынша тәжірибеде қолдану қажет тәсілдер мен құралдар келтірілген.*

Түйінді сөздер: *құқық бұзушылықтар, әскери тәртіп, тәртіптік іскерліктер, болашақ офицер, әскери қызмет.*

Қазіргі уақытта өмірде жаңа әлеуметтік, рухани нормаларды, құндылықтар мен мінез-құлық ережелерін қалыптастыру процестерімен байланысты қоғам өмірінде елеулі өзгерістер орын алуда. Бұл процестер жеке тұлғаның қайшылықтарының пайда болуын бұзады, олардың әлеуметтік белсенділігін төмендетеді, бұл рухани және мәдени құндылықтардың құнсыздануына, дәстүрлі әлеуметтік нормалардың бұзылуына әкеледі. Бұл жағдайда жаңа сипаттағы құқық бұзушылықтар саны артып, қылмыстардың көптеген түрлерінің жас шекаралары өзгеруде [3].

Қазіргі қоғам әскери қызметшілердің, тікелей офицерлердің кәсіби қызметіне қойылатын талаптарды өзгертеді, ол барлық құқық бұзушылықтардың жоғары білікті алдын алуға бағытталуы керек. Жоғары әскери оқу орындарының түлегі жас офицер профилактикалық қызметті жүзеге асыру қабілетіне ие болуы, қарамағындағылармен жұмыс істеудің психологиялық-педагогикалық тәсілдерін меңгеруі, бөлімшеде әскери тәртіпті сақтай білуі, яғни тәртіптік дағдыларды меңгеруі тиіс [4].

Жинақталған педагогикалық тәжірибе, ғылыми әдебиеттер мен басқа да дереккөздерді талдау қазіргі заманғы әскери білім түлектерді тәртіптік дағдыларға дайындауға жеткіліксіз бағытталғанын көрсетеді. Болашақ офицерлерді даярлау мазмұны қарастырылмайды профилактикалық қызмет категориялары; психологиялық-педагогикалық процесс, контекстің субъективтілігі және т. б. негізінде тәжірибеде бағытталған технологиялар жеткіліксіз пайдаланылады [1].

Әдіскер-практиктердің мәлімдемелері категориялық, бірақ белгілі бір әділеттілік үлесіне ие, өйткені олар педагогика, әдістеме және дидактика саласындағы ғылыми-теориялық зерттеулерге, сондай-ақ әскери кәсіптік даярлық саласында орын алатын нақты фактілерге негізделген негізделген негіздемені қамтиды. Олардың пайымдауында курсанттармен

психология, дидактика, тәрбие тұрғысынан жұмыс істеуге, сондай-ақ Педагогикалық қызметті жүзеге асырудағы жеке көзқарасқа көп көңіл бөлу қажеттілігі туралы әділ ескерту бар.

Әрине, бұл мәселеге офицерлердің көп көңіл бөлуі кездейсоқ емес, өйткені тәртіптік дағдыларды қалыптастыру курсантты, ең алдымен, әскери ғылымдар бойынша қарапайым білімді есте сақтап, жаңғыртып қана қоймай, сонымен қатар алынған білім негізінде өз бетінше шешім қабылдау қабілетін көрсететін жоғары адамгершілік тұлға ретінде қалыптастырудың негізгі құрамдас бөлігі болып табылады.

Осы мақаланың тақырыбы аясында Зерттеу мәселесі бойынша дидактика және психология бойынша ғылыми әдебиеттерді жеткілікті мөлшерде зерттей отырып, қазіргі педагогика болашақ офицерлерді оқыту және тәртіпті қалыптастыру тәжірибесінде жақсы нәтижелерге қол жеткізу үшін жеке тұлғаны тәрбиелеу мәселелеріндегі гуманистік принциптерге негізделгенін атап өтуге болады. Педагогтар тәрбие саласындағы қазіргі заманғы проблемаларды "ЕО-ның гуманистік көзқарасы шеңберінде, оның ішінде тәртіп мәселелері шеңберінде" шешуге болатынына кездейсоқ емес [2].

Сонымен, педагогика ғылымдарының кандидаты С.Ж. Бурамбаев өзінің диссертациялық зерттеуін жоғары оқу орындарында, тек сабақтарда ғана емес, сабақтан тыс уақытта да жүзеге асырылатын тәрбие жұмысына арнады.

Бізде оқыту мен тәрбиелеу мәселелері бойынша педагог-зерттеушілердің орасан зор тәжірибесі қамтылған көптеген материалдар бар, және бұл тәжірибе іс жүзінде тәртіптік құзыреттілікті дамытуға бағытталған іс-шараларды дайындау және өткізу барысында анықталған кейбір кемшіліктер бар екенін көрсетеді. Анықталған кемшіліктердің ішінде мыналар ерекшеленеді:

- педагогтар тәрбиелік сипаттағы іс-шараларды ұйымдастыру мәселелерін жеткілікті дәрежеде түсінбейді;

- оқу және тәрбие іс-шараларына дайындық кезінде курсанттардың жеке ерекшеліктері толық көлемде ескерілмейді;

- оқытушылар аз көлемде әртүрлі оқу курстарының курсанттарымен өткізілетін бірлескен іс-шараларды өткізеді, ал курсанттарда тәртіпті тәрбиелеуге бағытталған тәрбиелік сипаттағы іс-шаралардың көп бөлігі, өкінішке орай, қандай да бір жолмен кейбір іс-шаралар мақсатты сипатта болмайды және университеттің білім беру процесінің міндеттерімен байланысты емес.

Анықталған алғашқы олқылыққа келетін болсақ, біздің ойымызша, курсанттарды тәрбиелеу жұмысына педагогикалық процестің барлық құрамын: басшыларды, педагогтарды, курсанттарды мақсатты түрде тарту қажет. Келесі олқылықты оқушылардың жеке қасиеттерін ескеруге бағытталған әртүрлі әдістерді таңдау арқылы жоюға болады, өйткені саралау арқылы әрқайсысына жеке көзқарасқа қол жеткізіледі, бұл тәртіптік құзыреттіліктің тиімді қалыптасуына ықпал етеді. Сонымен, тәрбиелік сипаттағы жоспарланған іс-шараларды білім беру процесімен байланыстыру қажет.

Осылайша, тәртіптік дағдыларды қалыптастыру ісіндегі олқылықтарды сараланған тәсілді ескере отырып, ойластырылған, бірыңғай тәрбие жүйесін әзірлеу арқылы мақсатты түрде жою қажет.

Әскери қызметшілердің тәртіптік дағдыларын қалыптастыру мәселесін басқа авторлар көтерді, сонымен бірге зерттеудің әртүрлі аспектілерінің ғылыми даму дәрежесін талдау тұрғысынан қарастырылды.

Сонымен, әскери бөлімдегі әскери қызметшілердің әртүрлі санаттарындағы тәртіпті тәрбиелеу мәселесіне Антипов Г.А., Баранов Б., Билагтийн Н.Ф., Бондаренко В.Г., Демин С.И., Денисенко, Э.В., Значинский В.В., Майоров, А.П., Овечкин В.Г., Семиренко Я.Я. сияқты педагог-зерттеушілер назар аударды. Юрченко және т.б.; жоғары оқу орындарының курсанттары - Капелюшник Р.Е., Лукьянец А.А., Сычев С.Е., Юсеф Зейн-Ад-дин және т. б. [1].

Зерттелетін мәселе бойынша көптеген материалдарға қарамастан, көп нәрсені шешуге және білім беру және тәрбие процесінде практикада қолдануға болады.

Осы мәселе бойынша теориялық негізді зерттей отырып, педагогикалық мектеп пен практикада белгілі бір нақты жетістіктер - тұтастай алғанда, әскери білім беру практикасында - атап айтқанда. Бүгінгі таңда курсанттарды тәрбиелеу проблемасы өзекті болып қала беретіні түсінікті, өйткені қазір де болашақ офицер әскери істе білімдерін, дағдылары мен дағдыларын көрсетіп қана қоймай, сонымен қатар стандартты емес жағдайда да шешім қабылдауға қабілетті әрбір әскери қызметкерге қажетті дағдыларды көрсете білуі керек, Нақты жағдайдың маңыздылығын анықтап, нақты жағдайды көрсете білуі керек. тәуелсіздік және үйлесімді командада жұмыс істей білу. Тапсырманың маңыздылығы сонымен қатар білім беру құзыреттілігін де, тәртіптік дағдыларды да дамытуға бағытталған көптеген педагогикалық әдістерді қолдану бойынша көптеген әдістемелік ұсыныстарды әзірлеумен расталады.

Сонымен, бұрын зерттелген жұмыстарға болашақ офицердің тәртіптік дағдыларына баса назар аударылады, әскери білім беру саласындағы педагогикалық білім мен практикалық бағыттағы белгілі бір жетістіктерге қарамастан, болашақ офицерлердің тәртіптік дағдыларын қалыптастыру мәселелері толық немесе толық зерттелмегенін атап көрсетеді [9].

Біз қазақстандық ғалымның пікірімен келісеміз, өйткені қазіргі уақытта курсанттардың оқу сабақтарында да, тәрбиелік сипаттағы іс-шараларды өткізу барысында да тәртіптік дағдыларды қалыптастыру мәселесі өткір тұр.

Педагогикалық қызметтің міндеттеріне әскери дайындық пәндері бойынша белгілі бір білімді қалыптастыру ғана емес, сонымен бірге бүкіл тәрбие процесіне әсер етуі мүмкін факторлар да ескеріледі. Педагогикалық процесте оның негізгі заңдылықтары байқалады, бұл курсанттарға әсер етудің тиімді әдістерін анықтауға ықпал етеді және осы позициядан курсанттарда тәртіптік дағдыларды қалыптастыру жолдары туралы мәселе маңызды болып табылады [10].

Әдіскер В.А. Копылов тәрбие жұмысын ұйымдастыру процесіне көп көңіл бөліп, осы саладағы негізгі қайшылықтарды анықтады. Атап айтқанда, ол «курсанттағы тәртіпті тәрбиелеу процесінің негізгі қарама-қайшылығы, оның ішкі және оның тұрақты дамуының қайнар көзі, тәртіпті тәрбиелеуге қойылатын талаптар мен оның қалыптасу деңгейі арасындағы сәйкессіздік» деп атап өтті [5].

Демек, біздің ойымызша, курсанттарда тәртіпті қалыптастыру процесінде бұл қайшылықты шешу қажет: білім беру және тәрбиелеу процесінде жалпы педагогикалық процесте, атап айтқанда курсанттарды оқыту мен тәрбиелеу процесінде кеңінен қолданылатын әртүрлі әдістер арқылы сараланған, коммуникативті, белсенділік тәсілдерін жүзеге асыру қажет.

Еңбек тәртібі мен тәртіптік жауапкершілікті сипаттаудағы ғылыми-құқықтық базаға сүйене отырып, М.В. Кузнецова курсанттарда тәртіптік дағдыларды қалыптастыру процесі курсанттарда тәртіпті қалыптастыру процесінің кейбір заңдылықтарын көрсететін белгілі бір тәсілдердің арқасында жүзеге асырылатынын атап өтті.

Тәртіптік дағдыларды қалыптастырудың әртүрлі принциптерінің ішінде зерттеуші ең алдымен кәсіби бағытта көрінетін, мысалы, жүйелілік пен үздіксіздік принципі; бірлік, тұтастық; сараланған көзқарас принципі; шығармашылық белсенділік, интерактивтілік және Тәуелсіздік [6]. Осыған сүйене отырып, курсанттарда тәртіптік дағдыларды қалыптастыру процесі білім беру қызметімен тығыз байланысты дәйекті, үздіксіз процесс болып табылады және бұл қағида оқыту мен тәрбиелеу процесін мақсатқа жетуге бағытталған белгілі бір ретпен жүзеге асыруды көздейді, сонымен қатар мұғалімдер Тәуелсіздік пен саралау принципін ұстанады: болашақ офицерлер дағдыларды дамытады тәуелсіз және шығармашылық белсенділік, бұл, әрине, оның әрі қарайғы кәсіби қызметі мен әскери мансабына пайдалы әсер етеді. Үздіксіз білім беру процесінде курсанттарға егілген барлық жақсы қасиеттер, сөзсіз, одан әрі кәсіби өсуде өз көрінісін табады және оларды тәуелсіз тұлға ретінде анықтайды.

Әрине, болашақ офицерлерде тәртіпті қалыптастыру процесінің практикалық жолы бар: ол олардың кәсіби қызметіне бағытталған және дербестікті, белсенділікті қалыптастыруды, міндеттерді ерекше шешуді қамтиды. Әскери бөлімшелерде құқықтық тәртіп пен әскери тәртіпті сақтау жүйесі бар, тек жүйелі жұмыс кезінде ғана білім беру

қызметінде де, тәрбие тұрғысынан да оң нәтижелерге қол жеткізуге болады, ал адамгершілік қасиеттерді қалыптастыру білім беру дағдылары мен дағдыларын дамытумен тікелей байланысты.

Сонымен, Маричев И.Г. мақсатты көзқарастарға қол жеткізу үшін білім беру; ауызша; тәрбиелік, дамытушылық; психологиялық бағытқа байланысты нақты әдістер қолданылатынын атап өтті [7]. Офицердің арсеналында курсанттардың тәртіптік дағдыларын қалыптастыруда тек тәрбие жоспарының белгілі бір іс-шараларын өткізу үшін ғана емес, сонымен қатар әркімге жеке көзқарасты ескере отырып, бүкіл білім беру процесін жүзеге асыру үшін әдістер мен әдістердің тұтас кешені бар. шығармашылық әлеуетті дамыту, яғни барлық іс-шаралар жеке тұлғаны дамытуға бағытталған.

Осы әдістерді қолдану қорытынды нәтиже жоғары оқу орындарының түлектерінде тәртіптік дағдылардың қалыптасуы болады деп айтуға мүмкіндік береді, бұл И.И. Мельников атап өткендей, пәнге, әскери қызметті өткеру тәртібіне қатысты өзінің оң көрінісін табады, сонымен қатар бүкіл құрамда және әрбір курсантта әскери тәртіпті сақтау қажеттілігін түсінеді - атап айтқанда [8].

Осылайша, курсанттармен жұмыс істеудегі маңызды міндеттердің бірі-олардың тәртіптік дағдыларын қалыптастыруға бағытталған әдістер мен әдістерді ұйымдастырудың бүкіл жүйесін құру және ұсыну.

Бұл процесс білім беру қызметіне тәрбие жұмысы жөніндегі бағдарламаны үйлесімді іске асыру, офицерлердің барлық педагогикалық құрамының біліктілігін ұдайы арттыру арқылы және табиғи түрде курсанттардың тәртіптік білімін, іскерлігі мен дағдыларын қалыптастыру үшін командалық оқытушылар құрамының педагогикалық және тәрбие қызметін ұйымдастыру арқылы, болашақ офицерлерді тәрбиелеудің жеке тәсілдерін, тәсілдері мен әдістерін пайдалана отырып жүзеге асырылады. Тәртіпті қалыптастыру мәселесін қарастыра отырып, Шкитина Н.С. курсанттардың тәртіптік дағдыларын қалыптастыруға басшылық ету олардың тәрбие теориясын білуі, сондай-ақ әскери қызметшілердің өзін-өзі тәрбиелеу қажеттілігі, дамыған салауатты өзін-өзі сүю, жеке тәртіпті объективті өзін-өзі бағалау қабілеті негізінде жүзеге асырылатынын атап өтеді [11].

ӘДЕБИЕТТЕР ТІЗІМІ

1. Бурамбаев С. Ж. Воспитание дисциплинированности у курсантов военно-учебных заведений Вооруженных Сил Республики Казахстан: 13.00.08 "Кәсіптік білім беру теориясы мен әдістемесі" мамандығы: Педагогика ғылымдарының кандидаты ғылыми дәрежесін алуға арналған диссертацияның авторефераты / Бурамбаев Серик Жаксигалиевич. – Москва, 2010. – 24 б. – EDN QHDLZH. <https://elibrary.ru/item.asp?id=19336167> (Жүгінген күні 22.01.2023ж.).

2. Елизавета С. Педагогическая практика в школе. Организация, проведение и методические рекомендации / Оқу-әдістемелік құрал / Тывинск мемлекеттік университеті, 2010. <https://pandia.ru/text/78/489/57025.php> (Жүгінген күні 20.01.2023ж.).

3. Карданова Д. М. Современные проблемы подготовки юристов в вузе / Д. М. Карданова // Вопросы педагогики. – 2017. – № 3. – С. 28-31. – EDN YIZMBT. <https://elibrary.ru/item.asp?id=28925639> (Жүгінген күні 23.01.2023ж.).

4. Карданова Д.М. Подготовка будущих юристов к профилактике правонарушений среди несовершеннолетних: мамандығы 13.00.08-Кәсіптік білім беру теориясы мен әдістемесі. – Армавир-2021. – 24 б. <https://kgik1966.ru/content/cms/files/44243.pdf> (Жүгінген күні 12.01.2023ж.).

5. Копылов В.А. Воспитательная работа: содержание, организация, методика: Оқу-әдістемелік құрал / – Красноярск - 2014.: С – 60 б.

6. Кузнецова М.В. Научно-правовая характеристика дисциплины труда и дисциплинарной ответственности. Глаголь правосудия 2(4) / Иркутск-2012 – С. 51-57. - <https://cyberleninka.ru/article/n/nauchno-pravovaya-harakteristika-distsipliny-truda-i-distsiplinarnoy-otvetstvennosti> (Жүгінген күні 20.01.2023ж.).

7. Маричев И.Г. Система поддержания правопорядка и воинской дисциплины / И. Г. Маричев // Военная мысль. – 2008. – № 8. – С. 59-67. – EDN JUMDHD. <https://elibrary.ru/item.asp?id=11628503> (Жүгінген күні 23.01.2023ж.).

8. Мельников И. И. Современные проблемы системы образования / И. И. Мельников // Мир образования - образование в мире. – 2006. – № 1(21). – С. 186-193. – EDN HTHDAD. <https://elibrary.ru/item.asp?id=9197724> (Жүгінген күні 15.01.2023ж).

9. Смагулов Б.С. Дисциплинарные умения будущего офицера: содержание и методы формирования / Б. С. Смагулов // Ratio et Natura. – 2022. – № 1(5). – EDN UANFBB. <https://elibrary.ru/item.asp?id=49819889> (Жүгінген күні 23.01.2023ж).

10. Смагулов Б.С. Подготовка будущего офицера к формированию дисциплинированности в подразделении / Б. С. Смагулов // Молодой ученый. – Казань - 2022. № 46(441). – С. 138-140. – EDN HNMUDI. <https://elibrary.ru/item.asp?id=49827352> (Жүгінген күні 23.01.2023ж).

11. Шкитина Н.С. Подготовка будущего учителя к формированию школьной дисциплинированности: 13.00.01 "Жалпы педагогика, педагогика және білім беру тарихы" мамандығы: Педагогика ғылымдарының кандидаты ғылыми дәрежесін алуға арналған диссертация / Шкитина Наталья Сергеевна. – Челябинск, 1997. – 175 с. – EDN NLJGUZ. <https://elibrary.ru/item.asp?id=15964741> (Жүгінген күні 05.01.2023ж).

REFERENCES

1. Byrambaev S. J. Vospitanie disiplinirovannosti u kursantov voenno-uchebnyh zavedenií Voorúžennyh Sil Respublíki Kazahstan: 13.00.08 "Kasiptik bilim bery teoriasy men adistemesi" mamandygy: Pedagogika ғылымдарының кандидаты ғылыми дәрежесін алуға арналған диссертацияның авторефераты / Ырмбаев Серік Жаксылғалиевич. – Москва, 2010. – 24 б. – EDN QHDLZH. <https://elibrary.ru/item.asp?id=19336167> (Жүгінген күні 22.01.2023ж.).

2. Elizaveta S. Pedagogicheskaja praktika v shkole. Organizacija, provedenie i metodicheskie rekomendacii / Oqý-adistemelik qural / Tyvinsk memlekettik ýniversiteti, 2010. <https://pandia.ru/text/78/489/57025.php> (Жүгінген күні 20.01.2023ж).

3. Kardanova D. M. Sovremennye problemy podgotovki ыristov v vyze / D. M. Kardanova // Voprosy pedagogiki. – 2017. – № 3. – С. 28-31. – EDN YIZMBT. <https://elibrary.ru/item.asp?id=28925639> (Жүгінген күні 23.01.2023ж).

4. Kardanova D.M. Podgotovka bydyshih ыristov k profilaktike pravonaryshenií sredi nesovershennoletnih: mamandygy 13.00.08-Kasiptik bilim bery teoriasy men adistemesi. – Armavir-2021. – 24 б. <https://kgik1966.ru/content/cms/files/44243.pdf> (Жүгінген күні 12.01.2023ж).

5. Kopylov V.A. Vospitatelnaja rabota: soderžanie, organizacija, metodika: Oqy-adistemelik qural / – Krasnoarsk - 2014.: S – 60 б.

6. Kyznesova M.V. Nauchno-pravovaja harakteristika disiplinny tryda i disiplinarnoi otvetstvennosti. Glagol pravosydia 2(4) / Irkýtsk-2012 – S. 51-57. - <https://cyberleninka.ru/article/n/nauchno-pravovaya-harakteristika-distsipliny-truda-i-distsiplinarnoy-otvetstvennosti> (Жүгінген күні 20.01.2023ж).

7. Marichev I.G. Sistema podderžania pravoporadka i voenskoj disiplinny / I. G. Marichev // Voennaja mysl. – 2008. – № 8. – С. 59-67. – EDN JUMDHD. <https://elibrary.ru/item.asp?id=11628503> (Жүгінген күні 23.01.2023ж).

8. Melnikov I. I. Sovremennye problemy sistemy obrazovaniá / I. I. Melnikov // Mir obrazovaniá - obrazovanié v mire. – 2006. – № 1(21). – С. 186-193. – EDN HTHDAD. <https://elibrary.ru/item.asp?id=9197724> (Жүгінген күні 15.01.2023ж).

9. Smagýlov B.S. Disiplinarnye ýmenia býdýshego ofisera: soderžanie i metody formirovaniá / B. S. Smagýlov // Ratio et Natura. – 2022. – № 1(5). – EDN UANFBB. <https://elibrary.ru/item.asp?id=49819889> (Жүгінген күні 23.01.2023ж).

10. Smagýlov B.S. Podgotovka býdýshego ofisera k formirovaniú disiplinirovannosti v podrazdelenii / B. S. Smagýlov // Molodoj ýchenyj. – Kazan - 2022. № 46(441). – С. 138-140. – EDN HNMUDI. <https://elibrary.ru/item.asp?id=49827352> (Жүгінген күні 23.01.2023ж).

11. Shkítina N.S. Podgotovka býdýshego ýčitelá k formirovaniú shkolnoj disiplinirovannosti: 13.00.01 "Jalpy pedagogika, pedagogika jáne bilim berý tarihy" mamandygy: Pedagogika ғылымдарының кандидаты ғылыми дәрежесін алуға арналған диссертация / Shkítina Natalá Sergeevna. – Chelábinsk, 1997. – 175 с. – EDN NLJGUZ. <https://elibrary.ru/item.asp?id=15964741> (Жүгінген күні 05.01.2023ж).

ФОРМИРОВАНИЕ ДИСЦИПЛИНАРНЫХ УМЕНИЙ КУРСАНТОВ ВОЕННОГО ВУЗА

СМАГУЛОВ Б.С.

магистр, начальник цикла воспитательной и социально-правовой работы кафедры военной педагогики и психологии, академия Национальной гвардии Республики Казахстан, г.Петропавловск, smagulovbs@mail.ru

Аннотация. В статье представлено научно-теоретическое обоснование профессиональной подготовки будущих офицеров к дисциплинарным умениям. Приведены приемы и средства, которые необходимо применять в практике по предупреждению нарушений воинской дисциплины.

Ключевые слова: правонарушений, воинская дисциплина, дисциплинарные умения, будущий офицер, воинская служба.

FORMATION OF DISCIPLINARY SKILLS OF MILITARY UNIVERSITY CADETS

SMAGULOV B.S.

Master's degree, Head of the cycle of educational and socio-legal work of the Department of Military Pedagogy and Psychology, Academy of the National Guard of the Republic of Kazakhstan, Petropavlovsk, 87075183544, smagulovbs@mail.ru

Annotation. The article presents a scientific and theoretical justification of the professional training of future officers for disciplinary skills. The techniques and means that must be applied in practice to prevent violations of military discipline are given.

Keywords: offenses, discipline, military discipline, disciplinary skills, future officer, military service.

ӘОЖ 37.017.92

XIX-XX ҒАСЫРЛАРДАҒЫ ҚАЗАҚ ОЙШЫЛДАРЫНЫҢ РУХАНИ-АДАМГЕРШІЛІК МҰРАСЫ НЕГІЗІНДЕ ӘСКЕРИ ҚЫЗМЕТШІЛЕРДІҢ БОЙЫНДА АДАМГЕРШІЛІК ҚҰНДЫЛЫҚТАРДЫ ҚАЛЫПТАСТЫРУ

ТОҒЫЗБАЕВ С.У.

магистр, әскери педагогика және психология кафедрасының аға оқытушысы, Қазақстан Республикасы Ұлттық ұланының академиясы, Петропавл қ. E-mail: gulnashd74@mail.ru

Андатпа. Мақалада XIX-XX ғасырлардағы қазақ ойшылдарының рухани-адамгершілік мұрасы баяндалады. Авторлар қазақ ойшылдарының рухани-адамгершілік мұрасының Қазақстан Республикасы Ұлттық ұланының әскери қызметшілерінде адамгершілік идеалды қалыптастыруға байланысы мен әсерін байқауға тырысты. Адамгершілік тәрбиесі, адамгершілік идеалы, интериоризация, экстериоризация, рефлексия ұғымы берілген.

Түйінді сөздер: адамгершілік тәрбие, адамгершілік идеал, интериоризация, экстериоризация, рефлексия.

Қазақстан Республикасында болып жатқан әлеуметтік-экономикалық өзгерістер халықтың рухани-адамгершілік санасын дамытуды талап етеді. Бұл жағдайда халықтың рухани өміріндегі ұмытылған және тыйым салынған құбылыстарды бір уақытта қайтару мәселесі шешіледі. Өйткені, «табысты, серпінді дамып келе жатқан қоғам гуманистік идеалдарға да, қалыптасқан мемлекеттің тұрақты инновациялық даму міндеттеріне де жауап беретін нормативтік-құндылық жүйесін бұқаралық санада бекіту негізінде ғана дами алады. Қазақстандық қоғамда жоғары рухани-адамгершілік құндылықтарды, жаңа прогрессивті қоғамдық мұраттарды және әлеуметтік өзара іс-қимылдың гуманистік қағидаттарын бекіту идеология саласындағы мемлекеттік саясаттың императивіне айналуы тиіс» [1, 14-бет].

Қазақстанның үздіксіз білім беру жүйесіндегі тәрбие тұжырымдамасында «қазіргі қазақстандық қоғам адамнан білімнің политехнизмін, жоғары мәдени деңгейді, ғылым мен техниканың түрлі салаларында терең мамандануды ғана емес, сонымен қатар қоғамда өмір сүруді, қатар өмір сүруді де талап етеді. ...Рухани-адамгершілік тәрбие өзін-өзі тануды дамыту, жеке тұлғаның этикалық қағидаттарын, оның адамгершілік қасиеттері мен қоғам өмірінің нормалары мен дәстүрлеріне сәйкес көзқарастарын қалыптастыру үшін жағдай жасауды; рухани-адамгершілік білім мен құндылықтар жүйесін қалыптастыру мен дамытуды; оқу, өндірістік және қоғамдық қызметте адамгершілік пен кәсіби этика нормаларына байланысты білімді іске асыруды; рухани-адамгершілік білім ұрпақты болу санасы мен отбасын құруға деген көзқарасы тәрбиеленушілерде дәстүрлі ұлттық және моральдық құндылықтарды жандандырудың негізі ретінде қарастырылады» [2, 5-бет]

Қазақстан Республикасының Ұлттық ұланындағы реформалау және жаңғырту үрдісі әскери қызметшілерді қызметтік-жауынгерлік міндеттерді орындау мақсатында даярлау процесінде жоғары моральдық-адамгершілік талаптарды айқындайды. Әскери қызметшілер қызметтік-жауынгерлік қызмет барысында жеке адамның, қоғамның және мемлекеттің қауіпсіздігін қамтамасыз ету, адам мен азаматтың құқықтары мен бостандықтарын қылмыстық және өзге де құқыққа қарсы қол сұғушылықтардан қорғау жөніндегі міндеттерді орындайды. Ең алдымен, бұл мемлекеттің ішкі тұрақтылығы мен өмір сүруіне нұқсан келтіретін теріс құбылыстармен құқық бұзушылыққа қарсы күрес. Қазақстан Республикасы Ұлттық ұланының әскери қызметшілері қызметінің ерекшелігі-оларға жүктелген міндеттерді орындай отырып, әскери қызметшілер тәулік сайын сыртқы жаумен емес, Қазақстан Республикасының заңдарын бұзатын өз мемлекетінің азаматтарымен бетпе-бет келеді. Бұл жағдайда моральдық идеал көптеген өмірлік жағдайларда, соның ішінде салыстыру аспектісінде (жақсылық пен жамандық) әскери қызметшінің мінез-құлық моделін қалыптастыруға арналған.

Біздің ойымызша, әскери қызметшілерде адамгершілік идеалды қалыптастыру үрдісінде қоғамдық білім берудің ізгілік қағидаттары мен мұраттарын қорғаған ағартушылықтың дәйекті жақтаушылары болған, XIX-XX ғасырлардағы қазақ ағартушыларының рухани-адамгершілік мұрасын пайдалану қажет.

Білім беру жүйесінің өзекті міндеттерінің бірі-өскелең ұрпақты нақты моральдық, моральдық-ағартушылық мысалдармен тәрбиелеу практикасына ықпал ететін батырлық тұлғаның бейнесін, еліктеу идеалын қалыптастыру [3].

Шынында да, идеал жалпы мағынада, әдетте, жеке қасиеттер мен қабілеттерге қатысты бір нәрсенің жеке қабылданған стандартын (танылатын үлгі) білдіреді [4, 100-бет].

Тарихи тұлғалар – мемлекет қайраткерлері, қолбасшылар, ғалымдар, ақындар, музыканттар жастарға рухани, адамгершілік бағдар бола алады және қызмет етуі керек [1, 20-бет]. Әскери қызметшілер үшін рухани, адамгершілік бағдарлардың бірі-Абайдың рухани - адамгершілік мұрасы (Ибрагим) Құнанбаев-ұлы ақын, жазушы, қоғам қайраткері, қазіргі қазақ жазба әдебиетінің негізін қалаушы, ағартылған либералды ислам негізінде орыс және еуропалық мәдениетке жақындау рухында мәдениет реформаторы.

Абай тәрбие берудің басты құралы — еңбек деп есептеді. Ол білімді игерудің маңыздылығын атап өтті, бұл тұлғаның рухани жетілуі көбінесе ағартушылыққа байланысты.

Абай еңбекті адамның өмірлік қажеттілігі және оның адамгершілігінің негізі ретінде дәріптейді. Еңбек адамы-ізгіліктің нағыз тасымалдаушысы, ол Абай бойынша – «адамның әулиесі» - қасиетті адам. Ғылымға, ағартушылыққа келетін болсақ, оларды Абай барлық адамгершілік мәселелерді шешудің әмбебап құралы деп санайды, яғни жас адамда білімге, парасаттылыққа деген ұмтылысты тәрбиелеу. Абай этиканы ғылыми, ал ғылымды этикалық, адамгершілік ету қажеттігін дәлелдеуге ұмтылады [5].

Адамның жағымды адамгершілік қасиеттерінің негізі, оның пікірінше, білімге, ағартушылыққа, ғылымға деген құштарлық. Тек ағартушы адам өзінің күнделікті нанын адал еңбекпен алуға тырысады, әділдікке ұмтылады және басқаларға жамандық жасамайды, жамандыққа қарсы моральдық қасиеттерді дамытады. Абай өзінің «Сөздер кітабы»

шығармасының жекелеген жерлерінде ақыл, білім, ғылым адамға және тұтастай алғанда бүкіл адамзатқа өзіне пайдалы нәрсені зиянды нәрседен ажыратуды түсіну және үйрену үшін қажет екенін табанды түрде дәлелдейді. Надан адам шындықтың қай жерде екенін және өтіріктің қай жерде екенін білмейді, сондықтан ол пайдалы мен жаманды ажырата алмайды. Мұны тек білім, ғылым жасай алады [6].

Абай Жаңа адамның идеалын - ақыл мен ағартушылықтың қайраткері, еңбек пен ғылымның чемпионы, әлсіздер мен езілгендердің жақтаушысы болуға тырысты. Сондықтан ақын: «Адам тек біліммен өмір сүреді, ғасыр тек біліммен қозғалады! Тек білім-жүректің нұры!», «Адамды білу, бұл адамзаттың өлшемі» [5].

А. Құнанбаев өзінің шығармашылық қызметінде «сыртқы келбеті, киімі, алдамшы сыпайылығы бойынша емес, оның іс-әрекеті, мәні бойынша адам туралы пікір қалыптастыруға; жанның таза импульстарын өзіншіл құмарлықтардан ажыратуға, шынайы достық пен сүйіспеншілікті бағалауға үйретті» деп үйретті.

«Ақыл мен мейірімділік, табандылық, қарапайымдылық пен еңбекқорлық» - бұл әжала жабу, өтірік айту, мақтану, жалқаулық және ысырапшыдылық сияқты жағымсыз қасиеттерден аулақ болуға көмектесетін жас кезінде алынатын қасиеттер. Оң қасиеттер, деп ескертеді Абай жастарға, өздері пайда болмайды, бірақ еңбекпен және еңбекқорлықпен тәрбиеленеді. Абай жастарға, ағартушылықтың маңыздылығы, ілімнің пайдасы, ғылымның адам өміріндегі рөлі туралы айтады.

Жас жүректерді шақыруға асығыңыз

Мен адамгершілікті бірінші орынға қоямын [7].

Абай Құнанбаев үнемі адамның жаңару жолдарын іздеп, оның руханиятын көтеруге, адамгершілік қасиеттерін жетілдіруге тырысты. Оның жалпыадамзаттық әділеттілік идеалдарын бекітуге шақыруы «Адам бол!» («Адам бол!») қазіргі заманда да өзектілігін сақтап қалды.

«Егер жас болса, Әли абыройын жоғалтпады» деген өлеңінде Абай былай дейді:

Егер адамдар үшін жомарт өмір сүрсе...

Егер ол өзінің достығына адал болса,

Егер жақсы есім болса жағалау,

Егер бәрі саған сенсе...

Демек, сіз адам болып өмір сүрдіңіз...

Тек өзін-өзі тану және өзін-өзі тәрбиелеу жолында адам ішкі кемелдікке жетеді, шынайы адами қасиеттерге ие болады. Адам өмір бойы үнемі Өзі болып, іс-әрекеттер мен іс-әрекеттерде адамгершілік қасиеттерді қайталап, жағымсыз қасиеттерді жеңуі керек [8]. Біздің ойымызша, өзін-өзі тану және өзін-өзі тәрбиелеу адамның өзін-өзі бағалауына ықпал етеді. Өзін-өзі бағалау мінез-құлықта және топқа, бизнеске қатысты үлкен маңызға ие, бұл талаптардың деңгейі мен нақты жетістіктердің арақатынасына байланысты. Адам неғұрлым көп қаласа және соғұрлым аз қол жеткізсе, соғұрлым оның жеке басы қайшылықты болады, керісінше, талаптардың деңгейі неғұрлым төмен болса және жетістіктер неғұрлым маңызды болса, соғұрлым адам айналасындағы адамдарға және олармен айналысатын нәрсеге риза болады.

Абайдың қажеттіліктері мен іс-әрекеттеріндегі модерация біртұтас моральдық категория, өсиет ретінде әрекет етеді. Барлығының және бәрінің өлшемін білу-үлкен мәселе. Ал шараны Адамға іс-әрекеттер мен мінез-құлықты моральдық реттеуші болып табылатын ар-ождан ұсынуы керек. Ар - ождан адам айналасындағы адамдар алдында өзінің моральдық жауапкершілігін сезінеді, өйткені ар - ождан-бұл адамның өз іс-әрекетін өзін-өзі бағалауы. Ал өзін азғындық әрекеттерден дер кезінде аулақ ұстау үшін Абай өзінің ар-ожданы алдында үнемі өзін-өзі есеп беруді ұсынады [5]. Біздің ойымызша, ар-ождан адамның өз іс-әрекетін моральдық өзін-өзі бағалауы болып табылады. Сабырлы ар – ождан, ар-ожданға өкіну-бұл сезімдер адам өз іс-әрекеттерін өзі қабылдаған адамгершілік принциптерімен және мінез-құлық нормаларымен салыстырған кезде пайда болады. «Ізгілік Доктринасы» шығармасында

Имануэль Кант былай деп жазды: «Ар — ождан-бұл адамға өзінің міндетін білдіретін тәжірбиелік ақыл» [9, 412-бет].

Ағартушы ақын өзін-өзі тәрбиелеу үрдісінде Өзін-өзі есеп беру, өзін-өзі тексеру қандай үлкен рөл атқаратынын айтады. «Ақылға қонымды елде болғысы келетін адам күніне бір рет немесе аптасына бір рет немесе кем дегенде айына бір рет өзіне есеп беруі керек: ол осы күндерді қалай өткізді, халыққа пайдалы нәрсе жасады ма, оны болашақта өкіну күтіп тұр ма. Мүмкін, бұл есте сақтайтын ештеңе болмауы мүмкін» [5].

Тек адамгершілік кемелдікке жетеді, кім үнемі өз бетімен жұмыс істейді, өзінің кемшіліктерін, қателіктерін, қателіктерін білуге тырысады және оларды түзетуге тырысады.

Біздің ойымызша, әскери қызметшілердің адамгершілік мұраттарын қалыптастыруға қазақтардың адамгершілік тәрбиесі туралы көрнекті ғалым, саяхатшы, этнограф, археолог, ағартушы Шоқан Уәлихановтың зерттеулері ықпал ететін болады.

«Халықтың қалыпты өсуі мен дамуы үшін, ең алдымен, еркіндік пен білім қажет», — деп жазды Ш.Уәлиханов. Ол өз Отаны үшін, өз халқы үшін прогреске құмар болды. Ш. Уәлиханов көшпелі халықтардың рухани байлығы тек еңбек арқылы бағаланады деп есептеді [5].

Шоқан Уәлихановтың адамгершілік мұраттарының мәні-қазақ қоғамындағы қоғамдық және адамгершілік зұлымдыққа қарсы күрес, қоғамдық дворяндардың өтірік және жабайы моральдарын айыптау, олардың өзіншіл мақсаттарына қол жеткізуде утилитарлық пайдалану, «ар-ождан», «әділді», «парыз» және т.б. ұғымдарының біріншілігі, діни моральға қарсы күресте. Қазақ халқының адамгершілік санасын дамыту жолы - оның ағартуында. Шоқан Уәлиханов: «тек білім мен білім адамға күш береді және халықтың ағартуы мен әл-ауқаты үшін күресте үлкен құрал болып табылады, тек ағарту ғана қазақ халқын бостандық пен адамгершілік кемелдік жолына түсіре алады», - деп әділетті түрде мәлімдеді [10]. Ол әдемілік, мейірімділік, еңбекқорлық сияқты адамгершілік қасиеттерді әдемі бастаулардың қатарына жатқызды. Ол экономиканың дамуына, өндіргіш күштердің өсуіне және Ресеймен жақындасуға ықпал ететін Қазақстандағы Халықтық білім берудің жан-жақты дамуын жақтады. Қазақ балаларына арналған мектептер құру кезінде ол тәрбие мен оқытуда ұлт қағидатын басшылыққа алу қажет деп санады. Ол үнемі адамдардың моральдық мінез-құлқының табиғи негіздерін және олардың эстетикалық ұғымдарының табиғи негіздерін ашуға тырысты. Ш. Уәлиханов халық ауыз әдебиетін жоғары бағалады, ол қазақ халқының шынайы өмірінен «таза халық ақылының туындылары ретінде» шығады. Ол ғасырлар бойы қалыптасқан халықтық даналықты, қарапайым адамдардың адамгершілік қасиеттерін жоғары бағалады. Ол адамгершілік мінез-құлқының кейбір кемшіліктерін өмір сүру жағдайымен түсіндірді [5].

Қазақтың ірі ағартушысы Ыбырай Алтынсарин қазақ халқының қоғамдық ойы, мәдениеті мен әдебиеті тарихында көрнекті педагог - жаңашыл және жаңа мектептердің ұйымдастырушысы, этнограф, фольклоршы, ақын, прозашы және орыс классиктерінің, атап айтқанда Крылов ертегілерінің шығармаларының аудармашысы ретінде кеңінен танымал.

Ыбырай Алтынсариннің айтуынша, адамгершілік тәрбиенің негізгі құралдары – ата-аналардың еңбегі мен үлгісі: «балалардағы еңбекқорлықты тәрбиелеу жалқаулыққа қарсы күрестің негізгі құралы».

Оның пікірінше, адамгершіліктің негізі білім мен тәрбие болып табылады: «Тек үнемі қамқорлық пен адамгершілік тәрбиесі балада ең жақсы адамгершілік қасиеттерді қалыптастырады» және сәйкесінше «жақсы тәрбиеленген бала кейіннен парасатты адам болып қала береді». Ы. Алтынсариннің арманы өз халқын ағарту болды. Ол қазақтарды әлемдік мәдениетке баулу, көкжиегін кеңейту үшін орыс тілін меңгеруге шақырды. Ауызша халық шығармашылығы қазақтардың адамгершілік қасиеттерін қалыптастыру құралдарының бірі деп есептеді.

Ы.Алтынсариннің пікірінше, адамдарға пайда әкелетін адамдардың іс-әрекеттері «Жақсы» болып табылады. Халыққа пайдалы болу үшін адам «өз ойлары мен білімдерін кеңейтуге» ұмтылып, біліммен қаруланып, өзін Отанның игілігіне арнауы керек.

Ы. Алтынсариннің пікірінше, оқыту және тәрбиелеу процесінде адамда интеллектуалдық, адамгершілік, ерік-жігерлік қасиеттер дамиды. Адамның шынайы бақыты тек материалдық әл-ауқатта ғана емес, рухани-адамгершілік дамуда екенін дәлелдеді. Ы.Алтынсарин денсаулық, адамгершілік тұлғааралық қарым-қатынас, ұрпақтардың тығыз өзара іс-қимылы, жалпыға бірдей ағарту, халықтардың теңдігі сияқты жалпыадамзаттық құндылықтарды дамыту жолдарын үнемі іздестірді. Ы.Алтынсарин: «Әр халық пен тайпада оның ең жақсы қасиеттерінің байлығын таба біл», - деді. Ы. Алтынсариннің пікірінше, адамгершілік дамыған тұлғаның шынайы мақсаты-адамдарға жақсылық жасау және «артқы ойларсыз» қоғамдық іске қатысты, яғни халыққа адал қызмет ету [7].

Қазақ ағартушыларының шығармашылығы өскелең ұрпаққа тәрбиелік ықпалдың күшті қаруы болды, ол адамгершілік идеалды қалыптастыруға көмектесті, білім берудің эстетикалық әлеуетін айқындады, адамдарды жалпыадамзаттық және ұлттық құндылықтар төңірегінде біріктіру құралы болды.

Қазақ ағартушыларының адамгершілік тәрбиесінің мазмұны моральдық кодекс және педагогикалық білімнің өзіндік энциклопедиясы болып табылатын этикалық нормалардың жиынтығы болып табылады. Олар Отанға деген адалдық, халыққа деген сүйіспеншілік, батырлық, қарапайымдылық, мейірімділік, сыпайылық, адалдық, шыншылдық сияқты адамгершілік қасиеттерді дәріптеді. Сонымен бірге қызғаныш, өзімшілдік, қорқақтық, күдік, жалқаулық, менмендік қатты айыпталды. Отанға және өз халқына деген сүйіспеншілік-адамның тән адамгершілік қасиеті. Қазақтар «бөтен халықтың соты болудан көрі, өз халқының қойшысы болған жақсы» деп санайды [11].

Біздің ойымызша, әскери қызметшінің жеке басының бағытын сипаттайтын формалардың бірі-оның бойында қалыптасқан моральдық идеалдың болуы. Идеал-бұл адамның өмірін тұтастай анықтайтын мағыналы өмірлік белгілер (құндылықтар) [12].

Моральдық идеал көптеген өмірлік жағдайларда, соның ішінде салыстыру аспектісінде (жақсылық пен жамандық) әскери қызметшінің мінез-құлық үлгісін қалыптастыруға арналған [13, 42-бет].

Идеалдың маңыздылығы мынада: адамның алдына қойған жоғары мақсаттары, идеалдарға ұмтылу, олардың болуы өмірдің мәнін беретінін түсіну оның руханилығы мен адамгершілік тұрақтылығының шарты болып табылады [1, 19-бет].

Әскери қызметшінің адамгершілік идеалының қалыптасуы адамгершілік тәрбие үрдісінде жүреді. Моральдық тәрбие-бұл адамгершілік қасиеттерді, мінез-құлық нормалары мен қағидаларын қалыптастырудың мақсатты үрдісі, бұл жиынтықта моральдық идеал болып табылады. Демек, адамгершілік тәрбиесі адам бойындағы адамгершілік идеалдарын қалыптастыру үрдісі деп айтуға болады [14, 10-бет].

Адамгершілік идеалды қалыптастыру үрдісінде әскери қызметші адамгершілік рефлексия механизмінен өтеді. Өйткені, адамгершілік-өзіне деген рефлексия. Рефлексия-субъектінің ішкі психикалық актілер мен күйлерді өзін-өзі тану процесі. Әлеуметтік психологиядағы Рефлексия әрекет етуші субъект – тұлға немесе қауымдастық - оны басқа адамдар немесе қауымдастықтар қалай қабылдайтынын және бағалайтынын түсіну түрінде әрекет етеді [15, 504-бет]. Әскери қызметші өзінің іс-әрекеті мен іс-әрекетін үнемі өзі ұмтылатын идеалмен салыстырады.

Адамгершілік тәрбиенің өзегі-интерьерлеу үрдісі, яғни қоғамның моральдық талаптарын, адамгершілік қағидаларын ішкі көзқарастарға, әр адамның жеке сенімдеріне аудару. Бұл ретте интериоризация экстериоризациямен - Жаңа объектілерді құру жолымен ортаның шығармашылық өзгеруімен бірлікте жүзеге асырылады. Соңғысының көмегімен тұлғаның мотивациялық-құндылық қатынасының негізін құрайтын құру қажеттіліктері жүзеге асырылады [16, 48-бет].

Осылайша, өткен ғасырда Шоқан Уәлиханов, Ыбырай Алтынсарин, Абай Құнанбаев еңбекке деген сүйіспеншілікті, халықтың мүдделері үшін күресті, адалдықты, әділдікті, жауапкершілікті, ғылымды зерделеуде және білім беруде табандылықты арттыра отырып, адамгершілік нормалары жарияланды деп толық сеніммен айтуға болады, олардың жоғары

адамгершілік қағидалары де өз маңызын жоғалтқан жоқ. біздің уақытымыз және біз бүгін оларға жоғары құрметпен қараймыз, өйткені олар өзектілігін жоғалтпайды, ең мұқият ғылыми зерттеуді қажет етеді [10]. Ұлы қазақ ойшылдарының жарияланған адамгершілік нормалары Қазақстан Республикасы Ұлттық ұланының әскери қызметшілерінде адамгершілік мұраттарын қалыптастыруға ықпал ететін болады.

ӘДЕБИЕТТЕР ТІЗІМІ

1. Шаукенова З. К. Тәуелсіз Қазақстанның құндылықтары мен мұраттары: монография. Алматы: ҚР БҒМ ҒК Философия, саясаттану және дінтану институты, 2015. 322 б.
2. Қазақстан Республикасының үздіксіз білім беру жүйесіндегі Тәрбие тұжырымдамасы. - Астана: Ақ Орда, 2009. - 25 б.
3. Ж. Н. Жақсыгелдинов толғау әндерінде көрсетілген батырлық мысалдармен адамгершілік тәрбие идеясын қалыптастыру [Электрондық ресурс] қол жеткізу режимі: <http://e-history.kz/media/upload/> .. (қол жеткізу күні – Ақпан 2023ж.).
4. Бим – Бад Б.М., Безруких М.М., Болотов В.А., Глебова Л.С. Педагогический энциклопедический словарь. – М.: Большая Российская энциклопедия, 2008. – 528 б.
5. Асанқұлова Б. С., Қалымбетова Н. П. XIX ғасырдағы қазақ ағартушыларының педагогикалық мұрасы [Электрондық ресурс] қол жеткізу режимі: <https://cyberleninka.ru/article/n/pedagogicheskoe-nasledie-kazahskih-prosvetitele>. (кіру күні – Ақпан 2023ж.).
6. Абай Құнанбаевтың педагогикалық мұрасы [Электрондық ресурс] қол жеткізу режимі :https://revolution.allbest.ru/history/00338462_0.html. (кіру күні – ақпан 2023ж.).
7. Бурнаева В.А. Идеи Ыбырай Алтынсарина и Абая Кунанбаева по духовно-нравственному воспитанию в контексте современной парадигмы образования. [Электронный ресурс] Режим доступа: <https://infourok.ru/material.html?mid=68733/> (дата доступа – февраль 2022г).
8. Қазақ ағартушыларының философиясы [Электрондық ресурс] қол жеткізу режимі :<http://www.kazreferat.info/read/filosofiya-kazahskih-prosvetiteley-MТkyMDI2>. (кіру күні – ақпан 2023ж.).
9. Дидье Жюлиа. Философский словарь: Пер. с франц. – М.: «Международ. отношения», 2000. – 544 б
10. Иргалиева А. С., Нажмутдинова Б. Р. Қазақстандық ойшылдардың оқушыларда моральдық-адамгершілік қасиеттерді қалыптастыру туралы педагогикалық идеялары [Электрондық ресурс] қол жеткізу режимі: <http://www.enu.kz/repository/repository2014/pedagogicheskie-idei.pdf>. (кіру күні – 2023 жылдың қаңтар).
11. Оспанова, К. Ж. Қазақстанның Ресейге қосылу кезеңіндегі білім беруді дамытудағы және қазақ ағартушыларының шығармашылығындағы халықтық педагогика идеялары: XVIII ғасырдың бірінші жартысы-XIX ғасырдың ортасы. Реферат.диссертация.зерттелді. [Электрондық ресурс] қол жеткізу режимі: <http://www.dissercat.com/content/idei-narodnoi-pedagogiki-v-razviti-obrazovaniya-i-v-tvorchestve-kazahskih-prosvetitelei-v>. (қол жеткізу күні – 2023 жылғы қаңтар).
12. Бучило Н.Ф., Чумаков А.Н. Философия: учеб.пособие. – 5-изд., перераб. и доп. – М.: Проспект, 2010. – 480 б
13. Андриянов Е.В. Формирование профессионально-нравственного идеала офицеров Внутренних войск МВД России. Канд.диссерт. - М., 2014. 177 б.
14. Деникин А.В., Федак Е.И., Андриянов Е.В. Профессионально-нравственный идеал офицера внутренних войск: аксиологические и военно-профессиональные основания. - М.: Лаборатория «ОП», 2014. - 150 б.
15. Рапацевич Е.С. Педагогика: Большая современная энциклопедия / Сост. Е.С. Рапацевич – Мн.: «Соврем.слово», 2005. – 720 б.
16. Шиянов Е.Н. Аксиологические основания процесса воспитания. ПЕДАГОГИКА. Научно-теоретический журнал. №10 - 2007 год. – 128 б.

REFERENCES

1. Shaykenova Z. K. Tayelsiz Qazaqstannyn qundylyqtary men murattary: monografia. Almaty: QR BGM GK Filosofia, saiasattany jane dintany instityty, 2015. 322 b.
2. Qazaqstan Respyblikasynyn uzdiksiz bilim bery juiesindegi Tárbie tujyrymdamasy. - Astana: Aq Orda, 2009. - 25 b.

3. J. N. Jaqsygeldinov tolqay anderinde korsetilgen batyrlyq mysaldarmen adamgershilik tarbie idealyn qalyptastyry [Elektronnyq resyrs] qol jetkizy rejimi: <http://e-history.kz/media/upload/..> (qol jetkizy kuni – Aqpan 2023j.).
4. Бим – Бад В.М., Безрыких М.М., Болотов В.А., Glebova L.S. Pedagogicheskii ensiklopedicheskii slovar. – M.: Bolshaya Rossiyskaya ensiklopediya, 2008. – 528 b.
5. Asanqulova B. S., Qalymbetova N. P. XIX gasyrdagy qazaq agartyshylarynyń pedagogikalıq murasy [Elektronnyq resyrs] qol jetkizy rejimi: <https://cyberleninka.ru/article/n/pedagogicheskoe-nasledie-kazahskih-prosvetitele>. (kiry kuni – Aqpan 2023j.).
6. Abai Qunanbaevtyń pedagogikalıq murasy [Elektronnyq resyrs] qol jetkizy rejimi :https://revolution.allbest.ru/history/00338462_0.html. (kiry kuni – aqpan 2023j.).
7. Byrnaeva V.A. Idei Ybyraia Altynsarına ı Abaia Kynanbaeva po dyhovno-nravstvennomy vospitaniy v kontekste sovremennoi paradigmy obrazovaniya. [Elektronny resyrs] Rejim dostypa: <https://infourok.ru/material.html?mid=68733/> (data dostypa – fevral 2022g).
8. Qazaq agartyshylarynyń filosofıasy [Elektronnyq resyrs] qol jetkizy rejimi :<http://www.kazreferat.info/read/filosofiya-kazahskih-prosvetiteley-MTKyMDI2>. (kiry kuni – aqpan 2023j.).
9. Диде Julia. Filosofskii slovar: Per. s frans. – M.: «Mejdynar. otnosheniya», 2000. – 544 b
10. Irgalieva A. S., Najmytdınova B. R. Qazaqstandyq oıshyldardyn oqyshyldarda moraldyq-adamgershilik qasıetterdi qalyptastyry tyraly pedagogikalıq idealary [Elektronnyq resyrs] qol jetkizy rejimi: <http://www.enu.kz/repository/repository2014/pedagogicheskie-idei.pdf>. (kiry kuni – 2023 jylдын qantar).
11. Ospanova, K. J. Qazaqstannyn Reseige qosyly kezendege bilim berydi damytdagy jane qazaq agartyshylarynyń shygarmashylygyndagy halyqtyq pedagogika idealary: XVIII gasyrdyn birinshi jartysy-XIX gasyrdyn ortasy. Referat.dissertasiya.zertteldi. [Elektronnyq resyrs] qol jetkizy rejimi: <http://www.dissercat.com/content/idei-narodnoi-pedagogiki-v-razviti-obrazovaniya-i-v-tvorchestve-kazahskikh-prosvetitelei-v>. (qol jetkizy kuni – 2023 jylgy qantar).
12. Быхило N.F., Chymakov A.N. Filosofia: ycheb.posobie. – 5-ızd., pererab. ı dop. – M.: Prospekt, 2010. – 480 b
13. Andrianov E.V. Formirovaniye professionalno-nravstvennogo ideala ofiserov Vnytrennih voisk MVD Rossiı. Kand.dissert. - M., 2014. 177 b.
14. Denikin A.V., Fedak E.I., Andrianov E.V. Professionalno-nravstvennyı ideal ofisera vnytrennih voisk: aksiologicheskie ı voenno-professionalnye osnovaniya. - M.: Laboratoriya «OP», 2014. - 150 b.
15. Rapasevich E.S. Pedagogika: Bolshaya sovremennaya ensiklopediya / Sost. E.S. Rapasevich – Mn.: «Sovrem.slovo», 2005. – 720 b.
16. Shianov E.N. Aksiologicheskie osnovaniya prosesa vospitaniya. PEDAGOGIKA. Naychno-teoreticheskii jymnal. №10 - 2007 god. – 128 b.

ФОРМИРОВАНИЕ НРАВСТВЕННЫХ ИДЕАЛОВ У ВОЕННОСЛУЖАЩИХ НАЦИОНАЛЬНОЙ ГВАРДИИ РЕСПУБЛИКИ КАЗАХСТАН НА ОСНОВЕ ДУХОВНО-НРАВСТВЕННОГО НАСЛЕДИЯ КАЗАХСКИХ МЫСЛИТЕЛЕЙ XIX-XX ВВ.

ТОГУЗБАЕВ С.У.

старший преподаватель цикла ВиСПР кафедры военной педагогики и психологии Академии Национальной гвардии Республики Казахстан, г.Петропавловск, 87777638599, E-mail: gulnashd74@mail.ru

***Аннотация.** В статье освещается духовно-нравственное наследие казахских мыслителей XIX-XX веков. Авторами предпринята попытка проследить связь и влияние духовно-нравственное наследия казахских мыслителей на формирование нравственного идеала у военнослужащих Национальной гвардии Республики Казахстан. Дается понятие нравственного воспитания, нравственного идеала, интериоризация, экстериоризация, рефлексия.*

***Ключевые слова:** нравственное воспитание, нравственный идеал, интериоризация, экстериоризация, рефлексия.*

THE FORMATION OF THE MORAL IDEALS OF THE NATIONAL GUARD TROOPS OF THE REPUBLIC OF KAZAKHSTAN ON THE BASIS OF THE MORAL

AND SPIRITUAL HERITAGE OF THE KAZAKH THINKERS OF THE XIX-XX CENTURIES

TOGUZBAEV S.U.

Senior lecturer of the educational and social and legal work cycle of department of military pedagogy and psychology Academy of the National guard of the Republic of Kazakhstan, Petropavlovsk, 87777638599, E-mail: gulnashd74@mail.ru

Abstract. *The article highlights the spiritual and moral heritage of Kazakh thinkers of XIX-XX centuries. The author makes an attempt to trace the connection and influence of spiritual and moral heritage of Kazakh thinkers on the formation of moral ideal in the military of the National guard of the Republic of Kazakhstan. The concept of moral education, moral ideal, interiorization, exteriorization, reflection is given.*

Keywords: *moral education, moral ideal, interiorization, exteriorization and reflection.*

УДК 796

АДАМНЫҢ НЕГІЗГІ ҚҰНДЫЛЫҒЫ – ДЕНСАУЛЫҚ

НУРМАНОВ Б.Б.¹, НУСУПОВ М.Т.²

¹ магистр, дене дайындығы және спорт кафедрасының аға оқытушысы, Қазақстан Республикасы Ұлттық ұланының академиясы, Петропавл қ. E-mail: nbb11763@gmail.com;

² магистр, дене дайындығы және спорт кафедрасының аға оқытушысы, Қазақстан Республикасы Ұлттық ұланының академиясы, подполковник, Петропавл қ. E-mail: nbb11763@gmail.com.

Аннотация. *Денсаулық-бұл адамның еңбекке қабілеттілігін анықтайтын және тұлғаның үйлесімді дамуын қамтамасыз ететін маңызды қажеттілік. Бұл қоршаған әлемді танудың, өзін-өзі растаудың және адам бақытының маңызды алғы шарты.*

Түйінді сөздер: *денсаулық, ұлт денсаулығы, дене тәрбиесі, дене сапасы, білім беру, білім алушылар, салауатты өмір салты, адам, тұлға.*

КІРІСПЕ

Мақаланың өзектілігі-мемлекеттің дамуы қоғамның дамуынсыз мүмкін емес. Әлеуметтік дамудың көп векторлық бағыты бар. Іргетас, бастапқы бағыт, онсыз адам өмірінің мәні жоғалады, бұл жеке азаматтың, еңбек ұжымының және жалпы қоғамның денсаулығы. Денсаулық - адамның әлеуметтік өмірінің барлық салаларында қоғамда сұранысқа ие болу қабілетін анықтайды. Өскелең ұрпақтың кәсіби қызметі, қоғамдық құрылымы мен тәрбиесі әрбір азаматтың қазақстандықтардың өмірін жақсартуға бағытталған мақсаттарға қол жеткізуге жеке қатысуымен тығыз байланысты. Физикалық денсаулық жеке адамның алдында тұрған міндеттерді анықтайды және шешуге мүмкіндік береді, олар қоғамда жинақталып, мемлекеттік мақсатқа жетуге мүмкіндік береді: өз азаматтары үшін лайықты өмірді қамтамасыз ету. Қазіргі қоғам, қазіргі мемлекет, тез өзгеріп жатқан әлемде жеке тұлғаға — әлеуметтік қатынастардың негізіне жаңа және жоғары талаптар қояды. Ұлттың денсаулығы әркімнің әл-ауқатымен және елді нығайтуға өз үлесін қосу қабілетімен анықталады. Қазіргі уақытта халықтың денсаулығы елдің экономиканы, қорғаныс қабілетін, біздің еліміздің әлемдегі орны мен маңыздылығын дамыту қабілетін анықтайды [1].

САЛАУАТТЫ ӨМІР САЛТЫНЫҢ НЕГІЗІ

Білім беру оқу орнында оқуды аяқтаумен аяқталмауы керек екенін ескеру маңызды. Тұлғаның одан әрі дамуы мен қалыптасуы мемлекеттің тікелей ұйымдастырушылық басшылығымен жалғасуы керек. Білім беру жүйесінің негізгі принциптеріне жүгініңіз: іргелі,

қол жетімділік, таңдалған кәсіптік білім берудегі мамандану, оның динамикасы, жеке дамудың қазіргі әлеуметтік, экономикалық, саяси процестеріне сәйкестігі. Қазіргі уақытта қазақстандықтардың дені сау жаңа ұрпағын тәрбиелеудің жоғалған құндылықтарын қалпына келтіруге бағытталған қозғалыс басты бағыт болуға тиіс [2]. Қазіргі Қазақстанда қоғамның демократиялық жалпыға бірдей танылған жеке басының құқықтары мен бостандықтарын иеленуімен қатар, олардың қызметі азаматтардың денсаулығын нығайту жөніндегі жұмысты ұйымдастыруға деген қабілеті мен тілегі туралы сұрақтар туғызатын көптеген ұйымдар пайда болды.

Кеңес Одағында ғасырлар бойы қалыптасқан дәстүрлерге негізделген дене тәрбиесі жүйесі педагогикалық практиканың негізгі бағыты болды. Дене тәрбиесі әдістемесі қоғамның өмір салтының, ауылшаруашылық және өнеркәсіптік өндірістегі жұмыстың, мерекелер мен мерекелерді өткізудің халықтық дәстүрлерінің функциясы болды, онда белгілі бір жарыста бәсекеге түсуге және үздіктерді анықтауға деген ұмтылыс пайда болды. Қазіргі Қазақстанда білім беру оқытудың заманауи әдістерін енгізуге, білім беру сапасы мен тиімділігін арттыруға бағытталған іргелі өзгерістерге шешуші қадам жасау мақсатына қол жеткізуге бағытталуы тиіс. Әдістер белсенді әлеуметтік пайдалы ұзақ өмір сүруге бағытталған физикалық қасиеттердің даму бағыттарын, адамның өзін-өзі жетілдіру және денсаулықты нығайту қабілеттерін анықтауы керек [3].

Педагогика ғылымының бөлігі болып табылатын дене тәрбиесінің теориялық және әдіснамалық негіздерін әзірлеу. ол физикалық қасиеттерді дамытуға, моториканы қалыптастыруға, олардың психологиялық негіздемесіне, тұлғаның дамуындағы көп деңгейлі жүйе ретінде даралықты түсінуге бағытталған классикалық дидактикаға негізделген. Қоғамдық қатынастардың дамуы, физикалық белсенділікті зерттеу мен дамытудың педагогикалық, психологиялық, әлеуметтік, философиялық аспектілерін зерттеуге деген қызығушылық адамдардың денсаулығын жақсартудың практикалық міндеттерінен алшақтайды [4].

Қазіргі қоғамның жалпы мәдениеті осы қызмет түріне жалпы қажеттілікке байланысты "дене шынықтыру" ұғымындағы физикалық белсенділікті анықтады. Көптеген халықты ауыр дене еңбегінен босатқан техникалық прогресс, басқару, ғылым, білім беру — физикалық шығындарды қажет етпейтін кәсіптермен айналысатын халық санының өсуі дене тәрбиесіне деген қажеттілікті тудырды. Денсаулықты сақтауға және нығайтуға бағытталған жаттығулардың негізі. қазіргі уақытта дәстүрлі спорт түрлері қалыптасып үлгерді. Спорт адам қызметінің жеке түріне айнала отырып, өз кезегінде дене шынықтырудың физикалық белсенділіктің жоғары деңгейіне дейін дамуына әкелді [6].

Халықтың салауатты өмір салтына деген ұмтылысын дамыту жөніндегі жұмысты ұйымдастырудың жаңа тәсілдерін енгізуге ұмтылыста, ол болмаған кезде қазақстандықтардың денсаулығын нығайту жөніндегі қойылған міндеттерге қол жеткізу мүмкін болмайтын жағдайлар ұмытылды. Бүгінгі таңда адам қызметінің кез — келген саласында дене шынықтыру мен спортсыз-қоғамның жалпыға бірдей танылған әлеуметтік құндылықтарыңыз мүмкін емес. Дене шынықтыру мен спорттың әлеуметтік маңыздылығы алынған білімді, дағдыларды және дамыған физикалық қасиеттерді адамның өмірлік маңызды іс-әрекетіне беру болып табылады. Бұл жалпы және жеке салауатты өмір салты Тұжырымдамасын анықтайды. Сондықтан қазіргі білім беру мен тәрбиенің мақсаттарын тұжырымдау кезінде кәсіби құзыреттілікті азаматтық жауапкершілікпен үйлестіре отырып, сындарлы жұмыс істей алатын еркін және жауапты тұлғаны қалыптастыру басымдық болып табылатыны кездейсоқ емес [5].

Білім беру саласында жүргізіліп жатқан реформаларға байланысты әлеуметтік шиеленісті жоққа шығару немесе жете бағаламау халықтың барлық топтарында өскелең ұрпақтың денсаулығын нығайтудың қажетті нәтижесіне әкелмейді. Салауатты өмір салты-бұл адам өмірінің ақылға қонымды тәсілдерінің жиынтығын қамтитын пәнаралық категория. Салауатты өмір салты денсаулықты нығайту және сақтау ғана емес. Бұл дені сау адамның әлеуетін қоғамда әлеуметтік өмір сүру үшін қолдану. Жеке адамның денсаулық жолымен жүру қабілеті халықтың көпшілігінің экономикалық мүмкіндіктерінің төмендеуімен шектелуде.

Өмірлік қажеттіліктерді қанағаттандыру қажеттілігі адамдарды жұмыста көбірек уақыт өткізуге мәжбүр етеді [8]. Мемлекеттің дене шынықтыру мен спорттың материалдық базасын дамыту жөніндегі күш-жігеріне қарамастан, әртүрлі әлеуметтік топтар үшін оңалту және денсаулықты нығайту үшін уақытты пайдалану мүмкіндігі қысқаруда.

"Салауатты өмір салты" брендин барлық жағынан әр түрлі саладағы мамандар, мұғалімдер, әлеуметтанушылар, дәрігерлер және қойылған міндетке — халықтың денсаулығын жақсартуға мүдделі басқалар қарастырады. Дегенмен, кескінді жасау шектеулі уақыт ішінде мүмкін болады. Денсаулық-бұл біржола берілген догма емес, сондықтан біздің ойымызша, адамның бүкіл өміріндегі "денсаулыққа апаратын жолды" қарастыру керек, бұл денсаулық жолында халықтың жас топтарын ғана ажырату қажет емес [7]. Халықтың әлеуметтік мәртебесі, кәсіби қызметі және жеке адамның әлеуметтік өмірінің көптеген басқа факторлары денсаулықты сақтау және нығайту әдістерін жасауда маңызды рөл атқарады. Мектеп оқушылары-ата-аналарға, мұғалімдерге қатты тәуелді және жас ерекшеліктеріне байланысты дене шынықтыру мен спортқа бейім кіші және орта сыныптар. Орта мектепте жастардың ұмтылыстарының әлеуметтік бағыты күрт өзгереді. Спортпен шұғылдану уақыты қазірдің өзінде шектеулі. Осы кезеңде ең маңыздысы-жастардың денсаулығын сақтауға бағытталған дене шынықтыру сабақтарына ынталандыруды ұйымдастыра білу.

Дене тәрбиесінің маңыздылығы-өмірді реттелген, моральдық және моральдық тұрғыдан негізделген, рухани бай, шығармашылық ететін құралдар мен әдістерді игеру. Салауатты өмір салты, сайып келгенде, қоғамды байытып, нығайтып, Қазақстанның қуатын қалыптастыратын рухани және материалдық құндылықтарды жасау үшін өзін-өзі жүзеге асыруға, мүмкіндіктер ашады. Денсаулық адамның толыққанды әлеуметтік пайдалы қызметті жүзеге асыру қабілетін анықтайды. Денсаулық-бұл дененің барлық жүйелерінің қоршаған ортаның теріс әсеріне қарсы тұруға мүмкіндік беретін режимде жұмыс істеу қабілеті. Денсаулық-ең үлкен құндылық. Құндылықты іс-әрекеттің мотиві ретінде қарастырған жөн. Құндылық мотивтің ынталандырушы күшіне ие болады, ол ішкі болған кезде, адам өзінің іс-әрекетінің мақсаттарын нақты тұжырымдай алады, оларды ұйымдастырудың құралдарын таба алады, өз іс-әрекеттерін уақтылы бақылауды, бағалауды және түзетуді түзете алады. Мотивация ішкі және сыртқы факторлармен қамтамасыз етіледі. Негізгі ішкі фактор-бұл әр биологиялық жүйеде табиғатқа тән алда болуға деген ұмтылыс. Бұл адамның физикалық, психикалық, интеллектуалдық дамуында жаңа нәрселерді табуға ұмтылатын ағзаның дамуы мен жетілуінің тұтқасы [9].

Білім алушылар денсаулықты сақтау және нығайту үшін ең тартымды және даулы топ болып табылады. Үлкен академиялық жүктемелер-бір жағынан, білім алушылардың көпшілігі үшін жұмыс істеу қажеттілігі денсаулықтың нашарлауына әкеледі. Бұл жаста дене шынықтыру мен спорттың рөлі бұрынғыдан да артады. Әсіресе бұқаралық спорт, бұқаралық спорт денсаулықты нығайту, физикалық қасиеттер мен моториканы дамыту, адамдар арасындағы қарым-қатынасқа әсер ету, жеке тұлға мен қоғамның белгілі бір қажеттіліктерін қанағаттандыру және дамыту, жеке тұлғаны тәрбиелеу, оқыту, әлеуметтік интеграция және коммуникация мәселелерін шешеді. Дегенмен, дене шынықтыру және жаттығу ғажайып панацея емес. Денсаулық жолы-денсаулықты нығайтуға көмектесетін шаралар кешені. Дене шынықтыру және спорт саласындағы білім беру міндеттері құндылықтар жүйесін қалыптастыруды көздейді, оның негізінде тиісті қызмет тиімді құрылады. Қажетті білім деңгейі физикалық белсенділіктің мәні парадигмасын дұрыс құруға және оны дене тәрбиесі саласындағы заманауи зерттеулердің жаңа түсінігімен толтыруға мүмкіндік береді. Тиісті медициналық бақылаусыз, тиісті тамақтанусыз, Еңбек және демалыс режимін сақтамай, дене шынықтыру және әсіресе спортпен шұғылдану денсаулықты нығайтуда қажетті нәтиже бермейді. Дұрыс тамақтану денсаулық жолында алға жылжудың негізі болып табылады. Оқушылардың көпшілігінде олар жоқ, әр түрлі себептермен оқу күні ішінде тамақтануды ұтымды ұйымдастыруға болады. Бұл тіпті экономикалық мүмкіндіктер туралы емес. Ең үлкен проблема-уақыттың жетіспеушілігі, білім беру (базалық) және қосымша білім берудің дұрыс балансын ұйымдастыру, жеке уақыт. Тұрақты ұйқының болмауы, физикалық жүктеме,

стресстік қысым — бұл жастардың денсаулығына өте жағымсыз әсер ететін факторлар. Еңбек және демалыс режимі-білім алушылардың ең өзекті мәселесі. Дене шынықтыру және спорт мұғалімдерінің басты міндеттерінің бірі-жастар әлеуметтенетін барлық факторлар мен жағдайларды ескеретін әдістерді іздеу және әзірлеу. Жаңа әдістерді қолдану, балалар мен жастарды денсаулыққа қарай қозғалысқа тарту үшін дене шынықтыру мен спорттың заманауи әдістері мен құралдарын қолдану. Жастарға медициналық көмек ең алдымен дененің барлық жүйелерінің жағдайын бақылауға бағытталуы керек. Денедегі ықтимал бұзылулардың алдын алу және болдырмау. Жастар жиі назар аудармайтын және спорттық сабақтарға қатысатын ауруларды уақытылы емдеу, бұл денсаулықтың нашарлауына әкеледі. Жаттығу тиімділігі мен спорттық көрсеткіштерді төмендетеді [10].

"Спортты адам өз құндылықтарын көрсететін және оларды жасайтын адам қызметінің түрлеріне жатқызуға болады. Мұндағы құндылықтар Денсаулық, физикалық жетілу немесе нақты нәтижелер (бос орын, рекорд) немесе еңбек өнімділігінің жанама жоғарылауы, жауынгерлік дайындық деңгейі, қоғамдық Білім және адамзат мәдениеті түрінде көрінуі мүмкін. Спорттық іс-шаралар әлеуметтік маңызды құбылыс болып табылады, өйткені оның құндылық әлеуеті қоғам мен тұлғаның дамуындағы прогресті қамтамасыз етеді. Бұл тәсілдің мәні-дене тәрбиесінің мақсатты көзқарастарын әр оқушының мүдделерін барынша қанағаттандыруға қайта бағыттау, оның жеке морфофункционалды және психологиялық ерекшеліктерін мүмкіндігінше толық ескеру, физикалық әрекеттер мазмұнының адамның жас даму ритақтарына сәйкестігін қамтамасыз ету және оның физикалық әлеуетін мақсатты түрде өзгертудің негізгі заңдары. Дене белсенділігін дамытудың дидактикалық жоспарында бұл педагогиканың әдістері мен әдістерін, сондай-ақ дене тәрбиесі мен спорттың мамандандырылған түрлерін дамыту жолдары мен құралдарын жетілдіруді қамтиды. Дамудың негізі оның мәдени дамуы барысында адамзат жинақтаған технологиялар болуы керек. Бұл жеке мотор белсенділігі мен салауатты өмір салтын шығармашылық дамытуға бағытталған, дамудың "жолағын" белгілейтін тамаша моториканың үлгілері. Құндылықтар құрылымында үш негізгі компонент бөлінеді: Спорттық қызмет құндылықтарының жалпы мәдени құрамдас бөлігі әлеуметтік кеңістіктің құқықтық, экономикалық, саяси, ақпараттық және білім беру салаларындағы әлеуметтік процестер болып табылады. Спорттық іс-әрекет құндылықтарының әлеуметтік-психологиялық құрамдас бөлігі қоғамдық сана деңгейімен, қоғамдық пікірмен және мотивтердің мүдделерімен, адамдардың құндылық бағдарларымен, сондай-ақ спорт саласында қалыптасатын қарым-қатынас деңгейімен қамтамасыз етіледі. Спорттық іс-әрекеттің әлеуметтік-құндылық әлеуетінің нақты құрамдас бөлігі спорттың жоғары нәтижеге, жеңіске, рекордқа қол жеткізу арқылы адамның дене бітімін жетілдіру, әлеуметтену, денсаулықты қалыптастыру, өзін-өзі жүзеге асыру және жеке тұлғаның қоғамдағы әлеуметтік беделін арттыру қажеттіліктерін қанағаттандыру қабілетінде өседі. Оны денсаулық жолымен жүруге деген ұмтылысты саналы түрде жетілдіруге және дамытуға бағытталған адамның физикалық белсенділігінің барлық алуан түрлілігін көрсететін интеграциялық тұжырымдама ретінде қарастырған жөн. Халықтың денсаулыққа, дене шынықтыруға және спортқа қарай қозғалысқа тартылған негізгі бөлігін әзірленген және қолданылатын критерийлерге сәйкес бес жыл аралықпен әуесқой бірлестіктер мен клубтарға ұйымдастырған жөн. Бұл топтар білім алушыларға дене шынықтыруды дұрыс бағалауға, физикалық белсенділікті жоспарлауға және құрдастарымен спорттық жарыстарға қатысуға мүмкіндік береді, бұл дене шынықтыру мен спортпен шұғылдануды жалғастыруға қосымша ынталандыру береді. "Құндылықтар барлық спортшылар үшін қажет: спорттың функционалдық мазмұны, қарым — қатынас, ерік-жігер мен моральдық қасиеттер, қоғамдық тану, бедел, жеке қадір-қасиет сезімі және парыз сезімі, өзін-өзі тәрбиелеу және т.б. спорттың құндылықтары жанама түрде-дене шынықтырумен айналысатын адамдардың өнімділігін арттыру түрінде де көрінуі мүмкін. Осылайша спорттың құндылықтары оны адамдардың әлеуметтік және биологиялық қажеттіліктерін, қоғамның мәдени қажеттіліктерін қанағаттандыру құралы ретінде қолданумен байланысты. Бұл тұрғыда "имидж" санатынан денсаулыққа тұрақты қозғалысқа көшу заңды. Оның негізгі құралы-жаттығу. Ол адамның дене

және рухани бірлігінде дене шынықтырудың технологиялық негізі болып табылады. Адамның дене шынықтыруының даму деңгейін анықтайтын дене шынықтырудың технологиялық, аспаптық компонентінің мәні қызмет категориясымен көрінеді. Дене шынықтыру мен спорттың әлеуметтік-құндылық әлеуетіне назар аударатын талдаудың мәдениеттану бұрышы бізге дене шынықтыру мен спорттың құралдары мен әдістеріне басқаша қарауға, физикалық әрекеттердің рөлін бағалауға, дене тәрбиесінің табиғаты мен әлеуетін түсінуге мүмкіндік береді, мұнда мотормен қатар-атқарушы механизмдер, когнитивті, дизайн-семантикалық және эмоционалды- бағалау аспектілері. Дене шынықтыру-спорт кешенінің жандануы денсаулық жолындағы қозғалыс үшін үлкен маңызға ие. Жаңа кешенде, оның сынақ бөлігінде ең қажетті физикалық қасиеттер қолданылады. Төзімділік, күш, жылдамдық, икемділік. Денсаулық жолындағы қозғалысқа кез-келген көзқарас бір мақсатқа жетуге, адам өмірінің қажетті шарты болып табылатын адам денсаулығының белгілі бір деңгейіне, әлеуметтік функцияларды белсенді орындау қабілетіне жетуге бағытталған. Денсаулықтың қажетті деңгейіне қол жеткізу мүмкіндігін қалыптастыру мен қамтамасыз етудегі басты рөлді халықты даярлау мен тәрбиелеудің барлық деңгейлеріндегі спорт ұйымдары атқаруға тиіс. Салауатты әдеттер мен дағдыларды тәрбиелеу, қоршаған орта, жаман әдеттерден бас тарту (темекі шегу, алкоголь, есірткі); белгілі бір адамның қажетті қажеттіліктерін қанағаттандыратын тамақтану; қозғалыс белсенділігі; жеке және қоғамдық гигиена. Тесттерге енгізілген бұл білім денсаулық қозғалысына қатысушыларға денсаулықты нығайту, әлеуметтік пайдалы ұзақ өмір сүру үшін физикалық жаттығуларды белсенді және тиімді қолдануға мүмкіндік береді. Денсаулық жолы- бұл әлеуметтік денсаулықты дамыту және бекіту, ресейліктердің Еңбек өнімділігі мен әлауқатын арттыру үшін қоғамдағы және қоғамдағы адам қызметінің көптеген компоненттерін қамтитын көп деңгейлі тәсілді қамтитын жүйелік процесс.

ҚОРЫТЫНДЫ

Сізге спортқа деген қызығушылықты арттыратын тәжірибемнен бірнеше мысал келтірейін. Спортпен шұғылдану арқылы дене шынықтыруды жақсарту, ерекше қасиеттерді, Дағдылар мен білімді игеру ғана емес, сонымен қатар спорттық жаттығулар кезінде алған дағдыларды Басқа іс-шараларға ауыстыруға мүмкіндік береді. Спортшылардың әлеуметтенуі, олардың қоғамның әлеуметтік өміріне ауысуы, дене шынықтыру-спорттық жұмыс барысында алған дағдылары арқылы: қажырлы және ұзақ уақыт жұмыс істеу (жаттығу процесі), мақсатқа жету, мәселелерді шешу және қиындықтарды жеңу қабілеті дамыған. Осы қасиеттердің барлығын беру әлеуметтік баспалдақта одан әрі ілгерілеуде үлкен артықшылық береді. Менің ойымша, жұмысы тек спорттық нәтижелерге қол жеткізуге ғана емес, сонымен қатар еліміздің әлеуметтік белсенді азаматтарын тәрбиелеуге бағытталған әрбір жаттықтырушы-оқытушы спортпен шұғылдану кезінде алған дағдылары мен дағдыларын берудің осындай мысалдарын келтіре алады. Олардың мысалында қазақстандықтардың жаңа дені сау ұрпағы тәрбиеленетін болады.

ӘДЕБИЕТ ТІЗІМІ

1. Епифонов В.А. «Емдік спорттық мәдениеті». Москва, 1987. -528 с.
2. Васильева З.Л., Любинская С.М. «Денсаулық резерві». – Л.: Медицина, 1980. -319 с.
3. Вардимиади Н.Д. Машкова Л.Г., «Емдік және семіздікке арналған жаттығулар мен диета терапиясы– К.: Здоровье,1998-43 с.
4. Демин Д.Ф. «Дене шынықтыру сабақтарында дәрігерлік бақылау». – СПб. 1999.
5. Дубровский В.И. «Дене шынықтыру және университет студенттеріне арналған оқулық» М.: ВЛАДОС, 1998-608с.
6. Епифанов В.А. «Медициналық дене шынықтыру және спорт медицинасы». Кітап М. Медицина 1999, 304 с.
7. Попов С.Н., Иванова Н.Л. «Емдік дене шынықтыру массаж және сауықтыру РГУФКдене шынықтыру кафедрасының 75 жылдығына профилактика, емдеу және оңалту» № 3, 2003.
8. Дубровский В.И. «Емдік фитнес» (кинезиотерапия). Оқулық. – М.: Гуманит. Баспа орталығы , 1998. – С. 223-234.

9. Крамской С.И. Арнайы бөлімдердегі студенттердің дене тәрбиесі. Оқу құралы С.И. Крамской, Е.А. Бондарь, И.А. Амельченко, И.В. Куликова. – Белгород: баспа БГТУ. В.Г. Шухова атындағы, 2013.
10. Холмогорова А.Б. Эмоциялар және психикалық денсаулық/ А.Б. Холмогорова, Н.Г. Гаранян //Оңалту және түзету хабаршысы. — 1996.

REFERENCES

1. Epifonov V.A. «Emdik sportтық мәдениеті». Moskva, 1987.-528 s.
2. Vasil'eva Z.L., Lyubinskaya S.M. «Densaulyқ rezervi». – L.: Medicina, 1980.-319 s.
3. Vardimiadi N.D. Mashkova L.G., «Emdik zhәне semizdikke арналған zhattyғular мен dieta terapiyasы– K.: Zdorov'e, 1998-43 s.
4. Demin D.F. «Dene shynуқтыru sabaktarynda дәригерлік бақылау». – SPb.: 1999.
5. Dubrovskij V.I. «Dene shynуқтыru zhәне universitet studentterine арналған оқулық» M.: VLADOS, 1998-608s.
6. Epifanov V.A. «Medicinalуқ dene shynуқтыru zhәне sport medicinasы». Kitap M. Medicina 1999, 304 s.
7. Popov S.N., Ivanova N.L. «Emdik dene shynуқтыru massazh zhәне sauуқтыru RGUFK dene shynуқтыru kafedrasynуң 75 zhyldуғyna profilaktika, emdeu zhәне оңaltu» № 3, 2003.
8. Dubrovskij V.I. «Emdik fitnes» (kinezioterapiya). Оқулық. – M.: Gumanit. Baspa орталығу , 1998. – S. 223-234.
9. Kramskoj S.I. Arnajy belimderdegi studentterdiң dene tәrbiesi. Оқу құралы S.I. Kramskoj, E.A. Bondar', I.A. Amel'chenko, I.V. Kulikova. – Belgorod: baspa BGTU . V.G. SHuhova атындағы , 2013.
10. Holmogorova A.B. Emociyalar zhәне psihikalуқ densaulyқ/ A.B. Holmogorova, N.G. Garanyan //Оңaltu zhәне түzetu habarshysy. — 1996.

ОСНОВНАЯ ЦЕННОСТЬ ЧЕЛОВЕКА – ЗДОРОВЬЕ

НУРМАНОВ Б.Б.¹, НУСУПОВ М.Т.²

¹старший преподаватель кафедры физической подготовки и спорта Академии Национальной гвардии Республики Казахстан, магистр, служащий, город Петропавловск. E-mail: nbb11763@gmail.com;

²старший преподаватель кафедры физической подготовки и спорта Академии Национальной гвардии Республики Казахстан, магистр, подполковник, город Петропавловск. E-mail: nbb11763@gmail.com.

Аннотация. *Здоровье — это важнейшая потребность человека, определяющая его трудоспособность и обеспечивающая гармоничное развитие личности. Это важнейшая предпосылка для познания окружающего мира, для самоутверждения и человеческого счастья.*

Ключевые слова: *здоровье, здоровье нации, физическое воспитание, физические качества, образование, обучающиеся, здоровый образ жизни, человек, личность.*

THE MAIN VALUE OF A PERSON IS HEALTH

NURMANOV B.¹, NUSUPOV M.²

¹Senior lecturer of the Department of Physical Training and Sports of the Academy of the National Guard of the Republic of Kazakhstan, Master, employee, Petropavlovsk city. E-mail: nbb11763@gmail.com

²Senior lecturer of the Department of Physical Training and Sports of the Academy of the National Guard of the Republic of Kazakhstan, Master, Lieutenant Colonel, Petropavlovsk city. E-mail: nbb11763@gmail.com

Annotation. *Health is the most important need of a person, determining his ability to work and ensuring the harmonious development of personality. This is the most important prerequisite for cognition of the surrounding world, for self-affirmation and human happiness.*

Keywords: *Health, health of the nation, physical education, physical qualities, education, students, healthy lifestyle, person, personality.*

СОВЕРШЕНСТВОВАНИЕ ПРОЦЕССА ОБУЧЕНИЯ КУРСАНТОВ С ИСПОЛЬЗОВАНИЕМ ПЕРЕДОВЫХ ТЕХНОЛОГИЙ

ТЮЛЕЕВ Б.С.¹, РЕДЬКИН Д.В.²

¹магистр, старший преподаватель кафедры вооружения и стрельбы, Академия Национальной гвардии Республики Казахстан, г. Петропавловск/ E-mail: tuleevbahtiar375@gmail.com;

² магистр, преподаватель кафедры вооружения и стрельбы, Академия Национальной гвардии Республики Казахстан, г. Петропавловск/ E-mail: den399153@gmail.com.

Аннотация. *В данной статье рассматривается процесс обучения курсантов с использованием передовых технологий применяемые на практических занятиях по огневой подготовке.*

Ключевые слова: *обучение, стрельба, процессы.*

Одним из главных направлений совершенствования обеспечения учебного процесса, при подготовке обучаемых, является применение всего ресурса учебно-материальной базы подразделений частей. Основные занятия по огневой подготовке необходимо организовывать на войсковых стрельбищах, и в закрытых тирах. По потребности, до организации занятий в специальных классах, некоторые вопросы могут быть доведены на огневом городке. При помощи условных знаков и объектов целей (мишенного поля), можно организовать занятия по изучению действий подразделений проведения стрельб в различных условиях боевой обстановки и в любых погодных условиях. С командирами подразделениями, взводов кроме того, могут быть отработаны расчеты для принятия решений огневых задач в боевой обстановке. При подготовки к занятию рекомендуется применять также плакаты, схемы, учебные пособия, станки, командирские ящики, УМТБ и др.

Главными задачами огневой подготовки являются - это обучение курсантов правильному применению закрепленного штатного оружия и максимальному использованию его в боевых действиях для поражения противника с минимальным расходом времени и боеприпасов в различных условиях современного боя, формирование у обучаемых уверенности в своем оружии, правильное принятия решений при выполнении огневых задач.

Для качественного и правильного решения боевых задач в бою личный состав обязан:

- владеть вооружением и основные возможности и материальную часть оружия, боеприпасов, основы и правила выполнения стрельб;

- иметь способность подготавливать оружие и боеприпасы к бою и хранить боеприпасы в постоянной боевой готовности, организовывать разведку целей наблюдением, определять расстояние до целей, точно давать целеуказания и упреждать противника в открытии огня, организовать прицельный огонь всеми возможностями как одиночными подразделениями, так и в составе рот, батальонов, частей и уничтожать все цели, как правило, первыми выстрелами (очередями) на всех дальностях стрельбы нашего вооружения;

- владеть правильными и организованными, доведенные до быстрого действия, действиями при оружии, в применения правил стрельбы при организации боя (огня) из закрепленного оружия всеми видами оружия (с места, коротких остановок и с ходу) по неподвижным, появляющимся и движущимся земным и воздушным целям днем и ночью, различных погодных условиях и местности, а также в метании ручных осколочных гранат в движении и стоя.

Офицеры, военнослужащие по контракту и сержанты, кроме того, необходимо уметь организовывать огонь своих подразделений в бою и на занятиях.

На практических занятиях, согласно темам обучения, отрабатываются нормативы с личным составом, предусмотренные Сборником нормативов Национальной гвардии Республики Казахстан.

Подготовка занятий и проявления инициативы со стороны руководства, в ходе их проведения, имеют важное значение для повышения качества подготовки подразделения. Полезность уроков во многом зависит от района их проведения и использования образовательной и материальной базы. Район должен способствовать качеству вопросов обучения, чтобы обеспечить наиболее познавательный урок. Специальные учебные занятия личного состава по преодолению препятствий, разрушений и загрязненных участков района, а также по мерам защиты от воспламеняющихся веществ противника, уничтожения танков, противотанковых транспортных средств и низколетящих воздушных целей осуществляется на тренировочных полигонах, оборудованных для этой цели. Для того, чтобы обучить личный состав психологической стабильности и высоким моральным и боевым качествам, целесообразно транслировать звуковые эффекты боя во время занятий (вести огонь из всего вооружения, применение светозвуковых гранат и т. д.) используя, при проведении учений на военных полигонах, оборудование командного и участкового пунктов управления.

Далее, чтобы создать максимально близкие условия для ведения боя, необходимо выполнять как огневые задачи, так и тактические. С помощью тренажеров стрельбы возможно широкое использование различных ситуаций, в которых военнослужащие (курсанты) практически отрабатывают практические действия на войсковом стрельбище, с тренировкой по поражению целей. Поэтому для обучения стрельбе из автоматов и пистолетов, управления огнем можно широко использовать переносные электронные имитаторы стрельбы например – «Электронный стрелковый тренажерный комплекс СКАТТ, стационарный учебный стрелковый электронный тренажер «ВЕГА-К», модель электронный огневой тренажер WS – 1», работа которого производится от зарядки ноутбука. Необходимость материального обеспечения классов определяется на основе методики ведения урока и вопросов преподавания. Радиоконтролируемые цели, макеты огневых средств, боевое оборудование и средства ядерного нападения могут широко использоваться в качестве средств обучения и материальной базы: чучела, учебные гранаты, учебные отравляющие вещества, указки для обозначения разрушений, заграждений участков заражения местности, проходов в заграждениях, учебные и холостые патроны, опознавательны флажки, средства для проведения частичной специальной обработки.

Во время ночных тренировок могут быть дополнительные освещения, знаки, индикаторы, оборудование с симуляторами выстрелов. Оперативная ситуация проста, но и поучительна, обеспечивая качество обучения. Действия противника обозначаются радиоуправляемой целевой обстановкой на полигоне, макетами огневой и боевой техники, различными средствами имитации, а также военнослужащими. Вражеский огонь помечен холостыми выстрелами, взрывпакетами и дымовыми гранатами, зараженные участки – имитационными химическими средствами и указками. Характер применения указанного врага обязан стимулировать курсантов (военнослужащих) к проведению постоянной рекогносцировки. Необходимо также развивать такие области, как сближение процесса обучения к реальному положению дел и создание системы, которая стимулировала бы исследовательскую деятельность курсантов.

СПИСОК ЛИТЕРАТУРЫ:

1. Загвязинский В. И. Развития военного образования и пути их реализации // Образование и наука. – 2022. – 125 стр.
2. Боровских А. В., Розов Н. Х. Категория деятельности и деятельностные принципы в педагогике // Вопросы философии. - 2020. – 19 стр.
3. Лурье Л. И. Актуальные проблемы военной педагогики и национальная безопасность России // Педагогическое образование и наука. - 2021. – 27 стр.

REFERENCES

1. Zagvyazinsky V.I. Strategic guidelines for the development of domestic education and ways / Education and spider. – 2022. -125 pages.

2. Borovskikh A.V., Rozov N.H. Category of activity and activity principles in pedagogy // Questions of philosophy. – 2020. – 19 pages.

3. Lurie L.I. Actual problems of military pedagogy and national security of Russia / Pedagogical education and science. – 2021. 27 pages.p

ЖАҢА ТЕХНОЛОГИЯЛАРДЫ ҚОЛДАНУЫМЕН КУРСАНТТАРДЫҢ ОҚУ ҮДЕРІСІН ҰҒАЙТУ

ТЮЛЕЕВ Б.С.¹, РЕДЬКИН Д.В.²

¹Атыс және қару кафедрасының аға оқушысы, магистр Қазақстан Республикасының Ұлттық Ұлан Академиясы, Петропавл қ. E-mail: tuleevbahtiar375@gmail.com.

²Атыс және қару кафедрасының оқушысы, магистр Қазақстан Республикасының Ұлттық Ұлан Академиясы, Петропавл қ. E-mail: den399153@gmail.com.

Аңдатпа. Бұл мақалада атыс дайындығы бойынша практикалық сабақтарда қолданылтын озық технологияларды қолдана отырып, курсанттарды оқыту процесі қарастырылады.

Түйінді сөздер: оқыту, ату, процесстер.

IMPROVING THE PROCESS OF TRAINING CADETS USING ADVANCED TECHNOLOGIES

TYULEYEV B.S¹, REDKIN D.V².

¹Master's degree, Senior lecturer of the Armament and Shooting Department of the Academy of the National Guard of the Republic of Kazakhstan, Petropavlovsk. E-mail: tuleevbahtiar375@gmail.com.

²Master's degree, Senior lecturer of the Armament and Shooting Department of the Academy of the National Guard of the Republic of Kazakhstan, Petropavlovsk. E-mail: den399153@gmail.com.

Abstract. This article discusses the process of training cadets using advanced technologies used in practical classes on fire training

Keywords: training, shooting, processes.

УДК 355.695

ҚАЗІРГІ ЗАМАНҒЫ ЖАҒДАЙДА ТЕХНИКАҒА ЖАНАРМАЙ ҚҰЮДЫҢ ИННОВАЦИЯЛЫҚ ТЕХНОЛОГИЯЛАРЫН ЖЕТІЛДІРУ ЖОЛДАРЫ

ҚОЖАХМЕТОВ Д.Т.

әскери іс және қауіпсіздік магистрі, тыл кафедрасының аға оқытушысы, Қазақстан Республикасы Ұлттық ұланының академиясы, Петропавл қ. E-mail: danik.bc1981@gmail.com.

Андапта. Мақалада қарсыласпен тікелей жанасу жағдайында, маршта, стационарлы құю пункттерінде техникаға жанармай құюдың инновациялық технологиялары мен машиналарға құю кезінде жанармай шығынын азайту жолдары қаралады.

Түйінді сөздер: құю, әскери техника, жанармай, стационарлы құю пункттері, материалдық құралдар, қорлар.

Әскери техникаға жанармайды уақтылы және жылдам құю әскери бөлімдердің жоғары жауынгерлік әзірлігін қамтамасыз етудің қажетті шарты болып табылады, оған:

1) жанармай қоймаларында, құю пункттерінде және жанармай құю мен тасымалдайтын автомобиль құралдарында жанармай қорын уақтылы толтыру;

2) әскерде бар жанармай құю, тасымалдау мен айдау құралдарын дұрыс ұстау, уақтылы техникалық қызмет көрсету және оңталы пайдалану;

3) әскери техникаға құюды нақты ұйымдастыру, жеке құрамның жоғары машығы мен шынығуы арқылы қол жеткізіледі.

Әскери бөлімнің командирі әскери бөлімнің жанармаймен қамтамасыз етілуін, құю құралдарының техникалық жай-күйін бақылауды үнемі жүзеге асыруға, міндеттерді уақтылы қоюға және әскери техникаға жанармай құю тәртібін айқындауға міндетті [1, б. 37].

Әскери бөлім командирінің тыл жөніндегі орынбасары жанармай қызметі мен автокөлік бөлімшелерінің әзірлігі, олардың машина маркаларына пайдалану маусымына бойынша құю үшін көзделген жанармайдың уақтылы берілуі үшін жауап береді. Әскери бөлім командирінің шешіміне сәйкес ол әскери бөлімнің легінде, тұрақты және уақтыша орналасу аудандарында жанармай қорын құю құралдарының орнын айқындайды [1, б. 52].

Әскери бөлім жанармай қызметінің бастығы әскери бөлімнің жанармай қоймасы мен құю пунктінде талап етілетін номенклатурадағы қажетті жанармай қорының ұсталуы, жанармай құю пунктінің жағдайы, жабдығы, жұмысы, жанармай құю мен тасымалдау құралдарының пайдаланылуы және арнайы жабдықтың техникалық жай-күйі, әскери техникаға құю үшін берілетін жанармайдың сапасы мен дұрыс қолданылуы үшін жауап береді [1, б. 68].

Ол әскери техникаға жанармай құю есебін жасайды, жанармай қоры бар құю құралдарын орналастыру орны туралы ұсыныстар береді, жеке құраммен әскери техникаға құю тәртібі туралы нұсқаулық өткізеді.

Бөлімше командирлері тікелей әскери техникаға нормативтік-техникалық құжаттамамен белгіленген жанармайдың құылуын ұйымдастыру мен жүргізу үшін жауап береді [1, б. 76].

Жанармай апару мен әскери техникаға құю құралдары бар автокөлік бөлімшесінің командирі жанармай құю мен тасымалдайтын автомобиль құралдарының техникалық жай-күйі мен үздіксіз жұмысы, жанармайдың қоймаға, жанармай құю пунктіне және бөлімшелерге уақтылы апарылуы, бағынысты жүргізушілердің, жүргізуші-құюшылардың әскери техникаға жанармай құюдағы жоғары машығы мен кәсібилігі үшін жауап береді [1, б. 83].

Броньдытанк, автомобиль және басқа әскери техникаға жанармай құю стационарлы немесе далалық құю пункттерінде жүргізіледі.

Стационарлы жанармай құю пункттері әскери бөлімдердің тұрақты орналасу пункттерінде және оқу орталықтарында (лагерь) қолданыстағы үлгілік жобалар бойынша, тұрақты парктер аумағында салынады.

Олар жанармай мен майларға арналған құю колонкаларымен, резервуарлармен, өлшеу құралдарымен және өрт сөндіру мүкәммалымен жарақталады. Қажет жағдайда майларды қыздыру көзделеді.

Оқу орталығында (лагерьде) жанармай шығыны аз бірнеше әскери бөлімдерді (бір өңірлік қолбасшылықты) орналастыру кезінде өңірлік қолбасшылық қолбасшысының өкімімен осы әскери бөлімдердің күштері мен құралдары есебінен біріктірілген стационарлы жанармай пунктін құрылуы мүмкін [2].

Жанармай шығысы аз әр әскери бөлім үшін жанармай құюдың дербес стационарлы пункттерін жабдықтау орналастыру шарттары бойынша мүмкін емес немесе экономикалық жоспарлар бойынша оңтайлы емес елді мекендерде ӨңҚ қолбасшысының өкімімен өңірлік қолбасшылықтың жанармай құятын стационарлы пункттеі құрылуы не осындай ретінде әскери бөлімдердің бірінің стационарлы жанармай пунктін пайдаланылуы мүмкін.

Әскери бөлімнің май құю бекетіндегі жанармай машиналардағы бактар мен қосымша ыдысқа тарату (күнделікті шығыс) тізімдемесі бойынша құйылады. Жанармай беру үшін дұрыс толтырылған жол парағы, АБТТ қолдану наряды негіз болады.

Бір бөлімшенің ішіндегі басқа әскери бөлімдердің автокөліктеріне жанар-жағармай құю қажеттілігі туындағанда, жанар-жағармай тарату алушының тиісті құжаттарына сай өңірлік қолбасшылықтың қолбасшысы өкімімен жүргізіледі. Берілген жанар-жағармай саны жол парағында көрсетіледі.

Бір өңірлік қолбасшылықтың екіншісіне материалдық құралдарды беру Ұлттық ұлан Бас қолбасшысының тыл жөніндегі орынбасарының өкімі бойынша жүргізіледі.

Бөлімшелер мен әскери бөлімдерде жанармай қорын толықтыру әдетте жоғарыда тұрған басшы органның құралдарымен жанармай бөлуі арқылы жүргізіледі

Әскер темір жолмен тасымалданатын болса, барлық машиналар эшелонға тиелгенше тасымалдың шартты есебіндегі жанар-жағармаймен қамтылады. Эшелондардың құрамына жанармай құйылған штаттағы жанармай құю мен тасымалдау құралдары енгізіледі.

Машиналардың бактары мен цистерналарын жанар-жағармай құюға дайындау үшін және құйылған сәттен бастап жанар-жағармайдың сақталуы мен сапасына жауап беретіндер:

1) әскери бөлімдерде – әскери бөлімдер мен бөлімшелердің командирлері мен командирдің техникалық жұмыс жөніндегі орынбасары;

2) авиациялық бөлімдерде – авиация технигі (механик).

Стационарлы құю пункттері үлгілік жобалар бойынша салынады және жабдықталады: жанармай үшін екі колонка және май үшін бір колонка, жанармай үшін төрт колонка және май үшін екі колонка, жанармай үшін алты колонка және май үшін төрт колонка. Құю пункті әдетте әскери бөлімдердің автопарктері ауданында орналасады, баратын автожолдар пайдаланылады. Оны тұрғын және қоғамдық ғимараттардың желден таса жағына, рельеф бойынша төмен, бөлімнің ғимараттары мен құрылыстарына дейін санитарлық-қорғау аймағын сақтай отырып, орналастырған жөн.

Құю пункттері екі нұсқада әзірленген: қолмен және қашықтан басқарылатын колонкалармен.

Құю пункттері машиналарға бір уақытта жанармай мен майлар құюды қамтамасыз етеді.

Қызметтік ғимаратта майларды, майлауыштар мен мүкәммалды сақтау мен беруге арналған үй-жай, құжаттарды ресімдеуге арналған жұмыс орны, арнайы киімге арналған шкаф, қосалқы бөлшек, құрал-сайман мен қыру материалы жәшігі, медициналық дәріханашық, үй-жай мен аумақты жинауға арналған мүкәммал, қол жуғыш, су, сүлгі мен сабын көзделеді.

Құю пунктінің қызметтік үй-жайына мыналар ілінеді:

- резервуарлар мен құю колонкаларының орналасу сызбасы, колонкаларды пайдалану жөніндегі нұсқаулық, резервуарларды тексеру мен тазалау, сондай-ақ жанармайдың сапасын бақылау кестесі;

- өрт қауіпсіздігі шаралары мен қауіпсіздік техникасы туралы нұсқаулық;

- құюшы жаднамасы, бөлім машиналарының негізгі маркаларында жанармай мен майлау материалдарын қолдану кестесі;

- толтырылған жолпарақ үлгілері және стационарлы қозғалтқыштың жұмысын есепке алу карточкалары, құю пункті мүлігінің тізімі.

Құю пунктінің резервуарлары әдетте жылдың жылы уақытында тазаланады. Резервуарларды тазалау актімен ресімделеді, оны бөлім командирінің тыл жөніндегі орынбасары бекітеді.

Құю пунктінің аумағы машиналарға түнгі уақытта құюға мүмкіндік беретін жарықпен, сондай-ақ жанармай мен майларды үнемдеу туралы, өрт қауіпсіздігі шараларын сақтау ұрандар жазылған қалқандармен және плакаттармен жабдықталған болу керек.

Жеке құю пунктінде берілетін күні бар жанармайдың тығыздық кестелері, жанармайды шығындау нормасы және негізгі машина үлгілеріндегі жанармай бактарының сыйымдылығы ілінеді.

Құю пунктінде жанармай шығыс ведомосі бойынша босатылады. Жанармай босату үшін негіз ретінде тиісінше ресімделген жолпарақ қолданылады.

Трансмиссиялық майлар, консистентті майлауыштар мен арнайы сұйықтықтар бөлімнің жанармай қоймасынан жүкқұжаттар бойынша машиналарға техникалық қызмет көрсету пункттерінің қажеттіктері үшін босатылады. Пункттерде машина тораптары қажетті майлауыш материалдармен және арнайы сұйықтықтармен толтыруға арналған арнайы жабдық болады.

Жанармайды берердің алдында құюшы құю колонкалары мен өрт сөндіру мүкәммалының ақаусыздығына көз жеткізу, жанармайдың тығыздық деректері мен температурасын өлшеу және ілінген тақта мен шығыс ведомосіне жазу керек.

Құю пунктінде жұмыс аяқталғасын жабдық пен мүкәммал тазартылады және белгіленген орындарына орналастырылады. Құю колонкалары, резервуарлар, құю пунктінің қызметтік үй-жайы жабылады, пломбыланады және күзетке тапсырылады.

Құю пунктінде машиналарға құю уақыты мен тәртібін бөлім командирі белгілейді.

Құю пунктінің жабдығы мен техникалық жай-күйі үшін жауапкершілік бөлімнің жанармай қызметінің бастығына жүктеледі.

Мұнай өнімдері улы, егер машиналарға құю кезінде қажетті қауіпсіздік техникасы шараларын сақталмаса, онда жанармай денсаулық үшін қауіп төндіруі мүмкін. Улану жанармайдың адам ағзасына оның буымен тыныс алу кезінде, ішек-асқазан (жұтып қойғанда) және тері арқылы түсу салдарынан болуы мүмкін. Адам ағзасы үшін этил бензині аса қауіп болып келеді. Этил бензинінің құрамындағы тетра-этилқорғасын ағзаға тыныс алу, ас қорыту мүшелері мен тері арқылы түсуі мүмкін.

Жанармаймен жұмыс істейтін адамдар мынадай алдын алу және жеке гигиена шараларын сақтау керек:

- қолдары мен машина бөлшектерін этил бензинімен жумау, онымен киімді тазаламау;
- тамақ ішер алдында беті-қолын сабынды сумен жуу.

Қауіпсіздік техникасы қағидаларымен машиналарға жанармай құю айналысатын барлық адамдарды қолдарын қойғызып таныстыру керек.

Машиналарға жанармай құю кезінде өрт қауіпсіздігі қағидаларын сақтау керек. Құю пунктінде өрт ашық алауды қолданғандықтан, жарылу қаупі бар жұмысты орындау уақытында жарықтандыру арматурасын пайдаланғандықтан, электр сымның ақауынан, найзағай отынан, статикалық электр тоғынан, мұнай өнімдері сіңген заттардың өздігінен тұтануынан және т.б. туындауы мүмкін.

Машиналарға жанармай құю кезінде жанармайдың электрлену нәтижесінде статикалық электр зарядтарының жиналуы қауіп төндіреді. Статикалық электр зарядтарынан өрттің туындауын ескерту үшін жанармайды сақтауға арналған барлық резервуарлар, колонкалар, құбырлар, сондай-ақ ағынды су астында тұрған автоцистерналар берік жерге тұйықталған болу керек. Құю колонкаларына жалғанған резіңке маталы жеңдер арматурасы жеңнің сымды орамасымен жалған және жоқ дегенде бір нүктеде жерге сенімді тұйықталған электр тоғының сымы түрінде болу керек.

Жанармайды резервуарға еркін ағызып құюға жол берілмейді. Жеңнің ұшын резервуардағы жанармай деңгейіне дейін түсіру қажет.

Құю процесінде жанармайдың ағуы анықталған кезде құюды дереу тоқтату және ақауын жою керек. Жанармай төгілген орын құммен (топырақ) жабылсын. Мұнай өнімдері сіңген құм (топырақ) құю пунктінің аумағынан шығарылсын.

Шанағында жеке құрам бар машиналар құюға жіберілмейді. Құю пунктінде автомобильдер мен құю құралдарының құйылатын машиналарға жақындау кезінде қозғалу жылдамдығы 5 км/сағ. аспау керек.

Жанармай құйылатын машина құю колонкасынан 2 м-ден жақын емес қашықтыққа орналастырылады. Кезекті машина құйылатын машинадан 5 м-ден жақын емес қашықтықта болу керек.

Машинаға қозғалтқышы өшкен кезде құйылсын. Жанармай төгілген жерлері бар машинаның қозғалтқышын тек машина үстінен төгілген жанармай толық жойылғаннан кейін ғана оталдыруға рұқсат етіледі [3].

Құю уақытында машинаны жөндеуге, қозғалтқыштың оталдыру жүйесін реттеуге, сигнал беруге, сондай-ақ ашық алауды немесе жарылу қаупі бар шамдарды пайдалана отырып, машина бактарындағы жанармай мөлшерін анықтауға тыйым салынады. Құю орнын қажет болса автомобильдердің қосылған фарымен немесе аккумуляторлы жарылу қаупі жоқ шамдармен жарықтандыруға болады.

Жанармайдың жоғалуын азайту мақсатында мынаған жол берілмейді:

- сорғылар, жендер, үлестіру шүмектерінің ақауына;
- түтіктер, жендер, бекітпелер мен бұрағыштардың жалғану орындарында тығыздық болмауын;
- машина бактарын, бачоктар мен бидондарды толтыру кезінде жанармайдың ағуына;
- жанармайдың авто-жанармай құйғыштар қозғалған кезде тығыз жабылмаған люктар немесе бачок пен бидон мойындарында тығыздықтың болмауы арқылы төгілуіне.

Құю тек жабық ағынмен жүргізіледі, ал машина бағындағы жанармайдың деңгейі бак мойнына дейін 3-5 см жетпеу керек [4].

Құю аяқталғаннан кейін жанармай бактарының, жанармай-май түтіктерінің ақаусыздығына, құю мойындарында төсемесі бар тығындардың болуына тағы да бір рет көз жеткізу керек.

Тәжірибе әскердің ролі айтарлықтай ұлғайған кезде қызметтік-жауынгерлік іс-әрекетінің қазіргі заманғы жағдайында олар шешетін қызметтік-жауынгерлік міндеттер қиындағанын, әскери шаруашылықты басқаруда қаражат қорларын іздеу, үнемдеу және оның жұмыс істеу тиімділігін арттыру мақсатында жаңа шаруашылық жүргізу нысандарын үнемі іздеу қажеттігін көрсетті. Бұған еңбекті сәйкестендіру, технологиялар мен ғылыми-техникалық үрдістің жетістіктерін әскер жеке құрамын материалдық-тұрмыстық және қамтамасыз етудің басқа да барлық түрлеріне енгізу есебінен қол жеткізіледі.

Осылайша, офицерлердің міндеті шаруашылық жүргізудің жаңа әдістерін табанды меңгеру, құқықтық мәдениетін жоғарылату, бастамамен сапалы жұмыс істеу, жағдайды дұрыс бағалау, заңдардың, жарғылар мен бұйрықтардың талаптарын қатаң басшылыққа алу, өзіне және бағыныстыларға деген талапты арттыру, әскери шаруашылық объектілерін ұстау, дамыту және жетілдіру.

ӘДЕБИЕТТЕР ТІЗІМІ

1. В.П. Добровольсков, Ю.Г. Баранец Обеспечение Ракетным топливом и горючим воинских частей (соединений) в мирное время // Учебное пособие, Ульяновск, 2008. – 295 с.
2. Тылдық қамтамасыз ету негіздері: Оқу-әдістемелік құрал - Қожахметов Д.Т., Жакин А.Е., Базарбеков Ж.Ж. – Петропавл: Қазақстан Республикасы Ұлттық ұланының Әскери институты, 2020. - 269 б.
3. Е.А. Ктанов, А. Кішібаев. Әскерді жанармаймен қамтамасыз ету пәні бойынша дәрістер курсы. ҚӘ ӘИ // Алматы - 2010 ж.
4. А.М. Аврамчик, и авторский коллектив Обеспечение ракетным топливом и горючим: Учебное пособие: - СПб: ВАТТ, 2004. 164 с.

REFERENCES

1. V.P. Dobrovolskov, Yu.G. Baranec Obespechenie Raketnym toplivom i goruchim voinskih chastei (soedinenii) v mirnoe vremia // Ychebnoe posobie, Ylanovsk, 2008. – 295 s.
2. K 58 Osnovy tylovogo obespechenia: Ychebnoe posobie – Kojahmetov D.T., Nabiev T.R., Nym A.V. - Petropavlovsk: Voennyi instityt Nacionalnoi gvardii Respubliki Kazahstan, 2020.-269 s.
3. E.A. Ktanov, A. Kshibaev Kyrs leksii po discipline Obespechenie voisk goruchim. VI SV // Almaty - 2010 g.
4. A.M. Avramchik, i avtorsku kollektiv Obespechenie raketnym toplivom i goruchim: Ychebnoe posobie: - SPb: VATT, 2004. 164 s.

ПУТИ СОВЕРШЕНСТВОВАНИЯ ИННОВАЦИОННЫХ ТЕХНОЛОГИЙ ЗАПРАВКИ ТЕХНИКИ ГОРЮЧИМ В СОВРЕМЕННЫХ УСЛОВИЯХ

КОЖАХМЕТОВ Д.Т.

магистр Военного дела и безопасности, старший преподаватель кафедры тыла, Академия Национальной гвардии Республики Казахстан, г. Петропавловск E-mail: danik.bc1981@g mail.com.

Аннотация. В статье рассматриваются инновационные технологии заправки техники горючим в условиях непосредственного соприкосновения с противником, на марше, в стационарных заправочных пунктах и пути уменьшения потерь горючего при заправке машин.

Ключевые слова: заправка, военная техника, горючее, стационарные пункты заправки, материальные средства, запасы.

WAYS TO IMPROVE INNOVATIVE TECHNOLOGIES FOR REFUELING EQUIPMENT WITH FUEL IN MODERN CONDITIONS

KOZHAKHMETOV D.T.

master of Military Affairs and Security, senior lecturer of the logistics Department, Academy of the National Guard of the Republic of Kazakhstan, Petropavlovsk E-mail: danik.bc1981@g mail.com.

Abstract. The article discusses innovative technologies for refueling vehicles in direct contact with the enemy, on the march, at stationary filling stations and ways to reduce fuel losses when refueling vehicles.

Keywords: refueling, military equipment, fuel, stationary refueling points, materiel, stocks.

УДК 355.23

ТОЧНАЯ И СКОРОСТНАЯ СТРЕЛЬБА ИЗ АВТОМАТА (АВТОМАТИЧЕСКОЙ ВИНТОВКИ)

ШАРИПОВ А.Ш.¹, АХМЕТЖАНОВ Е.М.²

¹ магистр педагогики, старший преподаватель кафедры вооружения и стрельбы, Академия Национальной гвардии Республики Казахстан, подполковник, г. Петропавловск. E-mail armansaripov1976@ qmail.com;

² магистр педагогики, преподаватель кафедры вооружения и стрельбы, Академия Национальной гвардии Республики Казахстан, подполковник, г. Петропавловск. E-mail panda_kunf@ mail.ru.

Аннотация. В содержании настоящей статьи раскрыто содержание, значение и основные особенности точной и скоростной стрельбы из автомата (автоматической винтовки) на занятиях по огневой подготовке. Частично представлена педагогическая техника и её основные направления. Обозначена система определенных способов и приемов, применяемых при подготовке преподавателя точной и скоростной стрельбы из автомата (автоматической винтовки). Дана классификация занятий по огневой подготовке. В заключение статьи объемно представлен порядок особенности точной и скоростной стрельбы из автомата (автоматической винтовки) по целям из стрелкового оружия.

Ключевые слова: цель, подготовка, обучение, план, методика, занятие.

Вначале мы предлагаем рассмотреть методику точной стрельбы из автомата. Для начала стрелку, обучающемуся точной стрельбе нужно понимать какие же процессы происходят с автоматом в момент выстрела, какие паразитные силы возникают при этом и как этим силам противодействовать. В целях производства эффективного (высокоточного) выстрела существующие методики предлагают соблюдать три основных правила (Рис. 1):

1. удержание оружия;
2. тщательное совмещение прорези прицельной планки с мушкой на точке прицеливания;
3. задержка дыхания и плавное нажатие ногтевой фалангой указательного пальца на рычаг спускового крючка.

Не стоит забывать о том, что отнюдь немаловажное значение имеет метеорологический фактор внешней среды и его влияние на морально-психологическое состояние стрелка (раздражение, сонливость, нетерпеливость).

Предлагаемая методика при ведении стрельбы как одиночным так и автоматическим огнем (короткими очередями) позволяет на дистанциях до 100 метров не придерживаться третьего правила. Таким образом мы сокращаем время на открытие огня, которая не влияет на эффективность стрельбы.

Положение для стрельбы должно исключать эффект скручивания оружия при отдаче в ходе стрельбы и, тем самым избегать сбивания линии прицеливания. Принято считать, что при удержании оружия его приклад должен плотно, но без напряжения упираться в одну и ту же часть тела – в правую (левую, если стрелок стреляет с левой руки) грудную мышцу ближе к дельтовидной мышце правой (левой) руки. Прикладка оружия всегда должна осуществляться с одинаковым усилием и быть однообразной – изменение этих параметров приводит к смещению средней точки попадания. Существенное влияние на устойчивость стрелка и меткость стрельбы оказывает отдача оружия, при которой может измениться положение для стрельбы и сбивается наводка оружия после восстановления которой очень часто меняется точка прицеливания. Однообразие положения головы при стрельбе достигается надавливанием на приклад оружия сверху головой с одновременным расслаблением мышц шеи.

Все мышцы и сухожилия кисти руки связаны между собой поэтому если мы, расслабив руку, дергаем пальцем указательной руки, имитируя производство выстрела нажатием рычага спускового крючка, видим, что при этом дергаются все пальцы руки и даже сама кисть и в большей степени этому способствует напряжение в мышцах. Отсюда напрашивается вывод – меткой стрельбе сопутствует расслабленное, без дополнительного мышечного усилия, свободное состояние тела. Эффекта полного расслабления мышц можно добиться при занятии стрелком удобной позы, ранее им определенной на основе продолжительных долговременных тренировок. Долговременному удержанию принятого положения способствует неумолимая, не ухудшающая результат стрельбы устойчивая выверенная стойка. Правильная изготовка к стрельбе предполагает такое положение тела стрелка, при котором его руки, ноги и корпус туловища служат своеобразным «живым лафетом» для оружия. Классическая стойка для стрельбы: ноги — на ширине плеч, правое плечо приподнято, плечевой пояс напряжен, корпус в пол-оборота к цели и слегка наклонен вперед. В этом положении нужно замирать на несколько минут, чтобы мышцы «запомнили». Когда стойка закреплена, намечается цель (какая-либо точка в пространстве на одном уровне со стрелком), закрываются глаза, оружие плавно вскидывается к плечу в направлении цели. В момент касания нажимается спусковой крючок и открывается правый глаз. «Ровная» мушка должна «держаться» цель. Это движение необходимо постепенно ускорять, соблюдая при этом плавность.



Рис. 1. Классика стрельбы: удержание, прицеливание, задержка дыхания и плавный спуск

Очень удивляются сами обучаемые, когда через 10-15 дней такой интенсивной тренировки во время контрольных стрельб с закрытыми глазами попадают в баночку из-под УЗРГМ на расстоянии 100 м.

Возбужденное (наадреналиненное) состояние находящегося в предбоевой эйфории стрелка, прямо противоречит такому состоянию мышц. Полное спокойствие возможно лишь при наличии у него боевого опыта, т.к. примеры показывают, что психика военнослужащего, ранее не принимавшего участия в боестолкновении, в первом боевом контакте всегда будет иметь возбужденное состояние. Даже закаленный в боях воин обретает уверенность и, следовательно, спокойствие, лишь после просчитывания собственного поведения в бою, а также «прощупывания», просчета боевой опытности противника в процессе огневого контакта.

Далее мы предлагаем перейти к методике изучения скоростной изготовления стрелкового оружия к стрельбе. Характерным недостатком малоопытных стрелков принято считать неправильное ношение оружия и быстро подготовка его к бою. Привычные способы ношения оружия не позволяют быстро изготовиться к бою, когда внезапно в непосредственной близости появился вооруженный противник. Боец должен привыкнуть к оружию, как к части своего тела. Оно не должно ему мешать ни при каких видах повседневной деятельности.

Предлагаем вниманию читателя некоторые способы ношения штатного стрелкового оружия.

Первый вариант. Он наиболее распространенный и привычный, поэтому назовем его «классический» (Рис. 2). Положение автомата – довольно сильно отпущенный ремень перекинут через шею, ствол направлен вниз, приклад находится немного ниже правого плеча. Это наиболее оптимальный способ, позволяющий быстро изготовиться к бою. Такое положение оружия не мешает в рукопашном бою, руки и ноги имеют возможность свободно наносить удары противнику без угрозы захвата его противником, а также позволяет падать и перекатываться. При таком способе ношения оружия оно легко применимо для блокирования ударов противника и, в свою очередь, автоматом в таком положении можно наносить сильные удары прикладом, стволом и магазином.



Рис. 2. Основной способ переноски оружия – «классический»

Второй вариант – «десантный». В этом варианте ослабляется оружейный ремень и одевается через голову; автомат располагается на корпусе туловища стволом вверх. Он наиболее удобен при совершении марша на бронетехнике, когда военнослужащие расположены сверху на броне, одна нога спущена вниз в открытый люк, другая – сверху на броне. В таком положении военнослужащему удобно нырнуть внутрь бронетранспортера при обстреле и спрыгнуть с машины на землю, в случае подрыва бронемшины на mine или попадании ручной или противотанковой (кумулятивной) гранаты. Чаще всего автомат в таких случаях обычно держат в руках, и он сильно мешает при притискивании в люк и теряется при спешивании или сбрасывании десантников с брони при взрыве или резком торможении.



Рис. 3. «Полицейский» способ транспортировки оружия

Третий вариант – «полицейский» (Рис. 3). Здесь для удобного расположения автомата оружейный ремень отцепляется от ствольной антабки и его карабин зацепляется за антабку приклада, образуя петлю, которая подгоняется по размеру и продевается через плечо и спину. Такой вариант ношения оружия наиболее приемлем для военнослужащих, несущих службу на блокпостах, КПП, постах досмотра. Служба на таких объектах характеризуется долговременным пребыванием военнослужащих на посту, осуществляющих функции по подаче сигналов, проверке документов, досмотра людей и машин, а также проведения обыска. В таком положении оружие быстро применимо для стрельбы не только навскидку, но и прицельной, кроме того, исключается возможность блокирования

оружия проверяемыми лицами. Для большего отдаления автомата от проверяемых и затруднения для них захвата оружия, рекомендуется левую ногу выставлять вперед на полшага и развернуть корпус тела на 45° левой стороной вперед.

Техническая скорострельность АК-74 и его модификаций весьма высока и магазин на тридцать патронов выстреливается одной очередью за 3 сек. Наиболее целесообразно вести одиночный огонь частыми выстрелами, уточняя наводку после каждого выстрела. При этом способе темп стрельбы сохранятся достаточно высоким, а кучность довольно приемлемой. И все же в некоторых ситуациях стрельба длинными очередями наиболее предпочтительна. Это



Рис. 4. Передвижение спиной вперед

такие случаи, когда перед стрелком на близком расстоянии появляются сразу несколько вооруженных противников. В таких случаях нет времени на прицеливание, а техническая скорострельность позволяет в максимально сжатые сроки поразить все цели. В отдельных случаях наводка автомата производится не по мушке и целику, а по стволу. При стрельбе очередями АК-74 ведет вправо и вверх, поэтому обстрел целей желательно начинать с самой ближней левой.

Нередкий случай, когда бойцу требуется отойти к основной группе или к укрытию. Передвигаться спиной вперед, при этом ведя огонь по врагу, неудобно, да и точности стрельбы здесь весьма условная (Рис. 4). Наиболее удобен «классический» вариант ношения автомата. Оружие удобно фиксируется даже на бегу, точность

стрельбы низкая, но плотность огня на коротких дистанциях заставит противника искать укрытие.

Рассмотрим скоростное применение автомата АК-74 (АКС-74 с откинутым прикладом) без ружейного унифицированного ремня.

Прием 1. Оружие размещено вдоль туловища справа (стрелок правша) стволом вниз. Автомат удерживается одной правой рукой; при этом средний палец руки удерживает оружие, охватывая магазин у основания его соединения со ствольной коробкой, остальные пальцы руки размещены соответственно.

При вскидывании автомата на противника (в сторону мишени) на уровне пояса, автоматически большой палец правой руки ложится на предохранитель, а левая рука хватается за цевье. По мере относительной фиксации цевья левой рукой большой палец правой руки снимает оружие с предохранителя и далее указательный палец «шагает» на рукоятку затворной рамы и оттягивает его. Во время возвращения затворной рамы в крайнее переднее положение под воздействием возвратной пружины и досылания патрона в патронник правая рука ловит пистолетную рукоятку, а указательный палец производит спуск курка. Далее необходимо провести тренировку для обретения мускулами правой руки мышечной памяти.

В ходе дальнейшей тренировки надо усложнить прием примыканием магазина левой рукой.

Прием 2. Стрелок держит автомат за цевье в левой руке прикладом вниз. Для изготовления к стрельбе несколько доворачивает верхнюю часть корпуса туловища придавая инерцию левой руки с оружием несколько вверх и вправо. Вскидывает автомат и перехватывает его правой рукой на уровне пояса так, чтобы средний палец руки вновь удерживал оружие, охватывая магазин у основания его соединения со ствольной коробкой.

Прием 3. Автомат на груди стрелка (без ружейного ремня) поддерживается в передней части (у цевья) на сгибе плеча и предплечья левой руки, задней часть придерживается кистью правой руки у основания приклада. Переброска оружия осуществляется отталкиванием его плечевой частью левой руки от себя и перехваткой его правой рукой за пистолетную рукоятку, а левой за цевье тогда, когда оружие практически наведено на цель. При проведении этого процесса стрелок принимает положение для стрельбы стоя в направлении на цель (мишень). Зарядание автомата производится по уже отработанной технике.

При изучении методики скоростной стрельбы нельзя забывать, что часть стрелков стреляют с левой руки или это вызвано необходимостью. Предлагаем рассмотреть вариант скоростной изготовления автомата к стрельбе левой рукой.



Рис. 5. Автоматизм в применении оружия – надежная гарантия победы в поединке

Прием 4. Оружие размещено вдоль туловища слева (стрелок левша) стволом вниз. Автомат удерживается одной левой рукой; при этом средний палец руки удерживает оружие, охватывая магазин у основания его соединения со ствольной коробкой, остальные пальцы руки размещены соответственно. Левая рука вскидывает оружие на уровне пояса. Далее правая рука перехватывает автомат и при этом опять же средний палец руки удерживает оружие, охватывая магазин у основания его соединения со ствольной коробкой пока левая рука перехватывает автомат за пистолетную рукоятку, а приклад фиксируется подмышкой. Оружие правой рукой снимается с предохранителя, затворная рама отводится назад и при этом указательный палец левой руки уже готов нажать на спуск.

Необходимо помнить, что как на тренировках, так и при боевой стрельбе стрелок ни в коем случае не должен смотреть на оружие – он постоянно наблюдает за действиями противника в готовности уйти в сторону от

возможной траектории огня (Рис. 5). И если его действия по изготовке оружия к стрельбе не будут доведены до автоматизма, он не сможет контролировать противника, так как будет продумывать последовательность своих действий при изготовке оружия к стрельбе.

Сами по себе такие качества как точность стрельбы и скоростная стрельба очень часто понятия взаимоисключающие, так как точности стрельбы ни как способствует ее скорость, ну и само по себе скоростное применение оружия отнюдь не предполагает точность в принципе. Жизнь ставит задачи, не спрашивая, – умеешь или нет. Поэтому чувственный и практический опыт лучше всего получать заранее при обучении, чтобы и дальше иметь возможность дышать полной грудью и любоваться небом: ясным сине-голубым, серым пасмурным, любимым...

СПИСОК ЛИТЕРАТУРЫ

1. Наставление по стрелковому делу (основы стрельбы из стрелкового оружия) 1984 г с 483-486.
2. Курс стрельб из стрелкового (пневматического, гладкоствольного) оружия, гранатометов и вооружения боевых машин Национальной гвардии Республики Казахстан приказ № 470 от: 23.12.2016 г.
3. Сборник нормативов по боевой подготовки Национальной гвардии Республики Казахстан приказ № 77 - 2018 г.
4. Наставления по стрелковому делу 7,62мм СВД -(1967г).
5. Методика огневой подготовки мотострелковых подразделений. Воениздат(1978г).
6. Иллюстрированный справочник. Оружие современной пехоты. Часть 1,2.
7. Огневая подготовка. Часть -1.(1978г).

REFERENCES

1. Manual on shooting (the basics of shooting from small arms) 1984 г с 483-486.
2. The course of shooting from small arms(pneumatic, smoothbore) weapons, grenade launchers and weapons of combat vehicles of the National Guard of the Republic of Kazakhstan Order No. 470 dated: December 23, 2016 (Appendix 5).
3. Coollection of standards of the National Guard of the Republic of Kazakhstan order № 77 - 2018 г.
4. Instructions on shooting 7.62mm SVD – (1967).
5. Methods of fire training of motorized rifle units. Military Publishing (1978).
6. Illustrated reference book. Weapons of modern infantry. Part 1.2.
7. Fire training. Part -1 (1978).

ШАРИПОВ А.Ш. ¹, АХМЕТЖАНОВ Е.М. ²

¹ педагогика магистрі, подполковник, Қазақстан Республикасы Ұлттық ұлан академиясының қару-жарақ және атыс кафедрасы ӘРАҚ циклінің аға оқытушысы, Петропавл қаласы, E-mail armansaripov1976@ qmail.com

² педагогика магистрі, подполковник, Қазақстан Республикасы Ұлттық ұлан академиясының қару-жарақ және атыс кафедрасының оқытушысы, Петропавл қаласы, E-mail panda_kunf@ mail.pu.

Андатпа. Атыс сабақтары кезінде автоматтан жүгіретін нысаналарды атудың негізгі ерекшеліктері, осы мақала мазмұнында толықтай анық көрсетілген. Педагогикалық техника және негізгі бағыттар жазылған. Оқытушының жүгіретін нысаналарды атуға үйрету дайындығының, тәсілдері мен дағдылары жүйеде белгіленген. Атыс дайындығынан сабақтардың классификациясы берілген. Мақаланың қорытынды бөлімінде жүгіретін нысаналарды атудың ерекшеліктерінің тәртібі толық көлемде көрсетілген .

Түйінді сөздер: мақсат, дайындық, оқыту, жоспар, әдіс, сабақ.

A.S SHARIPOV¹, E.M AHMETZHANOV²

¹Master of Pedagogy, Academy of the National Guard of the Republic of Kazakhstan, lieutenant colonel, Teacher of the Department of Armament and Shooting, Petropavlovsk city. E-mail armansaripov1976@ gmail.com

²Master of Pedagogy, Academy of the National Guard of the Republic of

Kazakhstan, lieutenant colonel, Teacher of the Department of Armament and Shooting, Petropavlovsk city. E-mail panda_kunf@mail.ru.

Abstract. *The content of this article reveals the content, meaning and main features of shooting at moving targets in fire training classes. Pedagogical technique and its main directions are partially presented. The system of certain methods and techniques used in the training of a teacher of shooting at moving targets is indicated. The classification of fire training classes is given. At the end of the article the order of shooting at moving targets from small aims is presented in detail.*

Keywords: goal, preparation, training, plan, methodology, lesson.

ӘОЖ 355.01

ҚАЗАҚСТАН РЕСПУБЛИКАСЫ ҰҚК ШЕКАРА ҚЫЗМЕТІ (АУМАҚТЫҚ, ҚҰРЫЛЫМДЫҚ БӨЛІМШЕЛЕРІНІҢ) КҮНДЕЛІКТІ ІС-ӘРЕКЕТІНІҢ МӘНІ МЕН ҚҰРЫЛЫМЫ

КЕНЖЕТАЕВ Д.Ж.

Қазақстан Республикасы Ұлттық қауіпсіздік комитетінің Шекара академиясы 2 факультетінің докторанты, Алматы қ. E-mail: Huligan_87@mail.ru

Аңдатпа. *Мақалада күнделікті және жауынгерлік іс-әрекетке шартты түрде бөлуге болатын әскери іс-әрекетті талдау негізінде Қазақстан Республикасы Ұлттық қауіпсіздік комитеті Шекара қызметінің іс-әрекеті (әрі қарай - Шекара қызметі) көп қырлы және шекара құрамаларының күнделікті іс-әрекетін, мемлекеттік шекараны қорғау жөніндегі іс-әрекетті, арнайы және жауынгерлік іс-әрекетті қамтиды деген тезис негізделеді. Шекаралық құрылымдардың күнделікті қызметінің мәні мен түрлері ашылады.*

Түйінді сөздер: *Мемлекеттік шекараны қорғау және күзету, Шекара қызметі, Шекара қызметінің іс-әрекеті, Мемлекеттік шекараны күзету бойынша іс-әрекет, жауынгерлік іс-әрекет, күнделікті іс-әрекет, күнделікті іс-әрекет түрлері.*

Кіріспе. Күнделікті іс-әрекет Мемлекеттік шекараны күзету теориясы мен тәжірибесінде және жалпы Қазақстан Республикасы ҰҚК Шекара қызметінің іс-әрекетінде маңызды орын алады. Әскери қызметтің бұл ең маңызды құрамдас бөлігі әрқашан болған. Бірақ, 1990 жылдардың ортасынан бастап әскерлердің күнделікті іс-әрекеті Қарулы Күштердің, басқа да әскерлер мен әскери құрамалар іс-әрекетінің ерекше негізгі нысанына айналды. Күнделікті іс-әрекеттің мазмұны көп қырлы және олардың іс-әрекетінің барлық бағыттарын қамтиды. Шекара қызметі құрамаларының күнделікті іс-әрекеті олардың қызметтік, жауынгерлік және басқа да тапсырмаларды орындауға тұрақты жауынгерлік және жедел дайындығын қамтамасыз ететін іс-шараларды дайындау мен өткізудің үздіксіз үдерісі болып табылады.

Мәселе. Күнделікті іс-әрекеттің Қазақстан Республикасы Ұлттық қауіпсіздік комитеті Шекара қызметінің, оның аумақтық және құрылымдық бөлімшелерінің тәжірибесінде бар болуы, бірақ оның теориялық негіздерінің отандық нормативтік-құқықтық актілерде тиісті деңгейде қарастырылмауы, ол туралы отандық ғалымдардың ғылыми эзірлемелерінің болмауы. Бұл проблемалық жағдай Шекара қызметін реформалау барысында болған өзгерістерді ескере отырып, құрылымдардың күнделікті қызметін ұйымдастыру және басқару бойынша теориялық ережелерді эзірлеу мәселесін тұжырымдауға мүмкіндік береді.

Соңғы зерттеулер мен басылымдарды талдау. Ашық ақпарат көздерінде, соның ішінде интернетте бұл бағытта жұмыстар бар. Мысалы, күнделікті қызмет мәселелерін қарастырғандар: Р.Р.Ахметов, Ю.Д. Божескул, В.И. Аргенский, С.О. Тарасов [1], В.А. Копылов, Ю.Б. Байрамуков [2], И. Лепешинский, В. Глебов [3], А.С.Вильчанский [4]. Бұл

зерттеулердің барлығы Қарулы Күштердегі күнделікті іс-әрекетті қамтиды, тек А.Ю. Адаутов [5] ҚР ҰҚК Шекара қызметінің ерекшеліктерін көрсеткен.

Мақсаты. Күнделікті іс-әрекетке қатысты қалыптасқан көзқарастарды талдау негізінде қарама-қайшылықтарды, проблемалық жағдайды анықтау, мәселені тұжырымдау және оны шешудің мүмкін жолдарын ашу көзделіп отыр.

Зерттеу әдістері. Шекаралық құрамалардың күнделікті қызметін зерттеудің әдістемелік аппараты ең алдымен жүйелік және белсенділік тәсілдерін қолдануға бағытталған. Бұл тәсілдердің рөлі таңдалған тақырып бойынша ғылыми зерттеулерді ұйымдастыру, жүргізу және күнделікті қызмет теориясы мен тәжірибесін танудың және түрлендірудің әдістемелік негізін қамтамасыз ету болып табылады.

Жүйелік тәсілдің негізгі ұстанымдарын жүзеге асыру шекаралық құрамалардың күнделікті іс-әрекетін тұтас және бір мезгілде жоғары деңгейлердің ішкі жүйесі ретінде зерттеуге мүмкіндік берді; құрылым иерархиялылығы; оның құрылымдауы; күнделікті іс-әрекеттің бірнеше үлгілері.

Өз кезегінде, белсенділік тәсілі жаңа шындықтарды ескере отырып, күнделікті іс-әрекеттерге және оларды түрлендіруге бар көзқарастарды өзгерту механизмін зерттеуге мүмкіндік берді.

Күнделікті қызметті зерттеуде жалпы ғылыми, жалпы логикалық әдістері мен теориялық білімнің - талдау және синтез, абстракциялау, жалпылау, модельдеу, жүйелік тәсіл сияқты кең ауқымы қолданылды.

Күнделікті қызмет туралы жаңа ғылыми білім алудың ең маңызды әдіснамалық негізі ұғымдық-терминологиялық аппарат болып табылады. Сондықтан зерттеуде терминологиялық талдау – зерттелетін құбылыстарды білдіретін терминдердің мағыналарын анықтау және нақтылау арқылы олардың мәнін ашуға бағытталған теориялық зерттеу әдістерінің бірі пайдаланылды.

Негізгі материалды баяндау. Күнделікті іс-әрекетті Шекара қызметінің қызметтік іс-әрекетінің құрамдас бөлігі ретінде қарастыру дұрыс болмас еді. Әскери қызмет тапсырмаларына сүйене отырып, әскери қызметшінің және Шекара қызметінің (аумақтық, құрылымдық бөлімшелердің) іс-әрекетінде үш негізгі элементті бөліп көрсетуге болады (1-сурет):

- күнделікті іс-әрекет;
- Мемлекеттік шекараны күзету бойынша іс-қимылдар;
- жауынгерлік іс-қимылдар.



1-сурет. Қазақстан Республикасы Шекара қызметі іс-әрекеттерінің түрлері

Әскери құрамалар, бөлімдер мен бөлімшелердің күнделікті іс-әрекеті - жауынгерлік және жедел-қызметтік әзірлікті сақтауға, сабақтарды өткізуге, іс-шараларды және мақсаты, міндеттері, уақыты мен орыны бойынша келісілген жұмыстарды өткізуге бағытталған және қызметтік, жауынгерлік және басқа да тапсырмаларды орындауға бағытталған іс-шаралар кешені болып табылады [6].

Күнделікті іс-әрекет қойылатын талаптарға сәйкес жауынгерлік және жедел-қызметтік әзірлікті, жеке құрамның өмірі мен тұрмысын қамтамасыз ететін бірқатар шаралардан тұрады. Олардың әрқайсысы белгілі бір ретпен орындалатын нақты тапсырмаларды қамтиды.

Отандық және шетелдік ақпарат көздерінде күнделікті іс-әрекеттің мәні мен құрылымын анықтау бойынша ортақ көзқарастар мен тәсілдер жоқ. Мемлекеттік шекараны күзету саласында бұл мәселе бойынша зерттеулер жүргізілмеген.

Күнделікті іс-әрекеттің тапсырмалары мен құрылымдарын анықтау үшін ашық дереккөздерде бар ең көп таралған екі тәсілді талдап көрейік.

Бірінші тәсіл құрамалар, бөлімдер және бөлімшелер шешетін тапсырмалар негізінде күнделікті іс-әрекетті құрылымдауға негізделген.

Қарулы Күштердің Әскери құрамалары, бөлімдері мен бөлімшелерінің орындайтын мақсатына қарай оның күнделікті іс-әрекеті жауынгерлік және жұмылдыру әзірлігін қамтамасыз ету және оны сақтау жөніндегі тапсырмалар кешенін орындауға бағытталған. Олар әртүрлі. Көптеген әскери құрамалар, бөлімдер мен бөлімшелер үшін ең кең тарағандары келесідей:

- жауынгерлік және жедел әзірлікті сақтау;
- жауынгерлік кезекшілікті ұйымдастыру;
- жауынгерлік дайындықты ұйымдастыру;
- әскерлер қызметін ұйымдастыру;
- қару-жарақ пен әскери техниканы қолдануды ұйымдастыру;
- әскери тәрбие, берік әскери тәртіпті сақтау;
- құқықтық тәртіпті қамтамасыз ету;
- әскери қызмет қауіпсіздігін қамтамасыз ету;
- әскери шаруашылық жүргізу.
- ішкі және қарауыл қызметін атқару.

Жоғарыда көрсетілген күнделікті орындалатын тапсырмалардың негізінде Шекара қызметінің (аумақтық, құрылымдық бөлімшелерінің) күнделікті іс-әрекетін келесі түрлерге бөлуге болады (2-сурет):

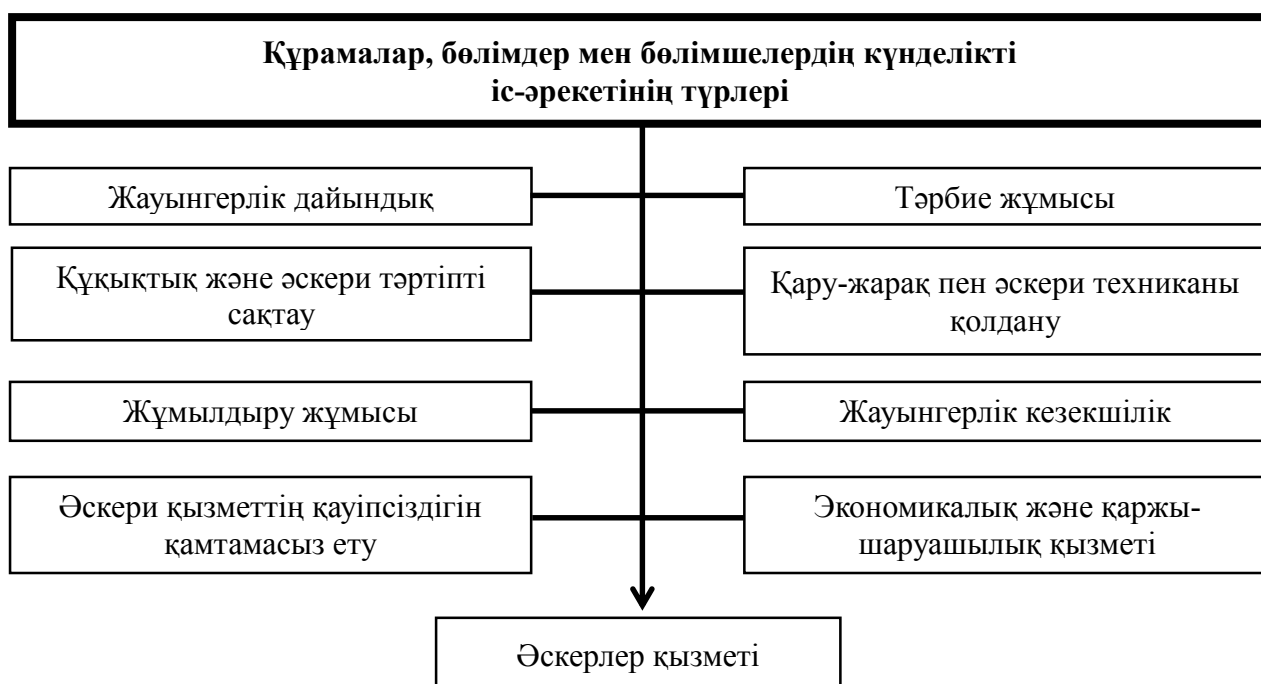

2-сурет. Құрамалар, бөлімдер мен бөлімшелердің орындайтын тапсырмаларының негізінде күнделікті іс-әрекеттің түрлері

Екінші тәсіл күнделікті іс-әрекеттің құрылымын бірнеше іс-әрекет топтарына қысқартуға болатын басқару мәселелерін шешу арқылы жіктеуге негізделген (3-сурет) [6, Б.77].

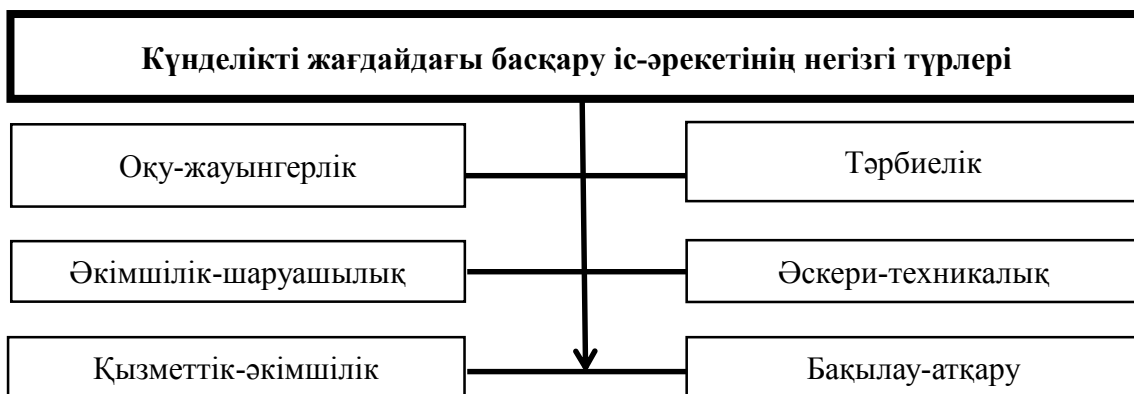

3-сурет. Күнделікті жағдайдағы басқару қызметінің негізгі түрлері

Командир мен басқару органдарының оқу-жауынгерлік іс-әрекеті бөлімшелердің жауынгерлік әзірлік мәселелерін сапалы шеше отырып, жауынгерлік және жұмылдыру дайындығын сақтау және жетілдіру жөніндегі іс-шараларды басқару үдерісінде жүзеге асырылады.

Тәрбие іс-әрекеті барысында әскери қызметшілердің барлық санаттары қатысатын тәрбие үдерісі басқарылады. Дәл осы жерде жеке құрамның жауынгерлік әзірлік тапсырмаларын сапалы шешуге, шекаралық бөлімшелердің өміріндегі келеңсіз құбылыстарды жоюға, демократиялық үдерістерді кеңейтуге бағытталған белсенді өмірлік ұстанымы қалыптасады.

Әкімшілік-шаруашылық іс-әрекет әскерлер қызметін ұйымдастыруға және атқаруға, жарғылық тәртіпті сақтауға, рота шаруашылығын басқаруға және әскери қызметшілерді керекті заттардың барлық түрлерімен қамтамасыз етуге, қалыпты өмір сүру жағдайларын жасауға, тұрақты медициналық қызмет көрсетуге және есепке алуды жүргізуге бағытталған.

Әскери-техникалық іс-әрекет қару-жарақ, әскери техника, шекараны күзетудің техникалық құралдарының қолданыстағы үлгілерін жоғары сапалы меңгеруді және оларды дұрыс сақтауды, пайдалануды және уақытылы жөндеуді қамтамасыз етуге бағытталған.

Қызметтік-әкімшілік іс-әрекет жоспарланған күнделікті іс-шаралардың орындалуын қамтамасыз етуге бағытталған. Ол командирлер мен штабтардан беріктікті және ұстамдылықты талап етеді.

Бақылау-атқару іс-әрекеті күнделікті өмірде ерекше орын алады. Оның ерекшелігі басқарудың барлық басқа түрлеріне енетіндігінде, өйткені бұйрықтардың орындалуын бақылаусыз және бағыныштылардың тапсырманы іс жүзінде жүзеге асыруынсыз түпкі нәтижеге жету мүмкін емес.

Күнделікті жағдайдағы басқару іс-әрекеті тапсырмаларының мазмұнына сәйкес белгілі бір тапсырмаларды шешудегі қызмет түрлерін бөліп аламыз (4-сурет).

Жоғарыдағы баяндалғанның негізінде құрылымдардың мазмұнын пайдалана отырып, біз салыстырмалы талдау жүргізіп Шекара қызметінің (аумақтық, құрылымдық бөлімшелерінің) күнделікті іс-әрекетінің түрлерін тұжырымдаймыз (5-сурет).

Құрылымдар, бөлімдер мен бөлімшелер шешетін тапсырмалар негізінде анықталған күнделікті іс-әрекеттің негізгі түрлерін талдағанда және басқару міндеттерін шешу кезінде олардың көпшілігі тұжырымдалуында ұқсас екені анық байқалады.

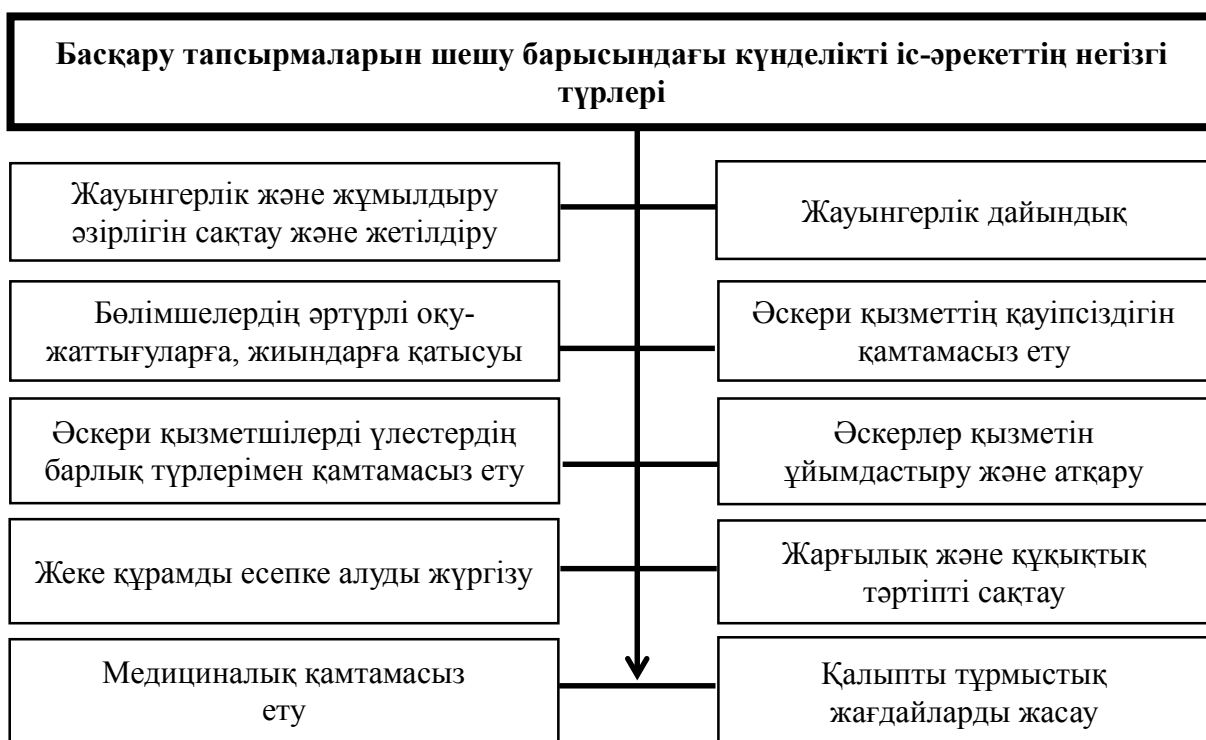

4-сурет. Басқару тапсырмаларын шешу барысындағы күнделікті іс-әрекеттің негізгі түрлері



5-сурет. Қазақстан Республикасы ҰҚК Шекара қызметінің (аумақтық, құрылымдық бөлімшелерінің) бөлімшелерінің күнделікті іс-әрекетінің құрылымы

Қорытынды.

Жоғарыда аталған екі тәсілдің тұжырымдарын салыстыра отырып, Шекара қызметінің (аумақтық, құрылымдық бөлімшелерінің) күнделікті іс-әрекетінің негізгі түрлерін анықтауға болады. Бұлар: жедел-жауынгерлік, арнайы және дене шынықтыру даярлығы; тәрбие жұмысы,

құқықтық тәртіп пен әскери тәртіпті сақтау; жауынгерлік кезекшілік (кезекшілік, жауынгерлік қызмет); экономикалық және қаржы-шаруашылық қызметі; әскерлер қызметін ұйымдастыру; әскери қызметтің қауіпсіздігін қамтамасыз ету; қызметтік іс жүргізуді ұйымдастыру және жүргізу және басқалар.

Осылайша, Шекара қызметінің (аумақтық, құрылымдық бөлімшелерінің) күнделікті іс-әрекеті Қазақстан Республикасы ҰҚК Шекара қызметі іс-әрекетінің маңызды құрамдас бөлігі болып табылады. Жоғары жауынгерлік және жедел-қызметтік әзірлікті сақтау, әскери қызметшілерді оқыту және әскери тәрбиелеу, шекара құрамалары мен басқару органдарын үйлестіру, Қазақстан Республикасының Мемлекеттік шекарасын қорғау және күзету жөніндегі тапсырмаларды ойдағыдай шешу үшін берік жарғылық тәртіпті қолдау күнделікті қызметті сапалы ұйымдастыруға және басқаруға байланысты.

ӘДЕБИЕТТЕР ТІЗІМІ

1 Әскерлердің күнделікті іс-әрекетінің негіздері: оқу құралы / Р.Р. Ахметов, Ю.Д. Бөжескул, В.И. Аргенский, С.О. Тарасов - Омбы: СибАДИ, 2018. -176 б.

2 Бөлімшенің күнделікті қызметін басқару. / Академия студенттеріне арналған оқулық. В.А. Копылов, Ю.Б. Байрамуков – Москва: 2020. – 48-50 б.

3 Бөлімшелерді бейбіт уақытта басқару: оқу құралы / Лепешинский И., Глебов В – Омбы: ОГТУ, 2017. – 36 б.

4 Вилчанский А.С. Қазіргі жағдайда әскерлердің күнделікті қызметін басқару мәселесі.

5 Қазақстан Республикасы ҰҚК Шекара қызметінің күнделікті қызметі: мақала / А.Ю. Адаутов – Алматы: ҚР ҰҚК Шекара академиясы, «Шекара» журналы № 1, 2021 жыл – 47 б.

6 Күнделікті қызметтің міндеттері мен құрылымы. [Электрондық ресурс]. - Кіру режимі: poisk-ru.ru"s24811t10.html -кіру күні: 17.01.2023.

СУЩНОСТЬ И СТРУКТУРА ПОВСЕДНЕВНОЙ ДЕЯТЕЛЬНОСТИ ПОГРАНИЧНОЙ СЛУЖБЫ (ТЕРРИТОРИАЛЬНЫХ И СТРУКТУРНЫХ ПОДРАЗДЕЛЕНИЙ) КНБ РЕСПУБЛИКИ КАЗАХСТАН

КЕНЖЕТАЕВ Д.Ж.

Докторант 2 факультета Пограничной академии Комитета национальной безопасности Республики Казахстан, город Алматы, Email: Huligan_87@mail.ru

Аннотация. В статье на основе анализа воинской деятельности, которую можно разделить условно на повседневную и боевую деятельность, обосновывается тезис о том, что деятельность Пограничной службы КНБ Республики Казахстан (далее – Пограничная служба) также многогранна и включает повседневную деятельность пограничных формирований, деятельность по охране Государственной границы, специальную и боевую деятельность. Раскрывается сущность и виды повседневной деятельности территориальных (структурных) подразделений Пограничной службы КНБ Республики Казахстан.

Ключевые слова: защита и охрана Государственной границы, Пограничная служба, повседневная деятельность Пограничной службы, деятельность по охране Государственной границы, боевая деятельность, повседневная деятельность, виды повседневной деятельности.

THE ESSENCE AND STRUCTURE OF THE DAILY ACTIVITIES OF THE BORDER SERVICE (TERRITORIAL AND STRUCTURAL UNITS) NSC OF THE REPUBLIC OF KAZAKHSTAN

KENZHETAEV D.ZH.

Doctoral student of the 2nd Faculty of the Border Academy of the National Security Committee of the Republic of Kazakhstan, Almaty city, Email: Huligan_87@mail.ru

Abstract. Based on the analysis of military activities, which can be divided conditionally into everyday and combat activities, the article substantiates the thesis that the activities of the Border Service of the National

Security Committee of the Republic of Kazakhstan (hereinafter – the Border Service) are also multifaceted and include the daily activities of border formations, activities for the protection of the State Border, special and combat activities. The essence and types of daily activities of territorial (structural) divisions of the Border Service of the National Security Committee of the Republic of Kazakhstan are revealed.

Keywords: *protection of the State Border, Border Service, daily activities of the Border Service, activities for the protection of the State Border, combat activities, daily activities, types of daily activities.*

УДК 159.9

ПЕДАГОГТЫҢ ПСИХОЛОГИЯЛЫҚ-ПЕДАГОГИКАЛЫҚ МӘДЕНИЕТІ

ТӘТТІМБЕТОВ А.Ж.¹, БАЙБУСИНОВ М.Н.²

¹ әскери іс және қауіпсіздік магистрі, аспирант, жедел өнер және моральдық-психологиялық қамтамасыз ету кафедрасы моральдық-психологиялық қамтамасыз ету циклінің бастығы, Қазақстан Республикасы Ұлттық ұланының академиясы, полковник, Петропавл қ., E-mail: tattimbetov1979@mail.ru;

² жедел өнер және моральдық-психологиялық қамтамасыз ету кафедрасы жедел өнер және тактика циклінің бастығы, Қазақстан Республикасы Ұлттық ұланының академиясы, полковник, Петропавл қ.

Аннотация. *Қазіргі қарқынды дамып келе жатқан қоғамда кәсіби құзыретті ұстаздарға деген қажеттілік артып келеді. Бұл білім берудің мәдени түзуші функциясының жаңа парадигмасының дамуына байланысты.*

Педагогтың психологиялық-педагогикалық мәдениеті көбінесе мұғалімге өзінің кәсіби функцияларын орындауға, үнемі өзгеріп отыратын әлеуметтік және педагогикалық жағдайларға сәтті бейімделуге, мәдениет туындыларын түсінуге және оның дамуына үлес қосуға мүмкіндік беретін белгілі бір құзыреттердің жиынтығы ретінде қарастырылады. Мұғалім – жоғары мәдениетті адам, және мәдениетті тасымалдаушы. Педагогикалық іс-әрекеттің арқасында уақыт байланысы үзілмейді, мәдени құндылықтар жаңа ұрпақтың меншігіне айналады. Адамның жалпы мәдениетінің құрамдас бөліктерінің бірі – тұлғаның кәсіби мәдениеті. Кәсіби мәдениет дегеніміз – арнайы жұмысты сәтті орындау үшін қажетті қабілеттердің, білімнің, дағдылардың белгілі бір деңгейі. Жеке тұлғаның жалпы мәдениеті мен кәсіби мәдениеті өзара байланысты және бір-біріне әсер етеді.

Түйінді сөздер: *педагогикалық мәдениет, эрудиция, интеллектуалдық, жоғары адамгершілік, педагогикалық қарым-қатынас, ауызша қарым-қатынас, вербалды емес қарым-қатынас, педагогикалық әдептілік.*

Педагогикалық мәдениет – мұғалім мен оқушылардың қарым-қатынас шеберлігінің шыңына көтерілуге мүмкіндік беретін негіз – мұғалімнің руханилығын баланың рухани әлемімен байланыстыратын жіп – бұл мұғалімнің кәсібилігінің өлшемі, тиісті білімнің, сезім мен мінез-құлықтың үйлесімділігі, интеллект, дамыған интеллект, мүдделердің тұрақты педагогикалық бағыты. Педагогикалық мәдениеттің маңызды ерекшелігі – ақыл-ой еңбегі мен шығармашылығы, руханият, кең ой-өріс, гуманизм. Мұғалімнің педагогикалық мәдениеті мәселесін дамытумен байланысты А.С. Макаренко мен В.А. Сухомлинскийдің педагогикалық мұрасы айтарлықтай қызығушылық тудырады. Ұлы педагогтар педагогикалық мәдениетке қарым-қатынастың моральдық нормалары мен ережелерін, сөйлеу мәдениетін, виртуозды, өзара әрекеттесу әдістері мен тәсілдерін шебер меңгеруді және оқушының жеке басына әсер етуді, оның өзін-өзі бағалауын енгізді. А.С. Макаренко мұғалімге «нәзіктік, пропорция сезімі, өзін-өзі реттеу, эмпатия, шыдамдылық, сыртқы келбетке қойылатын талаптардың жоғарылауы (киім, әдет, орамал, бет әлпеті, мимика, жест-ишара, қимыл, пантомимика, дауыс) - болу керек деді. В.А. Сухомлинскийдің пікірінше, мұғалімнің кәсіби мәдениетінің маңызды элементі – қиын жағдайларда бағдарлай білу, оқушының ақыл-ойы мен жүрегіне жүгіну.

Мұғалімнің кәсіби мәдениетінің бір аспектісі – психологиялық мәдениет. В.А. Сухомлинский психологиялық мәдениетті білуді «өзін-өзі тану және өзін-өзі растау алфавиті, тұлғаның мәдени рухани өмірі» деп атады.

Тұлғаның психологиялық мәдениеті – бұл жеке тұлғаның, сананың және іс-әрекеттің барлық салаларын қамтитын нақты құбылыс. Мұғалімнің психологиялық мәдениеті – көп қырлы және көп функционалды білім, оның ішінде келесі жүйелік критерийлер: психологиялық хабардарлық, тұлғааралық кеңістіктегі сындарлы қызмет, өзін-өзі реттеу қызметі, рефлексиялық қызмет. Мұғалімнің психологиялық мәдениеті сонымен қатар функционалды критерийлерді қамтиды, мысалы: өзін-өзі тануға дайындық, психологиялық білімнің тереңдігі, психологиялық іс-әрекет жағдайында психологиялық білімді беру қабілеті, басқалармен қарым-қатынастағы мінез-құлықтың икемділігі, өзін-өзі реттеу тәсілдерін барабар таңдау, өзін-өзі бақылау, интроспекция, өзін-өзі бағалау дағдылары, адамдарға әсер ету және әсерге қарсы тұру қабілеті. Әрбір мұғалім психологиялық мәдениетке ие болуы керек және мұғалімнің психологиялық мәдениеті тек проблема ғана емес, сонымен қатар психологияның, педагогиканың және педагогикалық кадрларды дайындаудың ұйымдастырылған процесінің қазіргі кезеңінің міндеті болуы керек.

Педагогикалық шеберлік – бұл мұғалімнің жұмысында, адамды оқыту, тәрбиелеу және дамыту өнерін үнемі жетілдіруде көрінетін педагогикалық қызметтің ең жоғары деңгейі. Бұл мұғалім – тәрбиешінің шығармашылық қабілеттерінің, қасиеттерінің, зерттеу дағдыларының, бастамашылығының, белсенділігінің, терең зейіні мен байқағыштығының, қораптан тыс ойлау өнерінің, бай қиял мен түйсіктің, оқу-тәрбие жағдайларын талдауға, педагогикалық міндеттерді шешуге зерттеу тәсілінің, пайымдаулар мен тұжырымдардың дербестігінің болуын болжайды. Педагогикалық шеберлік, ең алдымен, мұғалімнің жеке басымен, кәсіби қызметті өзін-өзі ұйымдастырудың жоғары деңгейін қамтамасыз етуге ықпал ететін қасиеттер кешенімен байланысты. Олардың ішіндегі ең маңыздылары: интеллект, жоғары рухани мәдениет және жауапкершілік, азаматтық, патриотизм, гуманизм, еңбекқорлық және жұмысқа қабілеттілік. Мұғалім – шебердің басты қасиеттері-адамгершілік және адамдармен қарым-қатынас жасау қабілеті. А.С. Макаренконың айтуынша, егер ол жалқау болмаса, әр мұғалім шебер бола алады. Мұғалімнің шеберлігі-кәсібиліктің жоғарғы деңгейі, көп жылдық педагогикалық тәжірибе мен шығармашылық өзін-өзі дамытудың нәтижесі. Технологиялық тұрғыдан Педагогикалық шеберлік – бұл жоғары жалпы мәдениет, гуманистік бағыт, кәсіби білім мен дағдылар, шығармашылық пен педагогикалық қабілеттер, технологиялық құзыреттілік негізгі компоненттері болып табылатын жүйе.

Психологиялық-педагогикалық мәдениет – бұл мұғалімнің оқу-тәрбие процесін жетілдірудің педагогикалық тәжірибесін меңгеруінің белгілі бір дәрежесін білдіретін нақты кәсіби категория.

Педагогикалық мәдениет эрудиция, интеллект, жоғары адамгершілік сияқты жеке қасиеттердің болуын болжайды.

Мұғалім әрдайым өз аудиториясының алдында болады, Оқушылар үшін ол бедел ретінде қызмет етеді, оның мінез-құлқы көбінесе үлгі ретінде қателеседі. Студенттерге әсер ету үшін мұғалім көп жұмыс істеуі керек. Нағыз педагог өз ісіне берілген, өз білімін жоғары деңгейде білім алушыларға беруге, оларға ғылыми дүниетанымды сіңіруге, өз кәсібіне, оқу орнына, Отанға, мемлекеттік және ұлттық мұраттарға деген сүйіспеншілікті тәрбиелеуге ұмтылады. Бұл ретте ол әрбір білім алушыға ізгі ниет, қызығушылық танытады.

Педагогикалық мәдениеттің негізінде жалпыадамзаттық мәдениет жатыр, оның негізгі көрсеткіштері: адамның дүниетанымы, оның білім деңгейі, жұмысқа деген көзқарасы, жалпы тәрбиесі, қызығушылықтары мен сұраныстары, күнделікті мінез-құлық нормалары.

Жоғары мәдениетті мұғалімге жүйелілік, мінез-құлық пен іс-әрекеттерді мұқият талдау, өзін тәлімгердің орнына қоюға және оған көмектесуге дайын болу, әр оқушыға деген терең сенім сияқты қасиеттер тән. Айналаңызда сау микроклиматты қалыптастыру, басқа адамдар үшін тартымдылық орталығы бола отырып, ол әр оқушының сұраныстарын, сезімдері мен көңіл-күйін жеке-жеке басқара алады.

Мұғалімнің педагогикалық мәдениеті психикалық және практикалық қызметтің әртүрлі элементтерін синтездейді. Онда дүниетанымдық, адамгершілік, кәсіби, интеллектуалды, эмоционалды, эстетикалық және физикалық аспектілерді ажыратуға болады. Педагогикалық еңбектің әлеуметтік маңыздылығын түсіну мұғалімді үнемі өз бетімен жұмыс істеуге, кәсіби деңгейін арттыруға мәжбүр етеді. Педагогикалық мәдениеттің жетекші адамгершілік критерийлері-адалдық, принциптілік, адамдарға деген сүйіспеншілік, адалдық, әдептілік және т.б. Мұғалімнің педагогикалық қызметке шақыруы жеке тұлғаға, кәсіби міндеттерге қатысты көрінеді.

Мұғалімнің педагогикалық мәдениеті оның кәсіби шеберлігінде, кең білімінде, жеке тұлғаның тұтастығы мен үйлесімділігінде, педагогикалық әдептілігінде, студенттердің сеніміне ие болу, олардың ойларын игеру, оларды пікірлес ретінде өз жағына тарту қабілетінде көрінетін жоғары жеке мәдениеттен басталады.

Педагог мамандығы «адам – адам» мамандығының түріне жатады (психолог Е.А. Климовтың типологиясы бойынша), сондықтан қарым-қатынас жасау қабілеті мұғалім үшін жетекші, кәсіби маңызды қасиет болып табылады. Қарым-қатынас – педагогикалық қызметтің негізі. Мұғалімнің оқушылармен қарым-қатынасы олардың пәнге деген танымдық қызығушылығының дәрежесіне, демек, оқу мотивациясына байланысты. Педагогикалық қарым-қатынас стилі көбінесе студенттердің пәндік білім мен дағдыларды игеру тиімділігін анықтайды, тұлғааралық қатынастар мәдениетіне әсер етеді, оқу процесінің тиісті моральдық-психологиялық климатын жасайды. Қарым-қатынас жеке тұлғаны әлеуметтендірудің маңызды шарты болып табылады.

Педагогикалық талант – мұғалім оқушыда жанмен тең сезінуді және онымен тең дәрежеде қарым-қатынас жасауды біледі.

Қарым-қатынас құралдары, ең алдымен, дауыс пен көзқарас.

Педагогикалық қарым-қатынас – бұл мұғалімдер мен оқушылардың өзара әрекеттесу процесі, оның мазмұны ақпарат алмасу (ең алдымен оқу), педагогикалық қарым-қатынас бойынша серіктестің жеке басын тану, сондай-ақ бірлескен қызметті ұйымдастыру болып табылады. Бұл жағдайда ақпарат ауызша (сөйлеу) және вербалды емес құралдармен беріледі. Сөйлеу қарым-қатынасы – бұл сөз арқылы байланыс.

А.С. Макаренко мұғалім 15-20 интонациялық реңктері бар қарапайым сөздер мен сөз тіркестерін айтуды үйренгенде ғана мұғалім шебер бола алады деп санады.

Оқушылардың мұғалімнің сөйлеуін қабылдауы мен түсінуі оқу уақытының шамамен 25-50% - құрайтын оқу тыңдау процесімен байланысты. Сондықтан оқу материалын игеру сапасы мұғалімнің сөйлеуінің жетілуіне байланысты. Оқушылар мұғалімнің сөйлеу ерекшеліктеріне өте сезімтал.

Кез-келген әрекеттің бастапқы нүктесі – сөйлеу жағдайы, яғни адамды сөйлеуге итермелейтін жағдайлардың жиынтығы, мысалы, сұраққа жауап беру, жұмыс нәтижелері туралы есеп беру, достарымен сөйлесу және т.б.

Бейвербалды қарым-қатынас – бұл бейнелі және эмоционалды ым-ишара, мимика, позалар, визуалды байланыс және жанасуды қамтитын мазмұнды сөйлемей жеткізу түрі.

Бейвербалды құралдар вербалды құралдар сияқты маңызды. Зерттеулер көрсеткендей, әңгімеде ақпараттың 45% сөзбен жеткізіледі, ал 55% бейвербалды түрде жеткізіледі.

Мұғалімнің бейвербалды мінез-құлқы оның психикалық күйлерімен байланысты және оларды білдіру құралы ретінде қызмет етеді.

Ақпаратты беруде бет әлпеті, бет бұлшықеттерінің қозғалысы ерекше рөл атқарады. Мимика өмір сүретін күйлерді, қатынастарды білдіреді. Зерттеулер көрсеткендей, егер сөйлеушінің беті қозғалмаса – ақпараттың 10-15% дейін жоғалады.

Мимиканың ұтқырлығы мұғалімнің ағымдағы іс-әрекеттің әртүрлілігіне, болжанбайтын жағдайларға, айналадағы адамдардың мінез-құлқына және бірлескен жұмыс нәтижелеріне жауап беруінің кәсіби қажеттілігімен байланысты. Мимика тілі көбінесе ауызша құралдарға қарағанда мәнерлі, ол педагогикалық әсер ету спектрін кеңейтеді, сөйлеу тілін өмірдегі эмоциялар туралы ақпараттың ең нәзік нюанстарымен толықтырады.

Педагогикалық әдептілік-педагогикалық ықпал ету құралдарын қолдану кезінде эмоциялардың көріну өлшемін көрсететін мұғалімнің қымбат кәсіби сапасы. Оған шыдамдылық, төзімділік, байсалдылық сияқты қасиеттер байланысты.

Мұғалім қабылдаған құндылықтар жүйесі оның жеке және кәсіби ұстанымын анықтайды және этикалық және психологиялық көзқарастарда көрінеді. Олардың ішінде ең маңыздылары:

1. білім алушыларға деген көзқарас: түсінуге, жанашырлыққа, білім алушылардың салыстырмалы тәуелсіздігі мен дербестігіне, әр оқушының шығармашылық әлеуетін анықтауға көзқарас;

2. ұжымдық қызметті ұйымдастыруға деген көзқарас: демократиялық өзін-өзі басқаруды дамытуға, ұжымдық шығармашылыққа, оқу орнының қабырғасында ғана емес, сонымен қатар үйден тыс жерлерде де ортақ істер жасауға, ұжымдық өмірдің дәстүрлері мен нормаларын сақтауға орнату;

3. мұғалімнің өзіне деген көзқарасы: табысты оқу-тәрбие жұмысына қызығушылық таныту, кәсіби және жеке өсуге және интроспекцияға назар аудару.

Мұғалімнің жеке басының басқа белгілері, оның мінезі мен темпераментінің ерекшеліктері, қызығушылықтары мен мәдениет деңгейі оның жұмысына деген көзқарасына да әсер етеді. Іс-әрекеттің сәттілігін қамтамасыз ететін педагогикалық шеберліктің маңызды элементі – мұғалімнің психологиялық-педагогикалық мәдениеті, оның оқу-тәрбие міндеттерін іс жүзінде жүзеге асыруға дайындық деңгейі және оның тікелей қызметінде ұйымдастырушы мен тәрбиешінің қасиеттерінің көріну дәрежесі.

ӘДЕБИЕТТЕР ТІЗІМІ

1. Арнольд А.И. Адам және мәдениет әлемі: мәдениеттануға кіріспе / А.И. Арнольд. – М., 1993.
2. Байкова Л.А. Педагогикалық шеберлік және педагогикалық технологиялар: «Ресейдің педагогикалық қоғамы» / Л.А. Байкова, Л.К. Гребенкина. – М., 2002.
3. Бодалев А.А. Мұғалім мен оқушылардың өзара әрекеттесуінің психологиялық-педагогикалық мәселелері / А.А. Бодалев, В.А. Ляудис. – М., 1980.
4. Бондаревская Е.В. Адамның мәдениеті мен адамгершілігін жандандыру ретінде тәрбиелеу / Е.В. Бондаревская. – Ростов-на-Дону, 1991.
5. Жас және педагогикалық психология / Давыдов В.В. Драгунова Т.В. - М., Ағарту, 1979-288 б.
6. Митина А.М. Мұғалімнің кәсіби даму психологиясы. – М, 1998. – 200б.
7. Психология және педагогика: оқу құралы / Никтенко Р.Н. Залесов Т.М. – М.: ИНФА. -1998-175 б.

REFERENCES

1. Arnoldov A.I. Chelovek i mir kultury: Vvedenie v kul'tyrologiyu / A.I. Arnoldov. – M., 1993.
2. Bajkova L.A. Pedagogicheskoe masterstvo i pedagogicheskie tekhnologii: «Pedagogicheskoe obschestvo Rossii» / L.A. Bajkova, L.K. Grebenkina. – M., 2002.
3. Bodalev A.A. Psikhologo-pedagogicheskie problem vzaimodijstviya uchitelya i uchashchikhsya / A.A. Bodalev, V.A. Lyaudis. – M., 1980.
4. Bondarevskaya E.V. Vospitanie kak vozrozhdenie cheloveka kultury i нравственности / E.V. Bondarevskaya. – Rostov-na-Donu, 1991.
5. Vozrastnaya i pedagogicheskaya psikhologiya / Davydov V.V., Dragunova T.V. – M., Prosveshchenie, 1979 – 288 s.
6. Mitina A.M. Psikhologiya professionalnogo rasvitiya uchitelya. – M, 1998. – 200 s.
7. Psikhologiya i pedagogika: Uchebnoe posobie / Niktenko R.N., Zalesov T.M. – M.: INFA. – 1198 – 175 s.

ПСИХОЛОГО-ПЕДАГОГИЧЕСКАЯ КУЛЬТУРА ПЕДАГОГА

ТАТТИМБЕТОВ А.Ж.¹, БАЙБУСИНОВ М.Н.²

¹начальник цикла морально-психологического обеспечения, кафедры оперативного искусства и морально-психологического обеспечения, Академии Национальной гвардии Республики Казахстан, магистр военного дела и безопасности, аспирант, полковник. г. Петропавловск. E-mail: tattimbetov1979@mail.ru.

² начальник цикла оперативного искусства и тактики кафедры оперативного искусства и морально-психологического обеспечения, Академия Национальной гвардии Республики Казахстан, полковник. г. Петропавловск.

Аннотация. *В современном стремительно развивающемся обществе все больше возрастает потребность в профессионально компетентных педагогах. Это связано с разработкой новой парадигмы культуросообразующей функции образования. Психолого-педагогическую культуру педагога чаще всего рассматривают как совокупность определенных компетенций, позволяющих учителю выполнять свои профессиональные функции, успешно адаптироваться к постоянно меняющимся социальным и педагогическим условиям, постигать произведения культуры и вносить свой вклад в ее развитие. Педагог – человек высокой культуры, ее носитель. Благодаря педагогической деятельности не прерывается связь времен, культурные ценности становятся достоянием новых поколений. Одним из составных элементов общей культуры человека является профессиональная культура личности. Под профессиональной культурой понимается определенный уровень способностей, знаний, умений, необходимых для успешного выполнения специальной работы. Общая культура и профессиональная культура личности взаимосвязаны и влияют друг на друга.*

Ключевые слова: педагогическая культура, эрудиция, интеллигентность, высокая нравственность, педагогическое общение, вербальное общение, невербальное общение, педагогический такт.

PSYCHOLOGICAL AND PEDAGOGICAL CULTURE OF A TEACHER

TATTIMBETOV A.ZH.¹, BAIBUSINOV M.N.²

¹head of the cycle of moral and psychological support, Department of Operational Art and moral-psychological support, Academy of the National Guard of the Republic of Kazakhstan, Master of Military Affairs and Security, Postgraduate, Colonel. Petropavlovsk. E-mail: tattimbetov1979@mail.ru.

²head of the cycle of OI and T of the Department of OI and MPO, Academy of the National Guard of the Republic of Kazakhstan, Petropavlovsk. E-mail: muratbaibusino@mail.ru

Annotation. *In today's rapidly developing society, the need for professionally competent teachers is increasing more and more. This is due to the development of a new paradigm of the culture-forming function of education. The psychological and pedagogical culture of a teacher is most often considered as a set of a certain competencies that allow a teacher to perform his professional functions, successfully adapt to constantly changing social and pedagogical conditions, comprehend cultural works and contribute to its development. The teacher is a person of high culture, its barrier. Thanks to pedagogical activity, the connection of times is not interrupted, cultural values become the property of new generations. One of the constituent elements of a person's general culture is the professional of the individual. Professional culture refers to a certain level of abilities, knowledge, and skills necessary for the successful performance of special work. The general culture and the professional culture of the individual are interrelated and influence each other.*

Keywords: pedagogical culture, erudition, intelligence, high morality, pedagogical communication, verbal communication, non-verbal communication, pedagogical tact.

ПСИХОЛОГИЧЕСКАЯ СОСТАВЛЯЮЩАЯ ПРИМЕНЕНИЯ ОРУЖИЯ НЕЛЕТАЛЬНОГО ДЕЙСТВИЯ В СЛУЖЕБНО-БОЕВОЙ ДЕЯТЕЛЬНОСТИ ВОЙСК

ГАЛИЕВ К.Е.

магистр, старший помощник начальника учебного отделения (старший преподаватель), воинская часть 6654 Национальной гвардии Республики Казахстан, подполковник, п. Каракемер, Galiev.83@bk.ru

***Аннотация.** В статье обоснованы важность учета психологической составляющей при использовании войсками Национальной гвардии оружия нелетального действия, а также усиление психогенного эффекта от применения данного оружия, определены основные области его применения.*

***Ключевые слова:** оружие нелетального действия, поражающие факторы, массовые беспорядки, внутренний вооруженный конфликт, информационное воздействие, психологическое напряжение, служебно-боевая деятельность.*

Итоги трагических Январских событий 2022 года продемонстрировали, что Национальная гвардия Республики Казахстан, а также Вооруженные Силы, должны скорректировать свою деятельность. Президент Республики Казахстан – Верховный Главнокомандующий К-Ж.К. Токаев в своем выступлении отметил: «Предстоит перестроить работу наших Вооруженных сил, правоохранительных структур, органов национальной безопасности, внешней разведки. Все они должны слаженно работать во имя одной цели – максимально эффективной защиты наших граждан, конституционного строя и суверенитета от угроз любого характера и масштаба» [1].

В современных условиях теория и практика оперативного искусства войск Национальной гвардии нуждается в корректировке (дальнейшем развитии). Это требования времени и военно-политической обстановки на фоне событий, происходящих в мире.

В связи с этим приходится констатировать, что в настоящее время возросла опасность эскалации существующих и возникновения новых военных конфликтов, для разрешения которых противоборствующими сторонами может быть использовано вооруженное насилие.

Создавшиеся условия диктуют необходимость разработки способов действий представителей государственных силовых структур, основанных на применении принципиально новых систем вооружения и направленных на разрешение существующих противоречий с минимальным ущербом для жизни и здоровья участников противостояния. Данные способы в большинстве случаев позволят предотвратить эскалацию обстановки и не допустить ее развития по неуправляемому сценарию.

В этой связи особенно актуальными становятся вопросы, связанные с применением представителями различных государственных силовых структур оружия нелетального действия (ОНД), предназначенного для временного вывода из строя личного состава противника (противоправных элементов) с минимумом стойких нарушений здоровья и смертельных исходов.

В ряде публикаций были рассмотрены физические особенности поражающих факторов ОНД и их действие в различных условиях обстановки, в том числе и перспективного ОНД. В то же время весьма важной видится необходимость учета психологической составляющей применения ОНД при решении тех или иных боевых (специальных) задач для обеих противоборствующих сторон.

Относительно стороны, применяющей ОНД, уместно говорить о более однозначной ситуации. Особенно важно принимать во внимание психологический барьер у силовых структур, когда осуществляется ввод их формирований в проблемный район, либо в ходе проведения специальных операций по пресечению массовых беспорядков. При отсутствии у правоохранителей ОНД они оказываются психологически не готовы к сколько-нибудь активному противодействию агрессивному местному населению или участникам незаконных

вооруженных формирований (НВФ), особенно когда последние прикрываются гражданскими людьми. Так, 12 декабря 1994 года на выезде из города Хасавюрт (Республика Дагестан) местными жителями была блокирована колонна 57-го полка оперативного назначения. Под прикрытием женщин и детей боевики, скрывавшиеся в толпе, приблизились вплотную к машинам и, угрожая ручными гранатами, обезоружили и захватили в плен 40 военнослужащих. Кроме того, захваченными и вывезенными в горную часть Чечни оказались два бронетранспортера и один автомобиль ЗИЛ-131. Примечателен тот факт, что данная акция проводилась как антивоенный митинг [2].

Попытки в качестве альтернативы ОНД ограничиться исключительно угрозой применения традиционных средств поражения, с одной стороны, развязывали руки представителям НВФ, а с другой - приводили к переоценке силовиками эмоционального эффекта от своих действий, что в ряде случаев имело весьма печальные последствия. Например, в ходе некоторых внутренних вооруженных конфликтов (ВВК) бронетехника вводилась в населенные пункты походными колоннами в расчете на то, что сам этот факт сможет психологически сломить противника. Подобные случаи отмечались в действиях Югославской народной армии в городе Вуковар (август 1991 года) и во время новогоднего штурма федеральными силами города Грозного (31 декабря 1994 года - 1 января 1995 года). В результате быстро выяснялось, что вчерашние мирные обыватели оказывались способными умело противостоять регулярным воинским формированиям и десятками подбивать танки и другую боевую технику [3, 4, 5].

Использование ОНД позволит удержать агрессивно настроенное гражданское население на безопасном расстоянии и создать участникам НВФ помехи в применении огнестрельного оружия. Действия силовиков не приведут к возможным летальным исходам или ранениям для объектов воздействия, что исключит для правоохранителей как мощный психологический дискомфорт, так и негативные юридические последствия.

Диаметрально противоположным подходом является неограниченное применение штатного вооружения без оглядки на присутствие в зоне конфликта гражданского населения, как произошло в ходе миротворческой операции международных сил ООН в Сомали. В результате целого ряда непродуманных шагов «голубые каски» оказались втянутыми в ожесточенный межклановый конфликт, а широкомасштабное применение ими огнестрельного оружия привело к массовым жертвам среди боевиков и мирных граждан.

Относительно действий правоохранительных структур на начальных стадиях ВВК, связанных с ростом митинговой активности населения, важным видится применение таких образцов ОНД, которые позволят дистанционно нейтрализовать участников массовых беспорядков и одновременно исключат их гибель или ранение, что предотвратит обострение конфликта. Так, в ночь с 29 на 30 ноября 2013 года в Киеве на площади Независимости милиция применила резиновые палки и светошумовые гранаты против участников массовой противоправной акции. Наличие значительного числа пострадавших со всевозможными ссадинами и ушибами способствовало дальнейшей эскалации обстановки и переходу конфликта в следующую фазу, сопровождавшуюся уличными боями в центре столицы Украины между милицейским спецназом и отрядами боевиков [6].

Что касается психологической составляющей применения ОНД в отношении объекта воздействия, в первую очередь гражданского населения, то здесь следует сказать, что на сегодняшний день вопрос этот в полной мере до конца не исследован. Теоретически усиление психогенного эффекта от применения ОНД возможно за счет повышения субъективной оценки восприятия индивидуумом угрозы от поражающих факторов для своей жизни и здоровья, что приводит к формированию той или иной формы поведенческой активности и к изменению в мотивационной составляющей целенаправленной деятельности, вплоть до прекращения активного сопротивления и сопротивления.

Можно выделить три основных аспекта, которые определяют уровень субъективного восприятия угрозы и формирования стресса у человека, подвергшегося воздействию поражающего фактора ОНД:

- индивидуальные особенности объекта воздействия;
- характеристики и параметры поражающего фактора ОНД;
- условия и тактика применения конкретного образца ОНД.

Среди *индивидуальных особенностей человека*, которые могут повлиять на его чувствительность к поражающим факторам ОНД, можно указать такие качества, как физическое и морально-психологическое состояние, уровень мотивации на продолжение активного сопротивления в экстремальных условиях, что зависит от идейных, политических, религиозных убеждений, профессиональной подготовленности и обученности. В связи с этим целесообразной является селекция агрессивной массы и выделение в ее среде организаторов, координаторов, боевиков, групп материального обеспечения, связи, разведки, а также участников, выполняющих функцию «живого щита». Последние в большинстве случаев занимают нейтральную, прагматическую позицию, либо участвуют в акциях под принуждением политических лидеров или местных вождей. Каждая из перечисленных групп различается по численности, обязанностям, зоне ответственности, уровню мотивации, защищенности, а также по удаленности от центра активного противодействия.

Второй аспект - характеристики и параметры поражающих факторов, что реально определяет эффект от действия ОНД. Здесь следует принимать во внимание такие «психологические усилители» любых природных и антропогенных стресс-факторов, как внезапность возникновения, необычность сопровождающих воздействие явлений, а также информированность о последствиях его применения. Что касается фактора внезапности, то перед применением ОНД необходимо уведомить об этом подвергающееся его воздействию гражданское население, в результате чего эффект неожиданности заметно снижается или нивелируется. Вместе с тем увеличение временного интервала от момента предупреждения до применения ОНД неизбежно приведет к более выраженному психологическому эффекту от внезапности, что необходимо учитывать при планировании действий правоохранителей.

Известно, что необычность явлений, которые возникают при тех или иных стрессовых ситуациях и событиях, сама по себе обладает мощным психогенным эффектом. То есть сопровождение применения ОНД дополнительными эффектами неизбежно приведет к усилению восприятия субъективной опасности индивидуумом. Это может быть яркая вспышка, резкий сильный звук, тревожная музыка и оптические сигналы, голографические изображения в виде угрожающих картин, текстов, символов и прочее.

Информационное воздействие эффективно усиливает поражающий фактор. Можно выделить три периода, в течение которых должна осуществляться информационная поддержка применения ОНД с целью повышения результата применения.

Наиболее длительным по продолжительности является **подготовительный период**. Он может длиться, в зависимости от складывающейся ситуации, несколько дней или недель и даже месяцев. Именно в этот период через средства массовой информации целесообразно информировать население о высокой эффективности применения ОНД против нарушителей правопорядка. Для этого можно использовать подготовленные статьи, репортажи, интервью с экспертами, листовки и т. п. В массовом общественном сознании должна быть выработана установка о безвредности кратковременных воздействий поражающих факторов ОНД и, наоборот, о возможности серьезных последствий для здоровья при длительных воздействиях, что явится следствием невыполнения требований представителей силовых структур.

Второй период непосредственно предшествует применению ОНД и может составлять от нескольких часов до нескольких минут. Именно в этот период психологическое напряжение противоборствующих сторон достигает максимума. В таких условиях лучше воспринимается только короткая, директивная информация, произносимая уверенным, твердым голосом и содержащая требование покинуть зону воздействия поражающих факторов ОНД, что позволит избежать неблагоприятных последствий для правонарушителей. Предупреждающая информация должна повторяться многократно, в нарастающем темпе и с усиливающейся громкостью, дополняться в паузах резкими прерывистыми звуковыми сигналами, повышающими уровень эмоционального напряжения.

Третий временной период наступает в процессе и сразу после применения ОНД. В условиях дезорганизации поведения и даже возникновения паники среди участников беспорядков (акций) необходимо доводить до них информацию в виде приказных речевых сообщений, подсвечивать направления и пути покидания зон действия поражающих факторов ОНД. Кроме того, требуется указывать места, где может быть оказана медицинская помощь. Большое значение будет иметь слаженность действий правоохранителей, применяющих ОНД, групп оцепления и блокирования, которые при появлении световых ориентиров должны оперативно перестраиваться и создавать направляющие коридоры для выхода граждан, которые откажутся от продолжения участия в противоправной деятельности.

Важно отметить, что все рассмотренные периоды возникают только в том случае, когда ОНД применяется против больших скоплений безоружных людей. Для правоохранительных структур это пресечение массовых беспорядков, а для вооруженных сил - обеспечение ввода войск в зону ВВК в начальной его фазе. В случае противодействия противнику, располагающему огнестрельным оружием, информационное воздействие может быть вовсе исключено для усиления эффекта внезапности от превентивного применения ОНД и ограничено подготовительным периодом.

Последний аспект, определяющий уровень психогенного эффекта от применения ОНД, - это условия и тактика применения. Условия применения включают климатические, географические, погодные факторы, время суток, оперативную обстановку, а также характеристику подвергшихся воздействию поражающих факторов индивидов (возраст, пол, этническую принадлежность, уровень образованности и подготовленности, наличие внутренней организации и внешнего управления). Так, например, на открытых участках местности более действенными могут оказаться образцы ОНД, использующие в качестве поражающих факторов акустическое и электромагнитное излучение. В то же время в условиях городской застройки при наличии множества укрытий, искусственно созданных баррикад представителям силовых структур должен быть предоставлен выбор из нескольких видов ОНД с поражающими факторами различной физической природы (кинетического действия, на основе излучений, раздражающие газы, электрошоковые устройства), которые будут применяться в зависимости от складывающейся ситуации. При этом следует учитывать возможность их последовательного или комбинированного применения с соблюдением принципа перехода от слабых воздействий к более сильным, от больших дистанций к малым. [7, 8, 9].

Что касается используемых тактических схем, то здесь на первый план выходит необходимость обеспечить избирательное действие поражающих факторов ОНД на различных дистанциях. Так, нелетальное поражение (подавление) на удалении до нескольких сотен метров наиболее целесообразно для вывода из строя управляющего звена организаторов, координаторов противоправной акции либо лиц, применяющих огнестрельное оружие.

На средних дистанциях (от нескольких десятков до 100 метров) решаются задачи по нейтрализации боевиков, готовящих, например, прорыв оцепления или заграждений с помощью импровизированных таранов, автомобильной и тракторной техники, а также метających камни, бутылки с зажигательной смесью, различные пиротехнические средства.

На ближних дистанциях (до нескольких десятков метров) осуществляется физическое вытеснение и рассеивание «живого щита», нейтрализация и создание условий для задержания участников нападений на представителей силовых структур. В целом, как существующие образцы, так и перспективные комплексы ОНД способны при умелом использовании обеспечить выполнение представителями государственных силовых структур, стоящих перед ними задач в условиях пресечения массовых беспорядков в ВВК. Вместе с тем во всех перечисленных случаях использование указанного вида оружия должно в обязательном порядке сопровождаться учетом психологической составляющей его применения, что приведет к усилению эффектов нелетального воздействия и положительно скажется на качестве решения боевых и специальных задач [10].

Таким образом, анализируя вышеуказанный опыт дальнего и ближнего зарубежья можно сделать вывод, что высока целесообразность использования оружия нелетального действия в служебно-боевой деятельности войск.

СПИСОК ЛИТЕРАТУРЫ

1. Токаев К.К. Уроки «трагического января»: единство общества - гарантия независимости//<https://www.akorda.kz/ru/vystuplenie-glavy-gosudarstva-kk-tokaeva-na-zasedanii-mazhilisa-parlamenta-respubliki-kazahstan-1104414>.
2. Жасузаков С.А. Чеченский кризис. Анализ ведения боевых действий в ходе военных компаний 1994-1996 годов и 1999-2000 годов. Уроки и выводы. – Астана, 2000. - 88 с.
3. Рунов В.А. Испытание Чеченской войной. М.: Вече, 2018.
4. Коновалов И.П. Войны Черного континента. Военные конфликты в Африке 1950—2000 гг. М.: Вече, 2018.
5. Прокопенко И.С. Чеченский капкан. Между предательством и героизмом. – М.: Изд-во «Э», 2017. - 448 с.
6. Григорьев М.С. Евромайдан. М.: Кучково поле, 2014.
7. Владимиров В.А., Черных Г.С. Состояние и основные направления развития оружия нелетального действия, средств и способов защиты: проблемы и исследования. Т. 2. № 1. С. 13 - 22.
8. Зайцев Д.В., Сосков Д.Ю., Фотеев А.В. Оружие нелетального действия на основе излучений: физические особенности и перспективы применения // Военная Мысль. 2013. № 4. С. 30 - 37.
9. О проведенном оперативно-тактическом учении: докл. записка. – Астана, 2022, ноябрь – 10.С- 33.
10. Боевые тактические группы (опыт боевого применения) в локальных войнах и военных конфликтах. С.А. Жасузаков. Нур-Султан, 2020. - 19 с.

ГАЛИЕВ К.Е.

магистр, оқу бөлімі бастығының аға көмекшісі (аға оқытушы), Ұлттық ұланның 6654 әскери бөлімі, Қаракемір кенті. E-mail: Galiev.83@bk.ru

Андатпа. Мақалада Ұлттық ұлан әскерлері өлімге әкелмейтін қаруды қолданған кезде психологиялық компонентті ескерудің маңыздылығы, сондай-ақ осы қаруды қолданудың психогендік әсерін күшейту негізделеді, оны қолданудың негізгі бағыттары анықталған.

Түйінді сөздер: өлімге әкелмейтін әрекет қаруы, зақымдайтын факторлар, жаппай тәртіпсіздіктер, ішкі қарулы қақтығыс, ақпараттық әсер, психологиялық шиеленіс, қызметтік-жауынгерлік қызмет.

GALIEV K.E.

Master, senior assistant to the head of the training department, Military unit 6654 of the National Guard, p. Karakemir. E-mail: Galiev.83@bk.ru

***Abstract.** The article substantiates the importance of taking into account the psychological component when using non-lethal weapons by the National Guard troops, as well as the strengthening of the psychogenic effect from the use of this weapon, identifies the main areas of its application.*

***Keywords:** Nonlethal weapons, damaging factors, mass riots, internal armed conflict, informational impact, psychological stress, service and combat activities.*

ПӘНАРАЛЫҚ БАЙЛАНЫСТЫҢ ПЕДАГОГИКАЛЫҚ ЖӘНЕ ПСИХОЛОГИЯЛЫҚ ЕРЕКШЕЛІГІ

КЕНЖЕБАЕВА Д.К.¹, АЙТЫМОВА А.Н.², ОМАРОВА М.Т.³

¹ педагогика ғылымдарының магистрі, Педагогика және психология кафедрасының оқытушысы, М. Қозыбаев атындағы Солтүстік Қазақстан университеті;

² педагогика ғылымдарының магистрі, Педагогика және психология кафедрасының аға оқытушысы, М. Қозыбаев атындағы Солтүстік Қазақстан университеті;

³ педагогика ғылымдарының магистрі, Педагогика және психология кафедрасының оқытушысы, М. Қозыбаев атындағы Солтүстік Қазақстан университеті.

Аңдатпа. Мақалада пәнаралық байланыс кезінде тіл дамыту жұмыстарын жүзеге асыру және осы әрекеттің педагогика психологиялық ерекшелігі қарастырылады. Пәнаралық байланысқа негізделген шығармашылық тапсырмалар арқылы тіл дамыту жұмыстарының маңызы сараланған. Тіл дамыту жұмыстарының арнайы берілген тапсырмалар білім алушылардың қиял үрдісінің дамуына негіз екені талданады.

Түйінді сөздер: пәнаралық байланыс, дамыта оқыту, технология, психологиялық ерекшелік, білім алушы, дидактикалық принцип., оқыту процесі.

Ғылым дамуының қазіргі кезеңінде ғылымдардың интеграциясы мен дифференциациясының екі жақты процесі жүріп жатыр, бұл оқу пәндері курстарында пәнаралық байланыстың маңыздылығын анықтайды. Бір қарағанда, ғылымдар табиғат заңдарын тереңірек түсіну бағытында дамып келеді. Екінші жағынан, біртұтас кешен ретінде ғылымдардың даму тенденциясын байқаймыз, бұл шекаралық ғылымдардың (биохимия, биогеография, геофизика және т.б.) пайда болуына әкеледі.

Мұндай интеграциялық процестердің белгілі бір көрінісі пәнаралық байланыстар болып табылады. Мектептегі білім мазмұны оқу процесінде пәнаралық байланысты кешенді пайдалануға негізделгенде сапалы жоғары деңгейге жетеді.

Зерттеліп отырған мәселе бойынша әдеби дереккөздерді талдау қазіргі кезеңде пәнаралық байланыстарды концептуалды түсіндіруде екіұштылықтың орын алғанын көрсетті. Анықтама бойынша пәнаралық байланыстар нақты педагогикалық міндеттерді қалыптастыру факторларының бірі болып табылады. Олар білімнің, дағдының және қарым-қатынастың жалпы пәндік жүйелерін анықтайды. Пәнаралық байланыстар мәдениетаралық құзыреттілікті қалыптастыру шарттарының бірі ретінде әрекет етеді.

Пәнаралық байланыстарды білім берудің әдіснамалық негіздері контекстінде қарастыруды ескере отырып, олардың жүйелілік жалпы ғылыми принципінің дидактикалық түрін атап өтуге болады. Оқушыларды жүйелі ойлау әдісімен таныстырып, ғылыми дүниетанымын қалыптастыратындығы айтылады. Пәнаралық байланыстар білім берудің теориялық және ғылыми деңгейін көтеруге ықпал етеді.

Пәнаралық дағдыларды қалыптастырудың өзектілігі қазіргі даму кезеңінде білім беру парадигмасы мектептен оқу-тәрбие үдерісіне білім берудің жаңа формалары мен технологияларын енгізуді, мұғалімдердің біліктілігін үнемі арттыруды, интеграцияланған формаларды қолдануды талап ететіндігімен түсіндіріледі. Білім беру процесінде білім беру және пәнаралық байланыстарды жүзеге асыру өзекті болмақ. Бүгінгі таңда білім алушылардың оқытылатын материалын меңгеруге бағытталған педагогикалық технологиялар мен тәсілдерге, сонымен қатар әрбір оқушының өзін түсінуіне, көрсетуіне және жүзеге асыруына (өзінің әлеуметтік қабілеттерін дамытуға) мүмкіндік беретін педагогикалық жағдайларды жасауға ерекше көңіл бөлінуде.

Білім алушылардың теориялық және практикалық дайындығын арттыруда пәнаралық байланыстың маңызды рөлін атап өткен жөн. Қазіргі кезде оқушылар арасында жалпылама

дағдыларды қалыптастырудың маңызы ерекше. Субьектаралық принципті жүзеге асыру арқылы берілетін тұтастық жалпы білім беруді жүйелі етеді. Пәнаралық байланыстар білімді жалпылау мен білім алушылардың теориялық интегративті ойлауын қалыптастырудың кілті болып табылатындығын тілге тиек етеді ғалымдар. Сондай-ақ олардың шығармашылық қабілеттерінің дамуына үлес қосып, оқушылардың білім сапасына оң әсер етеді.

Пәнаралық байланыстар жалпылама дағдыларды қалыптастыруға ықпал етеді, дербестік пен шығармашылық белсенділікті дамытады, сонымен қатар білім алушыларда әлемнің жаратылыстану-ғылыми бейнесін қалыптастыруға қолайлы жағдай жасайды. Әртүрлі оқу пәндерінің өзара әрекеттесуінің нәтижесінде студенттер пәндік білімнің біртұтас жүйесін құрайды. Бұл өз кезегінде осы оқу пәнінің шеңберінде қарастырылмаған әртүрлі ерекшеліктерге баса назар аудара отырып, әртүрлі фактілік материалдар бойынша пәнді тереңірек зерттеуге мүмкіндік береді. Сонымен, оқушылардың танымдық іс-әрекетін белсендіру факторы ретінде пәнаралық байланысты зерттеудің маңызы бар деп есептейміз.

Пәнаралық байланыста сөйлеуді дамыта оқытудың технологиясы болуы керек. Олар: диалог, пікірлесу, пікірталас, монолог.

Диалогтік сөйлеудің кейбір психологиялық ерекшеліктерін Қ.Жарықбаев төмендегідей атап көрсеткен:

1. Диалогтік сөйлеуде сөз бөгелмей еркін айтылады, ол ойды кең жайып жатуды тілейді.
2. Үнемі кезектесіп айтылатындықтан ықшам келеді, тек әңгімелесуші адамдардың өздеріне ғана түсінікті болады.
3. Диалогтік сөйлеудің логикалық жағы кемдеу болады.
4. Диалогтік сөйлеуде сөз ым-ишаралары мен бетпен көздегі мәнерлі, қозғалыстарды толықтырады.

Монолог сөзге тән психологиялық ерекшеліктер:

1. Монолог сөз үнемі белгілі бір жоспарға сәйкес құрылады, бұл алдын ала даярлықты тілейді.
2. Монолог сөзге логикалық жағынан қатаң талаптар қойылады.
3. Монолог сөз мәнерлі, адамға әсер ететін моменттерді көбірек қажет етеді [1].

Тіл дамыту жұмыстарын интерактивті әдістер арқылы жүргізген тиімді. Ұтымды жақтары төмендегідей:

1. Рөлдік ойындар әдісі арқылы білім алушылардың ойлауы, іскерлік дағдысын қалыптастырып, қабілетін, дарынын дамытады.
2. Миға шабуыл әдісі бойынша қысқа уақытта, негізгі қиялына ерік бере отырып, тақырып бойынша өз пікірлерін айтып, эвристикалық әдісті пайдаланады.
3. Дебат әдісі білім алушылардың ойлау қабілетін дамытып, сөйлеу дағдыларын қалыптастырады.
4. Дискуссия әдісінде білім алушылар өз ойын тез жинақтап бір-бірімен пікір алмасып, ой қорыту процесі жылдам жүреді.

Қазақ тілін әдебиетпен байланыстырып шығармашылық тапсырмалар арқылы тіл дамыту жұмыстарының нәтижесінде білім алушылардың ойлау үрдісі дами түседі. Шығармашылық жұмыстар ең алдымен білім алушының шығармашылық ойын дамытады. Ойлау ғалымдардың зерттеуі бойынша өнімді, өнімсіз, шығармашылық, шығармашылық емес болып бөлінеді. Шығармашылық ойлаудың ерекшелігі сол – білім алушының өз бетімен жаңа білімге қол жеткізуі және жаңа нәрсені табуында. Шығармашылық ойлау – адам дамуының ең басты сатысы. Оның мақсаты ойлап табу, дайындау, бір нәрсені жасау, құрастыру т.б.

Сөйлеу тілінің дамуы – ойлаудың дамуымен тығыз байланысты, бұл екеуі бірін-бірі толықтырып, бірін-бірі жетілдіреді. Ойдағының бәрі тілде үнемі көрініс таба бермеуі мүмкін, алайда көкіректе сана, ойда негіз бар болса, айтарға да сөз табылады.

Сондықтан пәнаралық байланысқа негізделген шығармашылық тапсырмалар арқылы тіл дамыту жұмыстары осы мәселелерді дамытуды мақсат етеді. Тіл дамыту жұмыстарының арнайы берілген тапсырмалар білім алушылардың қиял үрдісінің дамуына түрткі жасайды.

Мысалы, білім алушылардың қиялдарына, ойларына ерік бере отырып, берілген тапсырмаларға модель жасап және оны қорғауға болады.

Білім алушылар пәнаралық байланысқа негізделген шығармашылық жұмыстарды орындап шығуы, ақыл-ойларының жоғарғы дәрежеде дамыған бай қиялының үрдісінен туындайды. Пәнаралық байланысқа негізделген шығармашылық тапсырмалар арқылы тіл дамыту жұмыстары білім алушылардың жас ерекшеліктерінен лайықталып жасалуы тиіс.

Пәнаралық байланысқа негізделген шығармашылық тапсырмаларды орындау кезінде көбінесе қайта жасау қиялы білім алушының психикасын активтендіре түседі. Шығармашылық бағыттағы жазба жұмыстары білім алушылардың білім деңгейлерін шығармашылық деңгейге дейін көтеріп, білімді білім алушылар өз іс-әрекеттері арқылы алуына көмектеседі. Осы жерде шығармашылық қиялдың орны ерекше деуге болады. Шығарма – тебіреніс, шығарма – толғау, арман – толғау сияқты шығармашылық тапсырмаларды орындаған кезде білім алушылардың эмоциялары өзгеріп, шабыт сезімдері пайда болады. Шығармашылықтың ең жоғарғы деңгейі.

Сонымен, пәнаралық байланысқа негізделген шығармашылық жұмыстар арқылы тіл дамыту технологиясы білім алушылардың қиял үрдісінің дамуына жол ашып отырады. Мысалы, ой-толғау, шығарма-тебіреніс, сыр-хат, модель-қорғау, образ жасау жұмыстарында бала ойлау белсенділігін барынша жұмсайды да, қиял бейнелерінің жетегінде кетеді. Көркем әдебиеттегі түрлі кейіпкерлер мен бейнелерді көз алдына елестетіп, ерекше бір күйге, сезімге енеді. Сөйтіп, шығармашылық тапсырмалар баланың қиялын дамыта отырып эстетикалық сезімдерін оятады. Шығармашылық тапсырмалар балалардың интеллектісінің жедел өсуіне әсерін тигізеді. Олардың сүйікті кейіпкерлерінің қайғысын, қуанышын, сәтсіздігін, мұңын бірге бөлісіп, тіпті кейіпкерлерінің көңіл-күйін сезіну, оған ортақтасу сияқты сезімдер пайда болады. Ал пәнаралық байланысқа негізделген шығармашылық жұмыстар баланың жан қуаттарының дамуына әсер етеді.

Білім алушылардың шығармашылық тапсырмаларға зейінін аударғанын сыртқы бет-пішінінен, үңілу, құлақ тігу, бастың, көздерінің түрлі қозғалыстарынан байқауға болады.

Күнделікті орындалатын тапсырмалар түрлеріне білім алушылар төселіп, тұрақты әдетіне айналдырса, зейіндері үйреншікті бола бастайды. Балаларға шығармашылық тапсырмаларды қызығып, ұзақ уақыт бойы орындай беру оңай емес, сол себептен ырықты зейінге орын беріледі. Ал үнемі зейінмен де жұмыс істей беру оларды шаршатып жібереді. Сондықтан осы екі зейін түрін бірлікте қарастыра отырып, үйреншікті зейінмен тіл дамыту жұмыстарын істеуді әдетке айналдыруды машықтандыру керек.

Білім мазмұнын тереңдету, байыту – бүгінгі білім беру ісінің өзекжарды мәселелерінің бірі. Әр түрлі ғылым салаларын, яғни бауырлас, сипаттас ғылымдарды бірлікте қарастыру – жеке тұлғаның жан-жақты әрі толық білім алуы мен рухани дамуына мүмкіндік әкеледі. Пәнаралық байланыс, яғни «интеграция» дәстүрлі оқыту кезеңінде де назардан тыс қалмады. Педагогика тарихын зерделегенде, пәнаралық байланыстың қажеттіліктен туғанын түсінуге болады.

Кейінгі педагог-ғалымдар, психологтар В.В.Давыдов, Б.П.Ананьев, Л.С.Выготский, Элькониндер де пәнаралық байланыстың теориялық мәселесімен қоса, оның білімді тереңдетіп берудегі орны мен маңызына тоқталады [2].

Ғалымдар пәнаралық байланысты ең алдымен пән ішінен іздестіруді айтады. Пәнаралық байланыстағы тұтастықпен қоса жүйелілікті сөз етеді.

М.А.Данилов пен Б.Л.Есипов сынды ғалымдар пәнаралық байланыстағы білім алушылардың дайындығы, олардың белсенділіктері, осы іс-әрекетті ұйымдастырудағы оқытушының орнына тоқталды.

Оқыту процесінде пәнаралық байланыс оның маңызы туралы Я.А.Коменский, Ф.А.Дистерверг, И.Ф.Гербарт, И.Г.Пестолоции, К.Д.Ушинский сияқты ірі педагогтар өз кезінде жазған болатын. Ал біздің заманымыздың 60-70-ші жылдарынан бастап осы мәселеге ерекше көңіл бөлінді. Ғалым-педагогтар пәнаралық байланыстың, біріншіден, білім

алушылардың таным-белсендігін арттыратынын, екіншіден, дүниетанымын, көзқарасын қалыптастыратынын, үшіншіден, терең де тиянақты білімімен қаруландыратынын дәлелдеді.

Қазақ тілі мен әдебиетін бірлікте қарау, олардың тек дұрыс сөйлеуі, тіл нормаларын меңгеруі ғана емес, ойларын көркем де жатық жеткізе білуінің ең басты жолы болып табылады.

Пәндерді біріктіріп, солардың аясында терең білім беру туралы ұлы ғалым-педагог Ы.Алтынсарин да кезінде келелі пікір білдірген. Ғалым қазақ балаларына орыстың тілі мен жазуын жете меңгеруді үйрету керек қой дей отырып, мынадай келелі ой тастайды: «Тарих, география сияқты пәндердің бәрін оқыту жұмысы осы жоғарыда айтылып отырған басты міндетке байланыстыра қойылып отыр; бұл пәндер түсініп оқуды, оқығандарын ауызекі айтып шығуды, ал кейін (кейде) жазба түрде баяндауды талап етеді, сондықтан білім алушылардың осы пәндер жөніндегі білімдерін көбейтумен қатар, олардың орысша түсінісе білуіне және сөзбен түсіндірілгендерін, ойларын жазып бере білуіне айтарлықтай көмектеседі» [3,288]. Ұлы педагог тілді үйрету үшін ана тілін негізге ала отырып, барлық гуманитарлық пәндерді байланыста, бірлікте қарастыру керектігін көрсетеді. Ы.Алтынсарин орыс тілін үйрету үшін ертегілер, әңгіме, мысалдардың мәтінін кеңірек пайдаланған. Бұдан шығатын қорытынды: педагог тіл сабақтарын әдебиетпен байланыстыра өткізудің маңызын сол кездің өзінде-ақ айқын дәлелдеген.

Біздің заманымыздағы пәнаралық байланыс айналасындағы педагог-ғалымдар мен тәжірибелі ұстаздар мына мәселелерге ерекше көңіл бөлді:

- пәнаралық байланыс айналасындағы тәжірибелі оқытушыдер ізденісін кеңінен қолдау;
- оқытушыдер білімін көтеру институттарында пәнаралық байланысқа ерекше көңіл бөле отырып, олардың осы мәселедегі білімін жан-жақты жетілдіру;
- оқулықтар мен оқу бағдарламаларында, оқу құралдарында пәнаралық байланыс мәселесіне ерекше көңіл бөлу, толықтыру, өңдеу.

Пәнаралық байланысқа осылай маңыз беру заман ағымы, заман талабынан туындаған. Елдегі ғылыми-техникалық және әлеуметтік прогрестің өркендеуі, кең қанат жаюы ғылым салаларынан бірліктегі, тұтастықтағы ізденісін талап етті. Бұл мәселелер білім беру ісіне де игі ықпалын тигізіп, пәнаралық байланыс үрдісіне көңіл аудартты.

Пәнаралық байланысты дидактикалық принцип ретінде қарастырған жөн. Себебі, ең алдымен, ол білім мазмұны мен әдіс-тәсілдерге тікелей байланысты. Оны тиімді, нәтижелі түрде тәжірибеде жүзеге асыру оқытушы іскерлігін талап етеді. Ол мына мәселелерді ұстаным етеді:

- оқу материалындағы үндес, сәйкес келетін тақырыптарды деректерді дәл тауып, оларды үйлестіре отырып, тәжірибеге пайдаланудың инновациялық технологиясынан іздену;
- білім алушылардың бұрынғы білімдерін жаңа білімді игеру мақсатында тиімді пайдалана білу дағдыларын жүйелі түрде жетілдіру;
- білім алушылардың өзіндік дербес ізденістерін ұйымдастыра білу. Олардың оқу материалынан үндес, сәйкес ұғымдарды тауып, өз беттерімен салыстыру, қорытынды жасау, жинақтау, тұжырымдар жасау қабілеттерін дамыту;
- білім алушы-субъектінің когнитивтік іс-әрекетіне ерекше көңіл бөлу;
- білім алушылардың пәнаралық байланыс арқылы терең де толық білім алуына жағдай жасай отырып, олардың ол білімді шығармашылық жолмен тәжірибеге пайдалана білу іскерлігін де жетілдіру;

Пәнаралық байланысқа негізделген шығармашылық жұмыстар арқылы тіл дамыту – шығармашылық өнерпаздықты талап ететін үрдіс. Үйреншікті жаттығулар, сұрақ-жауаптар, ескірген жазба жұмыстары, репродуктивті тәсілдер өнімді нәтиже бермейді. Тіл дамытудың тың технологиясынан іздену, сол арқылы өнімді нәтижеге қол жеткізу қазақ тілі мен әдебиетін оқытудың бүгінгі таңдағы ең басты міндеттерінің бірі болып табылады. Осыған байланысты пәнаралық байланысқа негізделген шығармашылық жұмыстар арқылы тіл дамыту үрдісінің алдында тұрған төмендегідей өзекжарды мәселелерді көрсетуге болады:

1. Тіл дамыту жұмыстарын жеке тұлғаға қарай бағыттап жүргізудің тың, инновациялық технологиясынан іздену.

2. Оқытудың өнімді түрлерін саралай отырып, соның негізінде тіл дамытудың тиімді жолдарын анықтау әдістемесін жетілдіру.

3. Белгілі бір сыныптағы қазақ тілі мен әдебиетінен өтілетін тақырыптарды бірлікте ала отырып, пәнаралық байланысқа негізделген шығармалық жұмыстар жүйесін жасау, технологиясы мен өнімді әдіс-тәсілдерін ұсыну.

4. Шығармашылық бағыттағы тіл дамыту жұмыстары арқылы рухани бай жеке тұлға қалыптастыру, тәрбие беру үрдістерінің инновациялық технологиясынан іздену.

Қазақ тілін әдебиетпен байланыстыра оқытуда шығармашылық жұмыстар арқылы тіл дамыту үрдісіндегі ұжымдық оқытудың тиімділігін былай саралауға болады:

- топтық, жұптық жұмыстарда балалар үнемі сөйлеу, пікір алмасу, пікірталас қатынасында болады;

- бірінші кезеңде әр бала тапсырманы жеке орындайды;

- екінші кезеңде бір-біріне түсіндіреді;

- үшінші кезеңде бірлесе келіп, бір-бірінің жұмысына пікір айтады, түзетеді, ортақ қорытындыға келеді;

- төртінші кезеңде бүкіл ұжым болып талқылайды, қорытынды жасайды. Қай кезеңде болмасын баланың тілі, ойын еркін жеткізу дағдылары дамиды. Ұжымдық оқытуда балаға толық еркіндік беріледі, олар өз-өзін және бір-бірін оқытады.

Жұмыстың барлық кезеңі мақсатқа жетуде білім алушылардың ауызекі сөйлеу тілі белсенділікте болады. Бұның өзі ұжымдық оқытудағы тілдің орнын ешбір түсініксіз дәлелдейді.

Пәнаралық байланысқа негізделген шығармашылық жұмыстар арқылы тіл дамыту үрдісінде білім алушылардың ауызекі сөйлеу дағдысын жетілдірудің орны ерекше. Инновациялық технология оның жаңа, өнімді технологиясынан ізденуді алдыға алып келді.

Тіл дамыту үрдісінде білім алушылардың байланыстыра сөйлеуі және ауызекі сөйлеу тілдерінің жетілуіне ерекше көңіл бөлінеді. Күнделікті өмірде, қарым-қатынаста адамдар ең алдымен ауызша тілдеседі, сол арқылы бір-бірімен түсініседі. 45 минут сабақта да оқытушы-білім алушының оқу іс-әрекеттері ауызекі сөйлеу тілімен жүзеге асады. Ауызекі сөйлеу тілді дамыту ең алдымен білім алушылардың сөздік қорын байытудан басталады.

Ауызекі сөйлеу тілі тіл байлығымен ғана емес, сөйлеу мәдениетімен де тығыз байланыста болып келеді. Ойды шебер, жатық, жүйелі тілмен жеткізуде дауыс ырғағы әрі сөзді айқын, мәнерлі айта білудің маңызы зор. Тіл дамыту үрдісінде осы мәселелерге айрықша көңіл бөлген жөн.

Ұжымдық оқыту тәсілінде білім алушылар үнемі бір-бірімен ауызша тілдеседі, ауызекі сөйлеу тілінде қарым-қатынас жасайды. Мұның өзі ешбір дәлелдеусіз оның тіл дамытудағы орнын айқындайды.

ӘДЕБИЕТ ТІЗІМІ

1. Жарықбаев Қ. Жантану негіздері. А.: Кітап, 2002. –415 б.
2. Возрастные и индивидуальные особенности младших подростков. Под ред Д.Б., Эльконина Т.В., Драгуновой.- Москва, 1985.-111 с.
3. Алтынсарин Ы. Таңдамалы шығармалар. А.: Ғылым, 2004. – 413

REFERENCES

1. Zharyqbaev Q. Zhantanu negizderi. A.: Kitap, 2002. –415 b.
2. Vozractnye i individual'nye ocobennocti mladshih podroctkov. Pod red D.B., Jel'konina T.V., Dragunovoj. - Mockva, 1985.-111 s.
3. Altynsarin Y. Tandamaly shygarmalar. A.: Gylym, 2004. – 413

ПЕДАГОГИЧЕСКИЕ И ПСИХОЛОГИЧЕСКИЕ ОСОБЕННОСТИ МЕЖПРЕДМЕТНОЙ КОММУНИКАЦИИ

КЕНЖЕБАЕВА Д.К.¹, АЙТЫМОВА А.Н.², ОМАРОВА М.Т.³

¹преподаватель кафедры педагогики и психологии Северо-Казахстанского университета имени М. Козыбаева, магистр педагогических наук.

²старший преподаватель кафедры педагогики и психологии Северо-Казахстанского университета имени М. Козыбаева, магистр педагогических наук.

³преподаватель кафедры педагогики и психологии Северо-Казахстанского университета имени М. Козыбаева, магистр педагогических наук.

Аннотация. *В статье рассматривается осуществление языковой развивающей работы при межпредметной связи и психологическая специфика данной деятельности. Дифференцировано значение работы по развитию речи через творческие задания, основанные на межпредметных связях. Анализируется, являются ли специально поставленные задания языковой работы основой для развития воображаемого процесса обучающихся.*

Ключевые слова: *межпредметная связь, развивающее обучение, технология, психологическая специфика, обучающийся, дидактический принцип., процесс обучения.*

PEDAGOGICAL AND PSYCHOLOGICAL FEATURES OF INTERSUBJECT COMMUNICATION

KENZHEBAEVA D.K.¹, AITYMOVA A.N.², OMAROVA M.T.³

Lecturer Department of Pedagogy and Psychology North Kazakhstan University named after M. Kozybaev, master of pedagogical sciences

Senior Lecturer Department of Pedagogy and Psychology North Kazakhstan University named after M. Kozybaev, master of pedagogical sciences

Lecturer Department of Pedagogy and Psychology North Kazakhstan University named after M. Kozybaev, master of pedagogical sciences

Annotation. *The article discusses the implementation of language development work with interdisciplinary communication and the psychological specifics of this activity. The significance of work on the development of speech is differentiated through creative tasks based on interdisciplinary connections. It is analyzed whether the specially set tasks of language work are the basis for the development of the imaginary process of students.*

Keywords: *interdisciplinary communication, developmental education, technology, psychological specifics, student, didactic principle, learning process.*

ГЕОГРАФИЧЕСКАЯ ИНФОРМАЦИОННАЯ СИСТЕМА КАК НЕОТЪЕМЛЕМАЯ ДИСЦИПЛИНА В УВП АКАДЕМИИ НАЦИОНАЛЬНОЙ ГВАРДИИ

КОРНИЛОВ Н.А.¹, КОЙШИБАЕВ Ж.У.²

¹магистр военного дела и безопасности, начальник кафедры тактики и общевойсковых дисциплин, Академия Национальной гвардии Республики Казахстан, полковник, г. Петропавловск;

²магистр, преподаватель кафедры тактики и общевойсковых дисциплин, Академия Национальной гвардии Республики Казахстан, старший лейтенант, г. Петропавловск.

Аннотация. В статье изложены основные аспекты истории возникновения географической информационной (геоинформационной) системы (ГИС), отражена необходимость изучения данного направления как дисциплины в Академии Национальной гвардии.

Ключевые слова: географические информационные системы (ГИС), информационных систем (ИС), геоинформационные технологии, система поддержки принятия решения командиром (СППРК), геоданные, геоинформация, геоинформатика.

«Ключевым приоритетом образовательных программ должно стать развитие способности к постоянной адаптации к изменениям и усвоению новых знаний». К.Т. Токаев

В своем Послании народу Казахстана «КАЗАХСТАН В НОВОЙ РЕАЛЬНОСТИ: ВРЕМЯ ДЕЙСТВИЙ» от 1 сентября 2020 года Глава государства Касым-Жомарт Токаев подчеркнул «Цифровизация – это не следование модной тенденции, а ключевой инструмент достижения национальной конкурентоспособности... Работа с «данными» должна выйти на новый уровень. Обеспечение единой системы баз данных, их дальнейшее развитие – одна из главных задач Правительства» [1].

Необходимо понимать, что цифровизация – это не цель, это средство достижения абсолютного преимущества Казахстана, обеспечение конкурентоспособности и Национальной безопасности.

Важность и новый формат цифровизации Казахстана Президент Республики подчеркнул, выступая на форуме «Digital Bridge 2022» (Цифровой мост 2022) в сентябре 2022 года, прошедшим в международном выставочном центре ЕХРО нашей столицы.

И сегодня на научной конференции хотелось бы отметить, один из вопросов данного направления который реализован в учебно-воспитательном процессе Академии Национальной гвардии на кафедре тактики и общевойсковых дисциплин. Это введение в образовательную программу обучения курсантов по специализации командная тактическая Национальной гвардии (КТ НГ) с 2022 года дисциплины «Геоинформационные системы (ГИС)».

Необходимо отметить, что работа по цифровизации системы военного управления в Национальной гвардии Республики Казахстан Главным командованием началась еще в 2000 годы, когда введена в эксплуатацию информационная система «МАКСАТ», позволяющая решать задачи учета личного состава.

Важным шагом в формировании единого информационного пространства в интересах обеспечения безопасности государства было создание в 2014 году цифровой системы управления. Так, в Главном командовании Национальной гвардии развернут Центр управления войсками (ЦУВ), в Региональных командованиях – Центры боевого управления (ЦБУ), в воинских частях – Командные пункты (КП). Данные пункты управления были обеспечены всеми необходимыми автоматизированными современными техническими средствами и средствами связи, которые позволяли успешно и оперативно решать основные управленческие задачи такие как:

поддержание подразделений Национальной гвардии в боевой (оперативной) готовности;

- оперативной координации деятельности органов военного управления;
- обеспечение эффективного управления подразделениями Национальной гвардии и входе выполнения служебно-боевых задач.

Успешное выполнение управленческих задач обеспечивала «Система поддержки принятия решения командиром (далее СППРК) «АКСУ» и база данных «Паспорт населенного пункта». СППРК «АКСУ» предназначалась для принятия стратегических решений силовыми ведомствами при возникновении чрезвычайных ситуаций (кризисных) ситуаций.

В ходе апробации СППРК «АКСУ» и дальнейшего ее совершенствования, разработаны подсистемы «Единое информационное пространство», «Тактико-технические характеристики вооружения и военной техники» и «Оперативно-тактические расчеты».

В СППРК «АКСУ» реализованы основные принципы управления: интеллект, команда, коммуникации, контроль и разведка.

СППРК «АКСУ» имеет следующие функциональные возможности:

- автоматизация процесса постановки задач;
- сокращение времени на принятие решения;
- сокращение времени и ресурсов на сбор и обработку информации;
- оперативный доступ к банку данных справочного материала;
- контроль исполнения поставленных задач;
- организация работы органов управления;
- автоматизация процесса планирования работы органов управления;
- использование мобильных устройств для сбора информации [2].

В настоящее время в Национальной гвардии Республики Казахстан внедрена и используется новая геоинформационная система военного назначения «ПАНОРАМА». Данная ГИС предназначена для решения задач изучения и оценки свойств местности, информационного обеспечения учений и командно-штабных тренировок, введения дежурных и оперативных карт и схем, автоматизации процессов управления войсками, сознания виртуальных 3D-макетов местности выполнения боевых задач, навигационного обеспечения транспортных средств и других специальных задач. На основе данной геоинформационной системы осуществляется планирование и принятие решения командиров на основе электронных топографических карт.

Свою эффективность ГИС «ПАНОРАМА» показала при выполнении боевых задач во время январских событий в начале прошлого 2022 года. Отработка документов с применением базы электронных карт позволила в 3 раза сократить время разработки боевых графических документов и повысить их качество. Работа в системе позволило оперативно наносить и изменять обстановку на карте сразу несколькими операторами в режиме реального времени, работающими на компьютерах в пунктах боевого управления, состоящих в локальной сети. Также возможностями ГИС «ПАНОРАМА» является определение оптимальных маршрутов. Эти задачи связаны со сложными проблемами размещения личного состава, техники, материальных средств в нужном месте в нужное время.

В ходе работы в ГИС «ПАНОРАМА», конечно же, есть определенные сложности по техническому обеспечению, которые решают специалисты. В основе своей определенную сложность испытывает личный состав офицеров, который задействован в работе по оформлению данных (решения, плана действий), по причине отсутствия данного опыта. И в 2020 году Главнокомандующий Национальной гвардии поставил задачу о введении, тогда еще в Военном институте, дисциплины по изучению программного обеспечения информационных систем, применяемых в системе управления войсками. Начальник Военного института возложил эту задачу на кафедру тактики и общевойсковых дисциплин, которая и разработала учебно-методический комплекс дисциплины «Геоинформационная система». За основу был взят опыт проведения данной дисциплины в Национальном Университете обороны имени Первого Президента Республики Казахстан – Елбасы.

Чтобы понять истоки возникновения ГИС, необходимо обратиться к истории Канады. Канадская географическая информационная система (CGIS) была ранней географической информационной системой (ГИС), разработанной для правительства Канады в начале 1960-х годов. CGIS использовалась для хранения геопространственных данных для Кадастра земель Канады и помогала в разработке нормативных процедур для управления землепользованием и мониторинга ресурсов в Канаде. В то время Канада начала осознавать проблемы, связанные с ее большой территорией и пыталась определить доступность природных ресурсов. Федеральное правительство решило запустить национальную программу по оказанию помощи в управлении и инвентаризации своих ресурсов. Простые автоматизированные компьютерные процессы, предназначенные для хранения и обработки больших объемов данных, позволили Канаде начать национальную программу управления землепользованием и стать ведущим разработчиком ГИС [3].

Достаточно похожим образом американское бюро переписи населения создало простую ГИС для обслуживания подготовительного периода переписи 1970-го года [4].

Очень подробное описание возникновения этой системы и ее содержание изложено в книге Де Мерса, Майкла Н. «Географические Информационные Системы. Основы» переведенное с английского языка в 1999 году. Рассматривая в наиболее общем смысле, геоинформационные системы рассматриваются как инструменты для обработки пространственной информации, обычно явно привязанной к некоторой части земной поверхности и используемые для управления ею. Для предварительного рассмотрения взято определение, данное Дэвидом Райндом (David Rhind), назвавшим ГИС «...компьютерной системой для сбора, проверки, интеграции и анализа информации, относящейся к земной поверхности» [5].

Предлагались и другие определения ГИС. Некоторые проявляли сильную связь между ручными и компьютерными методами анализа карт, большинство других явно указывали среди главных целей ГИС использование их как инструмента анализа информации о земле. Определение предлагалось также, расширить включением организаций и людей, работающих с пространственными данными.

Автор поясняет: «Для данного случая я избрал определение, которое представляет ГИС как набор подсистем, ее образующих. В соответствии с этим определением, ГИС имеют следующие подсистемы:

1. Подсистема сбора данных, которая собирает и проводит предварительную обработку данных из различных источников.

2. Подсистема хранения и выборки данных, организующая пространственные данные с целью их выборки, обновления и редактирования.

3. Подсистема манипуляции данными и анализа, которая выполняет различные задачи на основе этих данных, группирует и разделяет их, устанавливает параметры и ограничения, выполняет моделирующие функции.

4. Подсистема вывода, которая отображает всю базу данных или часть ее в табличной, диаграммной или картографической форме [5].

В более современных Российских источниках «географические системы» «геосистемы» с учетом системного принципа познания, рассматриваются как объект исследования географии и геоинформатики. И подчеркивают, что, геоинформационные технологии – технологическая основа создания географических информационных систем, позволяющая реализовать их функциональные возможности. И дают такие определения:

ГИС – это информационная система, обеспечивающая сбор, хранение, обработку, анализ и отображение пространственных данных и связанных с ними непространственных, а также получение на их основе информации и знаний о географическом пространстве [6].

ГИС – это современная компьютерная технология для картирования и анализа объектов реального мира, а также событий, происходящих на нашей планете. Эта технология объединяет традиционные операции работы с базами данных, такими, как запрос и

статистический анализ с преимуществами полноценной визуализации и географического (пространственного) анализа, которые предоставляет карта [7].

Есть определенная неоднозначность в терминологии, на английском термин GIS – Geographic Information System переводится как географическая информационная система (ГИС) и Geographic Information Science, как геоинформатика, что для теоретиков составляет определенные неудобства в научном обосновании проблемы.

Вопрос использования ГИС в военной сфере и образовании Республики Казахстан рассматривал старший преподаватель факультета тыла и технического обеспечения Национального Университета обороны имени Первого Президента Республики Казахстан – Елбасы полковник Закиев Е.С., который использовал определение ГИС как системы, предназначенные для сбора, хранения, анализа и графической визуализации пространственных данных и связанной с ними информации о представленных в ГИС объектах. А также сформулировал определение ГИС в Вооруженных Силах, как совокупность аппаратных средств программного обеспечения и географических данных, разработанных для эффективного сбора, хранения, интегрирования, модифицирования, управления, анализа, создания и отображения всех форм информации для оценки стратегической (оперативно-тактической) обстановки и местности в интересах принятия решения на операцию (бой) и управления войсками в ходе ведения боевых действий [8].

В целом, использование ГИС на современном этапе стал вопросом применения не только там, где занимаются профессионально геоданными, но и во многих других областях – бизнесе, службах экстренного реагирования, муниципальных и других службах. Следовательно, потенциал данной системы еще полностью не раскрыт и является актуальным направлением в научном исследовании и изучении ее как дисциплины.

ГИС как дисциплина на кафедре ведется с первого семестра 2022 года для которой отведено 2 кредита (60 часов) на 4 курсе и результаты выпускники продемонстрирую в 2023, 2024 годах. Но с уверенностью можно констатировать, – дисциплина «ГИС» обогатит курсантов необходимыми знаниями, навыками и умениями в вопросах использования программного обеспечения в системе управления войсками, что позволит соответствовать требованиям и компетенциям современного командира.

СПИСОК ЛИТЕРАТУРЫ

1. Послание Главы государства Касым-Жомарт Токаев народу Казахстана «КАЗАХСТАН В НОВОЙ РЕАЛЬНОСТИ: ВРЕМЯ ДЕЙСТВИЙ» от 1 сентября 2020 года. <https://www.akorda.kz/>.
2. Информационное обеспечение управления: учебное пособие / А.А. Жакубаев, А.Л. Рудаков. – Петропавловск: 2019. – С.210.
3. <https://translated.turbopages.org>.
4. <https://ru.wikipedia.org/wiki>.
5. Книга Де Мерса, Майкла Н. «Географические информационные системы. Основы»: Пер. с англ. - М.: Дата+, Москва, 1999. – С.9,10.
6. Тикунов В.С. Основы геоинформатики: В 2кн. Кн1: учебное пособие для вузов – М.: Академия, 2004. – 352с.
7. Лайкин В.И., Упоров Г.А. Л18 Геоинформатика: учебное пособие / Лайкин В.И., Упоров Г.А. – Комсомольск-на-Амуре: Изд-во АмГПУ, 2010. – С.7,39, 45.
8. Закиев Е.С. Геоинформационная система в Вооруженных Силах Республики Казахстан. Учебно-методическое пособие. - Щучинск: Национальный университет обороны, 2012. – С 5.

REFERENCES

1. Poslanie Glavi gosudarstva Kasim_Jomart Tokaev narodu Kazahstana «KAZAHSTAN V NOVOI REALNOSTI_VREMYa DEISTVII» ot 1 sentyabrya 2020 goda. <https://www.akorda.kz/>.
2. Informacionnoe obespechenie upravleniya_uchebnoe posobie / A.A. Jakubaev, A.L. Rudakov. – Petropavlovsk: 2019. – 210 s.
3. <https://translated.turbopages.org>.
4. <https://ru.wikipedia.org/wiki>.

5. Книга De Mersa, Maikla N. «Geograficheskie informacionnie sistemi. Osnovi». Per. s angl. - M.: Data+, Moskva, 1999. – 9,10 s.
6. Tikunov V.S. Osnovi geoinformatiki: V 2kn. Kn1: uchebnoe posobie dlya vuzov – M.: Akademiya, 2004. – 352s.
7. Laikin V.I., Uporov G.A. L18 Geoinformatika: uchebnoe posobie / Laikin V.I., Uporov G.A. – Komsomolsk-na-Amure: Izd-vo AmGPGU, 2010. – 7,39,45s.
8. Zakiev E.S. Geoinformacionnaya sistema v Voorujennih Silah Respubliki Kazahstan. Uchebno-metodicheskoe posobie. – Schuchinsk: Nacionalnii universitet obroni, 2012. – 5s.

ГЕОГРАФИЯЛЫҚ АҚПАРАТТЫҚ ЖҮЙЕ ҰЛТТЫҚ ҰЛАН АКАДЕМИЯСЫНЫҢ ПБ ДЕ АЖЫРАМАС ПӘН РЕТІНДЕ

КОРНИЛОВ Н.А.¹, ҚОЙШЫБАЕВ Ж.У.²

¹әскери істер және қауіпсіздік магистірі, Қазақстан Республикасы Ұлттық ұлан академиясының тактика және жалпы әскери пәндер кафедрасының бастығы, полковник, Петропавл қаласы.

²магистір, Қазақстан Республикасы Ұлттық ұлан академиясының тактика және жалпы әскери пәндер кафедрасы жалпы әскери пәндер цикілінің (әскери топография) оқытушысы, аға лейтенант, Петропавл қаласы.

***Андатпа.** Мақалада географиялық ақпараттық (геоақпараттық) жүйенің (ГАЖ) пайда болу тарихының негізгі аспектілері баяндалған, Ұлттық ұлан академиясында пән ретінде осы бағытты зерделеу қажеттілігі көрсетілген.*

***Түйінді сөздер:** геоақпараттық жүйелер (ГАЖ), ақпараттық жүйелер (АЖ), геоақпараттық технологиялар, командирдің шешім қабылдауын қолдау жүйесі (КШҚҚЖ), геодеректер, геоақпарат, геоинформатика.*

GEOGRAPHICAL INFORMATION SYSTEM AS AN INTEGRAL DISCIPLINE IN THE INTERNAL AFFAIRS DEPARTMENT OF THE NATIONAL GUARD ACADEMY

KORNILOV N.A.¹, KOISHIBAYEV Zh.U.²

¹master of Military Affairs and Security, Head of the Department of Tactics and General Military Disciplines of the Academy of the National Guard of the Republic of Kazakhstan, Colonel, Petropavlovsk;

²master, teacher (military topography) of the cycle of general military disciplines of the Department of Tactics and General Military Disciplines of the Academy of the National Guard of the Republic of Kazakhstan, Senior Lieutenant, Petropavlovsk.

***Abstract.** В статье изложены основные аспекты истории возникновения географической информационной (геоинформационной) системы (ГИС), отражена необходимость изучения данного направления как дисциплины в Академии Национальной гвардии.*

***Keywords:** geographic information systems (GIS), information systems (IS), geoinformation technologies, commander Decision support system (SPDRC), geodata, geoinformation, geoinformatics.*

МЕДИЦИНАЛЫҚ ҚЫЛМЫСТЫҚ ҚҰҚЫҚ БҰЗУШЫЛЫҚТАРДЫ ТЕРГЕУДІҢ КЕЙБІР ЕРЕКШЕЛІКТЕРІ

КАЗЕНОВА А.А.

заң ғылымдарының магистрі, М. Қозыбаев атындағы Солтүстік Қазақстан университеті, Петропавл қ.

Андатпа. Медицина тарихы қазіргі уақытта белгілі бір қызығушылық тудырады. Қазіргі әлемде медицина өте үлкен рөл атқарады. Оның мұрасын зерттеу қазіргі ғылыми медицинаның дамуы үшін үлкен маңызға ие. Қазіргі уақытта медицина ежелгі уақытта науқасты бақылау және ауруды талдау, науқастың белгілері бойынша диагностикалау әдістерін негізге алды. Сол кездеде, қазір де аурулардың пайда болуында адамның өмір салтына және қоршаған ортаның рөліне, ең алдымен климатқа үлкен мән беріледі. Қазіргі заманғы медицина науқасқа жеке көзқарас тактикасын қолдана отырып, ауруларды және оларды емдеу әдістерін зерттеуді жалғастырды.

Адамның өмірі мен денсаулығының мүдделері, конституциялық құқықтар мен бостандықтарды сақтау әрқашан қылмыстық-құқықтық қорғау объектілері болып қала берді.

Медициналық қызметкердің жауапкершілігі өзіндік ерекшелігіне байланысты күрделі құқықтық проблема болып табылады, өйткені медициналық құқық саласы құқықтық сипатта ерекше және ерекше салаға жатады.

Қазақстан Республикасының Қылмыстық кодексінде қылмыстық жазаланатын әрекеттердің тек қылмыстардан ғана емес, сонымен қатар қылмыстық теріс қылықтардан, оның ішінде әкімшілік құқық бұзушылық пен қоғамдық қауіптілік дәрежесі бойынша қылмыстың «тоғысында» тұрғандардан тұратын екі буынды жүйесі көзделген.

Тиісінше, Қазақстан Республикасының Қылмыстық процесілік кодексінде қылмыстық жазаланатын әрекеттің жаңа түрі-қылмыстық теріс қылық бекітілген. Материалдық және іс жүргізу құқығының өзара байланысын ескере отырып, ҚПК–де іс жүргізудің жаңа түрі-сотқа дейінгі тергеудің хаттамалық нысаны енгізілді. Отандық медициналық заңнаманы кодификациялау маңызды және оң сәт болып табылады. Алайда, осы санаттағы қылмыстық істер бойынша туындайтын түсініксіздіктермен қиындықтар заңнамалық шешуді талап етеді. Медициналық сипаттағы қылмыстық істерді ашу және тергеу белгілі бір күрделі міндеттердің бірі болып табылады, сотқа дейінгі іс жүргізуді жүзеге асыратын адамдарға белгілі бір білім жүктейді.

Түйінді сөздер: *әдістеме, медициналық персонал, проблема, кәсіби қызмет, тергеу, күрделілік, жалпыға міндетті медициналық стандарттар, оңтайландыру, қылмыстық құқық бұзушылықтар.*

Кіріспе

Қазақстан Республикасының Конституциясы адам мен азаматтың ажырамас құқықтары мен бостандықтарын қорғайды, олардың ең маңыздысы: адамның өмірі мен денсаулығына құқығы. Бұл құқықты өз міндеттеріне байланысты пациенттерді емдеуге шақырылған медицина қызметкерлері жиі бұзады.

Азаматтардың денсаулығы Қазақстан дамуының негізгі ұзақ мерзімді басымдықтарының бірі болып табылады. Халықтың денсаулығы мен елдің экономикалық дамуы өзара байланысты [1, 5 б].

Денсаулық сақтау құқығын бекітетін халықаралық қағидаттар мен нормалар мемлекет ішіндегі қатынастарды құқықтық реттеуге емес, ұлттық отандық заңнаманы дамыту үшін негізді айқындауға бағытталған.

Біздің еліміздегі басым бағыттардың бірі медицина саласындағы қылмыстық және қылмыстық іс жүргізу заңнамасын жетілдіру болды.

Осындай новеллалардың бірі 2014 жылы «Медициналық қылмыстық құқық бұзушылықтар» тарауының енгізілуі болды [2, 186 б].

Негізгі бөлігі

Қазіргі уақытта денсаулық сақтау саласында жасалатын құқық бұзушылықтар проблемасы қоғамда өзекті мәселелердің біріне айналууда. Бұл факт бұқаралық ақпарат

құралдарында жарияланған азаматтар тарапынан шағымдардың тұрақты өсуімен, сондай-ақ мемлекеттің реакциясымен расталады. Дәрігер болып қалыптасу жолы оңай емес және әр адам оны өте алмайды. Бұл кәсіпке аса жауапкершілікпен қарауыңыз керек.

Медициналық жоғары оқу орнына (бұдан әрі - ЖОО) түсе отырып, болашақ студент мектеп бағдарламасының теориялық бөлігін (химия, биология) білуі және адами және кәсіби дағдыларға ие болуы тиіс.

Болашақ мамандықты игеру бірнеше кезеңнен тұрады. Жоғары оқу орнын бітіргеннен кейін болашақ маман кәсіптік медициналық білім алады. Алайда, диплом алған кезде болашақ дәрігер «Гиппократ антын» айтады. Осы сәттен бастап маманға белгілі бір құқықтар мен міндеттер беріледі.

Медициналық білім-бұл медицина қызметкерлерін даярлау және біліктілігін арттыру жүйесі, сондай-ақ медициналық мамандықтар бойынша біліктілікті арттыру бағдарламалары бойынша оқыту барысында алынған, оқуды бітіргені туралы ресми құжатпен расталған медицина қызметкеріне қажетті білім мен дағдылардың жиынтығы [3, 27 б].

Жалпы медициналық мекеме, сондай-ақ медицина қызметкері алған білімі мен лауазымын ескере отырып, медициналық тұрғыдан қандай іс-әрекеттің дұрыс екенін түсінеді. Өз әрекеттерін дұрыс түсінбеуі белгілі бір салдарға әкеледі. Басқаша айтқанда, медицина қызметкері не істеп жатқанын және қалай істеп жатқанын саналы түрде түсінуі қажет.

Сотқа дейінгі тергеу органдарының практикалық қызметін зерделеу барысында (190-ға жуық қылмыстық іс зерттелді) дәрігерлердің (медициналық персоналдың) өздерінің кәсіби міндеттеріне немқұрайлы немесе менмендікпен қарауының әртүрлі мысалдары анықталды:

а) белгілі бір ауруларға немесе жарақаттарға күдік туындаған кезде міндетті диагностикалық зерттеулерді орындамау;

б) зертханалық немесе рентгендік зерттеулер жүргізудегі немқұрайлылық (мысалы, бір аяқтың екіншісінің орнына рентгенографияда ауыстыру);

в) емдеу іс-шараларын жүргізу кезіндегі немқұрайлылық (бір препаратты екіншісінің орнына инъекциялау; көктамыр ішіне затты тері астына енгізу; реципиент пен донордың қан топтарын айқындау кезінде немқұрайлылық салдарынан бөгде қан тобын құю; дәрілік заттардың артық дозалануы және т. б.);

г) реанимациялық іс-шараларды жүргізу кезінде және операциядан кейінгі науқастарға күтім жасау кезінде немқұрайлылық;

д) ауруханаға жатқыздан негізсіз бас тарту, науқастың емдеу мекемесінен мерзімінен бұрын шығару;

е) медициналық құжаттаманы абайсызда жүргізу;

ж) санитарлық-гигиеналық ережелерді сақтаудағы немқұрайлылық (процедуралық, тану, операциялық, аурухана палаталарының антисанитарлық жағдайы және т. б.) [4, 38 б].

Диагностиканың немесе емдеудің қолайсыз нәтижесі әрдайым медициналық араласудың (немесе араласпаудың) нәтижесі бола бермейді. Әрбір нақты жағдайда медицина қызметкерінің кінәсі немесе кінәсіздігі туралы қорытынды жасау үшін қылмыстық әрекеттердің немесе абайсызда әрекетсіздіктің, соның салдарынан келтірілген салдардың себеп-салдарлық байланысын анықтау қажет.

Бұл саладағы медициналық қылмыстарды қызметкерлер адамдарға, дәлірек айтқанда олардың өмірі мен денсаулығына қарсы жасайды. Басқаша айтқанда, қызметкер (дәрігер, медициналық персонал) мен адам (пациент, клиент) арасында қоғамдық қатынастар туындайды.

Әдетте, медицина саласындағы қолайсыз жағдайлардың себептері мен жағдайлары осылар болып табылады: а) медициналық көмектің сапасы мен қолжетімділігінің төмендеуі;

б) әлеуметтік қауіпті аурулардың көбеюі.

Медициналық-демографиялық жағдай туудың төмендеуімен және өлім-жітімнің өсуімен және халықтың теріс табиғи өсуімен сипатталады.

Сотқа дейінгі тергеу органдарының құқық қолдану қызметіне талдау жасай отырып, істердің осы санатындағы құқық бұзушылықтарды тергеу белгілі бір қиындықтар туғызатыны

анықталды. Ең проблемалық мәселелердің қатарына мыналар жатады: медицина қызметкерлерінің корпоративтік ынтымақтастығы, тергеу мен сараптама жүргізудің ұзақ мерзімдері, қылмыстық істі тергеу барысын кешіктіру (оның ішінде әуре-сарсан), медицина қызметкерлерінің іс-әрекеттерін дұрыс саралау, тар бағыттағы мамандарды тарту және т. б. Нормативтік-құқықтық қамтамасыз етудің болмауы және жалпы денсаулық сақтау саласындағы парадокс осы сала қызметкерлері тарапынан халыққа кәсіби және тиісті назардың төмендеуіне алып келеді. Осы санаттағы қылмыстық істерді сотқа дейінгі тергеп-тексеру барысында медицина қызметкеріне медициналық терминдерді пайдалана отырып, олар жауап беретін сұрақтардың белгілі бір тізбесі қойылады. Бұл жағдайда нормативтік-құқықтық қамтамасыз етудің болмауы осы саладағы сотқа дейінгі тергеп-тексеру органдарының қабілетсіздігін білдірмейді.

Полиция қызметкерлерінің кәсіби деңгейі жоғары деңгейде болуы және барлық талаптарға сай болуы керек. Ешкімде де қандай да бір санатта (мысалы, химия, медицина және т. б. саласында) тиісті білімнің болуы немесе болмауы туралы мәселе туындамауы тиіс.

Сондай-ақ, тергеуші/анықтаушы сарапшыға сұрақтар қою кезінде анықтамалық материалдарды пайдаланады, яғни арнайы әзірленген анықтамалықтарды пайдаланады.

Осы санаттағы қылмыстық істер бойынша сотқа дейінгі іс жүргізудің өзіндік ерекшеліктері мен тән белгілері бар екенін білу керек. Бастапқы кезеңде алынған бастапқы деректерді талдау керек. Алайда, практикалық қызметте адам медицина саласының ерекшелігіне байланысты тиісті дағдыларға, сондай-ақ осы салада білімге ие болмайтын жағдайлар да туындайды.

Қазақстан Республикасының қылмыстық іс жүргізу кодексінде (бұдан әрі-ҚР ҚДЖК) «Істің мән-жайларын жан-жақты, толық және объективті зерттеу» 24-бабында сот, прокурор, тергеуші, анықтаушы істі дұрыс шешу үшін қажетті және жеткілікті мән-жайларды жан-жақты, толық және заңда көзделген барлық шараларды қабылдауға міндетті екендігі көрсетілген [5, 35 б].

Әрбір қылмыстық істің толықтығы мен жан-жақты зерттелуінің маңызы зор. Қылмыстық істердің осы санатының ерекше маңыздылығына байланысты барлық тергеу және іс жүргізу әрекеттерінің заңдылығы мен негізділігін қамтамасыз ету қажет [6, 43 б].

Жүргізілген тергеу әрекеттерінің не сот сараптамаларының алынған нәтижелеріне қылмыстық істе бар өзге де дәлелдемелер алдында үлкен дәрежеде дәлелдемелер берілмеуге тиіс.

Қорытынды

Жан-жақты тергеу жүргізуге маман мен сарапшы үлкен үлес қоса алады. Алайда, маман-дәрігерді (медицина қызметкерін) тарта отырып, тек жоғары моральдық қасиеттердің, кәсібиліктің және толық бейтараптылықтың болуы ғана тергеу барысына оң әсер ететінін білу керек.

Сарапшыны таңдау мәселесі өте маңызды. Сарапшылар ретінде тартылған тар мамандандырылған дәрігерлер көбінесе өздері болып табылады, олар зардап шеккен адамға әсер ету сәтіне дейін көмек көрсету процесіне қатыса алады. Мұндай жағдайларда корпоративтік ынтымақтастық туралы ұмытпау қажет.

Бұл сарапшының тұжырымдары мен сараптамалық зерттеудің өзі кейбір жағдайларда біржақты болуы мүмкін.

Тартылатын сарапшылар мен мамандардың нақты тәуелсіздігін қамтамасыз ету үшін сотқа дейінгі тергеп-тексеру органы басқа өңірлердің және Республикалық маңызы бар қалалардың тәуелсіз сараптама ұйымдарында сот сараптамасын жүргізуді тағайындауға тиіс.

Сондай-ақ, зардап шегушіге көрсетілген медициналық көмектің түрі мен көлемі тіркелген науқастың медициналық құжаттарын, стационарлық немесе амбулаториялық карталарын алып қою қажет болған жағдайда оларды кейіннен қарап-тексеру, өзге де ақпарат алу үшін тәуелсіз медицина мамандарын тарту қажет.

Осылайша, медицина саласындағы қылмыстық істер бойынша сотқа дейінгі іс жүргізу өзінің ерекшелігіне байланысты осындай құқық бұзушылықтардың жасалуына ықпал ететін

себептер мен жағдайларды мұқият зерделеуді талап етеді. Содан кейін жан-жақты талдау негізінде осы саладағы заңнаманы одан әрі жетілдіру үшін шаралар қабылдауды ескереді.

Жоғарыда аталған саланың қылмыстық істері бойынша осы проблемаларды жою медицина қызметкерлерінің құқықтары мен мүмкіндіктерін, кәсіптік құқық бұзушылық жасады деп негізсіз айыптаудан қорғау тетігін әзірлеуге мүмкіндік беретінін, сондай-ақ барлық қойылатын талаптарға жауап беретін тиісті әдістемені әзірлеуге мүмкіндік беретінін атап өту қажет.

ӘДЕБИЕТТЕР ТІЗІМІ

1. Новые возможности для развития в условиях четвертой промышленной революции: Послание Первого Президента Республики Казахстан Н. Назарбаева народу Казахстана. 10 января 2018. // <http://www.akorda.kz>
2. Қазақстан Республикасының Қылмыстық кодексі: Қазақстан Республикасының 2014 жылғы 3 шілдедегі № 226-V (өзгертулермен және толықтырулармен. 30.12.2020) // <https://online.zakon.kz>
3. Қазақстан Республикасының 2020 жылғы 7 шілдедегі № 360-VI «Халық денсаулығы және денсаулық сақтау жүйесі туралы» (өзгертулермен және толықтырулармен) // [Электрондық ресурс] - кол жеткізу режимі: <https://online.zakon.kz>
4. Рустемова Г.Р. Уголовное законодательство о медицинских преступлениях. - Алматы, 2020.
5. Қазақстан Республикасының 2014 жылғы 4 шілдедегі № 231-V Қылмыстық іс жүргізу кодексі (02.01.21. № 399-VI (өзгерістерімен және толықтыруларымен) // [Электрондық ресурс] – кол жеткізу режимі: <https://online.zakon.kz>
6. Уголовно-процессуальное право Республики Казахстан: учебник / О.Т. Сейтжанов, А.В. Брылевский, С.Н. Бачурин и др. – Костанай: Костанайская академия МВД РК им. Ш. Кабылбаева, 2016. – 197 с.

REFERENCES

- 1 New opportunities for development in the conditions of the fourth industrial revolution: Address of the First President of the Republic of Kazakhstan N. Nazarbayev to the people of Kazakhstan. January 10, 2018 // <http://www.akorda.kz>
- 2 Criminal Code of the Republic of Kazakhstan dated July 3, 2014 No. 226-V (with amendments and additions as of 30.12.2020) // <https://online.zakon.kz>
- 3 O zdorov'e naroda i sisteme zdravoohranenija: Kodeks Respubliki Kazahstan ot 7 ijulja 2020 goda № 360-VI (s izm. i dop. po sost. na 08.01.2021 g.) // <https://online.zakon.kz>
- 4 Rustemova G. R. Criminal legislation on medical crimes. - Almaty, 2020.
- 5 Criminal Procedure Code of the Republic of Kazakhstan dated July 4, 2014 No. 231-V ZRK (with amendments and additions as of 02.01.2021) // <http://adilet.zan.kz>
- 6 Criminal procedure law of the Republic of Kazakhstan. Textbook / O.T. Seitzhanov, A.V. Brylevsky, S. N. Bachurin et al. - Kostanay: Kostanay academy of the MIA of the RK named after Sh. Kabylybayev, 2016. - 197 p.

SOME FEATURES OF THE INVESTIGATION OF MEDICAL CRIMINAL OFFENSES

KAZENOVA A.A.

master in Law, North Kazakhstan University named after M. Kozybayev, Kazakhstan, Petropavlovsk.

Annotation. *The history of medicine is of some interest at the present time. In the modern world, medicine plays a very important role. The study of its history is of great importance for the development of modern scientific medicine. Currently, medicine is based on the methods developed in ancient times from its origin: the patient and diagnosing the disease by analysis, symptoms of the patient. As then, so now, a significant role in the origin of diseases is given to the way of life of a person and the role of the environment, especially the climate. Modern medicine continues to study diseases and methods of their treatment using the tactics of an individual approach to the patient.*

*The interests of life and health of the individual, the observance of constitutional rights and freedoms have always remained objects of protection of criminal law. The responsibility of a medical worker is a complex legal problem due to its specificity, since the rights of a medical worker, in accordance with the legal nature, are outside the country and the special sphere.*⁶⁺⁹

The Criminal Code of the Republic of Kazakhstan provides for a two-level system of criminally punishable acts, consisting not only of crimes, but also of other criminal offenses, including those located at the "junction" of an administrative offense and a crime corresponding to another degree of danger to the republic.

Accordingly, the Criminal Procedure Code of the Republic of Kazakhstan establishes a new type of criminal offense – a criminal offense. Taking in to account the relationship between substantive and procedural law, a new type of production – the protocol form of pre-trial investigation – has also been introduced in the CPC. Codification of local medical legislation is a simple and positive point. However, the ambiguities and differences inherent in criminal cases of this category require a legislative solution. The disclosure and investigation of criminal cases of a medical nature were definitely one of the most difficult tasks, and they cannot be recognized by persons who conduct preliminary procedures.

Keywords: *methodology, medical personnel, problem, professional activity, investigation, complexity, mandatory medical standards, optimization, criminal offenses.*

НЕКОТОРЫЕ ОСОБЕННОСТИ РАССЛЕДОВАНИЯ МЕДИЦИНСКИХ УГОЛОВНЫХ ПРАВОНАРУШЕНИЙ

КАЗЕНОВА А.А.

магистр юридических наук, Северо-Казахстанский университет им. М.Козыбаева, Казахстан, г. Петропавловск.

Аннотация. *История медицины представляет определенный интерес в настоящее время. В современном мире медицина играет очень большую роль. Изучение ее наследия имеет большое значение для развития современной научной медицины. В настоящее время медициной взяты за основу выработанные еще в древности методы наблюдения за больными, диагностика заболевания по анализам, симптомам больного. Как и тогда, так и сейчас существенное значение в происхождении заболеваний придается образу жизни человека и роли окружающей среды, прежде всего климату. Современной медициной продолжено изучение болезней и методов их лечения с применением тактики индивидуального подхода к больному.*

Интересы жизни и здоровья личности, соблюдение конституционных прав и свобод всегда оставались объектами уголовно-правовой охраны. Ответственность медицинского работника является сложной правовой проблемой в силу специфичности, так как отрасль медицинского права в юридической природе относится к своеобразной и особой сфере.

В Уголовном кодексе Республики Казахстан предусмотрена двухзвенная система уголовно наказуемых деяний, состоящая не только из преступлений, но и уголовных проступков, в том числе находящихся на «стыке» административного правонарушения и преступления по степени общественной опасности.

Соответственно, в Уголовно-процессуальном кодексе Республики Казахстан закреплен новый вид уголовно наказуемого деяния – уголовный проступок. С учетом взаимосвязи материального и процессуального права в УПК введен новый вид производства – протокольная форма досудебного расследования. Кодификация отечественного медицинского законодательства является ключевым положительным моментом. Однако неясности и трудности, возникающие по уголовным делам данной категории требуют законодательного разрешения. Раскрытие и расследование уголовных дел медицинского характера определенно представляют одну из сложных задач, возлагают на лиц, осуществляющих досудебное производство определенные знания.

Ключевые слова: *методика, медицинский персонал, проблема, профессиональная деятельность, расследование, сложность, общеобязательные медицинские стандарты, оптимизация, уголовные правонарушения.*

О НЕКОТОРЫХ ВОПРОСАХ ОБЕСПЕЧЕНИЯ ВОЕННОЙ БЕЗОПАСНОСТИ И ОБОРОНЫ РЕСПУБЛИКИ КАЗАХСТАН В УСЛОВИЯХ СОВРЕМЕННЫХ РЕАЛИЙ ВОЕННЫХ КОНФЛИКТОВ

АХМЕТОВ С.Т.

магистр педагогических наук, заместитель начальника кафедры тактики и общевойсковых дисциплин, Академия Национальной гвардии Республики Казахстан, полковник, г. Петропавловск. E-mail: Ahmetst8005@mail.ru.

***Аннотация.** В статье раскрываются отдельные вопросы организации обороны государства, нанесения поражения войскам противника, принуждения его к прекращению военных действий.*

На основе анализа военных конфликтов за последние годы, предлагается гипотетическая модель построения системы обороны.

Ключевые слова: система обороны, способы боевых действий, средства боевых действий, фортификационные сооружения, огневое поражение противника, заблуждение противника.

*«Отаның үшін отқа түс – күймейсің»
Бауыржан Момышұлы*

*«Si vis pacem, para bellum»
Корнелий Непот, древнеримский историк и биограф*

Развитие военно-политической обстановки в мире становится все более непредсказуемой. Мир не стал безопаснее [1], [2]. Условия, которые могут привести к военным угрозам Республике Казахстан [3] в настоящий момент становятся более острыми. За последние 3 года на постсоветском пространстве произошло несколько конфликтов с применением военной силы. Это, Вторая карабахская война, конфликт между Таджикистаном и Кыргызстаном, события января в Казахстане, ситуация в Каракалпакстане Республики Узбекистан, специальная военная операция Российской Федерации на Украине. В том числе к таким условиям относятся общая военно-политическая обстановка в Центрально-Азиатском регионе и на Ближнем Востоке [4].

Анализ текущей ситуации показывает необходимость нормативного правового закрепления главным принципом государственной политики в области обеспечения военной безопасности Республики Казахстан принципа обеспечения самостоятельности обороны, в том числе, в военных конфликтах высокой интенсивности. Конечно, это не исключает сотрудничество в укреплении мира, международной и региональной безопасности, стабильности, защите на коллективной основе независимости, территориальной целостности и суверенитета [3].

Это касается не только соответствия военной мощи государства характеру военных угроз Республике Казахстан, но и уровня боевого потенциала войск (сил), военной силы, военного потенциала государства в целом.

В этой связи, боевой потенциал военной организации государства должен соответствовать характеру военных угроз, решаемым задачам согласно законодательству Республики Казахстан по пресечению пограничных и внутренних вооруженных конфликтов, а также их применения в военных конфликтах.

С учетом скоротечности военных конфликтов, полагаться на показатели военной мощи будет ошибочной и может привести к огромным последствиям. И рассчитывать на огромную территорию нашей Родины, необходимость определенного времени для продвижения агрессора, будет самообманом.

К сожалению, направленность военной политики Республики Казахстан не дает полных гарантий по разрешению возможных противоречий и локализацию военных угроз только с использованием политико-дипломатических, экономических, информационных, правовых и других невоенных средств.

В целом, в Военной доктрине Республики Казахстан предусмотрены соответствующие меры в рамках направлений деятельности в военно-политической, военно-стратегической и военно-экономической сферах, мобилизационной подготовки, а также развития военной организации государства.

Военная организация государства должна иметь соответствующее количество личного состава, которые должны быть профессионалами (тут речь не о профессиональных войсках, сформированных из контрактников, а о военнослужащих, имеющих соответствующую готовность) и современные средства борьбы отечественного производства. Начиная от стрелкового оружия и боеприпасов к ним, заканчивая артиллерийскими системами, боевыми машинами, танками, всевозможными беспилотными летательными аппаратами, реактивными системами залпового огня, огнеметами, вертолетами и самолетами, а также всем тем, что стоит на вооружении военной организации государства, в том числе средства связи, средства радиоэлектронной борьбы, инженерного обеспечения, разведки и т.д., должны производиться в отечественных предприятиях военно-промышленного комплекса, все комплектующие, детали, механизмы, агрегаты и т.д.

Военная безопасность, как составляющая национальной безопасности, определяется способностью защитить национальные интересы Республики Казахстан военными средствами [3]. В этом контексте, вопрос обеспечения военной безопасности государства не должен зависеть от внешних субъектов.

Например, согласно доклада британского аналитического центра в области обороны и безопасности Британского Королевского института объединенных служб, в специальной военной операции на Украине Российские Вооруженные Силы активно применяют боеприпасы и системы, в которых, как выяснилось, массово используются в качестве ключевого звена микрочипы производства США, Великобритании, Германии, Японии, Южной Кореи, Швейцарии, Нидерландов. Все эти страны выступили против действий России и ввели различные пакеты санкции. За первые 5 месяцев специальной военной операции Российская сторона выпустила по Украине 3650 ракет. В частности, ракеты 9М727 и X-101 воздушного базирования Россия не может изготовить самостоятельно из-за того, что отдельные детали для него произведены американскими и немецкими компаниями. Также зарубежных компонентов много в российском разведывательном беспилотном летальном аппарате «Орлан-10» (используется при координации артиллерийского удара) и реактивной системе залпового огня «Горнадо-С» [5].

Другой пример, западные страны приняли решение о передаче Украине танков Leopard 2 (Германия), Challenger 2 (Великобритания), M1- Abrams (США). Использование этих танков имеют ряд недостатков. Данные танки совершенно разные. Системы управления разные, имеют разные калибры, невозможно применять одинаковые снаряды. Соответственно требует точной логистики по своевременному оснащению боеприпасами, техническому обслуживанию и ремонту, а также другие существенные вопросы, решение которых требует серьезного подхода.

Требуется обратить особое внимание к деятельности в военно-экономической сфере. Реальность такова, что она не полностью удовлетворяет потребности военной организации государства.

Как отметил Президент Республики Казахстан Касым-Жомарт Токаев: «.....Перед нами стоит задача формирования боеспособной армии на основе новой концепции.

События в Арсыи показали, что в Вооруженных Силах накопились серьезные проблемы.

Нужно, наконец, упорядочить все военные расходы, укрепить финансовую и общую дисциплину в армии. В то же время следует повышать престиж военной службы, материальное оснащение вооруженных сил.

Укомплектованная профессионально подготовленными, преданными Родине офицерскими кадрами и военнослужащими, наша армия должна быть готова к отражению угроз безопасности страны в новых геополитических реалиях.» [6].

Мы должны стремиться как можно быстрее воплощать в жизнь государственную политику по обеспечению военной безопасности и обороны Республики Казахстан в соответствии с требованиями и положениями Военной доктрины Республики Казахстан.

Все возможности для этого имеются.

Особого внимания требует обеспечение и построение новой системы территориальной обороны.

Анализ боевых действий между Россией и Украиной по имеющимся данным, размещенных в открытом доступе в системе Интернет, показала, что заблаговременная подготовка системы оборонительных сооружений обеспечивает эффективность применения территориальных войск в соответствии с их предназначением.

С учетом географического расположения Республики Казахстан, особенностей рельефа, плотности проживания населения на отдельных регионах и других факторов, нами предлагается гипотетическая модель построения системы обороны.

На наш взгляд, территориальная оборона должна строиться по всему периметру и в целом на всей территории Республики Казахстан по следующим рубежам:

1-рубеж – подразделения и воинские части Пограничной службы КНБ Республики Казахстан, а также некоторые подразделения и воинские части территориальных войск;

2-рубеж – подразделения и воинские части территориальных войск;

3-рубеж – ракетные и авиационные силы, резерв.

В соответствии с возможными угрозами военной безопасности, 1-рубеж должен решать задачи по обеспечению защиты от диверсионных актов или актов терроризма, а также служит способствующим фактором для развертывания подразделений и воинских частей территориальных войск 2-рубежа при введении режимов чрезвычайного или военного положения.

2-рубеж строится, как правило, на подходах к центрам административно-территориальных единиц Республики Казахстан. Основу системы обороны 2-рубежа должны составлять укрепленные районы батальонных тактических групп по системе круговой обороны. Удаленность района обороны батальонной тактической группы должна составлять от 5 до 20 км от обороняемого населенного пункта (объекта). По такой же системе должна быть организована оборона каждого населенного пункта (объекта), особенно населенных пунктов (объектов), имеющих стратегическое, оперативное и оперативно-тактическое значение в обеспечении военной безопасности Республики Казахстан. Для их обороны предполагается батальонные тактические группы и ротные тактические группы, с учетом важности населенного пункта (объекта).

Основу ударной силы 2-рубежа должны составлять артиллерийские подразделения. При этом, укрепленные районы, как правило, преимущественно должны состоять из фортификационных сооружений закрытого типа. Возникает необходимость разработки новых фортификационных сооружений. Современные фортификационные сооружения должны обеспечить сохранность от воздействия всех видов оружия, в том числе высокоточного оружия, позволять наиболее эффективное применение наших подразделений и средств поражения. Необходимо предусмотреть защиту личного состава и огневых средств, находящихся в открытых окопах от применения осколочных гранат путем забрасывания простыми дронами. Для этого можно использовать конструкции, устанавливаемые в бруствер в виде крыши, навесы, козырьки из металлических прутьев, листов и т.д.

3-рубеж должен являться цитаделем системы обороны. Ее основу должны составлять ракетные войска и авиация.

Дислокация и базирование основных сил 3-рубежа должны находиться в центре страны. На наш взгляд, можно рассмотреть расположение объединения 3-рубежа в Карагандинской области на западе Нуринского района и на востоке Актогайского района. Также объединения ракетных войск и авиации должны быть на южном и западном направлениях Казахстана. С учетом логистики, их можно разместить вблизи населенного пункта Шалгинский Улытауского района Улытауской области и города Шалкар Актюбинской области.

Целесообразно и закономерно, что эти объединения должны быть наиболее защищены. Их размещение должно предусмотреть специальные подземные сооружения на примере подземной тактической авиабазы «Огаб-44» Исламской Республики Иран.

В данной статье поверхностно затронуты основные вопросы оборонной политики государства, которые требуют дальнейшей разработки соответствующими специалистами. Вместе с тем, гипотетическая модель построения системы обороны, на первый взгляд, выглядит обоснованной и реализуемой.

Защита Республики Казахстан является священным долгом и обязанностью каждого ее гражданина [7]. Каждый гражданин Республики Казахстан, в пределах своих полномочий, должен проявить волю, верность, настойчивость, умение, трудолюбие, гордость, непоколебимость и не откладывая на завтрашний день обеспечить создание такой обороны, который не позволит агрессору думать о посягательстве на нашу независимость.

СПИСОК ЛИТЕРАТУРЫ

1. Копичев О.А., Николаев А.Е. Современные войны: анализ тенденций развития межгосударственного противоборства, классификация форм и способов борьбы, формирование признаков и критериев военного конфликта // Система управления, связи и безопасности. 2021. №1. С. 1-32. DOI:10.24411/2410-9916-2021-10101.
2. Степанова Е. Вооруженные конфликты начала XXI века: типология и направления трансформации. Мировая экономика и международные отношения, 2020, т.64, №6, сс. 24-39. <http://doi.org/10.20542/0131-2227-2020-64-6-24-39> (дата обращения 12.02.2023).
3. Военная доктрина Республики Казахстан. Информационно-правовая система нормативных правовых актов Республики Казахстан «Әділет». URL: <http://10.61.42.188/rus/docs/U1700000554> (дата обращения 12.02.2023).
4. Кашин В.Б. Первая большая война XXI века // Россия в глобальной политике. 22.06.22. <https://globalaffairs.ru> (дата обращения 12.02.2023).
5. Доклад RUSI: западные микрочипы – «спасательный круг» российского оружия. URL: www.qolosameriki.com (дата обращения 14.02.2023).
6. Конструктивный общественный диалог – основа стабильности и процветания Казахстана. Послание Главы государства народу Казахстана от 2 сентября 2019 года. Информационно-правовая система нормативных правовых актов Республики Казахстан «Әділет». URL: <http://10.61.42.188/rus/docs/K1900002019> (дата обращения 12.02.2023).
7. Конституция Республики Казахстан. Информационно-правовая система нормативных правовых актов Республики Казахстан «Әділет». URL: http://10.61.42.188/rus/docs/K950001000_ (дата обращения 16.02.2023).

REFERENCES

1. Kopichev O.A., Nikolaev A.E. Sovremennyye vojny: analiz tendencij razvitiya mezhgosudarstvennogo protivoborstva, klassifikaciya form i sposobov bor'by, formirovanie priznakov i kriteriev voennogo konflikta // Sistema upravleniya, svyazi i bezopasnosti. 2021. №1. S. 1-32. DOI:10.24411/2410-9916-2021-10101.
2. Stepanova E. Vooruzhennyye konflikty nachala HKHI veka: tipologiya i napravleniya transformacii. Mirovaya ekonomika i mezhdunarodnyye otnosheniya, 2020, t.64, №6, ss. 24-39. <http://doi.org/10.20542/0131-2227-2020-64-6-24-39> (data obrashcheniya 12.02.2023).
3. Voennaya doktrina Respubliki Kazahstan. Informacionno-pravovaya sistema normativnyh pravovyh aktov Respubliki Kazahstan «Әdilet». URL: <http://10.61.42.188/rus/docs/U1700000554> (data obrashcheniya 12.02.2023).
4. Kashin V.B. Pervaya bol'shaya vojna HKHI veka // Rossiya v global'noj politike. 22.06.22. <https://globalaffairs.ru> (data obrashcheniya 12.02.2023).

5. Doklad RUSI: zapadnye mikrochipy – «spasatel'nyj krug» rossijskogo oruzhiya. URL: www.qolosameriki.com (data obrashcheniya 14.02.2023).

6. Konstruktivnyj obshchestvennyj dialog – osnova stabil'nosti i procvetaniya Kazahstana. Poslanie Glavy gosudarstva narodu Kazahstana ot 2 sentyabrya 2019 goda. Informacionno-pravovaya sistema normativnyh pravovyh aktov Respubliki Kazahstan «Әdilet». URL: <http://10.61.42.188/rus/docs/K1900002019> (data obrashcheniya 12.02.2023).

7. Konstituciya Respubliki Kazahstan. Informacionno-pravovaya sistema normativnyh pravovyh aktov Respubliki Kazahstan «Әdilet». URL: http://10.61.42.188/rus/docs/K950001000_ (data obrashcheniya 16.02.2023).

ҚАЗІРГІ ЗАМАНҒЫ ӘСКЕРИ ҚАҚТЫҒЫСТАР ЖАҒДАЙЫНДА ҚАЗАҚСТАН РЕСПУБЛИКАСЫНЫҢ ӘСКЕРИ ҚАУІПСІЗДІГІ МЕН ҚОРҒАНЫСЫН ҚАМТАМАСЫЗ ЕТУДІҢ КЕЙБІР МӘСЕЛЕЛЕРІ ТУРАЛЫ

АХМЕТОВ С.Т.

педагогика ғылымдарының магистрі, Қазақстан Республикасы Ұлттық ұланы академиясының тактика және жалпы әскери пәндері кафедрасы бастығының орынбасары, полковник, Петропавл қ. E-mail Ahmetst8005@mail.ru

Андатпа. Мақалада мемлекеттің қорғанысын ұйымдастырудың, жау әскерлерін жеңудің, оны соғыс қимылдарын тоқтатуға мәжбүрлеудің әкелеген мәселелері ашылады.

Соңғы жылдардағы әскери қақтығыстарды талдау негізінде қорғаныс жүйесін құрудың гипотетикалық моделі ұсынылады.

Түйінді сөздер: қорғаныс жүйесі, жауынгерлік қимылдар тәсілдері, жауынгерлік қимылдар құралдары, фортификациялық құрылғылар, қарсыласты атыспен талқандау, қарсыласты адастару.

АХМЕТОВ С.Т.

Master of Pedagogical Sciences, Deputy Head of the Department of Tactics and General Military Disciplines of the Academy of the National Guard of the Republic of Kazakhstan, Colonel, Petropavlovsk. E-mail Ahmetst8005@mail.ru

ON SOME ISSUES OF ENSURING MILITARY SECURITY AND DEFENSE OF THE REPUBLIC OF KAZAKHSTAN IN THE CONDITIONS OF MODERN REALITIES OF MILITARY CONFLICTS

Abstract. The article reveals some issues of organizing the defense of the state, defeating the enemy's troops, forcing him to cease hostilities. Based on the analysis of military conflicts in recent years, a hypothetical model of building a defense system is proposed.

Keywords: defense system, methods of combat operations, means of combat operations, fortifications, enemy fire damage, enemy delusion.

РОЛЬ ВОЕННО-ПРОФЕССИОНАЛЬНОГО ВОСПИТАНИЯ КУРСАНТОВ НА СОВРЕМЕННОМ УРОВНЕ В ВОЕННЫХ УЧЕБНЫХ ЗАВЕДЕНИЯХ РЕСПУБЛИКИ КАЗАХСТАН

КУЛЬБАЕВ Ж.Ж.

магистр национальной безопасности и военного дела, заместитель начальника кафедры тактики служебно-боевого применения, Академия Национальной гвардии Республики Казахстан, г. Петропавловск, полковник. E-mail: Kulbayev.75@mail.ru.

***Аннотация.** В научной статье излагается роль и место военно-профессионального воспитания курсантов военных учебных заведений Республики Казахстан в современных условиях и в настоящее время. Также изложена актуальность данного вопроса и основные цели и задачи военного воспитания курсантов.*

Ключевые слова: *военно-профессиональное воспитание, военные учебные заведения, военное образование, профессиональная этика, служебно-боевые задачи, нормы поведения.*

Казахстанское военное образование и военная наука вносят достойный вклад в дело укрепления обороноспособности Республики Казахстан для отражения любой внешней и внутренней агрессии, любого посягательства на территориальную целостность и независимость нашего государства.

Воспитание в системе образования – деятельность, направленная на развитие личности, создание условий для самоопределения и социализации обучающихся на основе социокультурных, духовно – нравственных ценностей и принятых в обществе правил, и норм поведения в интересах человека, семьи, общества и государства, формирование у обучающихся чувства патриотизма, гражданственности, уважения к памяти защитников Родины и подвигам предков, закону и правопорядку, человеку труда и старшему поколению, взаимного уважения, бережного отношения к культурному наследию и традициям народа, природе и окружающей среде.

Из вышеуказанного определения установлено понятие воспитание, понятие профессиональная этика можно сформулировать следующим образом: «Профессиональная этика – это есть система моральных принципов и норм поведения человека в его профессиональной среде».

Также профессиональная этика, это и общие нравственные нормы поведения, а также их выполнение в определенном виде профессиональной деятельности. Если рассматривать профессии правоохранительной и военной деятельности, то они имеют специальное значения, такие как: нормы справедливости, долг, беспристрастности, ответственности, трудолюбию, нетерпимости к несправедливости и обману. Эта этика имеет особо ценностное, но, как и все моральные нормы определенного требования соблюдения при военно-профессиональном воспитании.

Имеется также и профессиональные узкого направления – это такие нормы военного этикета (порядка поведения) при взаимодействии одного военного на гражданское лицо, обращение гражданина к военному (сотруднику правоохранительных структур), прием населения, обращении с гражданским населением, общении между коллегами, начальниками, телефонные и радио переговоры и т.д.

Еще один вид – профессионально-деонтологические нормы, они регламентируют действия военных и их поступки при несении службы, а также при выполнении служебно-боевых задач. Все выше перечисленные нормы указаны в служебных и распорядительных документах (Устав ВС РК, телеграммы, распоряжения, директивы, инструкции, наставления и руководство по службам и т.д.).

Более важные для выполнения военных нормы поведения при выполнении служебно-боевой деятельности, указаны в международных и общепринятых актах, таких, как Европейская конвенция по защите прав человека и его свободы, Кодекс поведения должностных лиц по поддержанию порядка (Генеральная Ассамблея ООН), а также много других.

Все имеющиеся нормы международного характера регламентируют определенное поведение военных (сотрудников), без его выбора. При их выполнении, должно обеспечивается военно-профессиональным воспитанием в сочетании с военной дисциплиной. Кроме этого также используется сознательное и умелое воспитания отношения к своим должностным и профессиональным обязанностям, а также нормам военно-профессионального поведения, единоначалия, созерцания потребности и необходимости качественного соблюдения их в полном объеме.

Выслеживается параллельная связь строгого соблюдения требований этики с профессиональным военным соответствием военного или сотрудника ОВД, с данными высокими показателями уровня, с гордостью за принадлежность к войскам.

Также применяются способы неукоснительных требований от исполнителей, контроль и при необходимости воздействия путем требований дисциплинарного устава и административных наказаний, что способствует ускорению профессионального воспитания.

За годы независимости Республика Казахстан стала авторитетным и полноправным членом мирового сообщества, при помощи активной интеграции экономики и культурного наследия. У казахстанской молодежи появляется новые позитивные тенденции к получению качественного образования, социальная активность и стремление познать и овладеть военными (специальными) профессиями. Сделав ставку на молодежь, Казахское Правительство проводит глобальные изменения в образовательной системе обучения.

Одной из главных задач военно-профессионального воспитания курсанта, является привитие ему моральных качеств лидерства. Моральные качества курсанта, выступают как возможность его характера, раскрывая его наиболее типичные черты поведения, они же и будут важным элементом нравственной ценности личности. Моральные качества курсантов можно разделить на три большие группы:

1. Качества, характеризующие курсанта к подразделению (окружающего его общества), к общественной системе в целом (патриотизм, преданность идеалам, стремление выполнить распоряжение или приказ, мужество, настойчивость и др.);

2. Качества, отражающие отношение курсанта к коллегам и командирам (начальникам), а также к его правовым действиям при выполнении задачи. Зрелость личности, сочетающая в себе коллективизм и личное достоинство, скромность, настойчивость, требовательность к себе и к окружающим, вежливость, тактичность, верность и ряд других черт;

3. Качества, связывающие отношения курсанта к материальной собственности, доверенному ему вооружению и техники, и своей профессии. К ним относятся такие качества, как трудолюбие, бережность, чувство ответственности и профессиональной гордости, инициативности, исполнительности, дисциплинированности, стремлению повышения профессионального мастерства и т.д.

Таким образом процесс военно-профессионального воспитания курсантов предполагает формирование его морально-психологических возможностей, систематизированных на этическом самосовершенствовании, совершенствовании в профессиональном отношении и соответствующему поведению как основной черте характера курсанта, стремление совершенствовать свое мастерство в профессиональном отношении. Сформированные черты военно-профессионального воспитания, выступают возбудителями нравственной деятельности курсанта и его активности в обучении. Формирование профессиональных качеств курсанта в этическом воспитании, являются одной из наиболее актуальных задач любого военного учебного заведения Республики Казахстан.

СПИСОК ЛИТЕРАТУРЫ

1. Указ Президента Республики Казахстан от 29 сентября 2017 года №554 «Военная доктрина Республики Казахстан», Астана, Акорда;
2. Закон Республики Казахстан от 10 января 2015 года, №274-V «О Национальной гвардии Республики Казахстан», Астана, Акорда;
3. Закон Республики Казахстан «О чрезвычайном положении» (с изменениями от 14 января 2006 года, №117-III ЗРК);
4. Основы служебно – боевого применения Национальной гвардии Республики Казахстан, учебное пособия для офицеров/ МВД Республики Казахстан ГК НГ, Военно – научный центр, Астана, 2016 года.
5. Учебное пособие «Военная подготовка в организациях высшего профессионального образования», часть 3, Министерство обороны Республики Казахстан, Алматы – 2016.

REFERENCES

1. Decree of the President of the Republic of Kazakhstan dated September 29, 2017 No. 554 "Military Doctrine of the Republic of Kazakhstan", Astana, Akorda;
2. Law of the Republic of Kazakhstan dated January 10, 2015, No. 274-V "On the National Guard of the Republic of Kazakhstan", Astana, Akorda;
3. The Law of the Republic of Kazakhstan "On the State of Emergency" (as amended on January 14, 2006, No. 117-III SAM);
4. Fundamentals of service and combat use of the National Guard of the Republic of Kazakhstan, training manuals for officers/ Ministry of Internal Affairs of the Republic of Kazakhstan GC NG, Military Scientific Center, Astana, 2016;
5. Textbook "Military training in organizations of higher professional education", part 3, Ministry of Defense of the Republic of Kazakhstan, Almaty – 2016.

КУРСАНТТАРДЫ ӘСКЕРИ-КӘСІПТІК ТӘРБИЕЛЕУДІҢ РӨЛІ ҚАЗІРГІ ДЕҢГЕЙДЕ ҚАЗАҚСТАН РЕСПУБЛИКАСЫНЫҢ ӘСКЕРИ ОҚУ ОРЫНДАРЫНДА

КУЛЬБАЕВ Ж.Ж.

Ұлттық қауіпсіздік және әскери іс магистрі, Қазақстан Республикасы Ұлттық ұлан академиясының ҚЖҚТ кафедрасы бастығының орынбасары, Петропавл қ, полковник. E-mail: Kulbayev.75@mail.ru.

Аннотация. Ғылыми мақалада қазіргі жағдайда және қазіргі уақытта Қазақстан Республикасының әскери оқу орындарында курсанттарды әскери-кәсіптік тәрбиелеудің рөлі мен орны баяндалады. Сондай-ақ осы мәселенің өзектілігі және курсанттарды әскери тәрбиелеудің негізгі мақсаттары мен міндеттері баяндалған.

Түйінді сөздер: әскери-кәсіптік тәрбие, әскери оқу орындары, әскери білім, кәсіптік этика, қызметтік-жауынгерлік міндеттер, мінез-құлық нормалары.

THE ROLE OF MILITARY-PROFESSIONAL EDUCATION OF CADETS ON MODERN LEVEL IN MILITARY EDUCATIONAL INSTITUTIONS OF THE REPUBLIC OF KAZAKHSTAN

KULBAYEV Zh.Zh.

Master of National Security and Military Affairs, Deputy Head of the TSBP Department of the Academy of the National Guard of the Republic of Kazakhstan, Petropavlovsk, Colonel. E-mail: Kulbayev.75@mail.ru.

Abstract. The scientific article describes the role and place of military-professional education of cadets in military educational institutions of the Republic of Kazakhstan in modern conditions and at the present time. The relevance of this issue and the main goals and objectives of military education of cadets are also outlined.

Keywords: *military-professional education, military educational institutions, military education, professional ethics, service and combat tasks, norms of behavior.*

УДК 335/359

**К МЕТОДИЧЕСКОЙ СИСТЕМЕ В ОБРАЗОВАТЕЛЬНОМ ПРОЦЕССЕ
ВОЕННО-УЧЕБНЫХ ЗАВЕДЕНИЙ**
(психофизический анализ и психолого-педагогические рекомендации)

ЕЛЬЖАНОВ О.Д.¹, ЕЛЬЖАНОВ Д.Ш.²

¹ аспирант, Московский государственный университет имени М. Ломоносова, г. Москва, Российская Федерация, E-mail: olzhaswork@gmail.com;

² преподаватель кафедры тыла, Академия Национальной гвардии Республики Казахстан, г. Петропавловск. E-mail: elzhanov65@mail.ru.

Анотация. *В данной статье представлен психофизический анализ восприятия существующей действительности человеком, как объектом педагогической деятельности в социально-экономических и педагогических условиях вуза.*

На основе методологии педагогической науки предложена последовательная интерпретация познания причинно-следственного аппарата восприятия экстремальных ситуаций и даны рекомендации их преобразования в целостной служебно-педагогической системе в методическом плане.

Ключевые слова: *методология, система, потребности, восприятие, познание, понимание, социализация, обучение, воспитание, методика, стили руководства.*

«Изучение и наблюдение природы породило науку»
Марк Тулий Цицерон

Вопросы организации и руководства образовательным процессом в высших военных учебных заведениях как в Республики Казахстан, так и в странах СНГ в сфере учебного процесса объединены в единую международную систему Болонского проекта образования для всех вузов, которая требует сознательной и самостоятельной траектории самообразования объектами педагогической деятельности.

На сегодняшний день, анализ интеллектуального уровня развития и тем более практических навыков у выпускников высших военных учебных заведений желает быть лучше. И в этом заключается актуальность рассматриваемой темы исследования.

Стоит отметить то, что в гражданских высших учебных заведениях основная деятельность акцентирована на осуществление образовательного процесса на демократических условиях социально-педагогического управления, установленных целиком и полностью на требованиях Болонской системы, что в корне противоположно выглядит в военно-учебных заведениях, где социально-экономические и педагогические условия отражены в нормативно-правовых актах и при этом имеют специфичность экстремальной жизнедеятельности.

Объектом такой жизнедеятельности является курсант, с которым образовательный процесс осуществляется именно в такой экстремальной жизнедеятельности.

Поэтому предлагаю взглянуть на человека, как на объекта педагогической деятельности с психофизической стороны его исследования, используя при этом **методологию педагогической науки**, как инструмент их познания и последующего преобразования существующей действительности, т.е. основной тематики рассматриваемого нами вопроса [1].

Надо полагать, что каждый человек, по складу своего характера, темперамента, уровня интеллектуального и физического развития не одинаков с другим, это и есть **существующая действительность** (далее СД), которую мы понимаем на своем **общенаучном уровне восприятия**. (см.рис.1)

Если рассматривать ее на **конкретно-научном уровне познания**, то можно убедиться в том, что в психофизическом плане потребности всех людей одинаковы. Тому свидетельствует выработанная теория известного американского психолога А. Маслоу [2], в которой он представил иерархическую последовательность потребностей человека, где основной является – **физиологическая потребность** (пища, сон, отдых).

В этом случае следует заметить, что эти продукты необходимы для продуктивного функционирования **организма** человека в целях его созидательной деятельности [3].

Второй по иерархии, является **потребность в безопасности** человека (стабильность, спокойствие, физиологическая удовлетворенность).

В целом они являются продуктами **подсознания** человека и сосредоточены на обеспечение безопасности организма человека и его функциональной деятельности.



Последующие **потребности человека в общении, любви, самоутверждения, самоактуализации, поиска справедливости и стремления к познанию**, находят свое проявление при удовлетворенности первых двух потребности и являются продуктами **сознания** человека.

Отсюда мы можем сделать определенные выводы на **философском уровне понимания** существующей действительности и прийти к умозаключению, что объект нашей педагогической деятельности воспринимает существующую действительность **организмом, подсознанием и сознанием**.

Следует заметить и то, что при неудовлетворенности **организма, сознание** человека, опираясь на опыт, отложенный в его **подсознании** будет искать все пути удовлетворения потребностей организма.

Тому подтверждениями служат высказывание великих и известных полководцев и просветителей А. Суворова и А. Кунанбаева: «Прежде чем с солдата спросить, его необходимо накормить, одеть и обучить» [4] и соответственно «Когда у человека не болит голова о поиске хлеба, то он сам потянется к знаниям и передаст их детям» [5].

В этом случае **подсознание** курсанта является ведущим звеном для принятия решений, при смене социально-экономических и педагогических условий, где его **организм** подвергается режиму 3-х разового питания, постоянным физическим нагрузкам, ограниченному отдыху, на **сознание**, где целенаправленно ограничивают свободу слова, права, действий, постоянного морального и интеллектуального воздействия.

Эти специфические условия и есть исходные позиции для предстоящего преобразования существующей действительности в рассматриваемом нами вопросе и предоставляет нам возможность использования *технологический уровень* методологии педагогической науки.

Еще в XIX веке наш великий просветитель Абай Кунабаев, в своем 32 слове назидания говорил: «Отрадно, когда человек стремиться к познанию, но бесполезен будет его труд, если он не знает ее системы» [5].

Говоря о системе развития **сознания** личности в вопросах подготовки военных кадров, необходимо понимать, что основным фактором ее формирования являются социально-экономические и педагогические условия [6]. (см. рис.2) [7].

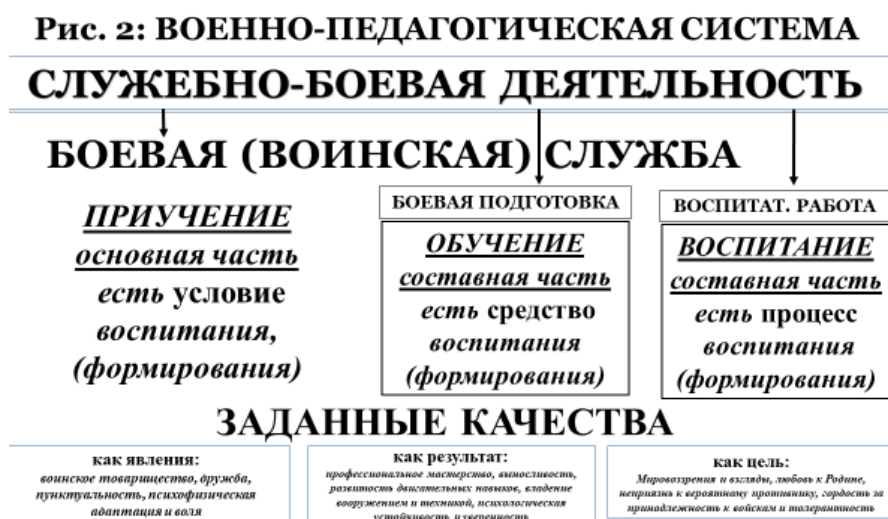

В нашем случае, это *воинская служба*, в основе которой заложено постоянство повторяемости повседневной жизнедеятельности, и если в социально - экономическом плане оно находит отражение в финансовом и бытовом обеспечении, доведения продовольственного и вещевого довольствия, то в социально-педагогическом плане оно основано в постоянном ограничении свободы слова, права и действий, строгом соблюдении распорядка дня и регламента служебного времени.

В этом случае у военнослужащих на ассоциативном и условно-рефлекторном уровне формируются привычки, которые в последствии преобразуются в такие потребности, как *войсковое товарищество, дружба, взаимовыручка и справедливое отношение друг к другу*.

Поэтому *воинская служба есть условие воспитания* военнослужащих и эти качества формируются *как явления*.

Именно, воинская служба является тем фактором, который *воздействует на подсознание* человека на первоначальном этапе его обучения в вузе, деятельность которого сосредоточена на поиск путей удовлетворения физиологической потребности организма и его безопасности.

Вместе с тем, неправильная и низкая организация и руководство *воинской службой*, (не доведение норм довольствия, нарушение уставных взаимоотношений, бестактное общение и злоупотребление властью командирами или старшими начальниками), приводят военнослужащего к поиску путей удовлетворения своих потребностей, что является мотивом к самостоятельному решению вопросов деструктивным путем.

Составными частями военно-педагогической системы воспитания военнослужащих являются направления *обучения и воспитания*, где *обучение* в разделе боевой подготовки формирует *как результат* такие профессиональные качества как психологическая устойчивость, выносливость, уверенность в себе, и в конце концов – выдержку, которая будет способствовать преодолению искушения.

Воспитание, как составная часть, есть целенаправленный процесс *воспитательной работы* по формированию в сознании военнослужащих взглядов и мировоззрений на

существующую действительность в целом, и в отношении самообразования в частности. Эти качества проявляются как поставленные *цели* субъектов педагогической деятельности.

Таким образом, суммируя все направления служебно-боевой деятельности наших воинских частей и подразделений в военно-педагогической системе воспитания (формирования) у курсантов заданных качеств, надо понимать, как всестороннее воздействие на *сознание, подсознание* и *организм* личности по формированию у него стремления к саморазвитию и самообразованию.

При этом, стоит заметить, что не качественная реализация этих направлений, ставит военнослужащего перед выбором на возможность совершения проступка с целью избежание морального, физического и психологического воздействия со стороны командиров и начальников.

Рис.3. Принципы воспитания



Поэтому нам необходимо обратиться к методическому началу практической реализации вышеуказанной системы, а она в первую очередь заключается в соблюдении принципов педагогической деятельности, которые описаны в трудах многих ученых-педагогов.

Соблюдение их присуще только человеку, а отсутствие их, свойственно животному миру [8]. (см. Рис. 3)

В целом, деятельность командиров (начальников) полностью должна быть основана в первую очередь на принципе «**Единства, согласованности и преемственности в воспитании**», где *единство* поставленных целей начальников по своим направлениям, должны найти реализацию в *согласованности* в их достижения с опорой на *преемственность* предыдущих поколений.

В методическом плане каждый руководитель должен придерживаться основополагающих принципов педагогической деятельности, когда, руководствуясь требованиями *воинской службы*, деятельность должна быть сосредоточена на соблюдение принципов *воспитания в воинской деятельности* и *воспитания в воинском коллективе, и через коллектив*.

В процессе *боевой подготовке*, где осуществляется обучение личного состава, основанного на требовательности и неоднократного повторения учебного материала, каждому руководителю необходимо опираться на основополагающие принципы *гуманистического подхода в воспитании* и *сочетания требовательности с уважением личного достоинства* обучаемого.

В *воспитательной работе* с личным составом, каждый руководитель должен придерживаться таких основополагающих принципов, как принцип *опоры на положительное* и *индивидуального и дифференцированного подхода* в воспитании.

Вместе с тем, следует отметить, что руководство этими принципами не возымеет положительных результатов, если в методической их реализации будут проследиваться грубые нарушения педагогической культуры и общения, и того хуже сформирует у личного состава как неприязнь к командиру в частности, так и негативное отношение к воинской службе в целом.

В плане реализации методической системы в *психолого-педагогическом плане*, важную роль играет руководство стилями общения, где при выполнении *воинской службы* в целом необходима постоянная требовательность к строгому соблюдению распорядка дня, регламенту служебного времени, укреплению воинской дисциплины. И как правило в этом направлении находит продуктивность *авторитарного стиля* управления личным составом.

В процессе *обучения*, где он является двусторонней активной деятельностью между субъектом и объектом педагогической деятельности в сфере познавательной деятельности,

будет продуктивен *демократический стиль* руководства боевой подготовкой, в которой должны сформироваться положительные мотивы к учению у самого личного состава.

В процессе *воспитательной работы*, где все усилия сосредоточены на формирование в *сознании* личности морально-нравственного развития наиболее продуктивным стилем руководства является *либеральный* характер общения с применением перцептивных педагогических способностей.

Исходя из всего вышеизложенного можно наблюдать, что в нашем случае реализация военно-педагогической системы воспитания (формирования) у военнослужащих заданных качеств по всем направлениям осуществляется на диалектической основе, т.е. целенаправленного воздействия на их сознание, волю и чувства с целью достижения развития в образовательной сфере.

Таким образом, считаю, что реализация международной системы образования, как в гражданских, так и военных учебных заведениях допустима в ее теоретическом изложении. Что касается практической ее реализации в вузах, с учетом искусственно созданных социально-экономических и педагогических условий военной службы, она должна нести традиционный характер методического воздействия, с целью формирования качеств, адаптирующих их к этим условиям, как основных критериев подготовки профессиональных военных кадров, обучения, как образовательного процесса и воспитания, как формирующего моральную основополагающую.

Только в этом случае, существует возможность формирования не только надежного защитника Родины, но и достойного ее гражданина.

СПИСОК ЛИТЕРАТУРЫ

1. Юдин Е.Г. Методология науки: Системность. Деятельность. - М,97- 444 с
2. Маслоу А. Мотивация и личность/ перевод А. Татлыбаевой. - СПб: Евразия, 99.
3. Ельжанов Д.Ш. Формула жизни. Методологическое пособие в помощь офицерам и руководителям НВП. Изд-2. пераб. и доп. П/п-ск, 2018 -102 с.ил.;
4. Суворов А. Наука побеждать. - М, 1954.
5. Абай. Слова-назидания. – Алматы, 1976.
6. Ельжанов Д. Ш.: Военная педагогика. Методология теории и практики на современном этапе: Монография. – Петропавловск: ВИ, 2016. – 222 с. ил.
7. Ельжанов Д.Ш., Имиров С.К., Мухамедина Э.Ж. Учебное пособие: Военная педагогика. Педагогический практикум. П/п-ск, 2017– 320 с.ил.;
8. Батыров М.Е., Ельжанов Д.Ш., Корнилов А.А. Альбом схем по Военной педагогике: Учебно-методическое пособие. – Петропавловск, 2018. – 280 с. – 2-ое изд. переработ и дополн.

REFERENCES

1. Iýdin E.G. Metodologiya naýki: Sistemnost Deiatelnost.- M,97- 444 s
2. Masloý A. Motivasiya i lichnost perevod A. Tatlybaevoi. - SPb: Evrazia, 99.
3. Eljanov D.Sh. Formýla jizni. Metodologicheskoe posobie v pomosh ofiseram i rýkovoditelám NVP. Izd-2. perab. i dop. P/p-sk, 2018 -102 s.il.;
4. Sývorov A. Naýka pobejdat.- M, 1954.
5. Abai. Slova-nazidania. – Almaty, 1976.
6. Eljanov D. Sh.: Voennaia pedagogika. Metodologiya teoriu i praktiki na sovremennom etape: Monografiya. – Petropavlovsk: VI, 2016. – 222 s. il.
7. Eljanov D.Sh., Imirov S.K., Mýhamedina E.J. Ýchebnoe posobie: Voennaia pedagogika. Pedagogicheskii praktikým. P/p-sk., 2017– 320 s.il.;
8. Batyrov M.E., Eljanov D.Sh., Kornilov A.A. Álbum sqem po Voennoi pedagogike: Ýchebno-metodicheskoe posobie. – Petropavlovsk, 2018. – 280 s. – 2-oe izd. pererabot i dopoln.

ӘСКЕРИ ОҚУ ОРНЫНДАҒЫ БІЛІМ БЕРУ ҮДЕРІСІНДЕГІ ӘДІСТЕМЕЛІК ЖҮЙЕГЕ

(психофизикалық талдау және психологиялық-педагогикалық ұсыныстар)

ЕЛЬЖАНОВ О.Д.¹, ЕЛЬЖАНОВ Д.Ш.²

¹ аспирант, Мәскеу мемлекеттік университеті. М.Ломоносова, Мәскеу қ. Ресей Федерациясы. E-mail: olzhaswork@gmail.com.

² тыл кафедрасының оқытушысы, Қазақстан Республикасы Ұлттық ұлан академиясы, Петропавл қ. E-mail: elzhanov65@mail.ru

Адапта. Бұл мақалада ЖЭОО-ның әлементтік-экономикалық және педагогикалық жағдайында педагогикалық қызмет объектісі ретінде адамның бар шындықты қабылдауының психофизикалық тандауы берілген.

Педагогика ғылымының әдістемесі негізінде экстремалды жағдайларды қабылдаудың себеп-салдар аппараты туралы білімнің дәйекті түсіндірмесі ұсынылып, әдістемелік жоспарда оларда тұтас қызметтік-педагогикалық жүйеге айналдыру бойынша ұсыныстар берілген.

Түйінді сөздер: әдістеме, қажеттіліктер, қабылдау, таным, әлеуметтену, оқыту, тәрбиелеу, жүйе, түсіну, сыбайлас жемқорлық, құқық бұзушылықтар.

METHODICAL SYSTEM IN THE EDUCATIONAL PROCESS OF MILITARY EDUCATIONAL INSTITUTIONS

(Psychophysical analysis and psychological-pedagogical recommendations)

YELZHANOV O.D. ¹, YELZHANOV D.SH. ²

¹ postgraduate, M. Lomonosov Moscow State University, Moscow, Russian Federation. E-mail: olzhaswork@gmail.com.

² teacher of Rear Department, National Guard Academy of the Republic of Kazakhstan, Petropavlovsk. E-mail: elzhanov65@mail.ru.

Abstract. This article presents a psychophysical analysis of the perception of the existing reality by a person as an object of pedagogical activity in the socio-economic and pedagogical conditions of the university.

On the basis of the methodology of pedagogical science, a consistent interpretation of the cognition of the causal apparatus of perception of extreme situations is proposed and recommendations for their transformation in a holistic service and pedagogical system in methodological terms are given.

Keywords: methodology, system, needs, perception, cognition, understanding, socialization, training, education, correction of corruption offenses

УДК 37.0 + 13

ФИЛОСОФСКИЙ АНАЛИЗ РАЗВИТИЯ ОСНОВНЫХ МОДЕЛЕЙ ОБРАЗОВАНИЯ

БЕЛОУСОВА Н. А.

аспирант кафедры философии ОмГПУ, преподаватель кафедры общеобразовательных дисциплин, Академия Национальной гвардии Республики Казахстан, г. Петропавловск, E-mail: ladynatali@inbox.ru

Аннотация. В статье приводится философский анализ развития основных моделей образования, которые возникали в различные периоды развития человечества. Подчеркивается значение социокультурной функции образования при выборе ведущей образовательной модели. Приводится перечень основных моделей образования, возникающих на основе двух исторических типов образования – формирующего и развивающего.

Ключевые слова: философия образования, образовательная модель, типы образования, формирующее образования, развивающее образование.

Что мы подразумеваем под развитием образования? В первую очередь нас интересует результат этого процесса, который должен соответствовать требованиям современного общества, предъявляемым к выпускнику того, или иного учреждения образования. Проблема повышения качества образования будоражит человечество с самого первого дня появления рода человеческой деятельности, позже получившей название педагогической [1].

Философия образования в первую очередь занимается проблемой осмысления противоречий и закономерностей развития образования. В этом направлении один из путей решения стоящих проблем – анализ и четкое обозначение основных моделей образования, возникающих на почве различных философских мировоззренческих установок и картин мира.

Любая модель образования должна иметь четкую опору на социокультурную базу. Очень часто, противоречия в образовательной системе связаны именно с тем, что выбранная модель не соответствует существующим в обществе установкам, не находит отклика в реальной жизни.

Кроме того, часто возникают проблемы отсутствия координирования между различными интересами социальных групп внутри одного общества, что естественно влечет за собой проблемы и в формировании воспитательно-образовательной парадигмы [2].

Система образования, принятая в том или ином обществе, не является вырванной из контекста, а всегда обуславливается социокультурными реалиями. Во-первых, потому, что общество – основной заказчик результатов образования, и заинтересовано в них; во-вторых, сами его принципы сформированы исходными мировоззренческими установками философских идей соответствующей эпохи.

При выработке основной образовательной модели происходит синтез личностных и общественных установок, которые связаны и с общечеловеческими, и с конкретно-историческими условиями существования общества и культуры. В целом, социокультурная функция образования является определяющей, так как именно она подразумевает целенаправленную деятельность по превращению естественного человека в человека культурного.

Исторически сложилось два основных типа образования, которые различаются в зависимости от того, какая из социокультурных функций является ведущей. Это – типы формирующего и развивающего образования [3].

С позиций формирующего типа, образование выступает ретранслятором социокультурного опыта, накопленного старшим поколением – более молодому. Педагогическая деятельность является целенаправленной деятельностью по передаче основной социально-значимой информации. По мере накопления большого объема опыта, возникала проблема выбора наиболее важного для передачи следующему поколению и менее важного, который можно забыть. Отобранную информацию аккумулировало содержание образования, а непосредственным носителем и передающим элементом становился педагог. В основу определяющего фактора умений, знаний и навыков ложилась социальная структура. Набор их определялся той социальной ролью, которую индивиду предстояло выполнять в обществе. Образование как бы подгоняет человека под определенные стандарты, соответствующие избранной модели деятельности и поведения. Постепенно происходила идеализация модели, то есть воспитание становилось инструментом построения не реального, а идеального общества. Одним из первых в этом ключе об образовании высказался Платон в своем труде «Государство». Разделяя граждан на группы, он, прежде всего ориентировался на их способности, развивая которые дети учились выполнять обязанности философов-правителей и воинов, в соответствии с идеализированной моделью общества. Ремесленники земледельцы, к слову, по мнению Платона в воспитании не нуждались. Аристотель первым обозначил значимость их воспитания для государства [4].

В целом, этот тип образования мы можем обозначить как социально ориентированный, в том смысле, что ключевой задачей в нем выступает поддержание общественного устройства и его развитие, в рамках идеальной модели этого общества. Подобные модели просуществовали вплоть до середины 20 века и в целом являлись эффективными, позволяя

сохранять проверенные опытом лучшие способы установления отношений между людьми и обществом.

При описываемом типе образования, усвоение содержания образования и его было целью. При этом производился тщательный отбор того, что входило в содержание, в соответствии с общественными интересами. Формулировались так называемые ЗУНы – знания, умения и навыки, которые обеспечивали бы сохранение имеющихся общественных отношений, ориентируя на выбранный общественный идеал. При типе формирующего образования педагог выступает ретранслятором социального опыта, ученик – воспроизводит его без каких-либо изменений, вариативность образования и отход его от установленного стандарта допускается лишь в смысле выбора направления развития на основе тех, или иных задатков. Такой тип также называют «традиционным» или «авторитарным» образованием.

Второй тип образования – развивающий – связан с ориентацией на развитие человека, личности, как основной функции образования. Идею Платона об опоре на учет природных задатков обучаемых, развили такие ученые, как Я.А. Коменский, И.Г. Песталоцци, Ф. Фребель, Д. Дистерверг, К.Д. Ушинский и другие [5].

Первоначально, особенности развития обучаемых рассматривались лишь в ключе возможного их использования для более эффективного использования в ракурсе общественно-полезных задач воспитания и образования. Так появился принцип природосообразности, сформулированный Я.А. Коменским. Однако, уже Песталоцци говорит о том, что идею образования «нужно рассматривать как идею природосообразного развития и формирования сил и задатков человеческого сердца, человеческого ума и человеческих умений» [6], тем самым переориентируя принцип природосообразности в основной закон хода развития человеческого рода.

Постепенно функция развития в образовательной системе становится ведущей, что связано с необходимостью, вызванной тенденциями общественного развития. К их числу относятся: быстро меняющиеся условия современного общества и необходимость успевать за ними, невозможность прогнозирования тенденций этого развития в долгосрочной перспективе, ценностно-нормативные различия и отсутствие универсальной системы ценностей.

В этой ситуации единственным основанием для определения тенденций воспитания и образования объективно становится сам человек – его развитие, становление его личности. При этом конечной целью образования и воспитания становится достижение общих для всего человечества качеств, значимых на определенном этапе развития общества.

Такая образовательная система включает в себя две части – инвариативную (ту, что по-прежнему направлена на выработку необходимых для общества ключевых результатов образования) и вариативную – способную меняться в зависимости от изменяющихся реалий. С одной стороны – обучаемый должен усвоить опыт предыдущих поколений, а с другой – усвоить его, то есть научиться изменять и по-разному интерпретировать его в реалиях жизни, зачастую дополняя новым содержанием, ранее не осуществившим, и потому не доступным для ретрансляции [7].

Ключевым моментом при развивающем типе образования становится задача педагога не просто передать какой-то готовый набор знаний, а научить обучаемого добыть эти знания самостоятельно, а иногда и изобрести ранее не существующие.

Современная педагогика находится сейчас на этапе создания формирующей модели образования и воспитания.

Итак, мы выделили два основных культурно-исторических типа образования и воспитания, в основе имеющих различия в принципе выбора приоритетной социокультурно функции, налагаемых на образовательную систему. Оба типа имеют место быть в современном обществе, зачастую совмещаются и дополняют друг друга.

На основе указанных типов, в каждом конкретно взятом обществе, в конкретный исторический период складывается своя модель образования и воспитания. Ее модификация зависит от тех, мировоззренческих, философских установок, которые присущи данному

конкретному обществу в отдельно взятый культурно-исторический период. Их классификация возможна по разным основаниям, наряду с различными дифференциациями, принятыми в исторической, философской, социологической науках.

Если за основу деления брать принцип Восток-Запад, то можно выделить западную и восточные модели образования [8].

На основании отношения к религии (геоцентристский принцип), модели образования подразделяются на светскую и религиозную.

Если в основу положить зародившиеся еще в Античности два подхода к конечной цели образования, мы можем выделить модель универсальной образованности и – в противовес ей – модель образования как подготовки к профессиональной деятельности. В современном мире это подразумевает так называемое фундаментальное и специальное, практикоориентированное, узкоспециализированное образование.

В Новое время сложилось две модели по принципу соотношения общества и человека. Модели социоцентристского и антропоцентристского образования, соответственно тому, что полагается первоначальным – общество (государство), либо человек (личность). Их еще называют авторитарной и гуманистическим моделями. Существуют различные спекуляции в отношении интерпретации данных моделей образования, о которых в рамках данного исследования подробно говорить не будем. Отметим лишь, что данный подход говорит только о тех различиях в моделях образования, в основе которых лежит акцент либо на общественной, либо на индивидуальной стороне целостности бытия человека и его взаимодействия с бытием общественного, однако, конечная цель гармонизации этих отношений несомненно лежит в основе обеих образовательных моделей [9].

Если говорить об ориентации на развитие человека, выделяют модель, в основе которой саморазвитие (Руссо, Бердяев), либо модель коэволюционной взаимосвязи природной и социокультурной составляющей процесса развития, которую предложил Ф.В.А. Дистерверг.

Обнаружение так называемых левополушарных и правополушарных дифференциаций в функционале мозга человека, привело к появлению моделей гуманитарного и естественнонаучного, и синтезированного образования, основанных на определении указанных особенностей врожденных задатков.

Когда речь заходит об ориентации либо на нравственную и воспитательную сторону образования, либо на научно-технократическую, выделяют гуманистическую и сциентистско-технократическую модели [10].

По отношению соотношения образования и воспитания, различают модели, в которых образование и воспитание рассматриваются как отдельные педагогические процессы, либо как превалирующий один из них.

По мере развития педагогики, появлялись модели, ориентированные на человека знающего, затем – на человека знающего, умеющего и делающего, и в конечном итоге – знающего, понимающего, принимающего самостоятельные решения и делающего.

И наконец – модели образования, в основе которых лежит ориентация на становление личностной культуры обучаемых, и модель, направленная на получение определённых знаний, умений и навыков, позже – компетенций.

Приведенный нами перечень далеко не исчерпывает всех возможных моделей образования. Каждая из них может быть применима в различных вариациях и соотношениях, взаимодействовать, включать различные элементы, в зависимости от авторства, специфики конкретной педагогической ситуации, ставящихся целей и много другого. Не существует универсальной модели образования и воспитания, также как не существует единой системы ценностей для людей разных эпох, культур и вероисповеданий.

СПИСОК ЛИТЕРАТУРЫ

1. Стрельцова К. А. Социальное воспитание: формирование личности в социуме: учеб. пособие. Краснодар: Краснодар. гос. ин-т культуры, 2020. 73 с.

2. Шамис Е., Никонов Е. Теория поколений. Необыкновенный Икс. М.: Университет «Синергия», 2016. 138 с.
3. Охлупина О. В., Плескачева О. Ю. Изменения в системе образования в эпоху «Индустрии 4.0» // Вестн. пед. наук. 2021. № 3. С. 104–110.
4. Мертон Р. Социальная теория и социальная структура. М.: АСТ, 2006. 873 с.
5. Беляев В. И., Шаталов А. А. Смысл и назначение историко-педагогического знания и образования // Вестн. Гос. гуманитар. -технол. ун-та. 2019. № 1. С. 5–10.
6. Вербицкий А. А. Педагогическая технология в контекстном обучении // Вестн. Моск. гос. гуманитар. ун-та им. М. А. Шолохова. Педагогика и психология. 2009. № 3. С. 48–54.
7. Клименко И. С. Управление качеством образования: опыт системного анализа и институционализации: моногр. М.: КДУ: Добросвет, 2021. 253 с. DOI: 10.31453/kdu.ru.978-5-7913-1193-1-2021-253.
8. Парсонс Т. Понятие общества: компоненты и их взаимоотношения // Библиотека Гумер: сайт. URL: https://www.gumer.info/bibliotek_Buks/Sociolog/pars/pon_ob.php (дата обращения: 16.02.2023).
9. Селезнева И. П. Педагогизация сферы межкультурной коммуникации как особого вида ценностно-ориентационной деятельности будущего педагога: моногр. 2-е изд., перераб. и доп. Красноярск: Краснояр. гос. пед. ун-т им. В. П. Астафьева, 2015. 252 с.
10. Новиков А. М. Постиндустриальное общество: моногр. М.: Эгвес, 2011. 136 с.

REFERENCES

- Belyaev V. I., Shatalov A. A. (2019) Smysl i naznachenie istoriko-pedagogicheskogo znaniya i obrazovaniya [Meaning and Appointment of Historical and Pedagogical Knowledge and Education], *Vestnik Gosudarstvennogo gumanitarno-tehnologicheskogo universiteta [Vestnik of State University of Humanities and Technology]*, no. 1, pp. 5–10. (in Russian)
- Novikov A. M. (2011) *Postindustrial'noe obshchestvo [Post-industrial Society]**. Moscow, Ehgves Publ., 136 p. (in Russian)
- Okhlupina O. V., Pleskacheva O. Yu. (2021) Izmeneniya v sisteme obrazovaniya v ehpokhu “Industrii 4.0” [Changes in the Education System in the Era of “Industry 4.0”], *Vestnik pedagogicheskikh nauk [Bulletin of Pedagogical Sciences]*, no. 3, pp. 104–110. (in Russian)
- Parsons T. (2021) [The Concept of Society: The Components and Their] *, *Biblioteka Gumer [Gumer Library]**. Available at: https://www.gumer.info/bibliotek_Buks/Sociolog/pars/pon_ob.php (accessed: 16.02.2023). (in Russian)
- Klimenko I. S. (2021) *Upravlenie kachestvom obrazovaniya: opyt sistemnogo analiza i institutsionalizatsii [Education Quality Management: Experience in Systems Analysis and Institutionalization]**. Moscow, KDU Publ., Dobrosvet Publ., 253 p., doi: 10.31453/kdu.ru.978-5-7913-1193-1-2021-253 (in Russian)
- Merton R. (2006) *Sotsial'naya teoriya i sotsial'naya struktura [Social Theory and Social Structure]**. Moscow, AST Publ., 873 p. (in Russian)
- Verbitskii A. A. (2009) Pedagogicheskaya tekhnologiya v kontekstnom obuchenii [Pedagogical Technology in Contextual Learning]*, *Vestnik Moskovskogo gosudarstvennogo gumanitarnogo universiteta imeni M. A. Sholokhova. Pedagogika i psikhologiya [Bulletin of the Moscow State Humanitarian University Named After M. A. Sholokhov. Pedagogy and Psychology]**, no. 3, pp. 48–54. (in Russian)
- Selezneva I. P. (2015) *Pedagogizatsiya sfery mezhkul'turnoi kommunikatsii kak osobogo vida tsennostno-orientatsionnoi deyatel'nosti budushchego pedagoga [Pedagogy of the Sphere of Intercultural Communication As a Special Type of ValueOrientational Activity of the Future Teacher]**. 2nd ed. Krasnoyarsk, Krasnoyarskii gosudarstvennyi pedagogicheskii universitet imeni V. P. Astaf'eva Publ., 252 p. (in Russian)
- Strel'tsova K. A. (2020) *Sotsial'noe vospitanie: formirovanie lichnosti v sotsiume [Social Education: The Formation of Personality in Society]**. Krasnodar, Krasnodarskii gosudarstvennyi institut kul'tury Publ., 73 p. (in Russian)
- Shamis E., Nikonov E. (2016) *Teoriya pokolenii. Neobyknovenniy Iks [Generation Theory: Extraordinary X]**. Moscow, Universitet “Sinergiya” Publ., 138 p. (in Russian)

Аңдатпа. Мақалада адамзат дамуының әртүрлі кезеңдерінде пайда болған білім берудің негізгі моделдерінің дамуына философиялық таладу келтірілген. Жетекші білім беру моделін таңдауда білім берудің әлеуметтік-мәдени функциясының маңыздылығы атап өтіледі. Білім берудің екі тарихи түрі-

қалыптастырушы және дамытушы негізінде туындайтын білім берудің негізгі моделдерінің тізбесі келтіріледі.

Түйінді сөздер: білім беру философиясы, білім беру моделі, білім беру түрлері, білім беруді қалыптастыру, білім беруді дамыту.

Abstract. The article provides a philosophical analysis of the development of the main models of education that arose in various periods of human development. The importance of the socio-cultural function of education is emphasized when choosing the leading educational model. The list of the main models of education arising on the basis of two historical types of education – formative and developing.

Keywords: philosophy of educational model, types of education, formative education, developing education.

ПСИХОЛОГИЧЕСКАЯ ПОДГОТОВКА ВОЕННОСЛУЖАЩИХ К ВЕДЕНИЮ БОЕВЫХ ДЕЙСТВИЙ В СОВРЕМЕННЫХ УСЛОВИЯХ

УТЕЕВ Е.С.¹, ТЛЕШБЕКОВ Е.Е.², АМРИЕВ Е.К.³, АБДИРАЛИЕВ Н.И.⁴

¹магистрант Национального университета обороны имени Первого Президента Республики Казахстан – Елбасы, г. Астана, E-mail: ereke.te55@gmail.com;

²магистрант Национального университета обороны имени Первого Президента Республики Казахстан – Елбасы, г. Астана, E-mail: ereke.te55@gmail.com;

³магистрант Национального университета обороны имени Первого Президента Республики Казахстан – Елбасы, г. Астана, E-mail: ereke.te55@gmail.com;

⁴магистрант Национального университета обороны имени Первого Президента Республики Казахстан – Елбасы, г. Астана, E-mail: ereke.te55@gmail.com.

Аннотация. В статье рассматриваются особенности психологической подготовки военнослужащих к ведению боевых действий в современных условиях.

Ключевые слова: психологическая подготовка, боевые действия, специальная подготовка, военнослужащий.

Одной из актуальных и стратегических задач любого государства является поддержание высокой боевой готовности войск и воинских формирований страны. Важной составной частью высокой боевой готовности является морально-психологическое состояние личного состава боевых подразделений. Боевая подготовка и воинская служба в повседневной жизнедеятельности предъявляет высокие требования к морально-психологическим качествам военнослужащих в воинских коллективах.

Развитые страны, влияющие на мировую геополитическую обстановку путем применения Вооруженных Сил и воинских формирований на постоянной основе осуществляют подготовку военнослужащих к конкретному виду операции или виду боя. Военные специалисты стран НАТО, России, Китая, Израиля и др. убедились в необходимости целенаправленной закалки психики солдат и офицеров в обстановке, максимально приближенной к боевой. На первоначальном этапе этой подготовки солдат учат подавлять свой страх, преодолевать апатию, другие негативные эмоции и чувства, вырабатывают у них простейшие навыки самоконтроля. На втором этапе психологической подготовки военнослужащих учат надежно выполнять свои профессиональные обязанности в условиях боевой обстановки.

Нашему государству, следуя стратегии «Казахстан – 2050» (п 6.4 «Укрепление обороноспособности»), тоже необходимо рассмотреть вопрос психологической подготовки военнослужащих как приоритетное направление укрепления обороноспособности страны.

В рамках реализации государственной программы «Цифровой Казахстан» при проведении психологической подготовки необходимо применять 3D моделирование.

Для проведения исследования использованы методы: анализ документов, сравнительный анализ зарубежного опыта, синтез, обобщение и др.

Президент Республики Казахстан – верховный главнокомандующий отмечает, что «Сегодня в непростых условиях, которые складываются в окружении нашего региона, роль Вооруженных Сил еще больше возрастает. Угрозы международного терроризма, гибридные войны, практическое использование частных охранных организаций для войны, гонка вооружений заставляют обращать внимание на нашу безопасность и защиту государственной независимости».

Последние десятилетия с убедительностью показали, что насилие пока остается в арсеналах современной мировой цивилизации. Можно утверждать, с полной определенностью, что разработка, производство и постоянное совершенствование средств вооруженной борьбы будут оставаться одним из важнейших атрибутов современного человечества.

Психологической и психофизиологической подготовке личного состава к несению военной службы уделяется огромное внимание, особенно в тех странах, в которых армейские подразделения принимают активное участие в локальных внутренних и международных военных конфликтах, во время специальных операций в составе миротворческих сил ООН и других международных организаций (США, Израиль, Россия и др.). Высокая психологическая подготовка солдата, наряду с физической подготовкой, – не только залог успешного выполнения тактических и стратегических задач, но и обязательное условие долговременной профессиональной деятельности [1].

В США морально-психологической подготовкой занимаются в ходе боевой и физической подготовки, как правило, в специальных учебных центрах и на полигонах. В Великобритании особое внимание ей уделяют в процессе конкурсного отбора и базового военно-профессионального обучения. В Германии наиболее подходящим моментом для морально-психологической подготовки считают период боевого формирования подразделений и частей. В Вооруженных силах Греции морально-психологическую подготовку осуществляют на всех этапах службы солдат и офицеров, но особенно в ходе учений. По данным СМИ, начиная примерно с 2016-2018 г.г. в российской армии апробирован и активно внедряется инновационный комплекс «Геосфера», предназначенный для восстановления боеспособности, сохранения и укрепления психического здоровья военнослужащих [2]. Российско-украинский конфликт дал толчок к развитию психологической службы в украинской армии, в 2021 году украинскими специалистами представлена модель оказания первой психологической помощи военнослужащим, апробированная во время боевых действий в Восточной Украине на Донбассе [3].

Если обычный человек в наиболее опасных ситуациях природного бедствия, техногенной катастрофы, войны и др., как правило, может действовать согласно инстинкту самосохранения (убежать, спрятаться, бездействовать и т.п.), то военнослужащий в самые опасные моменты боя вынужден действовать наперекор инстинктам самосохранения, вопреки потребностям собственного организма, во имя надличностных целей и интересов. Он обязан продолжать выполнение боевой задачи, преодолевая сопротивление своей природы и врожденных регуляторов активности. Кроме внешней войны, идет война внутренняя, между страхом и долгом [4]. Такое кризисное состояние и переживание оказывает двоякое, как положительное, так и негативное влияние на психику человека [5]. С одной стороны, человек приобретает уникальный опыт поведения в экстремальной ситуации, боевого опыта и житейской мудрости, тренировки адаптации и реагирования в стрессовой ситуации. С другой стороны, имеет место безусловная психологическая травматизация военнослужащих, поскольку война – это, прежде всего разрушение, а не созидание [4,6,7]. Причем можно достоверно говорить о том, что психологической травмой может стать не только участие в военных действиях, но и последующее возвращение к мирной жизни. Военнослужащие, участвующие в боевых подвержены ряду негативных последствий, связанных с боевым стрессом. К сожалению, печальная правда заключается в том, что солдаты, которые постоянно

сталкивались со смертью и повреждениями, после возвращения домой с трудом приспосабливаются к новой мирной реальности. Последствия участия в военных миссиях проявляются в виде посттравматических стрессовых расстройств, депрессий, тревожности, снижении удовлетворенностью жизнью как в краткосрочной, так и в долгосрочной перспективе. Исследование ветеранов армии США, принимавших участие в военных операциях в Ираке и Афганистане, показывают у них потенциально высокий уровень проблем с психическим здоровьем, что сочетается с низкой обращаемостью за психологической и медицинской помощью из-за карьерных опасений [8-12].

Казахстан не принимает участие в активных военных действиях, как на своей территории, так и на территории других стран, однако задача поддержания высокого уровня боеспособности и готовности личного состава воинских подразделений для отражения возможных угроз и поддержания обороноспособности актуальна для нашей страны, как и для любого современного государства. Сохранение высокого морально-психологического уровня подготовки личного состава должно представлять собой организованный и целенаправленный процесс формирования у военнослужащих готовности к выполнению боевых задач и психологической устойчивости к отрицательному действию стрессовых факторов.

Потрясающие нашу страну террористические акты (нападение радикальных исламистов на воинскую часть Национальной гвардии в городе Актобе в июне 2016 года), а также рост террористических актов по всему миру с очевидностью показали, насколько важна психологическая готовность военнослужащих к работе в экстремальных условиях при ведении специальных войсковых действий, их способность преодолевать негативное влияние повышенных нагрузок на психику, умение успешно противостоять воздействию разнообразных стрессогенных факторов, сохраняя при этом высокую боевую готовность.

Однако, несмотря на объективную необходимость психологической подготовки личного состава в системе боевой подготовки соединений и воинских частей, данный вопрос в настоящее время не нашел должного научно-методологического и практического решения в казахстанской армии.

Согласно параграфа 6 главы 4 Правила организации воспитательной, социально-правовой, психологической и идеологической работы с личным составом Вооруженных Сил Республики Казахстан, утвержденных приказом Министра обороны Республики Казахстан от 21 мая 2019 года № 355 (далее - Приказ) психологическая подготовка организуется и проводится с целью формирования у военнослужащих и воинских коллективов психологической устойчивости к высоким психическим и физическим нагрузкам. Психологическая подготовка личного состава подразделяется на общую, специальную и целевую. Она организуется и проводится командирами (начальниками) в едином комплексе мероприятий по выполнению плана боевой подготовки и в ходе повседневной жизнедеятельности войск (сил) с учетом рекомендаций специалистов психологической работы [13].

Вместе с тем, сущность психологической подготовки проявляется в заблаговременном создании у отдельных военнослужащих и воинских подразделений такого психологического ресурса, который позволил бы им действовать в бою как в знакомой, привычной среде, быстро обнаруживать и понимать происходящие на поле боя события, выявлять угрожающие тенденции, своевременно и правильно реагировать на них, сохранять необходимый уровень боеспособности и активности в обстановке действия психотравмирующих факторов.

В процессе психологической подготовки органы чувств человека, весь его организм и психика должны в максимальной степени привыкнуть к звукам, картинам, запахам, вкусовым и тактильным ощущениям боевой обстановки, научиться мгновенно и целесообразно реагировать на те или иные ее изменения.

Именно знание о различных видах опасности, характерных для современного боя, о закономерностях реагирования человека на них, привычность визуальных, аудиальных, кинестетических стимулов боевой обстановки, способность управлять стрессами и энергетикой организма и составляют то качество, которое называется психологической

устойчивостью. В совокупности с соответствующим эмоционально-волевым настроем, боевыми установками, уверенностью в собственных силах, развитой системой профессионально значимых качеств, умением эффективно взаимодействовать с сослуживцами в бою оно образует психологическую готовность военнослужащего к бою. Психологическая готовность указывает, на то, что военнослужащий принял роль активного бойца и адаптировался к боевым условиям ее реализации [14].

В связи с этим, при осуществлении психологической подготовки Вооруженных Сил в современных условиях необходимо учитывать вопросы психологической подготовки подразделений и частей ВС РК.

Во-первых, в ходе подготовки постоянное внимание должно уделяться следующим вопросам:

- формирование точного образа предстоящих боевых действий;
- недопущения эффекта неожиданности, внезапности, неопределенности, то есть предстоящие боевые действия не должны быть чем-то новым для бойца;
- детальный разбор оружия, тактики действий, ухищрений, сильных и слабых сторон возможностей психологического воздействия противника;
- отработка порядка, способов и средств его уничтожения;
- возможностей своего оружия и средств защиты; знания о психологически целесообразном решении множества задач боевой деятельности и повседневной жизнедеятельности.

Во-вторых, военнослужащий должен быть готов действовать в конкретных природно-географических условиях (горы, лесисто-болотистая местность, пустыня (дюны), заснеженные районы, урбанизированная местность и т.д.), климатических условиях (высокая или низкая температура воздуха, водно-солевой режим и т.д.), в сложных техногенных условиях.

В-третьих, в ходе мероприятий боевой и специальной подготовки войск (сил) первостепенное внимание следует уделить моделированию (имитация) действий противника в реальных пространственно-временных параметрах в полевых условиях или с применением компьютерных систем 3D моделированию боевых событий.

В-четвертых, в ходе моделирования необходимо создавать ситуации, которые во время боя вызывают замешательство, страх, психические срывы (нарушение управления, неизвестность в обстановке, запредельные темпы и нагрузки). Каждый военнослужащий должен уметь быстро нейтрализовать отрицательные психические состояния, осуществлять экстренную эмоциональную стабилизацию, оказывать первую психологическую помощь боевым товарищам.

В-пятых, командиры не должны пренебрегать специальными психологическими тренингами, психотехническими играми и упражнениями, психогимнастикой, которые также способствуют формированию соответствующих качеств военнослужащих.

Стремительное развитие цифровых 3D технологий за последние 10-15 лет привело к их активному внедрению в медицинские, аэрокосмические и военные исследования. Если раньше виртуальный мир был сферой деятельности только создателей видеоигр, то в последние годы он все чаще используется для обучения. Современные технологии способствуют формированию навыков, необходимых в той или иной профессии. Основная цель обучения в виртуальной реальности – отработка ситуаций, которые или с трудом воссоздаются в реальности, или опасны для жизни и здоровья человека, или являются слишком затратными [15].

Виртуальные технологии должны входить и в сферу психологической подготовки личного состава воинских частей и подразделений. В мета-анализе исследований использования технологий виртуальной реальности (2016) было изучено 14 публикаций североамериканских и европейских авторов, освещающих применение цифровых технологий и виртуальной реальности для обучения навыкам управления стрессом, обучению выполнения боевой задачи в условиях стресса среди военнослужащих. Авторы обзора отмечают, что такое

обучение способствуют снижению субъективной оценки стресса и повышению производительности людей, а воздействие виртуальных стимулов вызывает эмоциональные и поведенческие реакции аналогичные тем, которые происходят в реальной жизни. Виртуальная реальность стала темой растущего интереса для военных, потому что она моделирует очень напряженные и сложные сценарии в безопасной среде. Кроме того, эта технология является настраиваемой, динамичной и менее дорогостоящей, чем другие методы [15].

Таким образом, проведенный анализ исследований по изучаемой проблематике показал, с одной стороны, возросший интерес, актуальность и потребность современной армии ведущих стран мира в психологических разработках и технологиях, направленных на повышение и укрепление психологической готовности военнослужащих к осуществлению служебной деятельности, большую роль морально-психологического компонента на всех этапах карьеры военнослужащего, негативные последствия боевого стресса и слабой психологической готовности солдат и офицеров, если ей не уделять специальное внимание. С другой стороны, выявлена недостаточная научно-методологическая, практическая и нормативно-правовая база для осуществления морально-психологической подготовки военнослужащих в казахстанской армии.

Проведенный анализ показал выраженный тренд в использовании виртуальных цифровых технологий в подготовке и обучении военнослужащих в армиях ведущих странах мира. Их применение помогает формировать необходимые для военной службы психологические качества, повышать стрессоустойчивость и отрабатывать практические навыки в безопасной и динамичной среде, моделирующей реальную обстановку. Особенно полезным развитие таких технологий важно и потому, что казахстанские военные практически не участвуют в реальных боевых конфликтах.

СПИСОК ЛИТЕРАТУРЫ

1. Horneño-Holgado A. J., Nikolaidis P. T., Clemente-Suárez V. J. Psychophysiological patterns related to success in a special operation selection course //Frontiers in physiology. – 2019. – Т. 10. – С. 867.
2. Минобороны планирует закупить новый комплекс восстановления боеготовности "Геосфера" URL: <https://tass.ru/armiya-i-opk/5726396> (дата обращения: 25.09.2021).
3. Prykhodko I. et al. Psychological First Aid for Military Personnel in Combat Operations: The Ukrainian Model //Military Behavioral Health. – 2021. – Т. 9. – №. 3. – С. 289-296.
4. Караяни А. Г., Караяни Ю. М. Психологические последствия войны и социально-психологическая реадaptация участников боевых действий // Психология. Психофизиология. 2014. №4. URL: <https://cyberleninka.ru/article/n/psihologicheskie-posledstviya-voyny-i-sotsialno-psihologicheskaya-readaptatsiya-uchastnikov-boevyh-deystviy> (дата обращения: 25.09.2021).
5. Ben-Shalom U., Benbenisty Y. Coping styles and combat motivation during operations: An IDF case study //Armed Forces & Society. – 2016. – Т. 42. – №. 4. – С. 655-674.
6. Авдиенко Г.Ю. Психологическая коррекция и реабилитация участников боевых действий: учебное пособие и практикум для ВУЗов. – М., Юрайт, 2021. 299 стр.
7. Иванов А.Л. и др. Психологические последствия участия военнослужащих в боевых действиях в Чеченской республике и их медико-психолого-социальная коррекция //Консультативная психология и психотерапия. – 2003. – Т. 11. – №. 4. – С. 146-162
8. Netczuk-Gwoździewicz M. Consequences of chronic stress-related functioning of soldiers participating in missions //ZeszytyNaukowe SGSP/SzkołaGłównaSłużbyPozarniczej. – 2018. – №. 65 (tom 2)(1). – С. 147--160.
9. Pitts B. L. et al. Killing versus witnessing trauma: Implications for the development of PTSD in combat medics //Military Psychology. – 2013. – Т. 25. – №. 6. – С. 537-544.
10. Eekhout I. et al. Post-traumatic stress symptoms 5 years after military deployment to Afghanistan: an observational cohort study //The Lancet Psychiatry. – 2016. – Т. 3. – №. 1. – С. 58-64.
11. Lapierre C. B., Schwegler A. F., LaBauve B. J. Posttraumatic stress and depression symptoms in soldiers returning from combat operations in Iraq and Afghanistan //Journal of Traumatic Stress: Official Publication of The International Society for Traumatic Stress Studies. – 2007. – Т. 20. – №. 6. – С. 933-943.
12. Антонова Н.А. Социально-психологические факторы нервно-психической дезадаптации сотрудников силовых структур. -2009

13. Правила организации воспитательной, социально-правовой, психологической и идеологической работы с личным составом Вооруженных Сил Республики Казахстан, утвержденных приказом Министра обороны Республики Казахстан от 21 мая 2019 года № 355. Параграфа 6 главы 4.
14. Караяни А.Г. Военная психология. Часть 2. Москва, 2017.
15. Pallavicini F. et al. Virtual reality applications for stress management training in the military //Aerospace medicine and human performance. – 2016. – Т. 87. – №. 12. – С. 1021-1030.

REFERENCES

1. Hormeño-Holgado A. J., Nikolaidis P. T., Clemente-Suárez V. J. Psychophysiological patterns related to success in a special operation selection course //Frontiers in physiology. – 2019. – Vol. 10. – p. 867.
2. The Ministry of Defense plans to purchase a new combat readiness restoration complex "Geosphere" URL: <https://tass.ru/armiya-i-opk/5726396> (accessed: 25.09.2021).
3. Prykhodko I. et al. Psychological First Aid for Military Personnel in Combat Operations: The Ukrainian Model //Military Behavioral Health. – 2021. – Vol. 9. – No. 3. – pp. 289-296.
4. Karayani A. G., Karayani Yu. M. Psychological consequences of war and socio-psychological readaptation of combatants // Psychology. Psychophysiology. 2014. No.4. URL: <https://cyberleninka.ru/article/n/psihologicheskie-posledstviya-voyny-i-sotsialno-psihologicheskaya-readaptatsiya-uchastnikov-boevyh-deystviy> (accessed: 09/25/2021).
5. Ben-Shalom U., Benbenisty Y. Copying styles and combat motivation during operations: An IDF case study //Armed Forces & Society. - 2016. – Vol. 42. – No. 4. – pp. 655-674.
6. Avdienko G.Y. Psychological correction and rehabilitation of participants in combat actions: a textbook and a workshop for universities. – М., Yurayt, 2021. 299 p.
7. Ivanov A.L. et al. Psychological consequences of the participation of military personnel in hostilities in the Chechen Republic and their medical, psychological and social correction //Counseling psychology and psychotherapy. - 2003. – Vol. 11. – No. 4. – pp. 146-162
8. Netczuk-Gwoździwicz M. Consequences of chronic stress-related functioning of soldiers participating in missions //ZeszytyNaukowe SGSP/SzkołaGłównaSłużbyPożarniczej. – 2018. – No. 65 (tom 2)(1). – pp. 147--160.
9. Pitts B. L. et al. Killing versus witnessing trauma: Implications for the development of PTSD in combat medics //Military Psychology. – 2013. – Vol. 25. – No. 6. – pp. 537-544.
10. Eekhout I. et al. Post-traumatic stress symptoms 5 years after military deployment to Afghanistan: an observational cohort study //The Lancet Psychiatry. - 2016. – Vol. 3. – No. 1. – pp. 58-64.
11. Lapierre C. B., Schwegler A. F., LaBauve B. J. Posttraumatic stress and depression symptoms in soldiers returning from combat operations in Iraq and Afghanistan //Journal of Traumatic Stress: Official Publication of The International Society for Traumatic Stress Studies. – 2007. – Vol. 20. – No. 6. – P. 933-943.
12. Antonova N.A. Socio-psychological factors of neuropsychic maladaptation of law enforcement officers.-2009
13. Rules for the organization of educational, socio-legal, psychological and ideological work with the personnel of the Armed Forces of the Republic of Kazakhstan, approved by the Order of the Minister of Defense of the Republic of Kazakhstan dated May 21, 2019 No. 355. Paragraph 6 of Chapter 4.
14. Karayani A.G. Military psychology. Part 2. Moscow, 2017.
15. Pallavicini F. et al. Virtual reality applications for stress management training in the military //Aerospace medicine and human performance. – 2016. – Vol. 87. – no. 12. – pp. 1021-1030.

ӘСКЕРИ ҚЫЗМЕТШІЛЕРДІ ҚАЗІРГІ ЖАҒДАЙДА ҚИМЫЛДАРЫН ЖҮРГІЗУГЕ ПСИХОЛОГИЯЛЫҚ ДАЯРЛАУ

УТЕЕВ Е.С.1, ТЛЕШБЕКОВ Е.Е. 2, АМРИЕВ Е.К.3, АБДИРАЛИЕВ Н.И.4

1Қазақстан Республикасының Тұңғыш Президенті – Елбасы атындағы Ұлттық қорғаныс университетінің магистранты, Астана қ. E-mail: ereke.te55@gmail.com;

2Қазақстан Республикасының Тұңғыш Президенті – Елбасы атындағы Ұлттық қорғаныс университетінің магистранты, Астана қ. E-mail: ereke.te55@gmail.com;

3Қазақстан Республикасының Тұңғыш Президенті – Елбасы атындағы Ұлттық қорғаныс университетінің магистранты, Астана қ. E-mail: ereke.te55@gmail.com;

⁴Қазақстан Республикасының Тұңғыш Президенті – Елбасы атындағы Ұлттық қорғаныс университетінің магистранты, Астана қ. E-mail: ereke.te55@gmail.com;

Андатпа. Мақалада әскери қызметшілердің қазіргі жағдайдаевых қимылдарын жүргізуге психологиялық дайындығының ерекшеліктері қарастырылады.

Түйінді сөздер: психологиялық дайындық, жауынгерлік іс - қимыл, арнайы дайындық, әскери қызметші.

PSYCHOLOGICAL TRAINING OF MILITARY PERSONNEL TO CONDUCT COMBAT OPERATIONS IN MODERN CONDITIONS

UTEEV E.S.¹, TLESHBEKOV E.E.², AMRIEV E.K.³, ABDIRALIEV N.I.⁴

¹ Master's student of the National Defense University named after the First President of the Republic of Kazakhstan-Elbasy, Astana, E-mail: sagdatkz@mail.ru;

² Master's student of the National Defense University named after the First President of the Republic of Kazakhstan – Elbasy, Astana, E-mail: sagdatkz@mail.ru ;

³ Master's student of the National Defense University named after the First President of the Republic of Kazakhstan – Elbasy, Astana, E-mail: sagdatkz@mail.ru;

⁴ Master's student of the National Defense University named after the First President of the Republic of Kazakhstan – Elbasy, Astana, E-mail: sagdatkz@mail.ru .

Abstract. *The article discusses the features of psychological training of military personnel to conduct combat operations in modern conditions.*

Keywords: *psychological training, combat operations, special training, soldier.*

ҚЫЗМЕТТІК-ЖАУЫНГЕРЛІК МІНДЕТТЕРДІ ОРЫНДАУДАҒЫ ТӘРБИЕ ЖҰМЫСЫ

МАЛДЫБАЕВ Қ.Б.

магистр, әскери педагогика және психология кафедрасының аға оқытушысы, Қазақстан Республикасы Ұлттық ұланының академиясы, подполковник, Петропавл қ., E-mail: Kuandik_kuan@mail.ru

Андатпа. Мақалада автордың пікірінше, қызметтік-жауынгерлік міндеттерді орындаудағы тәрбие жұмысының маңыздылығы, мазмұның қарастырылады.

Түйінді сөздер: қызметтік-жауынгерлік міндеттер, тәрбие жұмысы.

Қоршаған әлемдегі жағдайлар өзгеру үстінде. Қазақстан әлемдік қауымдастықтың белсенді мүшесі ғана емес, әр түрлі геосаяси қызығушылықтың объектісі де болуда. Қазақстан Республикасы Ұлттық ұланының құрылуы мен дамуының басты бағыттарының бірі мемлекеттің ішкі, әлеуметтік-экономикалық, әскери-техникалық шарттарының дамуына байланысты, ішкі саяси тұрақтылықты қолдауды, бейбіт және әскери уақыттарда міндеттерді орындауда белсене қатысуды талап етеді.

Ұлттық ұланның бөлімдерімен бөлімшелерінің үнемі жауынгерлік әзірлікте, қойылған тапсырмаларды жоғарғы деңгейде атқару маңызды.

Олардың ең басты мақсаты болып, жоғары жауынгерлік дайындықты қолдау, жауынгерлік қызметті сапалы және қырағылы қамтамасыз ету болып келеді. Жауынгерлік қызмет – Ұлттық ұлан қызметінің маңызды бағыты болып келеді. Ол қарауыл мен әскери жасақтардың жеке құрамымен тәрбие жұмыстарды ұйымдастыруымен ерекшеленеді. Бұл мақалада Қазақстан Республикасы Ұлттық ұланында заңнамаларға сай жауынгерлік қызметтік

міндеттерді орындауындағы тәрбие жұмыстарын ұйымдастыруының ерекшеліктері қарастырылады.

Жауынгерлік қызмет – Қазақстан Республикасы Ұлттық ұланының негізгі атқаратын қызметі болып табылады. Жеке құраммен тәрбие және әлеуметтік құқықтық жұмыстарды ұйымдастырылуы бойынша бірқатар ерекшеліктерге ие болады.

Оның ерекшелігі Ұлттық ұлан сарбаздарының жауынгерлік қызметі жарқын түрде анықталған. Осы қызметте әскери қызметші қауіппен шын мәнінде кездескен кезде, амалсыз жағдайлар жиі кездеседі. Қойылған жауынгерлік міндетті орындау кезінде қажет жағдайларда қару қолдану құқығы берілген.

Ұлттық ұлан алдына қойылған маңызды дәрежедегі жауапты тапсырмаларды орындау жауынгерлік қызметті ұйымдастыру, ротадағы жауынгерлік дайындыққа байланысты болады. Бұл жерде жауынгерлік қызметті орындау, қарауыл және әскери жасақты іріктеу және дайындау, әр түрлі санаттағы жауынгерлерді тәрбиелеу және оқыту, қырағылықты күшейту, жауынгерлік әзірлік шыңдалады, бөлімшенің сәтті іс-әрекетін қамтамасыз етуге байланысты сұрақтар шешіледі. Ротада және одан бөлінген қарауылдар мен әскери жасақтарда жауынгерлік қызметті сәтті атқару жинақталады.

Тәрбие және әлеуметтік-құқықтық жұмыс Қазақстан Республикасы Ұлттық ұланының қызметтік-жауынгерлік әрекетін қамтамасыз етудің өзіндік түрі болып келеді және әскерлерде қоғамдық тәртіп пен ел қорғанысын қамтамасыз ету саласында мемлекеттік саясатты, мемлекеттің әлеуметтік саясатын өткізуге, әскери бөлімдер мен бөліністерді ұдайы жауынгерлік және жұмылдыру әзірлікте, әскерлердің мақсаттары бойынша қызметтік-жауынгерлік және арнайы міндеттерді табысты орындауларын ұстануларына ықпал ету керек.

Ұлттық ұлан қатарында қызмет атқару әрбір азамат үшін нағыз патриоттық, достық, батырлық пен батылдық мектебі саналса, ал Ұлттық ұлан жауынгерлерінің ерекше белгілері: қырағылық, сатылмайтындық, шешімділік пен батырлық болып табылады.

Осындай моральдық-психологиялық және жауынгерлік қасиеттерді қалыптастыруда әскери қызметші мен қызметшіні және барлық жеке құрамды, қазіргі жағдайда күннен күнге өсіп бара жатырған тәрбие жұмыстары маңызды роль атқарады.

Қазақстан Республикасы Ұлттық ұланында ротаны жауынгерлердің оқу және тәрбие орталығына, тәрбие және әлеуметтік-құқықтық жұмыс орталығына айналдыруға мүмкіндік мол.

Осы тапсырмаларды шешуде командир мен оның тәрбие және әлеуметтік-құқықтық жұмыстар жөніндегі орынбасары негізгі рөл ойнайды. Олар өзінің білімімен, тәжірибесімен, жеке үлгісімен, әскери ұжымның жауынгерлік қызметі мен оқуына, тұрмысына, жеке құрамның өзара қарым-қатынасына, жоғарғы рухани әсер етеді.

Ротада жауынгерлік дайындыққа, жауынгерлік қызметке, тәрбие және әлеуметтік-құқықтық жұмысқа басшылықты рота командирі жасайды. Ол ротаның жауынгерлік әзірлігіне, жауынгерлік дайындығына, тәрбиесіне, әскери тәртібіне және моральдық-психологиялық жай күйіне, ішкі тәртібіне, қарудың, жауынгерлік техниканың жағдайы мен сақталуына, ротаның жауынгерлік тапсырмаларды табысты орындауына және роталық шаруашылықты жүргізуіне тікелей жауап береді.

Жалпы әскери жарғылармен анықталған рота командирінің міндеттері жанжақты болып табылады. Ұйымдастырушылық пен тәрбиені бір бірімен қосып пайдалана алуы кез келген жетекшінің маңызды қасиеті болып саналды. Жетекші ауызбіршілік құқықтарына иеленсе де, ол тек бұйрықтың күшіне ғана сене алмайды. Бөлім командирі әскери тәрбиенің сұрақтарын терең түсіну, оның мазмұнына, формалары мен әдістеріне белсенді әсер ету, мемлекеттік-құқықтық дайындық, ақпараттандырулар, тәрбие сағаттары, демалыс және мереке күнгі шаралар уақытылы және жоғары идеялық деңгейде жүргізілуін қамтамасыз ету үшін арналған. Ол жауынгерде қажетті моральды психологиялық және жауынгерлік қасиеттерді қалыптастырады және тәрбиелейді, әскери тәртіпті нығайту бойынша жұмысты жүргізеді.

Рота командирінің жауынгерлік кеңесшісі және көмекшісі болып оның тәрбие және әлеуметтік-құқықтық жұмыстар жөніндегі орынбасары табылады. Ол тәрбие және әлеуметтік-құқықтық жұмыстарын ұйымдастырады және оның жағдайына жауап береді.

Рота командирінің тәрбие және әлеуметтік-құқықтық жұмыстар жөніндегі орынбасары рота жеке құрамымен тәрбие және әлеуметтік-құқықтық жұмыстарды, әскери қызметшілерімен мемлекеттік-құқықтық дайындық бойынша сабақтарды ұйымдастырады, олардың идеялық деңгейдің жоғарылауына қамқорлық жасайды, топ жетекшілеріне мемлекеттік-құқықтық дайындықты жоғары деңгейде ұйымдастыруына көмек көрсетеді, топтардың біреуінде жеке өзі сабақ жүргізеді, ақпараттандыруларды өткізеді. Оның міндетіне келесілер жатады: үгіт – насихаттық, мәдени-демалыс, жаппай-спорттық жұмыс, насихаттаушыларды, қабырға газеттері мен жауынгерлік үнпарақтың редакторларын, барлық рота белсенділерімен нұсқаулық сабақтар өткізулер.

Рота командирінің тәрбие және әлеуметтік-құқықтық жұмыстар жөніндегі орынбасары әр әскери қызметшінің өмірлік ұстанымы сенімділікпен анықталуына қол жеткізу керек: жарғы, бұйрық – бұл барлығы атқаруы тиіс заң. Оның міндеттеріне бөлімшеде салауатты адамгершілікті жағдайды, әскери қызметшілер арасында жарғыдан тыс қарым қатынастың алдын алу, тәртіптік тәжірибенің бұзылуына жол бермеу.

Рота командирінің тәрбие және әлеуметтік-құқықтық жұмыстар жөніндегі орынбасары әскери қызметшілер, бөлімшелер, взводтар арасында жауынгерлік сайысты ұйымдастыру және патриоттық бастамаларды ұстау, алдыңғы тәжірибені жетілдіру шараларын жүргізу үшін арналған.

Рота командирінің тәрбие және әлеуметтік-құқықтық жұмыстар жөніндегі орынбасарының күші – жауынгерлермен тығыз байланыста, ол үнемі олармен қарым қатынасты шебер дамытуына, адамдарға сыпайы, ұстанымды, көңілді және жұмысында дұрыс көзқараста болуға міндетті. Жалпы нағыз тәрбиелеуші офицер – жан жағында топ адамдарды жинаған, олардың көңілін, мұқтаждықтарын, армандарын білетін адам. Тәрбиелеушінің басты әдісі сендіру әдісі болып табылады. Адамдарды сендіріп, көндіру үшін, оларды өзінің артынан ерту үшін білімнің көптігі көмектесе алмайды. Осында маңызды рөлді рота командирінің тәрбие және әлеуметтік-құқықтық жұмыстар жөніндегі орынбасарының жеке мысалы, ұстанымдары, әскери жарғылардың талаптарының, моральды нормалардың сақтаулары атқарады.

Рота командирінің тәрбие және әлеуметтік-құқықтық жұмыстар жөніндегі орынбасары өзінің саяси деңгейін, жалпы және мәдени ой өрісін жоғарылату мен жетілдіру үшін уақытты табу, барлық уақытта және жерлерде өзін саяси тұлға ретінде көрсетуі тиіс. Ол күзетілетін объектінің әкімшілігімен, жергілікті атқарушы органдармен қызметтік байланыста болуы тиіс.

Әр ротаның жауынгерлік қызметінің, жеке құрамды оқыту және тәрбиелеуді ұйымдастыру орталығына айналуы – барлық командирлердің, тәрбие және әлеуметтік-құқықтық жұмыс органдарының, бөлім мен құрама штабтарының маңызды тапсырмасы болып табылады. Рота тәрбие және әлеуметтік-құқықтық жұмыстар орталығы болып қалыптасуына қол жеткізу, яғни рота белсенділері адамдармен жұмыс істеуі, жауынгерлерді жауынгерлік қызметті үлгілі атқаруына, қару мен техниканы шебер қолдануына, тәртіп пен ұйымдастырылуы, жоғары қырағылық пен жауынгерлік әзірлікті ұстауына жұмылдыратын шаралардың бастамасы болып табылады.

Рота командирінің тәрбие және әлеуметтік-құқықтық жұмыстар жөніндегі орынбасары тәрбие және әлеуметтік-құқықтық жұмысты ұйымдастырып қызметтік-жауынгерлік тапсырмаларды орындайды, өзінің қызығушылығын және шығармашылығымен жеке құрамға қызметтік-жауынгерлік тапсырмаларды табысты орындауына әсер ету мақсатында тәрбие жұмысының әдістері мен формаларын кенінен қолданады және тәртіп бұзушылықтардың алдын алу шараларын жүргізеді. Негізгі назарды мыналарға аудару қажет:

- жеке құрамға уақтылы жағдайды, бұйрықтар мен өкімдерді және оларға қойылған тапсырмаларды жеткізуге;

- жеке құрамды қарауылдар мен әскери жасақтарға, ауысымдар мен бекеттерге, әскери қызметшілердің жеке тәжірибелерін қызметтік және моралды-психологиялық жағдайын, ескере отырып тиянақы түрде тағайындауға;

- қарауыл және әскери жасақ бастықтарына, олардың көмекшілерінде, бақылау-өткізу бекет сақшыларын, сақшы-оператор қызметін атқаратын әскери қызметшілерді ұдайы тәрбиелеу, ал күзетудің инженерлік-техникалық құралдары мен кинологиялық қызмет мамандарын жоғары қырағылық пен тапсырылған іске жауаптылықта, жауынгерлік қызмет практикасында жағымды тәжірибені қалыптастыру және енгізуге;

- әскери қызметшілерді жауынгерлік қызмет атқару жарғыларын және күзеттің техникалық құралдарымен байланыс жүйесін білуге жұмылдыруға;

- жеке құрамның көңіл-күйінің моралдық-психологиялық жағдайын тереңірек зерделеп, әскери қызметшілерді жауынгерлік қызметтегі қиындықтарды жоя білуге жұмылдыру жұмысын жүргізуге;

- жауынгерлік қызметте жауынгерлік сайыс ұйымдастыруға, көзге түскендерді моралды марапаттау үшін толық қолдануға;

- қарауыл және әскери жасақ жеке құрамының тамақтануын, денсаулығын сақтауын, жабдығын, материалды-техникалық қамтамасыз ету бойынша қамқорлық жасауға;

- қарауылдар мен әскери жасақтарға тәрбие жұмысын өткізуді, оларға офицерлердің және бөлініс белсенділерінің қатысуына басшылық жасауға аударылуы тиісті.

Әскери ұжымда тәрбиенің негізгі тапсырмалары мыналар болып табылады:

әскери басқару органы, бөлім немесе бөліністерге сәйкес әскердегі әскери құрылымдарда сау және ұйымшыл әскери ұжым құру, жалпы мақсаттар мен тапсырмаларды біріктіру;

корпоративтік ынтымақтастық, әскери достық, әскери жолдастық, бірауыздылық пен қоғамдық қарым-қатынас негізінде әскери ұжымның бірігуі;

қолданыстағы құқықтық негізде әскери қоғамдық ұйымдардың координалды қызмет жолдарымен қоғамдық пікірді әскери ұжымда қалыптастыру;

әскери ұжымда жақсы әдет-ғұрып және өзара қарым-қатынас құру, әртүрлі кіші топтар мен лидерлерді анықтау және солармен жұмыс жасау;

ұжымның ішіндегі орын алған жағымсыз жүйелерге уақытында көңіл бөлу және әлеуметтік проблемаларды шешуде әскери ұжыммен көмек көрсету.

Тәрбие жұмысы жеке құрамның Қазақстан Республикасы мемлекеттік саясаты мен идеологиялық тұғырнамасына жауап беретін төзімді дүниетанымын, сондай-ақ жүктелген қызметтік, қызметтік-жауынгерлік және жауынгерлік міндеттерді орындауға деген моральдық-психологиялық дайындығын қалыптастыру бағытына қарай бағаланады.

Тәрбие және әлеуметтік құқықтық жұмыс жоспарында сақшылардың үлгілі қызмет атқаруы, ер жүректілікпен постыда қырағылық танытуы және олардың моральды-психологиялық дайындығы, өзіне жүктелген қызметтік жауынгерлік тапсырманы үлгілі орындау міндеттері анықтап көрсетілген. Бөлімшелер мен қарауылдық үй-жайларда сақшыларды ақпараттандыру үшін арнайы стендтер орнатылған. Сақшылардың жауынгерлік белсенділігін арттыруға Ұлттық ұланда алдыңғы үлгілі қызметпен аты қалған батыр сақшылар үлгі болады. Әскери қызметшілерді батырлармен таныстыру, сарбаздарда патриотизмді көтеруге тәрбиелеу «Өзіңе батырлардан үлгі ал», «Әкенің жолы – балаға аманат» атты тақырыптық кештер, ардагерлермен кездесу, мұражайларға бару тағы да басқа көптеген шаралар өткізіледі. Ерлік көрсеткен сақшыларға құрмет көрсету кештері, қабырға газеттері және үнпарақшалар шығарылады.

Тәрбие және әлеуметтік-құқықтық жұмыс бағасының негізгі белгілері жауынгерлік және жұмылдыру дайындығының жағдайы, қызметтік-жауынгерлік міндеттерді орындау сапасы, әскери тәртіптің жағдайы, ұйымшылдығының және тәртібінің, сондай-ақ әскери ұжымдардың моральдық-психологиялық жағдайы болып табылады.

Тәрбие және әлеуметтік-құқықтық жұмысты ұйымдастыру мен жүргізу әскери басқарманың органдары үшін белгіленген тәртіпте өзінің қызметін жүзеге асыратын органдарға (лауазымды тұлғаларға) жүктеледі.

Тәрбие және әлеуметтік-құқықтық жұмыс жөніндегі органдар (лауазымды тұлғалар) бейбіт және соғыс кезінде тәрбиелік және әлеуметтік-құқықтық жұмыстың ұйымдастырылуына және жағдайына, жеке құрам мен әскери тәртіптің моральдық-психологиялық жағдайын нығайту жөніндегі жүргізілетін шаралардың тиімділігіне, жауынгерлік қызметтің, тұрақты жауынгерлік әзірлікте ұстаудағы жауынгерлік дайындықтың, оның ақпараттық және бос уақытын қамтамасыз етудегі міндеттерді шешудегі тәрбиелік жұмыстың әрекеттігі үшін жауап береді.

Жеке құраммен тәрбие және әлеуметтік-құқықтық жұмыс жөніндегі органдарға (лауазымды тұлғаларға):

- жеке құрамның тәрбиесін ұйымдастыру, әскери қызметшілерде конституциялық және әскери міндетіне берілгендігін, патриотизм мен аса құндықтылық бастауларды, көпұлтты Қазақстанның халқын сыйлауды, ішкі әскерлерде әскери қызметін өтегені үшін мақтаныш пен жауапкершілікті қалыптастыру;

- әскерлерге жүктелген міндеттерді орындауды моральдық-психологиялық қамтамасыз ету және әсіресе ұлт аралық алауыздық көрсетулерге психологиялық қарсы әрекетті ұйымдастыру;

- жеке құраммен міндеттерді әртүрлі жағдайларда қару мен арнайы құралдарды қолданудың ережелерін, шарттарын, ерекшеліктерін терең, меңгеру жөніндегі шараларды жүргізу;

- тәртіпті нығайту, әскери ұжымдарды біріктіру, әскери қызмет қауіпсіздігінің қажетті жағдайларын қамтамасыз ету жөніндегі шараларды штабтармен және басқа қызметтермен жасау мен жүзеге асыру;

- жеке құрамды ақпаратты қамтамасыз ету, оған мәдени қызмет көрсету мен мемлекеттік-құқықтық дайындығын ұйымдастыру;

- әскерлерде саяси мақсаттар алып келетін құрылымдардың әрекетін жібермеу туралы Қазақстан Республикасы заңнамасының талаптарын орындау, әскери қызметшілердің жиналыстар мен басқа да бұқаралық шараларда белгіленген тәртіпте қатысуын сақтау жөніндегі шараларды жүзеге асыру;

- жеңілдіктерді, кепілдіктер мен өтемақы төлеулерін, әскери қызметшілерді, олардың отбасы мүшелерін, азаматтық қызметшілерді, сондай-ақ әскери қызметтен босатылған тұлғаларды құқықтық және әлеуметтік қорғау жөніндегі мемлекеттік және атқару органдарының ведомствоаралық жұмысына қатысу;

- қоғамдық кеңестермен, комиссиялармен және әскери бөлімдер мен гарнизондарда қолданыста жүрген әскери қызметшілердің, олардың отбасы мүшелерінің басқа бірлестіктерімен өзара әрекет, оларға әдістемелік көмек көрсету;

- әскери кадрларды аттестаттауға, іріктеуге, орналастыруға және тәрбиелеуге, оларды тәрбие жұмысының тәжірибесіне, кәсіби дайындыққа үйретуге қатысу;

- бағынысындағы әскери мәдени мекемелерге, телерадио тарату құралдарына, баспаханаларға басшылық ету, әскери басылым жұмысының үйлесімдігі және тәрбие мен ақпараттың техникалық құралдарын пайдалануды ұйымдастыру;

- органдар және лауазымды тұлғалардың тәрбиесі мен әрекетінің үздік тәжірибесін қорыту және іске енгізу жүктеледі.

Әскери қызметшілердің кәсіптік үйренуін, әскерлер әрекеттерінің барлық түрінде әлеуметтік-психологиялық процестерді мақсатты басқаруды жетілдіру үшін әлеуметтік-психологиялық жұмыс ұйымдастырылады.

Ұлттық ұландағы әлеуметтік-психологиялық жұмысқа:

- психологиялық тұрақтылықты және жауынгерлік міндеттерді орындауға жеке құрамның даярлығын қамтамасыз ету;

- оқиғалар мен қылмыстардың, жанжалдар мен ұжымдағы басқа жағымсыз кылықтардың психологиялық алдын алу;

- жеке құрамның жеке психологиялық қасиетін танып білу;

- жеке құрамның өзара әрекеті мен жоғары моральды-психологиялық жағдайының калыптасуын талдау;

- әскери қызметтің шарттарына жүйкелі психикалық ауытқушылығы бар әскери қызметшілерді анықтау және олармен алдын алу шараларын жүргізу;

- кадрларды психология-педагогикалық дайындау кіреді.

Ұлттық ұланның жауынгерлік-қызметтік міндеттерін қамтамасыз етудегі тәрбие және әлеуметтік-құқықтық жұмыс келесі қағидаларда негізделеді:

- толасыздық пен бағыттаушылық;

- нақтылық;

- жеделдік;

- икемділік.

Бұл дегеніміз:

- толасыздық пен бағыттаушылық – ол жауынгерлік қызметті атқару кезіндегі қойылған міндеттерді және кешенді тәрбие шараларын тәрбие жұмысы жоспарында көрсеткендерді орындауға жеке құрамды жұмылдыру;

- нақтылық – ол тәрбие жұмысының Қазақстан Республикасы Президенті мен Үкіметінің шешімдеріне, ІІ министрі мен Ұлттық ұлан Бас қолбасшысының, Қазақстан Республикасы ҚК әскери Жарғысының талаптарына сай оның мазмұнының орындалуы;

- жеделдік – ол дегеніміз жауынгерлік-қызметтік міндеттерді орындау кезіндегі жағдайдың барлық өзгеруінің шарттарына уақтылы әрекет етуі;

- икемділік – ол дегеніміз, тәрбие жұмысының міндеттерін орындаудағы тәрбие жұмысының әдістерін, құралдарын және нысандарын дұрыс қолдана білуі.

Жауынгерлік-қызметтік міндеттерді орындауда, жауынгерлік шеберлікті жетілдіруде әскери қызметшілерді тәрбиелеуде тәрбие және әлеуметтік-құқықтық жұмыстың әр түрлі нысандары кең түрде қолданады:

- дәрістер;

- баяндамалар;

- әңгімелесулер (жеке, топтық);

- ақпараттандыру;

- нұсқамалар;

- әскери қызметшілердің жалпы жиналысы;

- қызметтік тәжірибе алмасу кештері;

- жауынгерлік қызметтің озаттарын салтанатты көтермелеу кештері және т.б.

Тәрбие жұмысының нысандары мен әдістерін таңдау кезінде офицерлер қызмет жағдайларындағы шаралардың қаншалықты мақсатқа жетулерін ескерулері қажет

Жауынгерлік-қызметтік міндеттерді орындау кезінде тәрбие және әлеуметтік-құқықтық жұмыс келесі әдістерін қолданған жөн болып табылады:

- сендіру;

- көрсету;

- әңгімелесу-пікірлесу;

- нұсқама;

- жеке үлгі;

- сайыстасу;

- үзілді-кесілді талап және т.б.

Жеке құраммен тәрбиелеудің маңыздысы ретінде жеке тәрбие жұмысын алу қажет, өйткені офицерлер әр әскери қызметшінің жауапкершілігін, қызметке деген ұмтылысын, қиындыққа деген төзімділігін, жетістіктерін ескеру қажет.

Жауынгерлік-қызметтік міндеттерді орындаудағы тәрбие және әлеуметтік-құқықтық жұмыс нысандары мен әдістерін рота командирі мен оның тәрбие және әлеуметтік-құқықтық

жұмысы жөніндегі орынбасары нақты жағдайға, қарауыл (жасак) түрі мен оның құрамына, жауынгерлік-қызметтік міндеттердің сипаты мен оның ұзақтығына, жыл мерзіміне, ауа-райы жағдайға және басқа да жағдайларға байланысты анықтайды.

ӘДЕБИЕТТЕР ТІЗІМІ

1. Қазақстан Республикасы Президентінің 2016 жылдың 2 ақпандағы «Қазақстан Республикасының Қарулы Күштерінің, басқа да әскерлері мен әскери құралымдарының жалпы әскери жарғыларын бекіту туралы» № 187 Жарлығы.

2. Қазақстан Республикасы Ұлттық ұланы Бас қолбасшысының 2015 жылғы «25» мамырдағы № 215 бұйрығы «Қазақстан Республикасы Ұлттық ұланының жеке құрамымен тәрбие және әлеуметтік-құқықтық жұмыстарды ұйымдастыру жөніндегі басшылық».

3. А. Колосов, «Жауынгерлік кезекшілікті, қарауыл қызметін дайындау және атқару кезеңінде әскери қызметшілермен тәрбие жұмысының түрлері мен әдістері» Бағдар. - 2010. - № 3.

4. Сейтбеков О.Ж., Тоғызбаев С.У. «Жауынгерлік қызметтік міндеттерді орындаудағы тәрбие жұмысы. Оқу құралы, 2014 жыл.

5. Малдыбаев К.Б. Қызметтік-жауынгерлік міндеттерді қамтамасыз ету бойынша тәрбие және әлеуметтік-құқықтық жұмысы: Оқу құралы, Петропавл, 2022ж. 1-бөлім.

6. Малдыбаев К.Б. Қызметтік-жауынгерлік міндеттерді қамтамасыз ету бойынша тәрбие және әлеуметтік-құқықтық жұмысы: Оқу құралы, Петропавл, 2022ж. 2-бөлім.

REFERENCES

1. Qazaqstan Respyblikasy Prezidentinin 2016 jyldyn 2 aqpandayy «Qazaqstan Respyblikasynyn Qaryly Kushterinin, basqa da askerleri men askeri quralymdarynyn jalpy askeri jargylaryn bekity tyraly» № 187 Jarlygy.

2. Qazaqstan Respyblikasy Ultyq ulany Bas qolbasshysynyn 2015 jylgy «25» mamyrdayy №215 buirygy «Qazaqstan Respyblikasy Ultyq ulanynyn jeke quramymen tarbie jane aleymettik-quyqytyq jumystardy uymdastyry jonindegi basshylyq».

3. A. Kolosov, «Jayyngerlik kezekshilik, qarayyl qyzmetin дайындау және атқару кезеңінде әскери қызметшілермен тарбие жұмысын түрлері мен әдістері» Bagdar. - 2010. - № 3.

4. Seitbekov O.J., Togyzbaev S.Y. «Jayyngerlik qyzmettik mindetterdi oryndaydady tarbie jumysy. Oqu quraly, 2014 jyl.

5. Maldybaev K.B. Qyzmettik-jayyngerlik mindetterdi qamtamasyz ety boynsha tarbie jane aleymettik-quyqytyq jumysy: Oqu quraly, Petropavl, 2022j. 1-bolim.

6. Maldybaev K.B. Qyzmettik-jayyngerlik mindetterdi qamtamasyz ety boynsha tarbie jane aleymettik-quyqytyq jumysy: Oqu quraly, Petropavl, 2022j. 2-bolim.

ВОСПИТАТЕЛЬНАЯ РАБОТА ПРИ ВЫПОЛНЕНИИ СЛУЖЕБНО-БОЕВЫХ ЗАДАЧ

МАЛДЫБАЕВ К.Б.

магистр, старший преподаватель цикла воспитательной и социально-правовой работы кафедры военной педагогики и психологии, академия Национальной гвардии Республики Казахстан, г.Петропавловск, 87012677188, Kuandik_kuan@mail.ru.

Аннотация. В статье по мнению автора рассматривается содержания, важность воспитательной работы при выполнении служебно-боевых задач.

Ключевые слова: служебно-боевых задач, воспитательная работа.

EDUCATIONAL WORK IN THE PERFORMANCE OF SERVICE AND COMBAT MISSIONS

MALDYBAEV K.B.

Senior lecturer of the educational and social and legal work cycle of department of military pedagogy and psychology Academy of the National guard of the Republic of Kazakhstan, Petropavlovsk, 87012677188, Kuandik_kuan@mail.ru.

Annotation. *In the article, according to the author, the content of the importance of educational work in the performance of service and combat tasks is considered.*

Keywords: *service and combat tasks is considered, educational work.*

УДК 355.23

ИННОВАЦИОННОЕ НАПРАВЛЕНИЕ В ОБУЧЕНИИ КУРСАНТОВ АКАДЕМИИ НАЦИОНАЛЬНОЙ ГВАРДИИ

МУРТАЛИМОВ Ш.Р.¹, КУТНЯК Р.А.²

¹ преподаватель кафедры вооружения и стрельбы, Академия Национальной гвардии Республики Казахстан, г. Петропавловск, E-mail:murtalimovshokan@gmail.com

² преподаватель кафедры вооружения и стрельбы, Академия Национальной гвардии Республики Казахстан, г. Петропавловск, E-mail:yakut_611@mail.com

Аннотация. *Интеграция основной программы учебно-воспитательного процесса как условие повышения качества образования курсантов и улучшения профессиональной подготовки преподавателя.*

Ключевые слова: *курсант, преподаватель, принцип сотрудничества, учебно-воспитательный процесс, педагог-новатор, повышение качества образования.*

Классическая методика обучения в военных высших учебных заведениях основана на логике науки от знания к умениям. Но современные условия требуют изменений. Нужны новые технологии обучения, построенные на познавательных закономерностях. В учебном процессе по такой технологии, основной субъект — курсант.

Чтобы учебный процесс перешел от авторитарных (традиционных) форм и методов обучения к инновационному требуется пройти несколько этапов:

Внедрение личностно-ориентированных технологий обучения, обеспечивающих образовательные потребности каждого ученика в соответствии с его индивидуальными особенностями.

Перевод обучения на субъективную основу с установкой на саморазвитие личности.

Задача современного военного учебного заведения и преподавателей направлена на освоение и внедрение педагогических технологий, которые помогут воспитать целеустремленного, физически сильного, исполнительного и хорошо организованного офицера. Быстро меняющиеся требования к современным военным специалистам и изменение сознания нынешней молодежи определяют необходимость переосмысления профессиональной подготовки курсантов.

Внедрение инноваций в учебный процесс требует не только стремление курсанта к адаптации к новым технологиям обучения, но и перестройка сознания педагогов — преподаватель только управляет процессом. Стиль поведения должен давать возможность курсанту учиться самостоятельно.

Большое значение приобретает углубление инноваций и создание инструментов нововведений работы преподавателей в военных ВУЗах. Возрастает роль обмена опытом между преподавателями разных ВУзов. Нововведения в системе образования обладают особенностями, как в научной теории, так и в педагогической практике. К сожалению, мало преподавателей уделяют должное внимание этому вопросу [1, с. 49-54].

Новаторство раскрывает творческий потенциал педагогов и эффективности ВУЗа, как в режиме прогнозирования, так и в режиме эволюции. А это развивает образовательную систему. Новшества включают:

Суть образовательного процесса;

Методы воспитания и обучения;

Формы проведения занятий;
Методы руководства [4, с. 29-37].

Пять условий, необходимых для введения инноваций в Академии Национальной гвардии Республики Казахстан:

Новаторство должно вводиться по специальной программе;
Внедрение нововведений не должно ущемлять права, влиять на здоровье и развитие субъектов учебного процесса;

Инновации должны поддерживаться всем коллективом ВУЗа;

Отношения преподавателей и курсантов строятся на сотрудничестве;

Преподаватели должны участвовать в инновационной деятельности с положительной мотивацией и готовностью к позитивным переменам в учебно-воспитательном процессе [4, с. 33-35].

Главный творец инноваций в ВУЗе — руководитель, который определяет соответствуют ли педагогические и материально-технические возможности ВУЗа целям и задачам нововведений. Основным документом является план совершенствования учебно-материальной базы образовательного учреждения. Разработка плана состоит из нескольких этапов:

Подготовительный:

Поиск, обработка и анализ сведений о научных, педагогических и методических процессах;

Синтез опыта профессорско-преподавательского состава;

Определение педагогического потенциала ВУЗа;

Создание инновационных программ и методических рекомендаций;

Определение состава участников инноваций и их функций.

Второй:

Формируется содержание и главные направления деятельности субъектов учебного процесса по внедрению инноваций;

Разрабатываются критерии оценки, диагностики, анализа и коррекции инноваций в учебном процессе;

Формируется материальное обеспечение и рассчитываются потенциальные расходы.

Третий:

Определяется система управления инновациями.

В идеале нужно достичь, чтобы инновационные процессы стали системными в учебно-воспитательном процессе Академии. Но к сожалению, большинство инноваций имеют частный характер и относятся к изучению отдельных дисциплин или внедрению современных методов. Главная преграда для нововведений в вузовскую практику, — преподаватели. От уровня компетентности педагогов зависит успех внедрения новшеств в учебный процесс. К примеру, новые методы обучения, помимо профкомпетентности в своей предметной области, требуют от преподавателя педагогического мастерства.

Для нововведений в учебный процесс, преподаватель должен уметь:

Определять учебные и воспитательные цели;

Доводить научные основы учебной дисциплины в полном объеме;

Структурировать учебный материал от умозаключения фактов до логично дедуктивных заключений;

Моделировать будущую профессиональную деятельность офицера в процессе обучения;

Организовывать самостоятельную подготовку курсантов на семинары, лабораторные работы, практические занятия и т.д.;

Свободно владеть современными формами и методами обучения;

Обеспечить такой психологический климат, при котором курсанты будут получать эмоциональное удовлетворение;

Сотрудничать с курсантом, а не муштровывать его;

Пользоваться современными информационными технологиями на занятиях.

Инновации в обучении продолжают относиться к разряду малоизученных дидактических явлений. Часто практика даже опережает теорию.

Новые способы, методы и формы обучения следует рассматривать как средство модернизации образовательной организации и учебного процесса. Лучше всего сейчас развиты личностный и деятельностный подход в обучении [1, с. 42-45].

Таким образом, способность внедрять инновации в преподавательскую деятельность, педагог совершенствуется в профессиональном плане, улучшает взаимодействие с курсантами в образовательных и межличностных отношениях. Но при условии осознания наиболее уязвимых сторон нововведений. Это обеспечит развитие и совершенствование образовательного учреждения.

Главная цель инноваций — улучшение образовательного процесса.

Надо отметить, что в основе педагогических нововведений лежит проектировочный процесс педагога, который направлена на создание новых видов занятий практики, развивающиеся по научно-обоснованным педагогическим идеям и технологиям. Поэтому образовательный процесс нуждается в педагогах-новаторах. Из этого следует, что развитие методологической культуры педагогов — главный компонент повышения квалификации, в том числе при помощи самообразования.

Подытожив, можно сказать, что внедрение в образовательные учреждения новых стандартов надо рассматривать как инновационный построенный на основе системно-деятельностного подхода. Так достигается главная цель профессионального образования — повышение качества будущих защитников Родины.

СПИСОК ЛИТЕРАТУРЫ:

1. Буркова Н.Г., Додонова Л.А., Пимчев С.П. Образование для изменения качества жизни // Специалист. 2003. № 2. – с. 39-64.
2. Моисеева Н.К., Анискин Ю.П. Современное предприятие: конкурентоспособность, маркетинг, обновление, т. 1 и 2. – М.: Издательство Внешторгиздат, 2004. – 165 с.
3. Твист Б. Управление научно-техническими нововведениями. – М.: Издательство Экономика, 2006. – 139 с.
4. Румянцева З.П. Менеджмент организации. – М.: Издательство ИКФА-М, 2004 – 167 с.

REFERENCES

1. Burkova N.G., Dodonova L.A., Pimchev S.P. Education for Quality Change life // Specialist. 003. No.2 – p. 39-64.
2. Moiseeva N.K., Aniskin Yu.P. Modern enterprise: competitiveness, marketing, renewal, vol. 1 and 2. – M.: Vneshtorgizdat Publishing House, 2004 – 165 p.
3. Twiss B. Management of scientific and technical innovations.-M. Publishing house Economics, 2006 – 139 p.
4. Rumyantseva Z.P. Organisation management. – M.: Publishing house IKFA-M, 2004 – 167 p.

ҰЛТТЫҚ ҰЛАН АКАДЕМИЯСЫ КУРСАНТТАРЫН ДАЯРЛАУДАҒЫ ИННОВАЦИЯЛЫҚ БАҒЫТ

МУРТАЛИМОВ Ш.Р.¹, КУТНЯК Р.А.²

¹ қару-жарақ және атыс кафедрасының оқушысы, Қазақстан Республикасы Ұлттық ұланының академиясы, Петропавл қ., E-mail: murtalimovshokan@gmail.com

² қару-жарақ және атыс кафедрасының әскерді зымырандық артиллериялық қамтамасыз ету циклының оқытушысы, Қазақстан Республикасы Ұлттық ұланының академиясы, Петропавл қ., E-mail: yakut_611@mail.com

Андатпа. Курсанттардың білім сапасын арттыру және оқытушылардың кәсіби дайындығын арттыру шарты ретінде оқу процесінің негізгі бағдарламасын интеграциялау.

Түйінді сөздер: курсант, оқытушы, ынтымақтастық принципі, оқу үрдісі, педагог-жаңашыл, білім сапасын арттыру.

INNOVATIVE DIRECTION IN TRAINING CADETS OF THE NATIONAL GUARD ACADEMY

MURTALIMOV SH.R.¹, KUTNYAK R.A.²

¹lecturer at the department of armament and shooting, Academy of the National Guard of the Republic of Kazakhstan, Petropavlovsk. E-mail: murtalimovshokan@gmail.com

²lecturer in the cycle of rocket and artillery support for the troops of the department of armament and shooting, Academy of the National Guard of the Republic of Kazakhstan, Petropavlovsk. E-mail: yakut_611@mail.com

Abstract. *Integration of the main program of the educational process as a condition for improving the quality of education of cadets and improving the professional training of lecturers*

Keywords: *cadet, lecturer, principle of cooperation, educational process, lecturer-innovator, improving the quality of education.*

УДК 658.336

ПРЕДЛОЖЕНИЯ ДЛЯ ВНЕСЕНИЯ ИЗМЕНЕНИЙ В «КУРС СТРЕЛЬБ ИЗ СТРЕЛКОВОГО (ПНЕВМАТИЧЕСКОГО, ГЛАДКОСТВОЛЬНОГО) ОРУЖИЯ, ГРАНАТОМЕТОВ И ВООРУЖЕНИЯ БОЕВЫХ МАШИН НАЦИОНАЛЬНОЙ ГВАРДИИ РЕСПУБЛИКИ КАЗАХСТАН»

СЕРИКБАЕВ А.С.¹

¹ магистр педагогических наук, преподаватель кафедры вооружения и стрельбы, Академия Национальной гвардии Республики Казахстан, подполковник, г. Петропавловск, E-mail: askhatserikbaev@gmail.com

Аннотация. *В научной статье излагается одно из предположений внедрения опытно-экспериментального исследования в процесс обучения курсантов военных учебных заведений Республики Казахстан. Также изложена актуальность данного вопроса, порядок применения и работы экспериментальных групп вуза.*

Ключевые слова: *курс стрельб, стрелковое оружие, гранатометы, вооружение боевых машин, руководство курса стрельб, стрельба на участках, экипаж БТР, бронетранспортер (БТР).*

Согласно приказа Главнокомандующего Национальной гвардией Республики Казахстан от 23 декабря 2016 года № 470 «Курс стрельб из стрелкового (пневматического, гладкоствольного) оружия, гранатометов и вооружения боевых машин Национальной гвардии Республики Казахстан».

В пункте 5 указанного приказа определено, для руководства и обслуживания стрельб, а также для обеспечения мер безопасности во время стрельбы приказом назначаются: старший руководитель стрельбы, руководители стрельбы на участках, начальник пункта боевого питания, начальник и наряд оцепления, дежурный врач или фельдшер (медицинская сестра) с санитарной машиной, техника (мастера) по ремонту вооружения. При стрельбе на одном участке обязанности руководителя стрельбы на участке возлагаются на старшего руководителя стрельбы.

Включить в указанный пункт следующую редакцию:

Руководителю стрельбы на участке, личным примером показывать порядок выполнения упражнения и добиваться постоянного совершенствования результатов своей стрельбы.

Преподаватели при этом будут постоянно совершенствовать свою личную подготовку при стрельбе из стрелкового оружия. В первую очередь совершенствовать технику обращения с оружием, повышать уверенность во владении стрелковым оружием, формировать психологическую готовность продемонстрировать свою личную подготовку.

При необходимости для обслуживания стрельб могут назначаться сигналист, радиомастер, раздатчик боеприпасов, при стрельбе из вертолетов - руководитель полетами на вертолетной директрисе и другие лица, обязанности которых определяет назначающий их командир в инструкции.

В пункте 6 определено, стрельбы из индивидуального оружия выполняются стреляющими из штатного (закрепленного за ними) оружия;

из группового оружия в составе штатных расчетов;

из БТР в составе штатных (не штатных) экипажей в учебных подразделениях и военно-учебном заведении в составе сводных экипажей, расчетов;

в период проведения УМС.

Разрешается заменять отсутствующих по уважительным причинам членов экипажа (расчета) лицами той же специальности из других экипажей (расчетов) стреляющего подразделения.

При выполнении упражнений стрельб из вооружения БТР (кроме подготовительных упражнений) в состав экипажа включается командир отделения - командир боевой машины.

Боевые стрельбы отделения, взвода и тактические учения с боевой стрельбой проводятся при наличии не менее 50 % их штатного состава.

Огонь из автоматического оружия ведется очередями, за исключением упражнений, условиями которых предусмотрена стрельба одиночными выстрелами.

При отсутствии патронов с трассирующими пулями, разрешается заменять их патронами со стальным (свинцовым) сердечником.

При выполнении упражнений стрельб обучаемые должны быть в полевой форме одежды с полевым снаряжением, сумкой с магазинами, сумкой с ручными гранатами (если предусматривается метание ручных гранат), противогазом, малой саперной лопатой (для офицеров и ВПК – без малой лопаты).

При стрельбе в горах в пешем порядке солдаты срочной службы (курсанты) и военнослужащие по контракту дополнительно экипируются предметами носимого имущества (или их заменителями, соответствующими по форме, массе, укладке), предусмотренными табелем к штату данного подразделения (части) и нормами снабжения с учетом времени года.

При выполнении упражнений стрельб из вооружения БТР члены экипажа должны быть в спецодежде, а при стрельбе на плаву - в спасательных жилетах. При стрельбе из гранатометов обучаемый должен быть в шлеме (каска) и бронежилете.

В полевое снаряжение обучаемых могут вноситься изменения в соответствии с положенным им оружием, а также по решению командира стреляющего подразделения.

Предлагается внести изменения в указанный приказ для совершенствования стрельбы, кроме того с учетом действующей практики проводимых стрельб преподавателями кафедры вооружения и стрельбы.

Стрельбы из индивидуального оружия выполняются стреляющими из штатного (закрепленного за ними) оружия, при невозможности выполнения из штатного допускается выполнение упражнений стреляющими не из штатного (незакрепленного за ними) оружия при наличии ресурса, отпускаемого на год;

из группового оружия в составе штатных расчетов, разрешается выполнять упражнение в составе сводных расчетов;

из БТР в составе штатных (не штатных) экипажей, разрешается выполнять упражнение в составе сводных экипажей, расчетов;

в период проведения учебно-методических сборов.

Огонь из автоматического оружия ведется очередями, за исключением упражнений, условиями которых предусмотрена стрельба одиночными выстрелами.

Указанный пункт исключить, в связи с тем, что важнее поражение (уничтожение) мишени (условного противника). Военнослужащий будет лично принимать решение как поразить мишень, возможность экономить боеприпасы при стрельбе, вести учет расходуемых боеприпасов.

Кроме того, в явлении рассеиванию при стрельбе из одного и того же оружия при самом тщательном соблюдении точности и однообразия производства выстрелов каждая пуля (граната) вследствие ряда случайных причин описывает свою траекторию и имеет свою точку падения (точку встречи), не совпадающую с другими, вследствие чего происходит разбрасывание пуль (гранат).

Явление разбрасывания пуль (гранат), при стрельбе из одного и того же оружия в практически одинаковых условиях называется естественным рассеиванием пуль (гранат) или рассеиванием траекторий. Основы стрельбы из стрелкового оружия (Наставление по стрелковому делу), Астана 2006 г., Комитет Внутренних войск МВД Республики Казахстан, Глава 3 пункт 54.

При отсутствии патронов с трассирующими пулями, разрешается заменять их патронами со стальным (свинцовым) сердечником.

При выполнении упражнений стрельб обучаемые должны быть в полевой форме одежды с полевым снаряжением, сумкой с магазинами, сумкой с ручными гранатами (если предусматривается метание ручных гранат), противогазом, малой саперной лопатой (для офицеров и ВПК – без малой лопаты).

При стрельбе в горах в пешем порядке солдаты срочной службы (курсанты) и военнослужащие по контракту дополнительно экипируются предметами носимого имущества (или их заменителями, соответствующими по форме, массе, укладке), предусмотренными табелем к штату данного подразделения (части) и нормами снабжения с учетом времени года.

При выполнении упражнений стрельб из вооружения БТР члены экипажа должны быть в спецодежде, допускается выполнение упражнения в полевой форме одежды по сезону, а при стрельбе на плаву - в спасательных жилетах. При стрельбе из гранатометов обучаемый должен быть в шлеме (каска) и бронежилете.

СПИСОК ЛИТЕРАТУРЫ

- 1 Указ Президента Республики Казахстан от 29 сентября 2017 года №554 «Военная доктрина Республики Казахстан», Астана, Акорда;
- 2 Закон Республики Казахстан от 10 января 2015 года, №274-V «О Национальной гвардии Республики Казахстан», Астана, Акорда;
3. Закон Республики Казахстан от 27 июля 2007 года № 319-III «Об образовании», Астана, Акорда;
4. Закон Республики Казахстан от 18 февраля 2011 года № 407-IV «О науке», Астана, Акорда.
5. Приказа Главнокомандующего Национальной гвардией Республики Казахстан от 23 декабря 2016 года №470 «Курс стрельб из стрелкового (пневматического, гладкоствольного) оружия, гранатометов и вооружения боевых машин Национальной гвардии Республики Казахстан».

REFERENCES

1. Decree of the President of the Republic of Kazakhstan dated September 29, 2017 No. 554 "Military Doctrine of the Republic of Kazakhstan", Astana, Akorda;
2. Law of the Republic of Kazakhstan dated January 10, 2015, No. 274-V "On the National Guard of the Republic of Kazakhstan", Astana, Akorda;
3. Law of the Republic of Kazakhstan dated July 27, 2007 No. 319-III "On Education", Astana, Akorda;
4. Law of the Republic of Kazakhstan dated February 18, 2011 No. 407-IV "On Science", Astana, Akorda.

5. Order of the Commander-in-Chief of the National Guard of the Republic of Kazakhstan dated December 23, 2016 No. 470 "Shooting course from small arms (pneumatic, smoothbore) weapons, grenade launchers and weapons of combat vehicles of the National Guard of the Republic of Kazakhstan". Akorda.

**«ҚАЗАҚСТАН РЕСПУБЛИКАСЫ ҰЛТТЫҚ ҰЛАНЫНЫҢ АТЫС
(ПНЕВМАТИКАЛЫҚ, ТЕГІС ҰҢҒЫЛЫ) ҚАРУЫНАН, ГРАНАТОМЕТІНЕН ЖӘНЕ
ЖАУЫНГЕРЛІК МАШИНАЛАРДЫҢ ҚАРУ-ЖАРАҒЫНАН АТУ КУРСЫНА»
ӨЗГЕРІСТЕР ЕНГІЗУ ҮШІН ҰСЫНЫСТАР**

СЕРІКБАЕВ А.С.¹

¹ педагогика ғылымдарының магистрі, Қазақстан Республикасы Ұлттық ұлан академиясының қару-жарақ және атыс кафедрасының оқытушысы, Петропавл қ., подполковник. E-mail: askhatserikbaev@gmail.com.

Аңдатпа. Ғылыми мақалада Қазақстан Республикасының әскери оқу орындарының курсанттарын оқыту процесіне тәжірибелік-эксперименттік зерттеуді енгізу болжамдарының бірі баяндалады. Сондай-ақ, бұл мәселенің өзектілігі, университеттің эксперименттік топтарын қолдану және жұмыс істеу тәртібі көрсетілген.

Түйінді сөздер: атыс курсы, атыс қаруы, гранатомет, жауынгерлік машиналарды қаруландыру, атыс курсының басшылығы, учаскелерде ату, БТР экипажы, бронетранспортер (БТР).

**PROPOSALS FOR MAKING CHANGES TO THE "SHOOTING COURSE FROM
SMALL ARMS (PNEUMATIC, SMOOTHBORE) WEAPONS, GRENADE LAUNCHERS
AND WEAPONS OF COMBAT VEHICLES OF THE NATIONAL GUARD OF THE
REPUBLIC OF KAZAKHSTAN".**

SERIKBAYEV A.S.¹

¹ Master of Pedagogical Sciences, lecturer of the Armament and Shooting Department of the Academy of the National Guard of the Republic of Kazakhstan, Petropavlovsk, Lieutenant Colonel. E-mail: askhatserikbaev@gmail.com.

Abstract. The scientific article presents one of the assumptions of the introduction of experimental research into the process of training cadets of military educational institutions of the Republic of Kazakhstan. The relevance of this issue, the order of application and work of the experimental groups of the university are also outlined.

Keywords: shooting course, small arms, grenade launchers, armament of combat vehicles, shooting course guide, shooting at sites, APC crew, armored personnel carrier (APC).

**ПРИМЕНЕНИЕ СОВРЕМЕННЫХ СТРЕЛКОВЫХ ТРЕНАЖЁРОВ
В ОБРАЗОВАТЕЛЬНОМ ПРОЦЕССЕ ВОЕННО-УЧЕБНЫХ ЗАВЕДЕНИЙ**

ВОЛКОВ Б.В.1, РАСУЛ Э.С. 2

¹ магистр педагогики, преподаватель кафедры вооружения и стрельбы, Академия Национальной гвардии Республики Казахстан, подполковник, г. Петропавловск, E-mail: lyuba.volkova.1985@mail.ru;

²курсант 1 взвода 6 учебной роты 3 учебного батальона, Академия Национальной гвардии Республики Казахстан, г. Петропавловск.

***Аннотация.** В данной статье рассматривается роль тренажёров на примере интерактивного тира «ВЕГА» в процессе подготовки курсантов военных ВУЗов, выявляются вопросы их функциональности в зависимости от решаемых задач, описаны основные вопросы обучения курсантов Академии Национальной Гвардии Республики Казахстан с помощью интерактивных тренажеров. Раскрыты достоинства применения данных тренажеров, приведены сравнительных характеристики, доказывающие необходимость использования данного метода обучения среди курсантов.*

***Ключевые слова:** обучение; новые технологии, оружие; приемы стрельбы, тренажер.*

Основными требованиями к военнослужащим войск национальной гвардии Республики Казахстан является их высокий профессионализм при выполнении обязанностей, который предполагает способность воина выполнять предписанные функции качественно и в срок в самых разнообразных экстремальных ситуациях своей профессиональной деятельности. Практика применения стрелкового оружия при охране общественного порядка, а также в выполнение служебно-боевых предъявляет повышенные требования к огневой выучке военнослужащих войск национальной гвардии Республики Казахстан. Огневая подготовка военнослужащих является неотъемлемой составляющей их профессиональной подготовленности. Важную роль в огневой выучке офицеров войск национальной гвардии Республики Казахстан играют военно-учебные заведения. Имеющая система подготовки курсантов в учебных заведениях войск национальной гвардии Республики Казахстан в полной мере учитывает этот факт и, более того, адекватно реагирует на события, происходящий в изменении объема и сложности выполнения служебно-боевых задач. Происходит внедрение новых информационных технологий, компьютерной техники, электронных стрелковых тренажеров в образовательный процесс. Вследствие этого, процесс совершенствования современных технологий обучения в процессе изучения огневой подготовки курсантов военного вуза с использованием электронно-интерактивных стрелковых тренажеров в войсках национальной гвардии Республики Казахстан приобретает актуальное значение. Анализ научной и учебно-методической литературы по проблеме обучения с использованием электронно-интерактивных стрелковых тренажеров позволяет заключить, что актуальность совершенствования огневой подготовки курсантов определяется требованиями служебной деятельности войск национальной гвардии Республики Казахстан в современных условиях [2; -с. 8].

В Академии национальной гвардии Республики Казахстан активно используются 2 интерактивных тренажёра «ВЕГА-К» предназначенных для индивидуальной и групповой стрелковой подготовки личного состава без расхода боеприпасов.

Оборудование тренажеров предоставлено по программе: «Глобальная ядерная безопасность в рамках технической помощи Агентства Министерства обороны США по уменьшению угрозы». Оборудование поставлено и установлено компанией «Юрс Федерал Сервис Интернешнл, Инк» США в феврале 2019 года.

Большой интерес к электронным тренажёрам объясняется тем, что при использовании в учебном процессе значительно возрастает эффективность обучения, сокращаются сроки обучения, обеспечивается, в первую очередь, безопасность. В данных тренажёрах боеприпасы не нужны, выбросы химических продуктов сгорания пороха и загрязнения окружающей среды нет, следовательно, решается проблема экологии.

Данный тренажёр исключает хищение боевого оружия и боеприпасов.

Использование учебного стрелкового электронного тренажёра «ВЕГА-К» предоставляет следующие преимущества:

- 1 Экономия ГСМ на общую сумму свыше 1 млн. тенге ежегодно.
- 2 Экономия боеприпасов на общую сумму свыше 17 млн. тенге в год.
- 3 Экономия амортизационных расходов (на ремонт, обслуживание) реальной техники.
- 4 Изменение тактической обстановки местности, согласно Курса стрельб (мишенная обстановка, движущиеся объекты и их активность).

5 Воспроизведение и показ действий военнослужащего, распечатка результатов и ошибок допущенных им при выполнении упражнений стрельб после проведения занятий для детализированного подведения итогов.

Тренажеры предназначены для обучения и тренировки военнослужащих в обстановке, приближенной к современному бою, с целью формирования и поддержания у них устойчивых навыков обнаружения и идентификации целей, определения характеристик целей, прицеливания, определения момента выстрела, производства стрельбы как одиночными выстрелами так и очередью, оценки результатов стрельбы без расхода боеприпасов и технического ресурса боевых средств, в условиях учебного класса.

Работа на тренажёрах формирует и совершенствует навыки ведения разведки поля боя в условиях, близких к условиям современного общевойскового боя, в том числе в условиях пыли дымовых помех.

Отрабатываются навыки стрельбы различными видами боеприпасов по статическим и динамическим целям в различных условиях.

Комплектация тренажеров позволяет вести разведку поля боя в различных условиях оптической видимости, определять дальности до ориентиров и целей по дальномерной шкале прицела.

Обнаруживать цели и их идентифицировать по характерным признакам.

Определять параметры движения целей.

Определять приоритетности целей для обстрела по степени опасности.

Тренировать прицеливанию по различным целям на фоне ландшафта местности в различных условиях.

Выполнять действия по подготовке к стрельбе, выбирать цели, прицеливается, стрелять, наблюдать и оценивать результаты стрельбы.

Формировать у курсантов умения оценивать результаты стрельбы и принимать решения на повторный обстрел цели.

Выполнять упражнения стрельб на различных типах местности (среднепересеченной, пустынной, горной в городе) в различных погодных условиях, днем и ночью, зимой, летом, весной и осенью.

Функциональными являются все органы управления тренажеров, которые через электронный блок сопряжения связаны с сервером систем тренажеров.

Характеристики механических прицелов (целик, мушка), полностью адекватны реальным прицелам.

Боевые свойства такие как максимальная дальность стрельбы, скорострельность комплекса при стрельбе на максимальную дальность без переноса огня, темпы стрельбы, соответствуют боевым образцам оружия.

По выбору руководителя занятий система визуализации отображает сцену в дневных условиях и ночью.

Отображение трехмерных объектов на фоне ландшафта участка местности – местных предметов (строений, вышек, деревьев, сооружений), целей - открыто расположенных групп пехоты.

Реализовано отображение визуальных погодных эффектов различной интенсивности – тумана, дождя, снега, облачности, ветра.

Реализовано отображение визуальных эффектов при поражении цели (и при промахе), адекватность аудио эффектов выстрела.

Обеспечено соответствие угловых размеров, формы, цвета, контрастности местных предметов, растительности, целей реальным объектам прицеливания.

Трехмерные объекты имеют степень детализации, достаточную для идентификации (распознавания) с использованием приборов наблюдения и прицеливания.

Цели перемещаются по маршрутам участка местности со скоростью, соответствующей условиям местности и характеристикам моделируемых целей [1;-с.4]

В соответствии с предназначением тренажер позволяет:

использовать мобильные (без дополнительных соединений) имитаторы оружия, соответствующие массогабаритным характеристикам боевого оружия;

производить смену магазинов и их зарядку сжатым воздухом с помощью комплекта заправочных средств;

имитировать отдачу от выстрела; имитировать ведение огня с механическими и оптическими прицельными приспособлениями в соответствии со штатным предназначением;

отображать характер нажатия на спусковой крючок;

отображать угол сваливания оружия;

имитировать звуки выстрелов различных видов оружия, а также звуки подрывов снарядов и гранат;

моделировать баллистику с учетом характеристик рассеивания и метеорологических условий;

проводить тренировки в следующих режимах: «Стрелковая полоса», «3D графический макет фоноцелевой обстановки».

Учебные стрелковые электронные тренажеры имеют следующие возможности по обучению и тренировке военнослужащих:

Формирование и совершенствование у навыков ведения визуальной разведки поля боя в условиях, близких к условиям современного общевойскового боя. Формирование и поддержание навыков стрельбы по статическим и динамическим целям, в различных условиях.

Обнаружение целей и их идентификация по характерным признакам. Определение параметров движения целей. Определение приоритетности целей для обстрела по степени опасности.

Тренировка прицеливанию по различным целям на фоне ландшафта местности в различных условиях.

Выполнение действий по подготовке, стреляющих к стрельбе, выбору цели, прицеливанию, выстрелу, наблюдению за результатами стрельбы и оценке результатов стрельбы.

Формирование умения оценивать результаты стрельбы и принятия решения на повторный обстрел цели.

Выполнение упражнений стрельб на различных типах местности (среднепересеченной, пустынной, горной) в различных погодных условиях, днем и ночью, зимой и летом.

Выполнение упражнений в соответствии с Курсом стрельб.

Возможности рабочего места руководителя по управлению тренировками.

Выбор участка местности для выполнения стрельбы.

Выбор условий выполнения стрельбы (время суток (день/ночь), время года (зима/лето), метеоусловия).

Выбор стандартного или создание нового упражнения стрельб.

Редактирование и хранение в библиотеке тренажера различных вариантов огневых упражнений.

Показ динамической сцены с статическими и динамическими целями.

Показ факта поражения/промаха цели и параметров промаха.

Автоматизированное формирование оценки за выполнение упражнений в соответствии с Курсом стрельб, вывод оценки обучаемых на печать.

Документирование результатов тренировки.

На экране видеомонитора руководителя занятий отображаются:

- трехмерная сцена участка местности с внешней камеры;
- текущее состояние органов управления;
- план участка местности с текущим положением целей;
- количество и типы пораженных целей;
- общее время, затраченное на выполнение упражнения.

В ходе эксплуатации тренажеров согласно приложения 5 курса стрельб успешно реализуется функция разработки подготовительных упражнений стрельб, предназначенных для обучения изготовке и стрельбе различными способами из оружия.

Подготовительные упражнения стрельб разрабатываются в подразделениях (в ВУЗах — на кафедрах, циклах) на период обучения (семестр) и уточняются на каждый месяц с учетом содержания упражнений контрольных стрельб и сроков их отработки, определяемых планом и программой боевой подготовки части (программой подготовки курсантов), состояния учебно-материальной базы и уровня подготовки личного состава подразделения (курса).

Подготовительные упражнения, разрабатываемые в учебных подразделениях для курсантов и в подразделениях для солдат первого периода службы, включают решение одной-двух огневых задач, а в подразделениях для солдат второго периода службы — в объеме применительно к условиям упражнений учебных (контрольных) стрельб и выполняются стрельбой по целям одиночными выстрелами (винтовочным патроном). При уменьшении дальностей пропорционально уменьшаются и размеры целей.

В условия всех разрабатываемых упражнений включаются: назначение упражнений, количество и характер целей, время их показа, порядок освещения и имитации их огня, направление и скорость движения целей, дальности до целей, положения для стрельбы, количество боеприпасов, время на выполнение упражнения стрельбы, оценка и особенности его выполнения. [3]

Исходя из событий 5 июня 2016 года в городе Актобе, нападение на воинскую часть № 6655.

Кафедрой вооружения разработаны и активно используются упражнения учебных стрельб «Вооружённое нападение на КПП» упражнение выполнено в 3D графическом макете фоно целевой обстановки.

Для подразделений специального назначения также в 3D графическом макете фоно целевой обстановки разработано упражнение учебных стрельб «Освобождение заложника».

Для подразделений по охране ВГО упражнения учебных стрельб для часового с поста по охране ВГО.

Вариант выполнения

Группа террористов в количестве 20 человек совершила террористический акт на ВГО, который охраняется Национальной гвардией Республики Казахстан.

Время - 02.15 часов, воспользовавшись захватом транспортным средством, группа вооружённых преступников осуществила прорыв через автотранспортное КПП, протаранив ограждение и ворвалась на территорию ВГО.

Группа террористов вооружена стрелковым оружием с целью уничтожения реактора и захвата боевого оружия личного состава караула.

Часовой поста подал сигнал «Марс-4» и Резервная группа караула во главе с Начальником караула и экипажем БТР-80 в количестве 5 человек выдвинулась для отражения нападения.

Прибывший на усиления караульный резервной группы вместе с часовым отразили нападения вооружённых преступников.

Система оценки реализована в соответствии с выполняемым упражнением (требованиями Курса стрельб НГ РК). Кроме того, есть возможность внесения оценочных ведомостей, выгрузки результатов на флеш-носители (зарегистрированные) и распечатки на принтере. При этом оценка результатов стрельбы производится программным обеспечением без вмешательства оператора согласно условий выполняемых упражнений, внесенных в базу

данных. Специальное программное обеспечение сертифицировано на соответствие требованиям законодательства Республики Казахстан.

Эксплуатация и учёт работы тренажёров организован согласно телеграмме НР. 778 от 28.11.2018 года.

Использование новых современных технологий позволяет преподавателю рационально использовать время занятия, соблюдать принцип «учить тому, что необходимо в реальной служебно-боевой деятельности» военнослужащего-профессионала войск национальной гвардии Республики Казахстан.

Необходимо создавать предпосылки для постоянного совершенствования форм и методов огневой подготовки из стрелкового оружия и ее эффективного проведения среди военнослужащих. Система подготовки к ведению огня из стрелкового оружия способствует высокой эффективности действий военнослужащих при выполнении ими боевых задач в современных условиях.

СПИСОК ЛИТЕРАТУРЫ

- 1 Техническое описание (УСЭТ) «ВЕГА-К». г. Кронштадт 2018 год.
- 2 Гончаров С.В., Современные стрелковые тренажёры и их комплексное применение в процессе огневой подготовки курсантов военных ВУЗов// Мир образования-образование в мире. 2016. №3 (63). С. 193-198.
- 3 Курс стрельб из стрелкового (пневматического, гладкоствольного) оружия, гранатометов и вооружения боевых машин Национальной гвардии Республики Казахстан приказ № 470 от: 23.12.2016 (Приложение 5).

REFERENCES

- 1 Technical description (USET) “VEGA-K”. Kronstadt city 2018.
- 2 Goncharov S.V., Modern shooting simulator and their complex application in the process of fire training of cadets of military universities// The world of education- education in the world. 2016 No.3 (63). pp. 193-198.
- 3 The course of shooting from small arms(pneumatic, smoothbore) weapons, grenade launchers and weapons of combat vehicles of the National Guard of the Republic of Kazakhstan Order No. 470 dated: December 23, 2016 (Appendix 5).

ВОЛКОВ Б.В.¹, РАСУЛ Ә.С.²

¹Педагогика магистрі, Қазақстан Республикасы Ұлттық Ұлан Академиясы, подполковник, қару-жарақ және атыс кафедрасының оқытушысы, Петропавл қаласы. E-mail lyuba.volkova.1985@mail.ru.

²Қазақстан Республикасы Ұлттық Ұлан Академиясы, 3 оқу батальон 6 оқу ротасы 1 оқу взводуның курсанты, Петропавловск қаласы. E-mail amre_2002@mail.ru

ӘСКЕРИ ОҚУ ОРЫНДАРЫНЫҢ ОҚУ ПРОЦЕСІНДЕ ҚАЗІРГІ ЗАМАНҒЫ АТЫС ТРЕНАЖЕРЛЕРІН ПАЙДАЛАНУ

Андатпа. Бұл мақалада әскери жоғары оқу орындарының курсанттарын даярлау процесінде «ВЕГА» интерактивті тиірінің мысалында тренажерлердің рөлі қарастырылады, шешілетін міндеттерге байланысты олардың функционалдығы мәселелері анықталады, интерактивті тренажерлердің көмегімен Қазақстан Республикасы Ұлттық Ұлан академиясының курсанттарын оқытудың негізгі мәселелері сипатталған. Осы тренажерді қолданудың артықшылықтары ашылды, курсанттардың арасында оқытудың осы әдісін қолдану қажеттілігін дәлелдейтін салыстырмалы сипаттамалар келтірілген.

Түйінді сөздер: оқыту; жаңа технологиялар, қару-жарақ; ату техникасы, тренажер.

VOLKOV B.V.¹, RASUL A.S.²

¹Master of Pedagogy, Academy of the National Guard of the Republic of Kazakhstan, lieutenant colonel, Teacher of the Department of Armament and Shooting, Petropavlovsk city. E-mail lyuba.volkova.1985@mail.ru

²Academy of the National Guard of the Republic of Kazakhstan, cadet of 1 platoon 6 company 3 batalon, Petropavlovsk city.

Abstract. *This article examines the role of simulators on the example of the interactive shooting range “VEGA” in the process of training cadets of military universities, identifies issues of their functionality depending on the tasks being solved, describes the main issues of training cadets of the Academy of the National Guard of the republic of Kazakhstan using interactive simulators. The advantages of using these simulators are revealed, comparative characteristics are given that prove the need to use this method of training among cadets.*

Keywords: *training; new technologies; weapons; shooting techniques; simulator.*

УДК 335.42

Б.М. АКТАНОВ¹, Д.К. МУХАМЕДЖАНОВ²

¹ начальник цикла тактики кафедры тактики и общевойсковых дисциплин, Академия Национальной гвардии Республики Казахстан, полковник, г. Петропавловск;

² преподаватель кафедры тактики и общевойсковых дисциплин, Академия Национальной гвардии Республики Казахстан, подполковник, г. Петропавловск.

ОСОБЕННОСТИ ВЕДЕНИЯ БОЯ В НАСЕЛЕННОМ ПУНКТЕ

Аннотация. *В статье рассматриваются примеры ведения боя штурмовой группой, их тактические приемы и вопросы взаимодействия.*

Ключевые слова: *тактика, штурм, городской бой, штурмовая группа, объект.*

«Идеал боя – это выиграть его без потерь, искусство – выиграть бой с наименьшими потерями» [1].

Б. Момышұлы

Ведение боя в населенном пункте сегодня приобретает своеобразный окрас. Опыт боевых действий подразделений в Сталинграде в период Великой Отечественной войны показывает то, что город с прочными каменными зданиями, с сильно разветвленными подземными коммуникациями может быть применен противником как мощный узел обороны. Наступление подразделений в населенном пункте как правило, подразделяются на ближний бой и атаку штурм укрепленных зданий, домов и других сооружений, используемых противником как опорные пункты и узлы сопротивления. Исходя из этого, удары штурмовых групп должны быть короткими, сопровождаемые быстрыми и дерзкими тактическими действиями в ограниченном пространстве. Данные требования исключают возможность использования в бою подразделений в целом, в связи с чем целесообразно применять подразделения в составе тактических групп (боевых пар), также как отдельные орудия и танки.

В бою условия действий штурмовых групп в разные периоды различны. К примеру, если противник, захватив часть населенного пункта, не сумел еще укрепиться в зданиях и организовать прочную оборону, то в такой обстановке необходимо штурмовой группе (роте) действовать в самостоятельных тактических группах (боевых парах), даже не имея органической связи со своим подразделением. Если же противник уже находится в населенном пункте несколько месяцев и им создана оборона с серьезными инженерными сооружениями и с обдуманной системой огня, то возможности успеха самостоятельных действий тактических

групп (боевых пар) снижаются на разы. При таких условиях обстановки тактические группы (боевые пары) способны выполнить лишь какую-то часть наступательного плана.

В качестве примера по данному случаю можно рассмотреть, успешные действия штурмовой группы при взятии одного дома, где три группы численностью по 6-8 человек в каждой, во взаимодействии с бойцами различных военных специальностей успешно решили поставленные задачи. Таким образом, совершенно очевидно, что условия обстановки определяют состав и характер действий штурмовой группы. Если штурмовая группа действует самостоятельно, то численность её может быть небольшой, а состав более однородным, при других обстоятельствах штурмовая группа должна взаимодействовать с другими разнородными подразделениями, выполняя определенную часть общей боевой задачи.

При организации наступательного боя в населенном пункте, командир группы оценивая противника должен тщательно изучить характер обороны атакуемого здания, особое внимание обращая на систему огня противника, возможности его по ведению флангового огня из расположенных рядом сооружений, наиболее удобные для штурма подступы к атакуемому зданию, наличие инженерных заграждений на подступах, наличие и характеристику инженерно-технических подземных коммуникаций по которым возможно осуществить выход в тыл и на фланги обороняющемуся противнику.

Для ведения наступления в населенном пункте мотострелковые подразделения (роты) назначались в штурмовые группы, предназначенные для выполнения одной задачи и их боевые порядки, как правило включали в себя штурмовые (атакующие) группы в составе усиленных взводов и группы закрепления в составе усиленных взводов, а также резерва в составе отделения.

Командир подразделения в ходе подготовки к штурму на основе разведывательных данных о характере атакуемого объекта и численности в нем противника и в зависимости от складывающейся обстановки определял численность и состав каждой штурмовой группы. При этом учитывались особенности тактических действий каждой группы.

Штурмующие (атакующие) группы, численностью по 6-8 человек в каждой составляли основу всей штурмовой группы и каждая из них имела свою частную задачу. Тактические действия атакующих заключались в стремительном вхождении в здания и инженерные коммуникации, а также в самостоятельном ведении боя внутри них. Данные атакующие группы, как правило были налегке и вооружались они автоматами, гранатами, ножами, пехотными лопатами, которые иногда пользовались как рубящее средство.

Подчиненная командиру роты группы группы закрепления обычно разбивается на малые группы, которые в свою очередь врываются в здание одновременно с разных направлений, вслед за атакующими группами по единому сигналу на начало штурма. Проникнув в здание и уничтожив огневые точки противника, они немедленно создают систему огня и пресекают все попытки противника прийти на помощь к атакованному зданию. В состав данной группы непременно входили снайперы, сапёры, а также военнослужащие различных специальностей, способные эффективно воздействовать на противника. На вооружении групп закрепления имелись пулеметы ручные и станковые, противотанковые ружья, противотанковые орудия, минометы, кроме того они были вооружены ломami, кирками и взрывчатыми веществами.

Для усиления атакующих групп, в целях воспреещения возможной контратаки противника с флангов использовался резерв, который также в случае необходимости использовался как блокирующая группа. Резерв также мог использоваться для быстрого формирования и введения в бой в качестве дополнительной атакующей группы. В качестве примера этого можно привести вновь сформированную из числа резерва штурмовая группа под командованием гвардии старшего лейтенанта Сидельникова, которая в последующем овладела мощным узлом сопротивления, таковым был большой, хорошо укрепленный, гообразной конфигурации дом. Из этого дома противник контролировал важнейший участок реки Волга, просматривая подходы к ней на значительную глубину.

Опыт ведения штурмовых действий показал то, что укомплектовывать штурмовые группы целесообразно из состава одного подразделения (роты), в котором каждый взвод, отделение и каждый военнослужащий должен уметь вести бой в населенном пункте. При штурме здания важнейшую роль играет время и внезапность штурма. Данные параметры являются важнейшими факторами успешного манёвра штурмовой группы. В качестве примера рассмотрим одно здание которое должен быть атаковано в 10 часов утра, исходя из проведенных расчетов, для внезапного броска штурмующим группам предлагалось всего 3 минуты, от момента последнего выстрела пушки и последней очереди пулемётов по огневым точкам противника до момента возможного возобновления огня с этих огневых точек. Используя скрытность и быстроту штурмовые группы ворвались в здание ещё до того, как противник оправился от подавляющего огневого воздействия. Продолжая штурм данная группа через пол часа уничтожила все очаги сопротивления опорного пункта противника, в последующем был полностью уничтожен гарнизон противника, состоявший из двух пехотных рот и роты тяжёлого оружия. Вот результат фактора времени.

Планируя бой командир, которому поставлена задача штурмовать опорный пункт или узел сопротивления противника, прежде всего, должен предусмотреть факторы времени и внезапности. В городском (ближнем) бою, это всегда имеет важную и решающую роль. На примере действия штурмовых групп воинских частей, можно рассмотреть то, что наступательный успех в значительной мере основан на скрытом сближении с противником. Так, взвод гвардии старшего лейтенанта Сидельникова находилась в обороне до 200 м. от дома с г-образной конфигурацией, а исходное положение для перехода в атаку этого здания группы был назначен в 30 м. Данный опыт в последующем стал определенным тактическим правилом для штурмующих подразделении. Успешных результатов можно достичь лишь при качественной подготовке к штурму здания. Штурм должен быть подготовлен тщательно, все его действия необходимо рассчитать детально. Разведка объекта и разработка плана штурма важнейшими элементами данной подготовки.

Ведя разведку объекта штурма командиру необходимо получить следующие данные: тип строения; толщина стен и перекрытий; наличие подвала и где входы и выходы в него; характер укреплений; места возможных амбразур; места инженерных заграждений и виды их; есть ли у обороняющегося гарнизона противника опорного пункта; возможность скрытного взаимодействия со своими подразделениями. Эти данные, помогут командиру вскрыть расположение огневых точек противника, их секторы обстрела и наличие мёртвых пространств. Если эти данные будут не полными, то при принятии решения пути, намеченные для подхода к нему, необоснованными, если при разведке не учесть поведение противника и его огневое воздействие из соседних зданий. Полнота разведывательных данных будет способствовать на выбор для наиболее благоприятного для штурма времени.

К примеру командир Елин, при подготовке к штурму здания, имел все выше перечисленные разведывательные данные, которые позволили ему выработать точный план действий с принятием мер по обману противника. Для нанесения главного удара с востока здания он предварительно подавил огонь большей части средств противника демонстрируя атаку с юга.

Командирами подразделения план штурма разрабатывается на основе разностороннего изучения объекта штурма. Изучение позволяет командиру подразделения определить состав и построение боевого порядка штурмующих групп, групп закрепления, численность резерва, по этапам наступательного боя определить задачи групп, степень поддержки штурма из глубины огневых средствами старшего начальника, порядок организации связи.

Рассматривая тактические способы ведения штурма, на примере штурма гвардии старшим лейтенантом Дроган, который штурмовал вокзал и завод по изготовлению гвоздей. Действия данных групп показало то, что эффективно военнослужащему врываться в дом, имея при себе гранаты с ввинченными запалами, подходя к помещению сначала необходимо метнуть гранату, а затем только врываться в нее и в такой последовательности зачистить весь дом.

В имеющемся перечне вооружении военнослужащего, идущего на штурм, важную роль играет – ручная граната. Которая как правило предопределяет дистанцию между атакующими и обороняющимися при штурме. Чем ближе дистанция от исходной позиции для атаки до противника, тем лучше. Здания как правило состоят из комнат и помещений, которые обороняющийся противник будет активно использовать и будет защищать каждое это помещение. При этих условиях эффективным вооружением военнослужащего послужит граната, с забрасыванием в помещение хотя бы одной гранаты, одновременно будет уничтожено или же ограничено в действиях группа противника.

Тактические действия штурмовой группы строятся на внезапном и инициативном действиях каждого война, его натиске и дерзости. Применение различных тактических способов при штурме здания необходима потому, что, ворвавшись в укрепленное здание, попав в лабиринт множества комнат, занятых противником, группа встречается со множествами неожиданностей. В данной ситуации в силу вступает правило, которая гласит «успевай и поворачивайся». Так как на каждом шагу военнослужащего подстерегает опасность, а именно внутри самого здания противник может внезапно перейти в контратаку, как это было при захвате одного здания. Где командир штурмовой группы предвидел бой в подвале, но спустившись обнаружили то, что стена в нём сбоку проломана на всю ширину здания, и чтобы проникнуть во вторую половину подвала, надо было спуститься в первую половину, которая простреливалась противником со значительной глубины. Следующей неожиданностью было то, что противник забаррикадировал проходы в здании, оставив лишь проходы в виде лазов к огненным точкам через подпол и крайней неожиданностью стала мертвая стена, разделившая дом, за которой притаился противник.

Было принято решение о введении в бой группы закрепления, которая ввела в действие ломы, кирки и взрывчатку, с целью проделывания в стене проломов для возможности применения гранат и с боем продвигаться в глубь подвала. В начале вторых суток ожесточенной схватки внутри «Г-образного дома» уцелевшим противникам гарнизона, скрывшимся в подвале, которым был поставлен ультиматум о сдаче, который был отклонен. После которого группа закрепления подорвала взрывчаткой всё левое крыло здания, похоронив под его развалинами противника.

Одной из новинок тактических приемов группы закрепления, неоднократно проверенные на практике действия наводчиков пулеметов, минометов и противотанковых ружей с материальной частью, которые врываются в здание первыми, а их помощники несут следом за ними боеприпасы и провизию как минимум на сутки боя. При захвате многоэтажных зданий ворвавшиеся военнослужащие сразу же захватывают средние или верхние этажи, для того чтобы в последующем простреливать окружающую местность и исключить возможность подхода резервов противника. Захватив и оборудовав огневые точки на этажах здания, бойцы штурмовой группы сооружают дополнительные огневые точки на подступах к зданию спереди и на флангах. Овладев зданием, штурмовая группа, должна немедленно сооружать ходы сообщения, дорабатывать разрушенные дзоты противника и при необходимости строить новые.

Большой опыт также приобрели инженерно-саперные подразделения, которые совместно с мотострелковыми подразделениями проводили подземные атаки. Такая тактика как правило применялась в тех случаях, когда, подход к объекту штурма другими тактическими способами не возможен и может привести к значительным потерям среди личного состава подразделения.

Немаловажным вопросом остается взаимодействие подразделения в условиях городского боя, так в воинских частях стало правилом того что, если огневые средства противника сосредоточены внутри штурмуемого здания, используемый как опорный пункт, штурм проводится без артиллерийской подготовки с расчётом только на внезапность. Но опыт показывает то, что в ряде случаев применение отдельных орудий на время штурма весьма практично. Используемая малокалиберная пушка, усиленная противотанковыми ружьями, может оказать атакующим подразделениям существенную помощь в подавлении огневых

точек противника. Правильно спланированная и умело организованная поддержка штурмовой группы, например, стреляющими прямой наводкой отдельными танками или другими огневыми средствами по огневым точкам или амбразурам противника, ускоряет штурм здания и способствуют быстрому продвижению атакующих подразделений.

Таковы особенности ведения городского боя штурмовой группой, их тактические приемы и вопросы взаимодействия.

СПИСОК ЛИТЕРАТУРЫ

- 1 Момыш-улы, Б. Психология войны [Текст]. – Алматы: «Казakhstan», 1996. – С. 16.
- 2 Воробьев, И.Н. Тактика боевых групп [Текст] // Военная мысль. – 2001. № 1.
- 3 Плужников, А.Л. Оценка возможностей мотострелковых (танковых) подразделений в обороне [Текст] // Военная мысль. – 2010.

REFERENCES

- 1 Momyshuly B. Psychology of war / Almaty «Kazakhstan» /1996. S.16.
- 2 Vorobev I.N. Tactics of combat groups / Military thought №01/ 2001.
- 3 Pluzhnikov A.L. Assessment of the capabilities of motorized rifle (tank) units in defense / Military thought – 2010. - № 8.

ЕЛДІ МЕКЕНДЕРДЕ ҰРЫСТЫ ЖҮРГІЗУ ТАКТИКАСЫ

АҚТАНОВ Б.М., МУХАМЕДЖАНОВ Д.Қ.

Қазақстан Республикасы Ұлттық ұланының академиясы

Аңдатпа. Берілген мақалада батыл әрекет тобының ұрысты жүргізу үлгілері, оның тактикалық әдістері және өзара әрекеттесуі қарастырылды.

Түйінді сөздер: тактика, шабуыл, қалалық ұрыс, шабуыл тобы, объект.

TACTICS OF FIGHTING IN THE LOCALITY

AKTANOV B.M., MUHAMEDJANOV D.K.

Academy of the National Guard of the Republic of Kazakhstan

Abstract. The article discusses examples of combat by an assault group, their tactical techniques and issues of interaction.

Key words: tactics, assault, urban combat, assault group, an object.

ПСИХОЛОГИЧЕСКАЯ РЕАБИЛИТАЦИЯ ВОЕННОСЛУЖАЩИХ, ПОДВЕРГШИХСЯ ПСИХОТРАВМАТИЗАЦИИ В ХОДЕ ВЫПОЛНЕНИЯ СЛУЖЕБНО-БОЕВЫХ ЗАДАЧ В ЭКСТРЕМАЛЬНЫХ УСЛОВИЯХ

МИТЯЕВ А.И.

преподаватель кафедры военной педагогики и психологии, Академия Национальной гвардии Республики Казахстан, полковник запаса, г. Петропавловск E-mail: LLokyi@mail.ru

***Аннотация.** В статье рассматриваются проблемные вопросы, связанные с повышением эффективности действующей системы психологической реабилитации и профилактики отклонений в поведении военнослужащих в ходе выполнения служебно-боевых задач в экстремальных условиях.*

***Ключевые слова:** реабилитация, боевая психическая травма, посттравматическое стрессовое расстройство, психологическая реабилитация.*

Введение

События последних лет наполнены сильнейшими травматическими и шокowymi событиями для людей, оказавшихся в эпицентре экстремальных событий различного масштаба и характера. К наиболее крупным и значимым можно отнести военные события в Афганистане, Ираке, Ливии, Сирии, Украине, вооруженные конфликты в Нагорном Карабахе, Чечне, Приднестровье, Южной Осетии и Абхазии, техногенную аварию на АЭС в г. Фукусима, разрушительное землетрясение на юге Турции и Сирии и ряд других катастрофических событий, где, к сожалению, страдают и гибнут дети, женщины и пожилые люди, и ради их спасения отдают свои жизни пожарные, спасатели и военные.

Наибольшую опасность для психики и физического состояния человека представляют стихийные и природные бедствия, антропогенные катастрофы и аварии, военные конфликты и террористические акты, так как именно они вызывают сильнейшие шокowe реакции, дезадаптивные расстройства психики, психосоматические изменения, а в конечном итоге приводят к развитию травматического стресса и формированию у пострадавших посттравматического стрессового расстройства.

Профессия военнослужащего относится к экстремальным типам деятельности и характеризуется повышенной стрессогенностью, напряженностью, риском и опасностью для жизни и здоровья военнослужащего. Напрямую это соотносится и с особенностями специфики служебно-боевой деятельности военнослужащих Национальной гвардии, которые находятся на переднем крае борьбы с преступностью, выполняя конституционные задачи по охране общественного порядка и поддержания общественной безопасности.

Психика военнослужащего, а особенно его эмоциональная, когнитивная и поведенческая сфера подвергаются сильнейшему негативному воздействию со стороны различных стресс-факторов боевой обстановки, что приводит к развитию высокого нервно-психического напряжения, справиться с которым самостоятельно военнослужащий зачастую не способен, а при непринятии дальнейших мер по стабилизации психического состояния вызывает боевой стресс, потерю самоконтроля и боевое истощение. Все это в комплексе и определяет особую важность организации и проведения мероприятий по восстановлению психической деятельности военнослужащих после выполнения задач в экстремальных условиях.

Актуальность данной проблемы определяется общим интересом к восстановлению психического и профессионального здоровья военнослужащих, а также практическими вопросами, связанными с повышением эффективности организации психологического сопровождения служебно-боевой деятельности воинских частей и соединений Национальной гвардии Республики Казахстан при выполнении служебно-боевых задач в кризисных ситуациях и введении режима Чрезвычайного положения.

Объектом исследования выступает организация психологического сопровождения деятельности личного состава в ходе выполнения служебно-боевых задач в экстремальных ситуациях. Предметом работы является процесс психологической реабилитации и профилактика негативных психологических последствий воздействия экстремальных стресс-факторов служебно-боевой деятельности на психику и поведение военнослужащих Национальной гвардии Республики Казахстан.

Практический опыт служебно-профессиональной деятельности позволил сформулировать ряд идей относительно эффективности действующей системы психологической реабилитации и профилактики отклонений в поведении военнослужащих в экстремальных ситуациях, суть которых заключается в следующем:

- система психологической реабилитации, функционирующая в Национальной гвардии в целом, обеспечивает поддержание удовлетворительного морально-психологического состояния личного состава, но, тем не менее, она уже сегодня не отвечает в полном объеме современным требованиям (например, эффективности, оперативности, практичности и результативности);

- действующие руководящие и методические документы в полной мере не раскрывают особенности процесса психологической реабилитации военнослужащих, получивших боевую психическую травму, протоколов оказания экстренной психологической помощи в чрезвычайных и кризисных ситуациях как непосредственно в ходе выполнения служебно-боевых задач, так и после их завершения;

- отсутствует в полном объеме необходимое материально-техническое обеспечение для проведения первичной психодиагностики, оказания экстренной психологической помощи военнослужащим в экстремальных условиях служебно-боевой деятельности.

Поставленные проблемные вопросы позволяют сформулировать гипотезу нашего исследования: сохранение психического и профессионального здоровья военнослужащих и снижение уровня их психической травматизации, предупреждения поведенческих отклонений (девиаций) в ходе выполнения задач в экстремальных условиях служебно-боевой деятельности, возможно при оказании эффективной и своевременной психологической помощи, проведении качественной психологической реабилитации, осуществлении контроля за психоэмоциональным состоянием военнослужащих как непосредственно в боевой обстановке, так и после завершения всех поставленных задач.

Теоретико-методологическую основу работы составили научные исследования воздействия экстремальных факторов служебно-боевой (боевой) обстановки и ее стрессоров на психику военнослужащих, отраженные в научных публикациях Ю.Н. Арзамаскина, А.В. Черкасова, М.И. Архипова, В.А. Кузнецова, А.Г. Караяни, А.М. Тютченко, М.Ю. Зеленкова, М.М. Закарлюк и др.; проблемы социально-психической реабилитации и реадaptации военнослужащих - бывших участников боевых действий, рассмотренные в работах Ю.А. Александровского, В.И. Медведева, Р.А. Абдурахманова, Я.Г. Гальперина, О.И. Жданова, И.К. Кряжевой. Существенный научный вклад в исследовании механизмов посттравматического стрессового расстройства у военнослужащих - бывших участников боевых действий внесли такие видные психологи, как А.Г. Караяни, Е.О. Лазебная, М.Е. Зеленова, Я.В. Подоляк, Н.В. Тарабрина, Б. Бадмаев, А. Столяренко и многие другие.

Цель данной работы заключается в исследовании теоретических и практических аспектов организации и проведении психологической реабилитации военнослужащих, подвергшихся психотравматизации в ходе выполнения служебно-боевых задач в экстремальных условиях.

Цель конкретизируется в следующих задачах: 1) изучении практического опыта организации и проведения психологической реабилитации военнослужащих Национальной гвардии в ходе выполнения служебно-боевых задач в экстремальных условиях; 2) оценки эффективности системы реабилитации, применения методов оказания психологической помощи военнослужащим, подвергшихся психотравматическому воздействию со стороны

психогенных факторов экстремальной ситуации; 2) подготовки предложений по решению задач в системе психологической реабилитации военнослужащих.

Исследование проводилось с учетом имеющего личного служебно-профессионального опыта и практических результатов организации морально-психологического обеспечения действий личного состава Национальной гвардии Республики Казахстан при выполнении служебно-боевых задач в кризисной ситуации и введения режима чрезвычайного положения в январе 2022 года.

В ходе подготовки научной публикации автором был проведен анализ состояния проблемы по данным научно-методической и специальной литературы, использованы методы опроса (беседы) и обобщения профессионального психологического опыта в ходе собеседования и проведения учебных занятий со старшими помощниками начальниками отделений воспитательной и социально-правовой работы (психологами), старшими специалистами - инструкторами (психологами) воинских частей и батальонов Национальной гвардии в феврале 2023 года.

Проблемные вопросы, затронутые автором касательно повышения эффективности системы психореабилитационной работы, позволит более четко определить объектно-предметное поле данной деятельности, расширить психологические возможности военнослужащих и возвращение их в строй, но и выполнить главную задачу психологической работы в Национальной гвардии - обеспечить устойчивое, надежное и адекватное функционирование психики военнослужащих в экстремальных условиях. Практическая значимость исследования обусловлена тем, что его результаты могут быть использованы в деятельности психологов и офицеров воспитательных и социально-правовых структур, при оказании первой психологической помощи военнослужащим, получившим боевые психические травмы в ходе выполнения служебно-боевых задач в экстремальных ситуациях.

Основная часть

Практика выполнения служебно-боевых задач военнослужащими Национальной гвардии Республики Казахстан свидетельствует о том, что личный состав при несении службы, подвергается кратковременным либо длительным воздействием со стороны психотравмирующих факторов служебно-боевой (боевой) обстановки, что в свою очередь потенциально может привести к дезадаптации, расстройствам психики и разрушению психологической структуры действий военнослужащего. Следует отметить, что качественному решению поставленных задач, способствует вся система организации психологического обеспечения служебно-боевой деятельности, одним из элементов которой, является профилактика отклонений (девиаций) в поведении, снижение отрицательного воздействия стресс-факторов боевой обстановки на психику и поведение военнослужащих, а также проведение мероприятий по их психологической реабилитации.

В ходе январских событий 2022 года военнослужащие воинских частей и соединений Национальной гвардии, добросовестно и мужественно выполнили свой воинский долг и поставленные задачи, не допустили предательства интересов службы. Психологи, принимавшие участие в оказании психологической помощи в составе войскового оперативного резерва, сделали все возможное, чтобы обеспечить быстрое восстановление и снятие психологической нагрузки у военнослужащих.

Под реабилитацией понимается система медицинских, психологических и профессиональных мероприятий, направленных на предотвращение развития патологических процессов, приводящих к потере трудоспособности, а пострадавших военнослужащих – к возвращению к нормальной жизни [1, с. 978]

А.Г. Караяни считает, что психологическая реабилитация военнослужащих должна быть направлена на восстановление нарушенных (утраченных) психических функций и коррекцию социального статуса военнослужащих, получивших боевую психическую травму. [2, с. 136]

Анализ событий января 2022 года показывает, что военнослужащие, непосредственно принимавшие участие в пресечении массовых нарушений общественного порядка,

подвергались не только физической, но и психической травматизации. Основными психотравмирующими факторами боевой обстановки стали ситуации реальной опасности, угроза причинения физического вреда жизни и здоровью, негативное информационно-психологическое воздействие, которое оказывалось на военнослужащих со стороны деструктивных сил и преступных элементов. Более 400 военнослужащих в ходе жесточайшего противостояния с террористами и бандитами получили ранения, переломы и контузии различной степени тяжести. В схватке с террористами погибли два военнослужащих срочной службы Национальной гвардии: рядовой Мадияр Кайсаров (в/ч 5547 г. Кызылорда) и рядовой Айбат Аманов (в/ч 5514 г. Талдыкорган). Указом Президента Республики Казахстан К. Токаева № 735 от 9 января 2022 года, за отвагу и самоотверженность, проявленные при исполнении воинского и служебного долга, героический подвиг, совершенный по защите интересов государства, рядовые М. Кайсаров и А. Аманов награждены орденом «Айбын» 3 степени (посмертно) и навечно зачислены в списки воинской части, где они проходили воинскую службу.

Практика служебно-боевой деятельности Национальной гвардии свидетельствует о том, что противоборствующие стороны конфликта всегда наряду с физическими, несут и психологически потери. И большую роль в данном случае играет страх и состояние неопределенности. Страх является сильнейшим мотиватором (что позволяет, собственно, и сохранять жизнь военнослужащему, поддерживать сверхбдительность и режим длительного бодрствования), но, с другой стороны, искусственное подавление «здорового» страха, неизбежно приводит к нервным срывам и неуверенности в своих действиях. При этом следует учитывать и тот факт, что не все военнослужащие способны подавлять страх, так как психологический ресурс и «запас» прочности у каждого человека свой, что определяется как физическими, так и психологическими параметрами организма.

А.Ю. Баутин отмечает, что основной реакцией военнослужащего на боевую ситуацию является боевой стресс – многоуровневый процесс адаптационной активности человеческого организма в условиях боевой обстановки, сопровождаемый напряжением механизмов саморегуляции и формированием приспособительного поведения [3, с. 978].

Следует полагать, что экстремальный характер выполнения служебно-боевых задач потенциально может привести к возникновению у военнослужащих и отрицательных психических состояний, к изменениям в их поведении (развитии девиаций) [4, с. 225].

Длительное и интенсивное воздействие стресс-факторов боевой обстановки, высокая нервно-психическая напряженность способны вызывать у военнослужащих стрессовые состояния (дистресс), что приводит к нарушениям на различных уровнях: поведенческом (раздражительности, возбужденности, дрожи в руках, заторможенности, суетливости); психическом (потери памяти, галлюцинациям, нарушению логики, критическому восприятию действительности, рассеянному вниманию, затруднениям в мыслительных операциях); физическом (избыточному мышечному перенапряжению, нарушению дыхания и нормальному функционированию желудочно-кишечного тракта, частому и неожиданному мочеиспусканию, избыточному слюноотделению) и т.д.

По мнению автора, психологам и другим специалистам, следует внимательно проводить оценку психического состояния пострадавших военнослужащих, уметь отличать последствия боевой психотравматизации от поведенческих девиаций (проявлений элементарной трусости, малодушия, симуляции заболевания и т.п.) и признаков низкого уровня психологической устойчивости.

Например, в ходе выполнения служебно-боевых задач в январе 2022 года в городах Астана и Алматы, психологами воинских частей по средствам визуальной психодиагностики и бесед осуществлялась экспресс-диагностика психологической устойчивости военнослужащих (всего было проведено 1289 наблюдений и бесед), в ходе которых было выявлено 10 военнослужащих срочной службы, проявляющих признаки нервно-психической неустойчивости. Индивидуальная психологическая помощь была оказана 76 военнослужащим срочной службы и военнослужащим по контракту воинских частей РгК «Онтүстик» [5].

Психологическая работа по оказанию психологической помощи пострадавшим военнослужащим должна оказываться согласно алгоритму (протокола) в специально оборудованных пунктах психологической помощи и реабилитации. Алгоритм реализации мероприятий психологической реабилитации военнослужащих включает с себя три основных этапа.

Цель первого этапа (психодиагностического) заключается в выявлении военнослужащих с симптомами посттравматического стрессового расстройства (далее - ПТСР), боевой психической травмы (далее - БПТ) и с характерными признаками отклоняющегося (девиантного) поведения.

Дьяконов И.Ф., Маркосян С.Е., Тегза В.Ю., Резункова О.П. считают, что основная задача психологических методов, используемых в рамках реабилитационной психокоррекции заключается в снижение психоэмоционального напряжения, восстановление функционального состояния организма, морально-нравственной сферы, повышение характеристик личностного адаптационного потенциала, обучение психологической саморегуляции [6].

Рекомендуемые методы на первом этапе: психодиагностическая беседа, ГРВ (газоразрядная визуализация), использование «антистрессоров». Необходимо дать возможность психотравмированному военнослужащему умыться теплой водой, обернуть его шерстяным одеялом (использовать термонакидки), предоставить горячее питье (чай заваренный с пустырником, лимонником, валерианы, с молоком и т.п.), при отсутствии возможности для кипячения воды, дать успокоительные средства и др. Кроме того, психологам, совместно с представителями воспитательных структур, следует осуществлять объезд и оказание психологической помощи военнослужащим, находящимся на излечении в городских лечебных учреждениях; стараться при возможности поддерживать консультационные контакты со специалистами – психологами, психотерапевтами, врачами-психиатрами гражданских, ведомственных лечебных и оздоровительных учреждений.

На втором этапе следует проводить мероприятия, направленные уже на снятие излишнего психоэмоционального напряжения и отреагирование травматических эпизодов служебно-боевой деятельности. С точки зрения автора, если имеющиеся в распоряжении психолога материально-технические средства и оперативная обстановка позволяют решать данную задачу, то рекомендуется в пунктах временной дислокации (например, в помещениях выделенных для размещения) проводить с военнослужащими тренировки на релаксацию, снятию мышечных зажимов, психоэмоциональной регуляции и отреагированию травматических эпизодов с использованием видео и аудиостредств (при отсутствии стационарного подключения использовать смартфоны с наушниками и переносными источниками электропитания). Положительный эффект в ходе проведения индивидуальной психокоррекционной работы на данном этапе можно достичь используя следующие методы: комплекс физических упражнений Д.Бэрсли, который автор назвал «Упражнения, освобождающие травму» (Trauma Releasing Exercises), рассчитанный на расслабление хронически напряженной большой поясничной мышцы; поверхностный гипноз Эриксона (трансное наведение); ДТДГ (десенсибилизация травмы движением глаз при состояниях страха, фобии, панических атаках и посттравматического стрессового расстройства).

Все психореабилитационные мероприятия, проводимые на данном этапе, с целью достижения их еще большей эффективности должны проводиться совместно с мероприятиями культурно-досугового характера, например, направленные на чествование отличившихся военнослужащих, формирование общественной признательности за выполнение воинского долга (тематические вечера, вечера мужества, вечера чествования героев и т.п.).

На третьем этапе (заключительном) следует планировать мероприятия, нацеленные на проведение повторной психодиагностики военнослужащих; организации работы с семьями военнослужащих, получивших стрессовое расстройство; обучение их методам управления и регуляции своими психическими состояниями. Результатом психологической реабилитации военнослужащих и профилактики негативных психологических последствий воздействия

экстремальных условий служебно-боевой деятельности должно быть восстановление психофизиологического состояния военнослужащего, в котором он находился до пребывания в экстремальных условиях.

Заключение.

Организация психологической работы в экстремальных ситуациях и в условиях введения режима чрезвычайного положения, требует внедрения новых подходов в проведении работы по психологической реабилитации военнослужащих, в этих целях автором предлагается:

1. Улучшить качество и уровень профессиональной подготовки психологов по вопросам, связанных с оказанием психологической помощи в экстремальных условиях служебно-боевой деятельности (предусматривая проведение повышения квалификации в образовательных учреждениях ведомственной и гражданской инфраструктуры).

2. Внести изменения в алгоритм (протокол) оказания экстренной психологической помощи военнослужащим при возникновении чрезвычайной (кризисной) ситуации, различного характера.

3. С целью повышения материально-технического оснащения пунктов психологической реабилитации предусмотреть приобретение психодиагностических комплексов и психотерапевтической аппаратуры, нейрокомпьютерных мозговых интерфейсов; в нормы положенности комплекта пункта психологической помощи дополнительно включить: кулер для питья и подогрева воды, полевой электрогенератор; в помещении (месте) для размещения пункта психологической помощи предусмотреть возможности для подключения и зарядки аудиовизуальных технических средств.

4. В ходе психологической подготовки предусматривать занятия по обучению личного состава методам психологической саморегуляции и самопомощи.

СПИСОК ЛИТЕРАТУРЫ

1. Михайлова Ю. Р. Социально-медицинская реабилитация участников боевых действий / Ю. Р. Михайлова, А. А. Рюмина, С. И. Антонов // Актуальные вопросы современной медицинской науки и здравоохранения: материалы VI Международной научно-практической конференции молодых ученых и студентов, посвященной году науки и технологий, (Екатеринбург, 8-9 апреля 2021 г.): в 3-х т. – Екатеринбург: УГМУ, 2021. – Т.1. – С. 977-982.

2. Караяни А. Г. Военная психология в 2 ч. Часть 2: учебник и практикум для вузов / А.Г. Караяни. – Москва: Издательство Юрайт, 2019. – 280 с.

3. Баутин А. Ю. Психологическая работа с военнослужащими – участниками боевых действий // Студенческий научный форум: IV Междунар. студ. электрон. науч. конф. 15 февр. - 31 марта 2012 г. – [М.], 2012. [Электронный ресурс]: URL: <https://scienceforum.ru/2012/article/2012002047> (дата обращения: 16.02.2023).

4. Митяев А. И. Управление психическими состояниями военнослужащих в условиях экстремальной ситуации. – Сб. межд. науч.-практ. конф. / под общ. ред. генерал-майора Абжанова Б.С. – Петропавловск: АНГ Республики Казахстан, 2022. – Часть 2. – 281 с.

5. Аналитический обзор по организации морально-психологического обеспечения действий личного Национальной гвардии Республики Казахстан при выполнении служебно-боевых задач КС в условиях режима чрезвычайного положения. Главное управление воспитательной и социально-правовой работы Главного командования Национальной гвардии Республики Казахстан. – Нур-Султан: изд-во газеты «Қалқан», 2022. – 21 с.

6. Дьяконов И.Ф., Маркосян С.Е., Тегза В.Ю., Резункова О.П. Технологии медико-психологической реабилитации военнослужащих. Журнал: Здоровье – основа человеческого потенциала: проблемы и пути их решения № 13 (1). – 2018. – С. 237-244.

REFERENCES

1. Mihajlova Yu. R. Social'no-medicinskaya reabilitaciya uchastnikov boevyh dejstvij / Yu. R. Mihajlova, A. A. Ryumina, S. I. Antonov // Aktual'nye voprosy sovremennoj medicinskoj nauki i zdravoohraneniya: materialy VI Mezhdunarodnoj nauchno-prakticheskoj konferencii molodyh uchTnyh i

studentov, posvyashchennoj godu nauki i tekhnologij, (Ekaterinburg, 8-9 aprelya 2021 g.): v 3-h t. – Ekaterinburg: UGMU, 2021. – T.1. – S. 977-982.

2. Karayani A. G. Voennaya psihologiya v 2 ch. Chast' 2: uchebnik i praktikum dlya vuzov / A.G. Karayani. – Moskva: Izdatel'stvo Yurajt, 2019. – 280 s.

3. Bautin A. Yu. Psihologicheskaya rabota s voennosluzhashchimi – uchastnikami boevyh dejstvij // Studencheskij nauchnyj forum: IV Mezhdunar. stud. elektron. nauch. konf., 15 fevr. - 31 marta 2012 g. – [M.], 2012. [Elektronnyj resurs]: URL: <https://scienceforum.ru/2012/article/2012002047> (data obrashcheniya: 16.02.2023).

4. Mityaev A. I.Upravlenie psihicheskimi sostoyaniyami voennosluzhashchih v usloviyah ekstremal'noj situacii. – Sb. mezhd. nauch.-prakt. konf. / pod obshch. red. general-majora Abzhanova B.S. – Petropavlovsk: ANG Respubliki Kazahstan, 2022. – Chast' 2. – 281 s.

5. Analiticheskij obzor po organizacii moral'no-psihologicheskogo obespecheniya dejstvij lichnogo Nacional'noj gvardii Respubliki Kazahstan pri vypolnenii sluzhebno-boevyh zadach KS v usloviyah rezhima chrezvychajnogo polozheniya: GU ViSPR Glavnogo komandovaniya Nacional'noj gvardii Respubliki Kazahstan. – Nur-Sultan: izd-vo gazety «Қалқан», 2022. – 21 s.

6. D'yakonov I.F., Markosyan S.E., Tegza V.Yu., Rezunkova O.P. Tekhnologii mediko-psihologicheskoy rehabilitacii voennosluzhashchih. Zhurnal: Zdorov'e – osnova chelovecheskogo potentsiala: problemy i puti ih resheniya № 13 (1). – 2018. – S. 237-244.

ЭКСТРЕМАЛДЫ ЖАҒДАЙЛАРДА ҚЫЗМЕТТІК ЖАУЫНГЕРЛІК ТАПСЫРМАЛАРДЫ ОРЫНДАУ БАРЫСЫНДА ПСИХОТРАВМАТИЗАЦИЯҒА ҰШЫРАҒАН ӘСКЕРИ ҚЫЗМЕТШІЛЕРДІ ПСИХОЛОГИЯЛЫҚ ОҢАЛТУ

МИТЯЕВ И.А.

әскери педагогика және психология кафедрасының оқытушысы, Қазақстан Республикасы Ұлттық ұланының академиясы, запастағы полковник, Петропавл қ. E-mail: LLokyi@mail.ru.

Аңдатпа. Мақалада төтенше жағдайларда жауынгерлік тапсырмаларды орындау барысында әскери қызметшілердің мінез құлқындағы ауытқулардың алдын алу және психологиялық оңалтудың қазіргі жүйесінің тиімділігін арттыруға байланысты проблемалық мәселелер қарастырылған.

Түйінді сөздер: оңалту, психикалық жарақатпен күресу, жарақаттан кейінгі стресстік бұзулар, психологиялық оңалту.

PSYCHOLOGICAL REHABILITATION OF SERVICEMEN EXPOSED TO PSYCHOTRAUMATIZATION DURING THE PERFORMANCE OF SERVICE AND COMBAT MISSIONS IN EXTREME CONDITIONS

MITYAEV A.I.

lecturer of the Department of Military Pedagogy and Psychology, National Guard Academy of the Republic of Kazakhstan, Petropavlovsk. E-mail: LLokyi@mail.ru.

Annotation. The article deals with problematic issues related to improving the effectiveness of the current system of psychological rehabilitation and prevention of deviations in the behavior of servicemen in the course of performing service and combat missions in extreme conditions.

Key words: rehabilitation, combat mental trauma, post-traumatic stress disorder, psychological rehabilitation.

УДК 811.512

ПӘНАРАЛЫҚ БАЙЛАНЫС НЕГІЗІНДЕ ШЫҒАРМАШЫЛЫҚ ЖҰМЫСТАРДЫ ҰЙЫМДАСТЫРУДЫҢ МӘНІ

АБИЛГАЛАМОВА К.К.

магистр, тілдік дайындық кафедрасының оқытушысы, Қазақстан Республикасы Ұлттық ұланының академиясы, подполковник, Петропавл қ. E-mail: AKK_0878@mail.ru.

Андатпа. Мақалада пәнаралық байланыс негізінде білім мазмұнын байыту, дәстүрлі оқыту, оқыту үрдісін жетілдіру, өзін-өзі дамыту, іскерлік, дағды қалыптастыру мәселелері қарастырылған. Пәнаралық байланыстағы шығармашылық тапсырмалар жүйесі сараланған.

Түйінді сөздер: *пәнаралық байланыс, дәстүрлі оқыту, инновациялық технология, білім мазмұны, оқыту үрдісі, білім беру сапасы, ұлттық білім беру жүйесі.*

Егеменді еліміздің бүгінгі таңдағы ең басты мақсаты өркениетті елдер қатарына ену болса, оған қол жеткізудің бірден-бір жолы әлемдік білім кеңестігінен орын алу екендігі айқын. Бұл өзекті мәселе ұлттық білім беру жүйесінің даму бағыттарын айқындап, оны тың арнаға, соны сапаға жеткізу қажеттілігін міндеттейді. Сондықтан да білім мазмұнын байыту, оқыту үрдісін жетілдіру, инновациялық технологияларды өмірге әкелу, жан-жақты дамыған, рухани жетілген бәсекеге қабілетті жас ұрпақты қалыптастыру – өз шешімін қажет ететін, кезек күттірмейтін мәселе. Осыған сәйкес білім беру мақсаттары мен міндеттері мүлде жаңа арнаға бет бұрды. Дәстүрлі оқытуда оқушыға білім, іскерлік, дағды қалыптастыру бірінші орында тұрса, қазіргі кезеңде білімді жеке тұлғаға қарай бағыттау, оқушының өзін-өзі тану, соған сәйкес өзін-өзі дамыту, тәрбиелеу, ұстаздар қауымына тың міндеттер жүктеп, келелі істерге бағыт берді. Осыған байланысты «Қазақстан Республикасының білім беруді дамыту» тұжырымдамасында: «Әрбір баланың жеке тұлғалық қасиеттерін ашу, оның мүмкіндігін, өмірдегі мәнін көрсету арқылы білімге тереңірек ұмтылуына, сондай-ақ ізденісіне, бейімділігіне көмек беру, жағдай туғызу және оған өмір сүру үшін жаңа рухани күш беру – білім берудің түпкілікті мақсаты» екендігі айқындалған [1, 5].

XXI ғасырдағы дамыған ел дегеніміз – белсенді, білімді және денсаулығы мықты азаматтар. Бұл үшін біз не істеуіміз керек?

Біріншіден, барлық дамыған елдердің сапалы бірегей білім беру жүйесі бар. Ұлттық білім берудің барлық буынының сапасын жақсартуда бізді ауқымды жұмыс күтіп тұр. 2020 жылға қарай Қазақстандағы 3-6 жас аралығындағы балаларды мектепке дейінгі біліммен 100 пайыз қамту жоспарлануда. Сондықтан оларға заманауи бағдарламалар мен оқыту әдістемелерін, білікті мамандар ұсыну маңызды. Орта білім жүйесінде жалпы білім беретін мектептерді Назарбаев зияткерлік мектептеріндегі оқыту деңгейіне жеткізу керек. Мектеп түлектері қазақ, орыс және ағылшын тілдерін білуге тиіс. Оларды оқыту нәтижесі оқушылардың сындарлы ойлау, өзіндік ізденіс пен ақпаратты терең талдау машығын игеру болуға тиіс» - деп, егеменді елімізде білім мәселесіне мемлекет тарапынан қаншалықты көңіл бөлініп отырғанын дәлелдейді [2, 12].

Қазіргі әлемдегі жаһандану үрдісі ұлттық білім беру жүйесі мен тәрбиеге де өз әсерін тигізе бастады. Пәнаралық байланыс арқылы берілетін білімнің салмағын арттыру тілімізді сақтаудың бірден-бір жолы деуге болады. Бұл өзекжарды мәселелер қазіргі білім беру үрдісіндегі пәнаралық байланыстың орнын дәлелдейді. Негізге алынған екі пән сабағын жүйелі, сапалы өткізуге әсер етеді. Қазақстан Республикасының «Білім туралы» Заңында, Білім беру саласындағы мемлекеттік саясат тұжырымдамасында жеке тұлғаның жан-жақты дамуына, қолайлы жағдай жасау арқылы оның шығармашылық мүмкіндігін дамытуға баса назар аударылады [3]. Қазіргі кезде шығармашылыққа ерекше көңіл бөлініп отыр. «Қазақстан Республикасының білім беруді дамытудың мемлекеттік бағдарламасында»: «Шығармашылық – бұл адамның өмір шындығында өзін-өзі тануға ұмтылуы, ізденуі. Өмірде дұрыс жол табу үшін адам дұрыс ой түйіп, өздігінен сапалы, дәлелді шешімдер қабылдай білуге үйрену керек», – деген түсініктеме берілген [4, 34].

Орыстың педагог-ғалымдары Ю.К. Бабанский, М.М.Поташник, А.И.Кочетов, Г.Ю.Кзензова, Г.К.Селевко, В.А.Сухомлинский, В.В.Давыдов, Л.С.Выготский, қазақстандық ғалымдар Ә.Қоңыратбаев, Т.Ақшолақов, Ж.Қараев, Қ.Тасболатов, Ф.Ш.Оразбаева т.б. сынды ғалымдар еңбектерінде шығармашылық іс-әрекеттер қарастырылып келеді.

Шығармашылық» сөзіне берілген ғалым пікірі нақты тұжырым болғанмен, оның мәні бұл тұжырымнан да терең, кең. Шығармашылық – қабілет, дарын, өнерпаздық деген ұғыммен үндес. Сол себептен ол тұлғадағы дарын, қабілет, өнердің көзін ашу, сол қасиеттерді дамыту мәселесіндегі ерекше іс-әрекет болып табылады.

Пәнаралық байланыстағы шығармашылық тапсырмалар жүйесін жасауда мына мәселелерге ерекше көңіл бөлінді:

- оқушылардың танымдық қызығушылығын туғызуға түрткі жасау (жалпылау, жинақтау, талдау, топтау, салыстыру, дамыту бағыты);

- мониторинг жүйесіне жүгіну, яғни, тапсырмаларды тез, қарқынды, нәтижелі, өнім беретін бағытта беру;

- даралап, саралап, деңгейлеп оқытуды басшылыққа алу. Оқушы мүмкіндігі, қабілетін ескеру;

- оқушы білімін оқушылық деңгейден шығармашылық деңгейге көтеруді болжау;

- дамыта оқытуға негізделген тапсырмалар жүйесі арқылы жеке тұлғаны жан-жақты дамытуды көздеу;

- жеке тұлғаның шығармашылық қабілеттерін дамытуда аналитикалық, альтернативтік ойлауын жетілдіруді мақсат ету [5, 211].

Ғалым С.Қазыбаевтың тіл дамытуға бағытталған оқудың әдістемелік принциптері туралы ұстанымдарында пәнаралық байланыс былай тұжырымдалады:

1. Тіл табиғатына зейін қою принципі оқушыларға нақтылы тілдік белгілерді дамытудан, оның грамматикалық мағынасын білдіруге көшу жолын қарастырады;

2. Тілдік мағынасын түсіну принципі тілдің фонетикалық, лексикалық, грамматикалық мәндері бойынша сараланатын үш түрлі мағынасын меңгертеді, қарастырады.

3. Тілдік сезімге сүйену және оны дамыту принципі. Оқушының тілдік сезімі – тіл құбылысын айыра білу қабілетін өз бойына жақсы дарыту. Ондай оқушының мәдени тілде сөйлеу, салауатты жазу мүмкіндігі де жоғары сатыда қалыптасады.

4. Сөйлеу мәнеріне зейін қою принципі. Бұл принципті тіл пәнін оқыту процесінде қолданғанда, көркем әдебиетті, басқа да текстерді сабақта пайдаланып, сол үлгілерде функционалдық-стильдік ерекшеліктердің айқын көрініс беретіні танытылады [6, 10].

Жаһандану үрдісі, «Мәңгілік ел» болу саясатының өрге басуы, мемлекеттік тілдің аясы кеңеюіне байланысты ҚР ІІМ ІӘ офицерлерінің ел тарихын үйренуге ынтасы жоғарылайтыны анық. Осыған орай, әскери істегі білім, дағды, білікке деген талап жоғары болмақ. Курсанттардың шығармашылық ойы жан-жақты дамып, күрделі жағдайда дұрыс шешім қабылдауға үйренеді, сонымен қатар, сөздік қоры байып қана қоймай, рухани жағынан да өсетіні айқын. Сонымен қатар, қазақ халқының сөз байлығы мен көркем сөздерін танып білу маңызды болмақ. Ал, егер оны Қазақстан тарихы арқылы таныта алсақ, курсанттардың тіл мәдениетінің жоғары болып қана қоймай, тарих туралы білімдері тереңдейтіні айқын.

Қазақстан тарихы мен қазақ әдебиеті пәнін байланыстыра оқыту басты мәселе болып отыр. Қазақстан тарихын қазақ әдебиеті арқылы таныту көзделгендіктен, оқытудың мынадай мақсат-міндеті қойылды: қазақ халқының көпжылғы тарихын зерттеу, сол кездегі саяси ахуалды саралау, қазақ тарихындағы батыр, би, ақын-жыраулар, хан мен сұлтандардың қазақ әдебиетіндегі көрінісін таныту, қазақтың көркемсөз өнерін насихаттау, көркем шығарма оқуға баулу.

Осыған байланысты мынадай міндеттер қойылу қажет:

- қазақ әдебиетіндегі тарихи тұлғалар жайлы көркем шығарма оқу;

- көркемсөз қадірін тарихты зерттеу арқылы тану;

- тарихи тұлғалардың даралығын қарастыру;

- дәуір ерекшелігін саралау;

- әдеби шығармалардың көркемдік ерекшелігіне тоқталу.

Теориялық және әдістемелік қор ретінде Қазақстан тарихының қазақ әдебиетіндегі көрінісін тану үшін көркем әдебиеттермен қатар, лингвистикалық әдебиеттер сараланады. Отандық және шетелдік әдістеменің инновациялық кешенді теориясы қолданылады.

Сабақ барысында мысалы, Ұлы Отан соғысы тақырыбы бойынша Бауыржан Момышұлы жайлы шығармалар, сонымен қатар, ол туралы шығармаларды саралау арқылы танытуға болады. І.Есенберлиннің «Көшпенділер» трилогиясы тұнып тұрған тарих. Соның ішінен хан, батыр, билер туралы айтылған эпизодтар алынып талданады. Л.Гумилевтің пассионарлық термині сараланып, ғылыми бағытқа бет бұрылады. Бұл жұмыс тарихты терең білумен қатар, курсанттардың көркем әдебиет оқуына қызығушылықтары оянады, тіл мәдениеті дамиды. Кейбір тұлғаларды өзге қырынан тануға мүмкіндік мол болады. Осы мәселелерді саралай келе, ғылыми терминдерге анықтама беріліп, олардың мағынасы ашылады. «Қазақстан тарихы» пәні бойынша бірнеше презентациялармен қоса, бейнероликтер тарихи фактілерді салғастыруға мүмкіндік береді. Өзіндік пікірлер айтып, қорытынды жасай білу дағдылары қалыптасады. Тарих туралы өз толғамдарын айту арқылы пікірталастарға қатысуға қызығушылықтары артады.

Тарихты оқи отыра, оны әдебиетпен байланыстыра оқыту арқылы әр тарихи оқиғаны қанатты сөздермен түйіндеуге болады. Мысалы, қаншама азаматтарымыз жалынға шарпылды, елім деп еңіреді, қаншама ұрпақ зар жылады, жапа шекті. Асынған бес қаруын айлап шешпеген еліміз төрт жүздей шабуылды басынан кешіргені айқын. Соның бірі – Аңырақай шайқасы. Осы жайында тарих ғылымының көшбасшысы М.Қозыбаев: «Аңырақай халқымызға рух берді, оның жер бетінде ұлт болып қалуын түбегейлі шешті. Аңырақай қазақ тарихының асқар белі, қазақ рухының ту тігіп, ұлттық болмысын мәңгілік бойына дарытқан құбылыс. Аңырақай соғысында жауды аңыратып қана қоймай, қазақ қалмақтың сағын сындырды, бағын қайтарды» - деп ерекше тебіренеді [7, 250]. Осы сөздерден тәуелсіздікпен мақтану аз, оны ұлықтау жеткіліксіз, оны қарашығындай сақтау парыз екенін, ел мүддесін ақтау керек екенін, осы мүдде бізге тірек болатынын түсінетіні айқын.

Жас ұрпақ тарихымызды терең зерделеумен қатар, тарихи көркем шығармаларды оқып, ойларына түйіп, бойларына дарытса ғана зор мақсатқа жетуге болады. Егер оны қазақ әдебиеті арқылы таныта алсақ, курсанттардың тіл мәдениетінің жоғары болып қана қоймай, тарих туралы білімдері тереңдейтіні айқын. Жұмыстың өзектілігі осында жатыр.

Оқытушы міндеті студентке сапалы білім, саналы тәрбие беріп қана қоймай, білім алушының өздігінен жұмыс істеуін, теориялық білімін тәжірибеде танытуға баулу болып табылады. Бұл курсанттың оқытушымен бірлескен өздік жұмысы болмақ. Ал, бүгінгі таңда кредиттік оқыту жүйесінде басты талап осы мәселе төңірегінде болып отыр. Бұл жүйе оқу материалын игеруде білім алушының зерттеушілік қабілетін, логикалық ойлау жүйесі мен шығармашылық белсенділігін арттырады. Қазақстан тарихын оқытуда бұл жұмыстың маңызы өте зор.

Кредиттік технология негізінде пәнаралық байланыста инновациялық әдістердің маңыздылығы ерекше. Зор біліммен қаруланған жан-жақты офицерді дайындаудағы басты мәселе инновациялық тәсілдерді терең сараптап, тандап, сабақта белсенді қолдану. Білім алуды жеңілдететін әдістеме құру басты мәселе болып отыр. Әсіресе, пәнаралық байланысты интербелсенді әдістер оқытушылардың шеберлігі мен іскерлігін қажет етеді. Қазақстан тарихы мен қазақ әдебиетін байланыстыра өткізуде мына әдістердің маңызы зор деп білеміз:

1. *«Өлеңмен өрілген тарих»* әдісі. Өлең жолдары арқылы тарихқа шолу жасалады. Қай тарихи оқиға суреттелген деген сұраққа жауап ретінде қолдануға тиімді. Тарихты зерделеумен қатар, курсанттардың, поэзияға, сөз өнеріне, сөз құдіретіне қызығушылығы артады.

2. *«Тарих толқынындағы ән»* әдісі Белгілі тарихи оқиғаға қатысты әндерді еске түсіріп, саралау қажет. Мысалы, ҰОС тақырыбында «Әлия» әнін саралау, мазмұнын айшықтау қажет. Ән өнеріне ықыластары танылады, бұл әдіс өнерді құрметтеуге баулиды.

3. *Картография әдісі*. Тапсырма график арқылы беріледі. Сол сөздердің сәйкестігін табулары жөн. Нүктелерді қосқанда бір сурет шығуы қажет. Тақырыпты бекіту үшін ұтымды

әдіс. Графикте пайда болған суретке жан жақты анықтама беру тіл мәдениетін дамытуға септігін тигізеді.

4. *«Ғылыми сөздер сыры» айдары.* Әр заманның тарихи ұлы тұлғалары жайында сабақта айтылатыны заңды нәрсе, осы кезде *пассионар* сөзі қолданылады. Мағынасы ашылып, қазақ әдебиетіндегі баламасы талданады. Терминдердің мағынасы ашылады. Сабақтың ғылымилығы арттырылады.

5. *Кластер.* Схемалар арқылы сабақ түсіндіріледі, бекітіледі. Ойлары түйінделеді. Кез келген тақырыпта қолдануға болады. Тақырыпты игеруге көмегін тигізеді. Сұрақ қоя білуге үйретеді.

6. *Гарвард талдау әдісі.* Үш негізгі элементтен тұрады: әрекет түрлеріне шолу жасау, қолжетімділік пен бақылауға шолу жасау, адамдарға бағытталған жоспар жасау. Теориялық және практикалық нәтижелерге қол жеткізуде ішкі мотивацияның болуы және тақырыптың өмірде маңыздылығына әрдайым ден қойып отырады.

Ғалымдар пікірін сараптай келе, пәнаралық байланыстың тиімділігі мен маңызын төмендегідей түйіндейміз:

- Нақты бір пәннен игерген білім негізінде өзге пәндегі білім үндестіріле, сабақтастырыла беріледі де, оқушылардың тиянақты, терең білімін қамтамасыз етеді;
- Пәнаралық байланыс білім алушылардың ойлау үрдісін, танымын арттыруға, белсенді түрде бір-бірімен қарым-қатынасқа түсуіне жағдай туғызады;
- Пәнаралық байланыс білім алушылардың қабілеті, дарынын дамытуға ықпал етеді;
- Пәнаралық байланыс бүгінгі білім берудің басты мақсаты – жан-жақты дамыған жеке тұлғаны қалыптастыруға да игі әсерін тигізеді;
- Пәнаралық байланыс – оқушының белгілі деңгейін шығармашылық деңгейге көтерудің тиімді тәсілі.

Ғалымдар пәнаралық байланысқа негізделген шығармашылық жұмыстардың тиімділігін былайша танытады:

- шығармашылық бағыттағы тапсырмалар оқушының білім деңгейін оқушылық деңгейден алгоритімдік, одан эвристикалық, одан шығармашылық деңгейге дейін көтеруге жол ашады;
- пәнаралық байланыс арқылы берілетін білім тереңдетіледі, дағды, іскерлік жетіледі, тілдері дамиды;
- білімді оқушылардың өз іс-әрекетімен алу жүзеге асады. Білім деңгейлері анализ-синтез, баға беру деңгейіне көтеріледі, өнімді білім беру үрдісі жүреді;
- жұмысты білім алушылардың таңдап алуларына, қалауларына ерік беріледі;
- оқушыларды ізденімпаздыққа ситуацияны өз бетімен шешуге дағдыландырады, дүниетанымын кеңейтеді, жеке тұлғалық қасиетін қалыптастырады;
- дарынын, қабілетін шығармашылық ізденістерін дамытады;
- ерік қайраты, жігері, еске ұстау, ойлау дағдылары, эмоциясы дамиды;
- салыстыру қорытынды жасау, өз беттерімен бір нәтижеге жету, фактілермен ұғымдары жүйелі түрде саралап білуге үйренеді;
- модель, жоба жасау, болжамдар ұсыну, оны қорғау, дәлелдеуге дағдыланады;
- алдында тұрған қиыншылықты жеңуге, өз пікірін дәлелдей білу, сайыстар мен айтыстарға қатысу, іскерлік ойындарында тіл шеберлігімен көзге түсу қасиеттері дамиды.

Пәнаралық байланыс білім алушының ойын дамытуға, берік білім алуға көмектесіп қана қоймай, оқыту үрдісін жеделдетеді, өздігінен жұмыс істеуді, оқушылардың өзіндік іс-әрекетін дамытады. Қисынмен ойлауды өрбітіп, шығармашылығын шыңдап, оқығанын пысықтайтынына көз жеткіземіз.

Жаһандану заманында орын алған алғабасушылықтар халықтың әл-ауқатына әсер етумен қатар, зияткерлік әлеует пен білім беру сапасына деген талаптың күшеюіне де әкеледі. Педагогика ғылымдарының докторы, профессор А.А.Сатбекова білім беру сапасы жайлы ойын былайша өрбітеді: «Білім берудің сапасы түпкілікті нәтиже деп қарастырылмайды екен. Сонымен бірге, білім берудің сапасы сол нәтижеге тиімділікпен қол жеткізетін мүмкіндіктер

мен әлеуеттер, сыртқы және ішкі үйлесімді күштерді дұрыс, ретпен жұмсаудың және сапалы қасиеттерді қалыптастырудың үдерісі ретінде де танылады» [8,7]. Ғалым айтқандай, алға қойған мақсатқа жету үшін оқытудың тиімді жақтарын басшылыққа алсақ, оқу үрдісін жүйемен, ретпен жұмсасақ, жұмысымыз нәтижелі болатыны айдан анық. Әлемдік білім кеңістігінде болып жатқан жаңа бағыт, жаңа көзқарастар бүгінгі оқыту жүйесіне нәтижеге бағытталған міндет жүктеліп отыр.

ӘДЕБИЕТТЕР ТІЗІМІ

1. Қазақстан Республикасының 2015 жылға дейінгі білім беруді дамыту тұжырымдамасы. Астана, 2003. 5-б.
2. Қазақстан Республикасы Қазақстан Республикасының Президенті Н.Ә.Назарбаевтың Қазақстан халқына Жолдауы. 2014 жылғы 17 қаңтар «Қазақстан жолы-2050: Бір мақсат, бір мүдде, бір болашақ»
3. Қазақстан Республикасы «Білім туралы» заңы. Астана, 2004. – 211 б.
4. Қазақстан Республикасында білім беруді дамытудың 2005-2010 жылдарға арналған Мемлекеттік бағдарламасы. Астана, 2004. 34-б.
5. Андреев В.И. Диалектика воспитания и самовоспитания творческой личности. Издательство Казанского университета. 1988. С. 211.
6. Қазыбаев С. Қазақ тілінің методикасы. Алматы, 1990. – 150 б
7. Қозыбаев М.Қ. Өркениет және ұлт. Алматы: 2001. 250-бет.
8. Сатбекова А.А. Қазақ тілін оқыту әдістемесі және жобалау технологиясы. Оқу құралы. – Алматы, 2010. 7-б.

REFERENCES

1. Concept of education development of the Republic of Kazakhstan until 2015. Actana, 2003. p. 5.
2. Message of the President of the Republic of Kazakhstan N. A. Nazarbayev to the people of Kazakhstan. January 17, 2014 "The Kazakh road-2050: One goal, one interest, one future"
3. Law of the Republic of Kazakhstan "On Education". Actana, 2004. - 211 p.
4. State program for the development of education in the Republic of Kazakhstan for 2005-2010. Actana, 2004. p. 34.
5. Andreev V.I. The dialectics of education and creative personality. Published by Kazan University. 1988. С. 211.
6. Kazybaev S. Methodology of the Kazakh language. Almaty, 1990. - 150 p
7. Kozymbaev M.K. Civilization and nation. Almaty: 2001. 250 pages.
8. Catbekova A.A. Kazakh language teaching method and design technologist. Educational tool. - Almaty, 2010. p. 7.

СМЫСЛ ОРГАНИЗАЦИИ ТВОРЧЕСКОЙ РАБОТЫ НА ОСНОВЕ МЕЖПРЕДМЕТНЫХ ОТНОШЕНИЙ

АБИЛГАЛАМОВА К.К.

преподаватель кафедры языковой подготовки, Академии Национальной гвардии Республики Казахстан. E-mail: AKK_0878@mail.ru

Аннотация. В статье речь идет об обогащении содержания образования, традиционном обучении, совершенствовании учебного процесса, саморазвитии, предприимчивости, формировании навыков на основе междисциплинарной коммуникации. Дифференцирована система творческих задач в межпредметной коммуникации.

Ключевые слова: междисциплинарная коммуникация, традиционное обучение, инновационные технологии, содержание образования, образовательный процесс, образовательная база, национальная система образования.

THE MEANING OF ORGANIZING CREATIVE WORKS ON THE BASIS OF INDUSTRIAL RELATIONSHIPS

ABILGALAMOVA K.K.

Teacher of the Department of Language Training, Academy of the National Guard of the Republic of Kazakhstan. E-mail: AKK_0878@mail.ru

Abstract. *The article deals with the enrichment of the content of education, traditional education, improvement of the educational process, self-development, entrepreneurship, skills formation based on interdisciplinary communication. The system of creative tasks in interdisciplinary communication is differentiated.*

Keywords: *interdisciplinary communication, traditional education, innovative technologies, content of education, educational process, educational base, national education system.*

УДК 007

КУШУМБАЕВА Г.У.

магистр, преподаватель кафедры общеобразовательных дисциплин, Академия Национальной гвардии Республики Казахстан, г. Петропавловск. E-mail: gulshad_27@mail.ru

ПРИМЕНЕНИЕ ЦИФРОВЫХ ТЕХНОЛОГИЙ В АКАДЕМИИ НГ РК

Аннотация. *Актуальность статьи заключается в том, что применение цифровых технологий в военном образовании малоизучен, тогда как характер ведения войн больше напоминает войны между интеллектуальными машинами. Зачастую победителем в битвах оказывается тот, у кого более современная, компьютеризованная техника. В статье, изложен материал об основных цифровых технологиях, их краткая характеристика и возможности применения в Академии. Целью работы ставилась рассмотреть современные цифровые технологии, применяемые в вооруженных силах различных стран. Для выполнения задачи применялся метод научно-педагогического исследования, который включал анализ информации в области цифровых технологий. Ценность проведенного исследования состоит в том, что рассмотрены цифровые технологии, применяемые в военном деле. Результатом исследования является разработка практических примеров использования цифровых технологий в Академии.*

Ключевые слова: *Академия, цифровые технологии, 3D-принтер, блокчейн технологии, Интернет вещей, беспроводные сети, виртуальная реальность.*

Цифровые технологии – это самая стремительно развивающаяся отрасль общества. Невооруженным глазом заметны изменения, произошедшие в любом секторе общества: в медицине, образовании, сельском хозяйстве, легкой и тяжелой промышленности, энергетике, военном деле и т.д. Более широкое практическое применение цифровые технологии (далее ЦТ) нашли в быту. Применяются ли ЦТ в военном деле?

В настоящее время изменились методы ведения боевых сражений. Уже давно не секрет, что на полях боевых сражений используются интеллектуальная техника, с помощью которой можно вести наблюдение за передвижением противника, наблюдать перемещения своих солдат, поставлять боеприпасы, медикаменты и даже атаковать противника. Готовят ли полноценно будущих офицеров к ведению таких боев, в частности в Академии НГ РК? На формирование цифровых навыков курсантов Академии влияют два фактора. Первый фактор – это скорость появления новых технологий, не дающая возможности военным ученым изучить применение технологий в военном образовании. Второй фактор – это очень высокая цена цифровых технологий, препятствующая внедрению ЦТ в учебный процесс. Из-за мало изученности применения ЦТ в военном образовании в данной статье рассмотрены основные цифровые технологии, применяемые в вооруженных силах зарубежных странах и сделана попытка приведения практических примеров на использование современных цифровых технологий в Академии.

Аддитивные технологии (3D-печать) – это технология, позволяющая создать образец изделия, основанной на определенной цифровой модели с помощью добавления жидкого, порошкового или другого материала «слой за слоем».

Возможности применения в Академии НГ РК: построение эффективного учебного процесса, формирование профессиональных компетенций при обучении по специальностям, расширение кругозора курсантов, приобретение навыков работы на 3D-принтерах, выработки умения в создании простейших изделий. В силу высокой стоимости оборудования редко применяется в образовании, однако в Академии в воспитательных и образовательных целях, возможна организация кружка в рамках ВНОК для экспериментов, по созданию, например, простейших беспилотников, дронов для видеонаблюдения территории Академии, поддержания связи с дежурными службами, печати наглядных пособий, макетов зданий, создание моделей, макетов по фотографиям и т.д.

«Блокчейн платформа – это децентрализованная платформа, своего рода база данных, для обмена информацией, которая, хранится одновременно на множестве компьютеров. Записанная таким образом информация не подлежит изменению» [1, с. 46]. В блокчейн технологии, любая информация записывается и хранится блоками. После создания блоков отсутствует возможность удаления, корректировка блоков. Изменить блоки можно только после добавления новых блоков, предыдущая информация (записи) в зашифрованном виде включается в новый блок. После формирования новый блок информации должен быть проверен и подтвержден остальными участниками сети. Это гарантирует достоверность информации. Если проверка будет признана успешной, данные обновляются одновременно на всех компьютерах системы [2, с. 78], а неподтвержденные данные просто системой игнорируются.

В блокчейне можно зарегистрировать любой тип имущества или активов, будь то физические или цифровые активы – такие как ноутбуки, мобильные телефоны, бриллианты, автомобили, недвижимость, электронная регистрация, цифровые файлы и т.д. [3, с. 37]

Возможности использования в Академии НГ РК.

Так как, технология блокчейна ещё мало изучена, а перспективы применения весьма широкие, то остановимся более подробнее на данной технологии.

Чтобы понять, как работает эта система, рассмотрим пример создания базы цифрового диплома курсанта 4 курса. Внесем фамилию курсанта и учебную группу, что является генезисом (начальной точкой) при фиксации в накопительном режиме результатов выпускных экзаменов.

Шаг 1



Рис 1. Начальный блок в цепочке накопительных результатов

Шаг 2

Курсант сдает первый экзамен на 100 баллов. Обратите внимание, что блокчейн обновился в каждом узле.

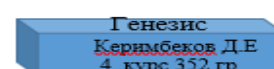
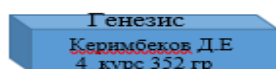
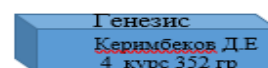
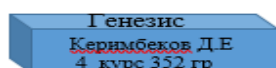

Рис 2. Первая оценка

Шаг 3

Курсант сдает второй экзамен на 90 баллов. И блокчейн снова обновился на всех узлах (компьютерах) (Рис 3).



Рис 3. Вторая оценка

Обратите внимание, что данные в блоках неизменяемы. Все внесенные данные полностью необратимые. Любое изменение породит новую оценку, которая подтвердится всеми участниками. У каждого компьютера есть своя копия блокчейна.

Данная технология широко применяется в крупных финансовых банках для предотвращения хищения денежных средств, защиты информационной системы банка от хакерских атак.

В настоящее время, в зарубежных военных отраслях ведутся многочисленные разработки применения блокчейн технологии для обмена сообщениями, защиты от киберугроз, выявлению и предотвращению хакерских атак. Китайская армия, например, использует данную технологию для улучшения оборонной логистики, ведет учет некоторого вида оружия. Казахстанским военным образовательным учреждениям, тоже необходимо быть готовыми к приходу блокчейна.

Интернет вещей (англ. IoT – Internet of Things) — это процесс (технология) обмена данными между различными устройствами на основе использования беспроводных сетей.

Технология широкого распространение получила в мирной жизни для создания «умного дома». Она даёт возможность, например, с мобильного телефона управлять домашними

бытовыми приборами, системами вентиляции, кондиционирования и безопасностью и т.д. рис. 4



Рис. 4 «Умный дом»

В Армии используют два вида Интернет вещей: Интернет боевых вещей (Internet of Battle Things, IoBT) и Интернет военных вещей (Internet of Military Things, IoMT).

К Интернету Военных вещей относятся устройства, обладающие интеллектуальными возможностями распознавания физического объекта (цели) и управляемые через виртуальные или киберинтерфейсы (рис 5).



Рис. 5 Командный центр (GPS позволяет отмечать расположение солдат на карте)

К Интернету военных вещей относятся беспилотные летающие и наземные беспилотные аппараты (БЛА), роботы, боеприпасы, оружие, различная военная техника, содержащие в себе датчики, электронные элементы, управляемые посредством беспроводных сетей как показано на рисунке 4.



Рис. 5 Интернет военных вещей (Internet of Military Things, IoMT)

Интернет боевых вещей (Internet of Battle Things, IoBT) содержит такие устройства, как шлем дополненной реальности, набор медицинских Интернет вещей, для контроля состояния военнослужащего, средства связи с высокой криптоустойчивостью, интеллектуальное оружие.

Рис. 6



Рис. 6 Интернет боевых вещей (Internet of Battle Things, IoBT)

Возможности использования в Академии НГ РК: кроссовки, смарт-браслеты пересылающие данные мониторинга о достижениях курсанта на уроках физкультуры. С помощью этой технологии преподаватель может отслеживать показатели двигательной активности курсантов на уроке физкультуры, получать данные о частоте сердечных сокращений, преодоленной дистанции и другие. В случае превышения предельных допустимых показателей позволяет оперативно и своевременно вносить корректировки в учебный процесс.

Использование интерактивных парт, планшетов, смартфонов для обучения курсантов работе с топографическими картами, применение на уроках беспроводных средств связи нового поколения для подготовки будущих современных связистов.

Проектирование образовательной среды «умной Академии» («умной аудитории, мастерской лаборатории»), предполагающей взаимодействие всех систем управления: освещением, микроклиматом, техническими средствами обучения, включая мониторы, тренажёры, стимуляторы и т.д. в соответствии с комплексом санитарно-гигиенических правил.

Виртуальная реальность (virtual reality, VR) – имитация мира, подобие окружающей действительности, созданная техническими средствами и представленного в цифровой форме, передаваемая человеку через его ощущения: зрение, слух, осязание и т.д.

Технические устройства и программное обеспечение систем виртуальной реальности позволяют создать иллюзию присутствия в каком-то искусственном мире и некоторые системы позволяют манипулировать его объектами, отслеживать движения пользователя.

В 2018 году Министерство обороны США закупили 100 тысяч шлемов виртуальной реальности стоимостью 480 млн долларов.

С развитием виртуальной реальности расширяются и сферы их применения. Однако их применение затруднено из-за своей дороговизны и сложности использования. В будущем прогнозируется понижение цен на оборудование, но на данный момент потенциал VR-технологий не реализован в полной мере в сфере образования. Это лишь половина проблемы так как растущий объем знаний об окружающем мире сложно своевременно воплощать в интерактивных формах. Это означает что на данном этапе развития VR-технологий просто не существует всех необходимых программ для удовлетворения потребностей всех предметных областей [4][5]

Возможности использования в Академии: комплексы устройств для курсантов связистов, помогают отрабатывать навыки работы в радиосетях, а также «отыгрывать» какие-то задачи, без риска совершить ошибку. В такие комплекты входят: 3 D очки виртуальной реальности, датчики движения для рук и ног, компьютер помещенный в рюкзак для удобного перемещения в пространстве. Такие комплексы применяются для массового обучения курсантов Российской гвардии, что позволяет им сокращать проведение полевых учений.

В зарубежных странах «В течении последнего десятилетия наблюдается устойчивая тенденция к широкому использованию в качестве инновационных средств обучения и профессиональной подготовки электронного обучения, всевозможных веб-технологий и программного обучения. Все большее применение в образовательном процессе находит компьютерное моделирование технологических и других производственных процессов с применением специально создаваемых педагогических программных средств. Для обучения и объективной оценки обучающихся во многих областях профессионального образования, в особенности предполагающих высокие риски, издержки и санкции в случаях не оптимального поведения обучающихся, используются компьютерные тренажеры и симуляторы [6].

Заключение, рассмотрев основные цифровые технологии, используемые в вооруженных силах зарубежных стран, на полях боевых сражений, можно прийти к выводу, что будущий офицер, окончив, военно-учебное учреждение, должен обладать цифровыми навыками и умениями, для участия в современных боевых операциях. На основе анализа информационных источников, были выделены основные цифровые технологии, применение которых будет способствовать повышению цифровой компетенции курсантов и цифровой трансформации учебного процесса военно-учебных учреждений. В результате исследования, разработаны практические примеры использования ЦТ в Академии. Для внедрения ЦТ в процесс обучения Академии необходимо, как мы писали выше, финансирование, которое зависит от вышестоящих структур.

«Страны, у которых нет собственных цифровых платформ, рискуют попасть в информационную, политическую, экономическую зависимость от чужих цифровых решений. Угрозу странам-участницам Союза несут не общие цифровые системы, а их отсутствие» [7].

СПИСОК ЛИТЕРАТУРЫ

1. Панкова Л.В. Военно-инновационное развитие в США: особенности современного этапа/ Л.В. Панкова, О.В. Гусарова // Глобальный научный потенциал. – 2018. - №9. – С. 5-48.
2. Панкова Л.В. Инновационно-технологические прорывы: влияние на систему контроля над вооружениями/ Л.В. Панкова, О.В. Гусарова// Мировая экономика и международные отношения. – 2019. - №6. – С. 70-83.
3. Блокчейн. Руководство для начинающих разработчиков/ Перевод с английского/ Б. Сингхал, Г. Гамеджа, П.С. Панда. – СПб.: БХВ-Петербург, 2020 – 288 с.: ил.
4. <https://dev.by> -[Электронный ресурс]. Виртуальная реальность и обучение: многообещающе, но не всегда доступно Режим доступа: <https://dev.by/news/vr-in-education> (дата обновления 07.02.2023)
5. <https://habr.com/ru> - [Электронный ресурс]. Технологии AR и VR в образовании Режим доступа: <https://habr.com/ru/company/mailru/blog/435997> (дата обновления 07.02.2023)
6. <https://psychologysnauka.ru> [Электронный ресурс]. Дзюбенко О.Л. Применение виртуальных симуляторов в обучении курсантов военного вуза / О.Л. Дзюбенко, А.О. Коженков // Психология, социология и педагогика. – 2018. - № 7 Режим доступа: <https://psychologysnauka.ru/2018/07/942> (дата обновления 07.02.2023)
7. <https://primeminister.kz> [Электронный ресурс]. Ежегодный форум Digital – Алматы Режим доступа <https://primeminister.kz/ru/news/reviews/ezhegodnyy-forum-digital-almaty-kak-proshlo-obsuzhdenie-voprosov-cifrovoy-transformacii-na-urovne-glav-pravitelstv-51725> (дата обновления 07.02.2023)

REFERENCES

1. Pankova L.V. Voenno-innivacionnoe razvitie v SSHA: osobennosti sovremennogo etap / Pankova L.V. Globalnyj nauchnyj potencial. – 2018. – №9. – S. 5-48.
2. Pankova L.V. Innovacionno-tekhnologicheskie proryvy: vliynie na sistemu kontrolya nad vooruzheniem / Pankova L.V., Gusarova O.V. // Mirovaya ehkonomika I mezhdunarodnye otnosheniya. – 2019. - №6. – S. 70-83.
3. Blokchejn. Rukovodstvo dlya nachinayushchikh razrabotchikov/ Perevod s angliskogo/ B. Singkhal, G Gamedzha, P.S. Panda. – SPB.: BKHV-Peterbug, 2020. – 288 s.: il
4. Virtualnaya realnost I obuchenie mnogoobeshchayushche no ne vseгда dostupno [ehlektronnyi resurs]. Rezhim dostupa: <https://dev.by/news/vr-in-education> (data obnovleniya 07.02.2023)
5. <https://habr.com/ru> [ehlektronnyi resurs]. Tekhnologij AR i VR v obuchenii Rezhim dostupa: <https://habr.com/ru/company/mailru/blog/435997>
6. <https://psychologysnauka.ru> [ehlektronnyi resurs]. Dzyubenko O.L. Primenenie virtualnykh simulyatorov v obuchenie kursantov voennogo vuza/ Dzyubenko O.L., Kozhenkov A.O. // Psikhologiya, sociologiya I pedagogika. – 2018. - № 7 Rezhim dostupa: <https://psychologysnauka.ru/2018/07/942> (data obnovleniya 07.02.2023)
7. <https://primeminister.kz> [ehlektronnyi resurs]. Ezhegodnyj forum Digital – Almaty Rezhim dostupa: <https://primeminister.kz/ru/news/reviews/ezhegodnyy-forum-digital-almaty-kak-proshlo-obsuzhdenie-voprosov-cifrovoy-transformacii-na-urovne-glav-pravitelstv-51725> (data obnovleniya 07.02.2023)

ҚР ҰҰ АКАДЕМИЯСЫНДА ЦИФРЛЫҚ ТЕХНОЛОГИЯЛАРДЫ ҚОЛДАНУ

КУШУМБАЕВА Г.У.

педагогика ғылымдарының магистрі, жалпы білім беру пәндері кафедрасының оқытушысы, Қазақстан Республикасы Ұлттық ұланының академиясы, Петропавл қ. E-mail: gulshad_27@mail.ru

Андатпа. Мақаланың өзектілігі мынада: әскери білім беруде цифрлық технологияларды қолдану аз зерттелген, ал соғыстардың сипаты зияткерлік машиналар арасындағы соғыстарды еске түсіреді. Көбінесе шайқастардың жеңімпазы-Заманауи, компьютерленген техникасы бар адам. Мақалада негізгі цифрлық технологиялар туралы материалдар, олардың қысқаша сипаттамасы және Академияда қолдану мүмкіндіктері көрсетілген. Жұмыстың мақсаты әртүрлі елдердің Қарулы Күштерінде қолданылатын заманауи цифрлық технологияларды қарастыру болды. Тапсырманы

орындау үшін сандық технологиялар саласындағы ақпаратты талдауды қамтитын ғылыми-педагогикалық зерттеу әдісі қолданылды. Жүргізілген зерттеудің құндылығы-әскери істе қолданылатын цифрлық технологиялар қарастырылған. Зерттеудің нәтижесі Академияда цифрлық технологияларды қолданудың практикалық мысалдарын жасау болып табылады.

Түйінді сөздер: Академия, цифрлық технологиялар, 3D принтер, блокчейн технологиясы, заттар Интернеті, сымсыз желілер, виртуалды шындық.

APPLICATION OF DIGITAL TECHNOLOGIES IN THE ACADEMY OF NG RK

KUSHUMBAYEVA G.U.

Master of Pedagogical Sciences, teacher of the Department of General Education disciplines, Academy of the National Guard of the Republic of Kazakhstan, Petropavlovsk. E-mail: gulshad_27@mail.ru

Annotation. *The relevance of the article lies in the fact that the use of digital technologies in military education is poorly understood, whereas the nature of warfare is more like a war between intelligent machines. Often the winner in battles is the one with more modern, computerized equipment. The article presents the material about the main digital technologies, their brief characteristics and the possibilities of application in the Academy. The aim of the work was to consider modern digital technologies used in the armed forces of various countries. To accomplish the task, the method of scientific and pedagogical research was used, which included the analysis of information in the field of digital technologies. The value of the conducted research lies in the fact that digital technologies used in military affairs are considered. The result of the research is the development of practical examples of the use of digital technologies in the Academy.*

Keywords: *Academy, digital technologies, 3D printer, blockchain technologies, Internet of Things, wireless networks, virtual reality.*

ӘӨЖ 355.45

ЕР ТҰЛҒА – Ә. ДОСМҰХАМБЕТОВ ЕРЛІГІ

БАЙСАЛДИНА Г.Ж.

гуманитарлық ғылымдарының магистрі, жалпы білім беру пәндері кафедрасының оқытушысы, Қазақстан Республикасы Ұлттық ұланы академиясы, аға лейтенант, Петропавл қ.

Аңдатпа. *Мақалада Кеңес одағының батыры, жерлес атамыздың отан алдындағы жасаған өлшеусіз ерлігі туралы жазылған. ерлігі туралы айтқан кезде мемлекеттік мұрағаттан алынған нақты фактілер мен дәлелдер келтірілген.*

Түйінді сөздер: *Отан, ел, ерлік, соғыс, әскер, майдан, тарих.*

Өз Отанын жан-тәнімен сүйу- адамшылдықтың асқар шыңы.
(В.Г. Белинский)

Кіріспе. 1941-1945 жылдардағы болған Ұлы Отан соғысы екінші дүниежүзілік соғыстың құрамдас бөлігі юолып табылады. Соғыста Қазақстандағы әр отбасының бірнеше мүшелері қолына қару алып, ұрыс даласына барған болатын. Соғыстың басталуы және оның сипаты туралы тарихи деректер жыл сайын көбеюде, нақтырақ тоқталсақ:

Шабуыл жасаспау туралы (1939 ж. 23 тамыз) Кеңес Одағымен жасаған келісімді фашистік Германия 1941 жылы 22 маусымда бұзып, соғыс жарияламастан КСРО аумағына аяқ астынан басып кірген болатын.

1940 жылдың орта кезеңінде-ақ (18 желтоқсан) Гитлер КСРО-ға басып кірудің «Барборосса жоспары» деп аталатын стратегиялық жоспарын жасауға кірісті және оның орындалатына нақ сенді. Бұл жоспар бойынша фашистік Германия мен оның қол

шоқпарларының құрлықтағы, әуедегі және соғыс теңіз күштері КСРО-ға бір мезгілде шабуыл жасайтын болды. Бұл жоспардың басты мақсаты қысқа мерзім ішінде (3-4 ай), «қауырт соғыс» идеясы бойынша соғысты 1941 жылдың күзінде (қараша) аяқтау тиіс еді. Фашистік Германияның негізгі мақсатының саяси және экономикалық астары болды. Германия империясы шикізат үшін, азық-түлік базасы ретінде қуыршақ мемлекет құруды көздеді және әлемде үстемдік ету мақсаттардың бірі болды.

Соғыстың алғашқы кезеңінде 14 атқыштар және атты әскер дивизиясы, 6 бригада құрылып, майданға жіберілді. Қазақстандық 36 жеке атқыштар бригадасы 30-дан астам ұлттан құрылды. Алматы, Жамбыл, Оңтүстік Қазақстан, Қырғызстаннан шақырылған жігіттерден 316-атқыштар дивизиясы құрылып, оның командирі генерал М. В. Панфилов болды. Армия қатарына 1196164 (1196300) қазақстандық қосылып, әрбір бесінші адам майданға аттанды.

Соғыстың сипаты — Германия тарапынан бұл соғыс агрессиялық, жаулап алушы, әділетсіз соғыс болды, ал Кеңес Одағы тарапынан әділетті өз жерін қорғаған, азаттық Отан соғысы болды.

Соғыстың басталуына байланысты ел экономикасын соғыс жағдайына бейімдеу басталды. Қазақстан экономиканы соғысқа бейімдеп қайта құру әскери бағытқа көшірілді. Бейбіт мақсаттарға жұмсалатын қаржы мейлінше қысқартылды. Көптеген кәсіпорындар қорғаныс өнімдерін шығара бастады.

Өскемен қорғасын — мырыш комбинаты, Қарағанды көмір шахталары сияқты соғысқа қажетті өнімдер шығаратын өнеркәсіп құрылыстарын салып аяқтады. Соғыс жүріп жатқан жерлерден және майданға жақын аймақтардан 220 завод пен фабриканы, кәсіпорындары Қазақстанға көшіру жүргізілді.

Ұлы Отан соғысы жылдары Кеңес елінің жеңіске жетуі, Одақтас республикалардың арасындағы тығыз этнобайланыс пен өзара ынтымақтастық, тиімді әлеуметтік– экономикалық ахуалдан болды.

Қазақ жері басқа республикалар тәріздес майдан сұранысын дер кезінде қамтамасыз етіп отырды. Соның ішінде Солтүстік Қазақстан облысы Ұлы Жеңіске қосқан үлесі көп.

Бірақ халықтың соғыс жылдарында көрген қиыншылықтары, әлеуметтік жағдайы, аштыққа ұшырау себептері, наразылықтардың болуы мәселелері бүгінге күнге дейін айтылмады. Кеңестік дәуірдегі зерттеулер негізінен үстем идеология тарапынан зерттеліп, соғыс кезіндегі халықтың шынайы өмірі толық ашылмады, соғыстың тыл жағы аз зерттелді.

Негізгі бөлім. Ұлы Отан соғысы жылдарындағы Солтүстік Қазақстан халқының майданға аттануы, олардың тылдағы жеңіске қосқан үлесімен қатар соғыс жылдарындағы өңір халқының әлеуметтік әл-ауқатын бүгінгі ғылымның биігінен талдап, ұлттық ғылыми көзқарас тұрғысынан баға беру, оны тереңірек зерттеу бүгінгі күннің кезегін күтіп тұрған маңызы зор мәселе.

1941 жылы 5 шілдеде Қазақ КСР-ның ХКК-нің жарлығына сай 16 жастан 60 жасқа дейінгі ересек тұрғын халықтың жалпыға міндетті әуе шабуылына және химияға қарсы қорғаныс қабілеттілігіне оқыту жұмыстары жүргізілді. Мемлекеттік Қорғаныс Комитеті 1941 жылы 1 қазанынан бастап 16 жастан 50 жасқа дейінгі КСРО ер азаматтарына міндетті әскери оқыту ісін енгізді.

Осы жарлықтар негізінде жергілікті ұйымдар әскери–оқыту тармақтарының кең желісін құрастырды. Онда жүздеген адамдар – жұмысшылар, колхозшылар, қызметкерлер – жалпыға ортақ әскери оқу курстарын өтіп, әскер ісіне үйренді. Бірқатар жұмыстарды «Осоавиахим» мектептері жүргізген. Петропавлда бұл мектептерде соғыс басталғаннан 1941 жылдың желтоқсан айына дейін 1000–нан астам мерген атқыштар, қол және станокты пулеметшілер, мотоциклистер мен телеграфистерді дайындады.

Ұлы Отан соғысы жылдарындағы Солтүстік Қазақстанның әлеуметтік– экономикалық жағдайы мәселесі кешенді түрде аз зерттелеіп келеді.

Солтүстікқазақстандықтар барлық майданда болып, Ұлы Отан соғысындағы аса ірі шайқастарға, атап айтқанда Брест пен Смоленск түбіндегі, Мәскеу мен Ленинград түбіндегі, Сталинград, Тула, Орелдағы, Курск доғасы мен Днепр, Белоруссиядағы, Шығыс Европа елдері

мен Германиядағы, Манжурия мен Қиыр шығыстағы тағы басқа сұрапыл шайқастардың бәріне қатысты. Құрлықта да, теңізде де, әуеде де ерлік пен қаһармандықтың керемет үлгісін көрсетті. Сарбаздармен қатар тыл еңбекшілерінің, жер аударылған халық өкілдерінің де жеңіске қосқан еңбегі орасан зор.

Облыста әскери құрамалар жасақталып, майданға аттанған. Дегенмен құрылған әскери құрамалар мен бөлімдер облыстық бюджеттердің есебінен жасақталса да олардың қолбасшылық құрамы негізінен орыс ұлты өкілдерінен тұрып, жергілікті ұлт өкілдері әскери басшылық қызметтен шет қалғанын көреміз. Көптеген қиындықтарға қарамастан солтүстікқазақстандықтар соғыс басталысымен әскери істі тез меңгеріп, бірнеше әскери құрамаларды жасақтап, майданға аттандырды.

Петропавл қаласында тез арада жеке атқыштар батальоны құрылып, іле-шала майданға жіберілді. Қысқа мерзім ішінде, 27 маусым күні 702-құрылыс батальоны жинақталып, соғыстың бесінші күні майданға аттанды [1, 85-87-пп.]. Шұғыл түрде жаңадан роталар мен батальондар құрылып, соғысқа жіберілді.

1941 жылы 16 шілде мен 24 шілде аралығында 12.07.1941 жылғы Орталық Азия әскери округінің әскерлер жөніндегі № 0044 бұйрығы негізінде жасақталып Ленинград майданына жөнелтілген құрамалардың бірі – 314-ші атқыштар дивизиясы еді [2, 570-п].

Кеңес Одағының Батыры атанған 56 азаматтың 17-сі облыс аумағында дүниеге келгендер. Олардың арасында атқыштар дивизиясының саяси жетекшісі Хименко Андрей Максимович, Ушев Борис Петрович – кәсіби балтық теңізшісі, тропеда катерлері тобының дивизия командирі, Михеев Григорий Яковлевич – ержүрек ұшқыш, Қизатов Жәлел Қизатұлы – бөлімше командирі, Подорожный Николай Алексеевич – әскери барлаушы, Коваленко Павел Васильевич – минометшілер командирі, Матвеев Александр Владимирович – батальон командирі, Карушин Александр Федорович – даңқты ұшқыш, Ыбраев Ысқақ – гвардия офицері, Чижиков Филипп Васильевич - кадрлық офицер, Әбу Досмұхамедов – ержүрек жауынгер және т.б.

Даңқ орденің үш рет алған жерлестеріміз: Әміреш Дәрменов, С.Е. Васильев, С.Ф. Голопятов, Я.А. Зинзивер, А.Л. Ткачев, Н.Н. Сыщенко, И.С. Кравченко, К.Е. Мосякин, П.Ф. Толочко, Я.И. Батырев және А.А. Пуненко, барлығы 11 адам Даңқ орденінің толық иегерлері екенін бүгінгі ұрпақ мақтан етеді.

Мыңдаған солтүстікқазақстандықтар 151-ші жеке атқыштар бригадасының, 310-шы Новгород және 29-шы Киров Гвардиялық дивизиясының және т.б. атқыш полктерінің құрамында соғысқа қатысып, қасиетте парыздарын атқарған [3, 1276].

Рухы биік, арманы асқақ, пейіл ікең, даласы дархан, бауырмал, намысты, жігерлі халық бұл-қазақ халқы. Қазіргі кезде, Қазақстан- тәуелсіз, теңқұқықты мемлекет. Мен осы елде дүниеге келгеніме қуанамын. 80 жылдық тарихы бар Солтүстік Қазақстан облысынан шыққан, елімнің тарихында ерекше орны бар әр тұлғаны мақтан етемін. Соның ішінде өзім оқыған мектептің есімімен тікелей байланысты Кеңес Одағының батыры Әбу Досмұхамбетов атамыздың жасаған ерлігінен еліміздің әрбір азаматы үлгі алса деймін.

Әбу Досмұхамбетов (1920 жылы Солтүстік Қазақстан облысы, Уәлиханов ауданы, Үшкөл ауылында дүниеге келген. 1943 жылы Украина Киев облысы, Чернобыль қаласында қайтыс болды) - 2-дүниежүзілік соғысқа қатысушы, аға лейтенант, атқыштар ротасының командирі. Қазақстанда 7-сыныпты бітірген соң Қорған облысы, Петухов ауданы, Чебачье селосында тұрған. «Жаңажол» мал фермасының меңгерушісі болды [4,36].

1939 жылдың қыркүйегінде Ә. Досмұхамбетов Кеңес әскері қатарына шақырылып, ондағы полк мектебін үздік бітіріп, лейтенант атағын алды. 1939 жылы Қызыл Армия қатарына шақырылды. Соғысқа 1942 жылдан бастап қатысты. Аға лейтенант шені бар Әбу Досмұхамбетов майданда 8-ші атқыштар дивизиясының 229-шы атқыштар полкіндегі ротаны басқарды.

Досмұхамбетов Киев қаласынан (Украина) солтүстікке қарай Днепр өзенінен өту кезінде айрықша көзге түсті. 1943 жылғы қыркүйек айының соңында 8-атқыштар дивизиясының 1-атқыштар ротасы Припять сағасынан солтүстікке қарай Днепрге жеткен. Ә.

Досмұхамбетов ротасы мен шабуылға шығып, жауды кері шегінуге мәжбүр етті. Ә. Досмұхамбетов 5 қазанда ерлікпен қаза тапты.

КСРО Жоғарғы Кеңесі Төралқасының Жарлығымен 1943 жылдың 16 қазанында Днепр мен Припять сағаларындағы ерен ерлік, қаһармандық үлгісін көрсеткен қайсар офицерге Кеңес Одағының Батыры атағы беріледі. Сонымен қатар Отан соғысы, «ҚызылЖұлдыз» ордендерімен марапатталды.

Бейіті Чернобыль қаласының саябағында орналасқан, оның қасында құрдасы, майдандас серігі Кеңес Одағының Батыры Петр Батрак жерленген.

Өзім оқыған Петропавл қаласындағы Кеңес Одағының батыры Әбу Досмұхамбетовтың аты берілген және облысымызда қазақ балалары үшін ашылған алғашқы интернаттардың бірі облыстық дарынды балаларға мамандандырылған гимназия - интернатының – 87 жыл тарихы бар білім ордасы. Бұл мектепте әр жылдары түрлі әлеуметтік ортадан шыққан балалар білім алды.

Білімге құштар, бірақ ауылдық жерден шыққан балалар үшін бұл мектеп өмірге үлкен сапалы білім мен жолдама берген қасиетті қарашаңырақ. Бұл мектептен неше түрлі атақты ғалымдар, академиктер, өнер адамдары мыңдап шығып жатыр. Мектебіміз бүгінгі күні қоғам талабына, білім мазмұнына сай жабдықталған.

Бірінші қабатта мектеп мұражайы орналасқан. Мұражай 1980 жылдан бастап жұмыс істеп жатыр. Барлық мектептің 87 жылдық тарихы осы жерде деп айтуға болады. Мектеп кезінен бастап гимназиямыздың әрбір оқушысы үшін бұл мұражай тарихқа саяхат, батырлық пен еңбек етудің үлкен тәжірибесі жинақталған жер. Кеңес Одағының батыры Әбу Досмұхамбетовке қойылған арнаулы бұрыш бар. Осы жерде батырдың барлық өмірбаяны, ерлігі жайында тың деректер, туған-туыскандары туралы мәліметтер, альбомдар тұр. Медаль «Алтын Жұлдыз» (16.10.1943)

Ленин Ордені (16.10.1943)

2-дәрежелі Отан соғысының ордені (08.08.1943) Қызыл жұлдыз ордені (12.02.1943) [5, 126].

Батырдың есімі мектебімізге 1985 жылы берілді. 2015 жылы қаламыздағы Ухабов көшесіне Әбу Досмұхамбетовтың аты берілді. Қазіргі кезде сол көше бойында жаңа тұрғын үй кешені мен Н. Назарбаев зияткерлік мектебі, балабақшалар орналасқан.

Қорытындылай келе, осы мақаланы жазуымның себебі өмірі қысқа, бірақ ерлігі үлкен, Ұлы Отан соғысы жылдары батырлықтың нағыз үлгісін көрсеткен атамыз Әбу Досмұхамбетовтың өмірін болашақ офицерлерге үлгі ету. Отаншылдықтың, қайтпас мінездің, достықтың, жанқиярлықтың офицерге тән қасиет екендігін естен шығармау. Қазақстан Республикасы Ұлттық Ұлан Академиясында еліміздің түпкір-түпкірінен курсанттар білім алуда және киелі Қызылжар жерінде Әбу атамыздай батырлардың болғанын және оларды ұрпақ ешқашан ұмытпайтынын түсіндіру.

Болашақ офицер ретінде өлкемізде Ұлы Отан соғысы жылдары қандай оқиғалар болды, қандай батырлар бар соны білсе екен деймін. Себебі қазақ халқы «тұлпар – құлыннан, Батыр-баладан деп бекер айтпайды ғой. Жалпылай қазақ халқының әрбір азаматы табиғатынан Отан, ана, жер деген түсініктерді қандай жағдай болса да естен шығармауы, осы түсініктердің әрқашан қасиетті екендігін ұғынса екен деймін.

Қазақстандық жауынгерлер Украинаны, Белоруссияны, Балтық бойын, Молдовияны азат етуге қатыстысқанан ұмытпау. Мыңдаған қазақ жігіттері Кеңес әскерінің құрамында Шығыс Европа халықтарын Гитлердің тепкісінен азат етуіне ат салысқанын біз ешқашан ұмытпауымыз керек. Қазіргі уақыттың өзінде шет елге шыққан кезде, қазақ екенді білетін болса, сол біздің бабаларымыздың ерлігі, бауырмалдығы азат етілген халықтардың есінде.

Кеңестік Шығыс әйелдері арасынан бірінші болып Ленин орденімен және Алтын жұлдыз медалімен марапатталғандар — шығыстың қос шынары: пулеметші Мәншүк Маметова мен 54-атқыштар бригадасының Мергені (снайпер) Әлия Молдағұлова болды, олар бүкіл Кеңес елінің тарихында аты қалған апаларымыз екенін ұмытпауымыз қажет.

Кеңес Одағының батыры, Қазақстан республикасының тұңғыш қорғаныс министрі Сағадат Нұрмағамбетов те Берлин үшін ұрыстарға өз жауынгерлерін бастап кірді. Берлинге шабуыл жасауға жерлестеріміз Есжанов, И.Я. Сянов, Х. Қайдаусов, З. Тұрарбеков, Х. Көбеков, Т. Бигелдинов, А. Еремеев, Н. Шелихов және т.б. көптеген адамдар қатысты.

Жас офицер Р. Қанқарбаев өзінің досы Г. Булатов пен бірге рейстаг терезелерінің біріне алғашқыларының бірі болып алқызыл Жеңіс туын желбіретті, ал Орал өңірінің жас офицерлері Қ.Меденов пен Р.Қараманов Берлин ратушасының төбесіне тіккен болатын. Дәл сол уақытта олар әділ бағаларын ала алмасада, бүгінгі күні тарих бәрін өз ретімен қойып жатыр.

Қазақстандықтар партизандық қозғалысқа белсене қатысты. Толық емес мәліметтерге қарағанда Украинаның партизандық құрамалары мен отрядтарында 1500, Ленинград облысында 220-дан астам қазақ жігіттері соғысқан.

Белоруссияның әр түрлі аудандарында әрекет еткен 65 партизандық бригадалар мен шоғырларда 1500-ден аса қазақстандықтар болған. Партизан қозғалысына қатысқан даңқты қазақ жігіттері: Ғ. Ахмедьяров, Ғ.Омаров, В. Шарудов, Қ. Қайсенов, Ә. Шәріпов, Ә. Жангелдин, Ж.Саин, Н. Көшекпаев т.б. есімдері бүгінде зор құрметке ие болды. Жалпы екінші дүниежүзілік соғыстағы жеңіс Кеңес

Одағына қымбатқа түсті. Елдің 27 млн астам адамдары соғыста қаза болды. Оның 603 мыңы (400 мың) қазақстандықтар.

Міне, осылай Кеңес халқы мен оның Қарулы күштері бұдан 69 жылдан астам бұрын адам баласының қас жауы фашизмді осылай талқандады. КСРО-ның Ұлы Отан соғысында өз елінің бостандығы мен тәуелсіздігін қорғап қалды, Европа халықтарын фашизмнің қанды шеңгелінен құтқарып, жеңімпаз халық атанды.

ПАЙДАЛАНҒАН ӘДЕБИЕТТЕР:

1. СҚММ. 2046-қ., 18-іс, 85-87-пп.
2. СҚММ. 1370-қ., 3-т., 138 б-іс, 570-п.
3. Айбын. Энциклопедия. / Бас редакторы Б.Ө. Жақып. – Алматы. 127б.
4. Солтүстік Қазақстан газеті-2015.-17қаңтар.-3 бет.
5. «Қазақ энциклопедиясы», 2011. ISBN 9965-893-73-Х.

REFERENCES

- 1.SҚММ. 2046-қ., 18-is, 85-87-pp.
- 2.SҚММ. 1370-қ., 3-t., 138 b-is, 570-p.
- 3.Ajbyn. Enciklopediya. / Bas redaktory B.Ө. ZНакур. – Almaty. 127b.
- 4.Soltystik Қазақстан gazeti-2015.-17қаңтар.-3 bet.
- 5.«Қазақ enciklopediyasy», 2011. ISBN 9965-893-73-Н.

ЛИЦО ПОДВИГА – А. ДОСМУХАМБЕТОВ

БАЙСАЛДИНА Г.Ж.

Преподаватель Академии Национальной гвардии Республики Казахстан, м. г. н., старший лейтенант.

Аннотация. В статье рассказывается о неизмеримом подвиге Героя Советского Союза, деда-земляка перед Родиной. При упоминании о подвиге приводятся конкретные факты и доказательства из государственного архива.

Ключевые слова: *Родина, страна, мужество, война, армия, фронт, история.*

THE FACE OF THE FEAT - A. DOSMUKHAMBE TOV

BAISALDINA G. Zh

Teacher of the Academy of the National Guard of the Republic of Kazakhstan, Master of Humanities, senior lieutenant

Annotation. *The article tells about the immeasurable feat of the Hero of the Soviet Union, grandfather- countryman before the Motherland. When mentioning the feat, specific facts and evidence from the state archive are given.*

Keywords: *Motherland, country, courage, war, army, front, history.*

УДК 069+008(574)

РОЛЬ НАЦИОНАЛЬНОГО МУЗЕЯ РК В СОХРАНЕНИИ НЕМАТЕРИАЛЬНОГО КУЛЬТУРНОГО НАСЛЕДИЯ

МАЛИБАЕВ М.М.

магистр гуманитарных наук, преподаватель кафедры общеобразовательных дисциплин, Академия Национальной гвардии Республики Казахстан, сержант 3 класса, г. Петропавловск, E-mail: malibaev_marat@mail.ru

Аннотация. *В данной статье излагается опыт Национального музея Республики Казахстан касательно сохранения и распространения нематериального культурного наследия казахов, а именно проведение этнографической экспедиции, создание постоянной экспозиции нематериального культурного наследия в музее, образовательный аспект в НКН. В статье описываются методы при создании музейной экспозиции и деятельность музея, как института культуры, в вопросах актуализации НКН.*

Ключевые слова: *нематериальное культурное наследие, традиции, музей.*

Национальный музей Республики Казахстан (далее - Музей) в рамках включения проблематики нематериального культурного наследия (далее - НКН) в сферу интересов теоретической и практической музейной герменевтики постоянно расширяет линейку своих экспозиционных и интерпретационных практик. Как институт памяти Музей обязан транслировать информацию о НКН, обеспечивая культурную идентификацию и преемственность этнической культуры, и гарантируя сохранность элементов НКН. В законе «О культуре» Республики Казахстан прописано «охрана нематериального культурного наследия – принятие мер с целью обеспечения жизнеспособности нематериального культурного наследия, включая его идентификацию, документирование, исследование, сохранение, защиту, популяризацию, повышение роли, а также возрождение» [4].

Концептуальным основанием музеефикации стала международная Конвенция об охране нематериального культурного наследия от 17 октября 2003 года, где дается полное определение нематериального культурного наследия: «обычай, формы представления и выражения, знания и навыки, а также связанные с ними инструменты, предметы, артефакты и культурные пространства, признанные сообществами, группами и, в некоторых случаях, отдельными лицами в качестве части их культурного наследия» [2].

Общеизвестно, что одной из основных характеристик музея является его публичность, основанная на методах сохранения, популяризации и использования историко-культурного наследия, являющегося культурным кодом любого этноса. Вопросы музеефикации современной этнической культуры посредством сохранения, трансляции и презентации историко-культурного наследия, немаловажной частью которого является и НКН, влияют на стратегию культурной политики любого государства, озабоченного отстаиванием своей этнокультурной идентичности.

Дефиниция «музеефикация» связана с практической деятельностью любой музейной институции. Начиная с середины XX-го века этим термином, как правило, обозначались работы по объединению архитектурных и ландшафтных объектов в единое музейное пространство, представляющее определенную историко-культурную значимость.

Нематериальное наследие, включающее в себя как объекты наследия, так и способы наследования, и социальные механизмы передачи традиции, является, в свою очередь, основным источником идентификации народов. Под спудом современных реалий постоянно меняющегося информационного общества такие проявления нематериального наследия, как традиционная народная музыка, танцы, праздники, устные традиции и языки, находятся под угрозой исчезновения, что влечет за собой размывание этнической самобытности народов в условиях наступившей эпохи деглобализации XXI века.

Музеефикация нематериального культурного наследия процесс довольно трудоемкий и противоречивый. В процессе исследования объекты НКН документируются, затем включаются в процесс научного комплектования музейного собрания с последующей ретрансляцией в форме аудио- и видео-сопровождения методом интерпретации этнографических коллекций. В завершении полученная информация об объектах НКН транслируется в рамках культурно-образовательных программ Музея.

Объекты НКН обладают всеми признаками материальных объектов музейного значения за исключением одного – они нематериальны, неосязаемы. Необходимо досконально исследовать такие их свойства, как информативность, экспрессивность, аттрактивность, репрезентативность и ассоциативность.

Так, информативность объектов НКН представляет собой «процесс, ментальные представления, абстрактные образы, ценностные нормы, нравственные критерии, эстетические категории в разнообразных проявлениях человеческой деятельности. В случае, если это процесс (или историческая технология), доступность его обозрения и возможность личного участия достигаются сложным путём приспособления и интерпретации «неклассического» для музея языка репрезентации» [3; с.82]; экспрессивность выражается в степени эмоционального воздействия объекта НКН на музейного посетителя; аттрактивность и репрезентативность характеризуют нематериальный объект музейного показа «как феномен, имеющий особый статус в силу специфики своего сущностного содержания... или основанную на традиции «форму культурной деятельности, признанную человеческим сообществом частью историко-культурного наследия и музеефицированную полностью или частично» [1; с. 11].

Далее, процесс включения объектов НКН в смысловое пространство экспозиции следует логике проведения научного исследования через этапы фиксации, ревитализации, моделирования и конструирования.

Беря на вооружение различные подходы, Музей на свое усмотрение выстраивает моделирование НКН и реконструирует смысловое пространство, культурное и информационное поля, в которых ранее бытовали объекты НКН. Музей также выделяет такие существенные факторы ретрансляции нематериального культурного наследия, как наличие носителя культуры и процесс создания самого объекта НКН.

Подытоживая, надо отметить, что работы по сохранению нематериального культурного наследия в Музее ведутся по нескольким направлениям:

- во-первых, проведение этнографической экспедиции, то есть инвентаризация элементов нематериального культурного наследия;
- во-вторых, трансляция элементов в музейном пространстве – создание постоянной экспозиции или же выставок;
- в-третьих, образовательный аспект в распространении элементов нематериального культурного наследия.

Ежегодно, сотрудники Музея проводят этнографические экспедиции, целью которых являются – фиксация носителей и элементов НКН. С 2015 по 2022 года было проведено более 10 этнографических экспедиций по территории Казахстана. За этот период собрался пласт материалов для фонда НКН, который ежегодно обрабатывается сотрудниками музея.

В 2021 году в Музее была создана постоянная экспозиция нематериального культурного наследия казахов. Создание экспозиционного комплекса вызвало немало трудностей, поскольку трансляция элементов нематериального культурного наследия

невозможна без аудио/видео сопровождения. Было принято решение показать не только атрибутику элемента, но и создать качественный видео-контент.

Экспозиция состоит из 8 разделов, где были отражены:

Элементы, вошедшие в репрезентативный список ЮНЕСКО в форме видеороликов Кластерного Бюро ЮНЕСКО в Алматы.

Традиционные знания и навыки изготовления кыргызской и казахской юрт (тюркских кочевых народов), 2014.

Искусство исполнения традиционного казахского домбрового кюя,

Айтыс/Айтыш, искусство импровизации, 2015.

Наурыз, 2016.

Курес в Казахстане, 2016.

Изготовление тонкого хлеба и культура его раздачи: лаваш, катырма, жупка, юфка, 2016.

Соколиная охота, 2016.

Традиционные казахские игры в Асыки, 2017.

Наследие деда Коркуда/Коркыта ата/деде Коркута - эпос, народные предания и музыка, 2018.

Традиционные весенние праздничные обряды казахских коневодов, 2018.

Тогызкумалак, 2020.

1. *Исполнительное искусство* (музыкальные инструменты из коллекции кандидата искусствоведения Б.Сарыбаева - домбыра, сазсырнаи, флейта и т.д.);

2. *Обычаи, обряды, праздники* (в данном разделе представлена диорама празднования Наурыза);

3. *Знания и обычаи, относящиеся к природе и вселенной* (атрибутика традиционных игр, предметы традиционной кухни и кухонной утвари);

4. *Знания и обычаи, связанные с традиционными ремеслами* (атрибутика декоративно-прикладного искусства);

5. *Устные традиции и формы выражения, в том числе язык как носитель нематериального культурного наследия* (книги о мифах, «жыры» и т.д., а также видеоролик об искусстве исполнения «жыра»);

6. *Актуализация нематериального культурного наследия* – данная зона предназначена для проведения уроков, мастер-классов. Здесь расположена юрта, где проходят различные мероприятия для школьников, то есть при участии носителя культуры проводятся открытые уроки для молодого поколения;

7. *Аудио зона* – в центре зала установлены 4 планшета с наушниками для прослушивания традиционной музыки, кюев.

Одним из немаловажных аспектов в вопросах актуализации элементов НКН среди молодежи – это использование образовательного потенциала путем сохранения и распространения нематериального культурного наследия. На данный момент в Музее реализуются проекты «Занимательная этнография», «Шанырак» и «Мирас» и т.д. Данные проекты ориентированы на все возрастные группы и социальные категории.

В заключении хочется подчеркнуть, что в целях сохранения и формирования целостного культурного пространства Казахстана необходимо:

- принятие закона о нематериальном культурном наследии в Казахстане;
- активное содействие в распространении лучших практик народной культуры, и поддержка творческих коллективов путем создания единой платформы диалога;
- разработка и внедрение новых методов касательно сохранения и актуализации элементов нематериального культурного наследия; повышение квалификации экспертов;
- единая координация проведения этнографических экспедиции по территории страны;
- создание единой базы данных и сайта об элементах нкн;
- проведение тренингов среди молодежи в целях актуализации элементов нкн.

СПИСОК ЛИТЕРАТУРЫ

1. Каулен, М. Вторая жизнь традиции // Музей и нематериальное культурное наследие. Москва, 2005. Вып. 6. С. 13-24.
2. Конвенция об охране нематериального культурного наследия от 17 октября 2003 года. ЮНЕСКО
3. Мастеница, Е. Нематериальное наследие как объект музеефикации: теоретико-методологические основания // Культура в евразийском пространстве: традиции и новации № 1 (1) 2017 г. С. 79-85.
4. Закон «О культуре» Республики Казахстан от 15 декабря 2006 года № 207.

REFERENCES

1. Qaulen, M. Vtoraia jizn tradisii // Muzei i nemateriälnoe külturnoe nasledie. Moskva, 2005. vyp. 6. s. 13-24.
2. Konvensia ob ohrane nemateriälnoego külturnoego nasledia ot 17 oktäbrä 2003 goda. ÜNESKO
3. Mastenisa E. Nemateriälnoe nasledie kak obekt muzeefikasii: teoretiko-metodologicheskie osnovania // Kültura v evraziskom prostranstve: tradisii i novasii № 1 (1) 2017 g. s. 79-85.
4. Zakon «O külture» Respubliki Kazahstan ot 15 dekabrä 2006 goda № 207

ҚАЗАҚСТАН РЕСПУБЛИКАСЫНЫҢ ӘСКЕРИ ЖОҒАРЫ ОҚУ ОРЫНДАРЫ КУРСАНТТАРЫНЫҢ АКАДЕМИЯЛЫҚ ҰТҚЫРЛЫҒЫ: ТЕОРИЯЛЫҚ АСПЕКТ МАЛИБАЕВ М.М.

ҚР Ұлттық музейінің материалды емес мұрасын сақтаудағы рөлі Жалпы білім беру пәндер кафедрасының оқытушысы, гуманитарлық ғылымдардың магистірі, 3 сыныпты сержант, malibaev_marat@mail.ru

Андатпа. Бұл мақалада қазақтардың материалдық емес мәдени мұрасы сақтау мен таратуға қатысты Қазақстан Республикасы Ұлттық музейінің тәжірибесі, атап айтқанда этнографиялық экспедиция өткізу, мұражайда материалдық емес мәдени мұраның тұрақты экспозициясын құру, МЕҰМ-дағы білім беру аспектісі баяндалады. Мақалада мұражай экспозициясын құру әдістері және мұражайдың Мәдениет институты ретіндегі қызметі қызметі МЕҰМ-ны өзектендіру мәселелерінде сипатталған.

Түйінді сөздер: материалдық емес мәдени мұра, дәстүрлер, мұражай.

THE ROLE OF THE NATIONAL MUSEUM OF THE REPUBLIC OF KAZAKHSTAN IN THE PRESERVATION OF INTANGIBLE CULTURAL HERITAGE

MALIBAYEV M.M.

Lecturer of the Department of General Education Disciplines of the Academy of the National Guard of the Republic of Kazakhstan, Master of Humanities, sergeant of the 3rd class, malibaev_marat@mail.ru

Abstract. This article describes the experience of the National Museum of the Republic of Kazakhstan regarding the preservation and dissemination of the intangible cultural heritage of the Kazakhs, namely the conduct of an ethnographic expedition, the creation of a permanent exhibition of intangible cultural heritage in the museum, the educational aspect in the ICH. The article describes the methods for creating a museum exposition and the activities of the museum, as an institution of culture, in terms of updating the ICH.

Key words: *intangible cultural heritage, traditions, museum.*

ОПЫТНО-ЭКСПЕРИМЕНТАЛЬНЫЕ ИССЛЕДОВАНИЯ В ВОЕННЫХ УЧЕБНЫХ ЗАВЕДЕНИЯХ, ОСНОВА НАУЧНОГО ПОДХОДА

АМРЕНОВ Е.А.

магистр экономических наук, преподаватель кафедры тактики и общевойсковых дисциплин, Академия Национальной гвардии Республики Казахстан, г. Петропавловск, подполковник, E-mail: amrenovadinara30@gmail.com.

Аннотация. В научной статье излагается одно из предположений внедрения опытно-экспериментального исследования в процесс обучения курсантов военных учебных заведений Республики Казахстан. Также изложена актуальность данного вопроса, порядок применения и работы экспериментальных групп вуза.

Ключевые слова: процесс обучения, эффективность обучения, научный потенциал вуза, экспериментальное исследование, научный подход, апробирования исследования.

Процесс обучения курсантов в военных учебных заведениях Республики Казахстан разнообразен, но целью всего этого разнообразия является выпуск офицерского кадрового состава, отвечающий требованию современного времени. Для достижения этой цели руководство вуза и профессорско-преподавательский состав применяет определенные способы и методы обучения курсантов.

Из вышесказанного, для эффективного обучения курсантов в военных учебных заведениях принятые в обиход методы должны быть изучены в направлении научных исследований. Один из эффективных методов исследования определенного направления обучения является опытно-экспериментальное исследование.

Опытно-экспериментальное исследование процесса обучения курсантов военных вузов осуществлялось в соответствии с разработанной комплексной методикой. Опытно-экспериментальному исследованию предшествовало пилотажное исследование, целью которого было уточнение организационных и технических процедур, разработка инструментария исследования.

При проведении пилотажного исследования аналитический акцент был сделан на корректировке вопросов анкеты: правильно ли понимают вопросы респонденты, насколько адекватно интерпретируют их значение, присутствуют ли в анкете вопросы, ответы на которые не подлежат анализу, сколько времени занимает заполнение анкеты, требуется ли в процессе заполнения анкеты активное участие интервьюера и т.д.

Результаты пилотажного исследования позволили внести коррективы в анкету исследования и сделать некоторые выводы:

- показатели исследования находятся на уровне тенденции, и их результаты следует корректировать в дальнейшей работе;
- результатом опытно-экспериментальной работы стал показатель корреляции методик, которые объединяются единым исследовательским замыслом в интересах учебного процесса курсантов военных вузов.

Разработанные в настоящее время критерии и показатели оценки эффективности процесса обучения курсантов военных вузов позволяют оценивать и сравнивать экспериментальные данные. Непосредственно экспериментальные данные исследования эффективного обучения курсантов военных вузов включал в себя констатирующий и формирующий эксперименты.

Динамика и результаты эксперимента фиксируется таблицами и диаграммами показателей оценки эффективности процесса. При проведении такого исследования процесса обучения курсантов военных вузов начинается с семейного положения, продолжается в процессе обучения в школе, но основное становление происходит в военном вузе.

В ходе констатирующего эксперимента изучаются состав контрольных и экспериментальных групп, анализируются показатели исходного уровня сформированности нравственных ценностей по всем разработанным критериям. Кроме этого, в ходе экспериментального исследования на всех его этапах обрабатывалась информация, позволяющая получить представление о всем процессе образования курсантов военных вузов:

- дисциплинарная практика;
- итоговая сдача экзаменов в ходе экзаменационных сессий;
- анализ несения караульной службы, службы в суточном наряде;
- организация самостоятельной работы курсантов;
- организация и участие курсантов в научно-исследовательской работе;
- привлечение курсантов к выступлениям с докладами, рефератами по изучаемым дисциплинам, в подшефных школах и организациях;
- участие курсантов в организации диспутов, тематических вечеров, в проведении мероприятий, посвященных воинской славы, военного вуза и рода войск;
- участие курсантов в городских мероприятиях и др.

Анализ и сравнение полученных в ходе констатирующего эксперимента данных могут показывать, что уровень знаний курсантов экспериментальных и контрольных групп примерно одинаков, что подтвердит к правильному комплектованию групп. В целях определения эффективности и проводится эксперимент. Эксперимент проводится в естественных условиях учебно-воспитательного процесса военных вузов. В его проведении принимают участие сформированные в ходе констатирующего эксперимента контрольные и экспериментальные группы.

В контрольных группах учебно-воспитательный процесс проходит как правило традиционно, а в экспериментальных группах может быть предпринят ряд мер, связанных с повышением эффективности процесса обучения курсантов военных вузов.

Особое внимание уделяется следующему:

- повышению роли руководящего и профессорско-преподавательского состава в воспитании и обучении курсантов военных вузов;
- оптимизации организационно-педагогических средств по обучению и воспитанию курсантов военных вузов;
- развитию мотивации курсантов.

К проведению исследования обычно привлекаются преподаватели кафедр, представители отделов по работе с личным составом, офицеры курсантских подразделений. Результаты, полученные в ходе формирующего эксперимента, подвергаются постоянному анализу, сравниваются и дополняются результатами, полученными в ходе применения различных методов и приемов.

В целях повышения роли руководящего и профессорско-преподавательского состава в образовательном процессе обучения курсантов военных вузов могут быть организованы и проведены следующие мероприятия:

- лекция для руководящего и преподавательского состава на тему: «Организационно-педагогические условия повышения эффективности процесса обучения курсантов военных вузов»;
- конкурс «Лучший преподаватель года»;
- занятие по методике и организации работы по внедрению новых методов обучения курсантов;
- инструкторско-методические занятия с преподавателями;
- военно-научные конференции по теме направления обучения;
- участие руководящего и преподавательского состава в международных и межвузовских конференциях и учениях и других мероприятиях.

В целях оптимизации организационно-педагогических средств по воспитанию и обучению курсантов экспериментальных групп могут быть организованы:

- факультатив определенного направления эксперимента;

- экскурсии в музеи и театры городов страны;
- конкурс «Лучшая тетрадь курсанта по дисциплине»;
- выступления в подшефных школах, посвященные Дням воинской славы и памятным датам Казахстана;
- регулярный учет дисциплинарной практики, поощрение лучших курсантов по результатам учебы, несения караульной и внутренней служб, участия в научной работе, спортивных мероприятиях и др.;
- занятия по методике организации воспитательной работы сержантского состава с подчиненными курсантами;
- контроль за организацией самостоятельной работы курсантов;
- обучение научной организации труда, контроль за посещением курсантами библиотек;
- встречи курсантов с Героями Республики Казахстан и др.

В целях развития мотивации курсантов в экспериментальных группах также могут быть организованы:

- факультатив «Этика военнослужащего»;
- рекомендовано прочтение книг военной и исторической публикации и др.;
- встречи с ветеранами Великой Отечественной войны, локальных войн и конфликтов;
- изучение воинских традиций ВС Республики Казахстан;
- привлечение курсантов к участию в различных акциях, посвященных воинским традициям патриотического направления;
- привлечение курсантов к участию в военно-патриотических играх.

Оценка эффективности процесса обучения курсантов военных вузов проводится на основе результатов предварительного, промежуточного и заключительного замера. В конце второго семестра обучения должен быть сделан предварительный замер. Предварительный замер показывает некоторую положительную динамику по разработанным исследовательским критериям. Может наблюдаться незначительный рост экспертных оценок в экспериментальных группах по всем критериям. В контрольных группах также могут произойти незначительные изменения в сравнении с показателями констатирующего эксперимента. Однако полученные результаты не дают достаточного основания говорить об эффективности принимаемых мер в экспериментальных группах.

Для подтверждения эффективности выбранных педагогических путей работа в экспериментальных группах должна быть апробирована. Основной акцент нужно делать на работе кафедр, в упоре на положительное и поощрение в дисциплинарной практике, популяризации воинских традиций и традиций родов войск, организации самостоятельной работы курсантов.

Таким образом опытно-экспериментальное исследование в военных учебных заведениях дают основу научной деятельности вуза. Такие исследования гарантированы на изменения определенных параметров образовательной системы вуза.

СПИСОК ЛИТЕРАТУРЫ

- 1 Указ Президента Республики Казахстан от 29 сентября 2017 года №554 «Военная доктрина Республики Казахстан», Астана, Акорда;
- 2 Закон Республики Казахстан от 10 января 2015 года, №274-V «О Национальной гвардии Республики Казахстан», Астана, Акорда.
- 3 Основы служебно-боевого применения Национальной гвардии Республики Казахстан, учебное пособие для офицеров/ МВД Республики Казахстан ГК НГ, Военно – научный центр, Астана, 2016 года.
- 4 Учебное пособие «Военная подготовка в организациях высшего профессионального образования», часть 3, Министерство обороны Республики Казахстан, Алматы – 2016.
5. Закон Республики Казахстан от 27 июля 2007 года № 319-III «Об образовании», Астана, Акорда;
6. Закон Республики Казахстан от 18 февраля 2011 года № 407-IV «О науке», Астана, Акорда.

REFERENCES

1. Decree of the President of the Republic of Kazakhstan dated September 29, 2017 No. 554 "Military Doctrine of the Republic of Kazakhstan", Astana, Akorda;
2. Law of the Republic of Kazakhstan dated January 10, 2015, No. 274-V "On the National Guard of the Republic of Kazakhstan", Astana, Akorda;
3. Fundamentals of service and combat use of the National Guard of the Republic of Kazakhstan, training manuals for officers/ Ministry of Internal Affairs of the Republic of Kazakhstan GC NG, Military Science Center, Astana, 2016.
4. Textbook "Military training in higher professional education organizations", Part 3, Ministry of Defense of the Republic of Kazakhstan, Almaty – 2016.
5. Law of the Republic of Kazakhstan dated July 27, 2007 No. 319-III "On Education", Astana, Akorda;
6. Law of the Republic of Kazakhstan dated February 18, 2011 No. 407-IV "On Science", Astana, Akorda.

ӘСКЕРИ ОҚУ ОРЫНДАРЫНДАҒЫ ТӘЖІРИБЕЛІК-ЭКСПЕРИМЕНТТІК ЗЕРТТЕУЛЕР, ҒЫЛЫМИ ТӘСІЛДІҢ НЕГІЗІ

ӘМІРЕНОВ Е.А.

экономика ғылымдарының магистрі, Қазақстан Республикасы Ұлттық ұланы академиясының Тиотд кафедрасының оқытушысы, Петропавл қ., подполковник. E-mail: amrenovadinara30@gmail.com.

Аңдатпа. Ғылыми мақалада Қазақстан Республикасының әскери оқу орындарының курсанттарын оқыту процесіне тәжірибелік-эксперименттік зерттеуді енгізу болжамдарының бірі баяндалады. Сондай-ақ, бұл мәселенің өзектілігі, университеттің эксперименттік топтарын қолдану және жұмыс істеу тәртібі көрсетілген.

Түйінді сөздер: оқу процесі, оқу тиімділігі, университеттің ғылыми әлеуеті, эксперименттік зерттеу, ғылыми тәсіл, зерттеуді сынақтан өткізу.

EXPERIMENTAL RESEARCH IN MILITARY EDUCATIONAL INSTITUTIONS, THE BASIS OF THE SCIENTIFIC APPROACH

AMRENOV E.A.

Master of Economic Sciences, lecturer of the Department of Technical and Technical Sciences of the Academy of the National Guard of the Republic of Kazakhstan, Petropavlovsk, Lieutenant Colonel. E-mail: amrenovadinara30@gmail.com.

Annotation. The scientific article presents one of the assumptions of the introduction of experimental research into the process of training cadets of military educational institutions of the Republic of Kazakhstan. The relevance of this issue, the order of application and work of the experimental groups of the university are also outlined.

Keywords: learning process, learning efficiency, scientific potential of the university, experimental research, scientific approach, approbation of research.

THE ROLE OF MULTILINGUALISM IN PREPARATION OF MILITARY SPECIALISTS THROUGH A FOREIGN LANGUAGE IN MILITARY UNIVERSITIES

MUKHAMETZHANOVA A.S.¹, AL'NAZIROVA K.R.²

¹teacher of the Department of Language, Academy of the National Guard of the Republic of Kazakhstan, Petropavlovsk. E-mail. amiraaa.99@mail.ru.

Abstract. *In this article we are going to discuss the main points of the term multilingualism, especially we also, want to find out the role of multilingualism. In view of, the perceived effect of this term is generally valuable in using foreign languages nowadays, we need to increase the knowledge about it, exponentially its influence on the modern military specialists. Moreover, motivation in forming military patriotic education is also substantial for its constant innovation during educational process.*

Key words: *multilingualism, foreign languages, modern military specialists, military patriotic education, motivation, innovation, educational process.*

Multilingualism can play a significant role in the preparation of military specialists. In today's globalized world, military personnel are often deployed to areas where they also be necessary to communicate directly with individuals, I mean people who speak different languages. Therefore, being multilingual can help military specialists to communicate more effectively with local populations, understand cultural nuances, and build trust, which can be critical to the success of military missions. Below we are going to describe a kye points o multilingualism.

Firstly, multilingualism can help military specialists to communicate with local populations in a more effective way. In many regions where military operations take place, English may not be the dominant language. Therefore, if military personnel can speak the local language, it can improve their ability to establish relationships with the local community, gather intelligence, and negotiate with local leaders. Being able to communicate in the local language also demonstrates a willingness to understand and respect local cultures, which can foster better relationships with the local population.

Secondly, multilingualism can help military specialists to understand cultural nuances. Cultural awareness is essential in military operations because it can help military personnel to avoid misunderstandings that could escalate into conflict. If military personnel can speak the local language, they can understand the nuances of the local culture and avoid offending local people unintentionally. This can help build trust between military personnel and the local population and help prevent conflicts that could undermine the success of the mission.

Thirdly, multilingualism can help military specialists build trust with local populations. In many parts of the world, mistrust of foreign military personnel is common. However, if military personnel can speak the local language, it can help build trust with local people. Local people may be more likely to provide information or support to military personnel who speak their language, as it demonstrates a commitment to understanding and respecting local cultures.

In conclusion, multilingualism plays a critical role in the preparation of military specialists. Being able to speak the local language can improve communication with local populations, help understand cultural nuances, and build trust with local people. As a consequence of this, multilingualism needs to be accentuated at the moment of the training process of modern military specialists in order to enrich ability of military servicemen and to carry out successful military operations in diverse and complex environments.

Multilingualism refers to the ability of an individual or a community to use and communicate in more than one language. It can refer to: “individuals who are proficient in speaking, reading, and writing multiple languages or to communities where more than one language is commonly used”.

Multilingualism can be the result of various factors, including geographic location, cultural heritage, education, or migration [1, p. 112].

Multilingual individuals may use their languages for different purposes, such as work, education, communication, and personal or cultural expression. Multilingualism can bring various

benefits, including cognitive development, intercultural communication skills, and increased economic opportunities.

Multilingualism can take different forms, including simultaneous bilingualism, where individuals learn two or more languages from birth and use them interchangeably; sequential bilingualism, where individuals learn a second language later in life after acquiring their first language; and heritage language speakers, who are raised in households where a non-dominant language is spoken and have varying degrees of proficiency in that language.

Multilingualism is becoming increasingly important in today's globalized world, as more individuals and communities are exposed to different languages and cultures. It can facilitate communication and understanding across cultures and can be beneficial in various fields, such as business, education, diplomacy, and international relations.

In the context of military operations, multilingualism can enhance the effectiveness of communication with local populations, improve cultural awareness, and build trust with communities in diverse and complex environments.

However, multilingualism can also pose challenges, such as linguistic discrimination, language barriers, and the need for language policies and resources. Therefore, promoting multilingualism requires not only individual proficiency but also institutional support and resources, such as language education, interpretation services, and linguistic diversity policies.

In all, multilingualism is a complex and multifaceted phenomenon that can bring benefits and challenges. It is important to recognize its value in promoting communication, understanding, and diversity in various contexts, including military operations, and to promote policies and practices that support multilingualism [2, p. 30].

Multilingualism has played a role in military operations throughout history. The use of multiple languages has been important for communication, diplomacy, intelligence gathering, and cultural understanding.

For example, in ancient times, multilingualism was essential for the success of military campaigns. The Persians, for instance, relied on translators to communicate with conquered peoples and conduct diplomacy. During the colonial era, multilingualism was important for colonial powers to establish control over their colonies. European powers, such as Britain, France, and Portugal, relied on local interpreters and translators to communicate with the local populations and to carry out administrative tasks.

At the period of the 20th century, multilingualism played a critical role in World War II. The use of code talkers, the oldest ones, especially speakers who transmitted military messages in their native language, helped to protect vital communications from being intercepted by the enemy. Linguists were also employed to decode intercepted messages from the enemy and to gather intelligence from captured documents.

In more recent times, multilingualism has become increasingly important for military operations. As military personnel are deployed to regions with diverse linguistic and cultural backgrounds, the ability to communicate in local languages is essential for effective communication, intelligence gathering, and cultural understanding [3, p. 72].

Absolutely, multilingualism has played a critical role in military operations throughout history. Some of the great people said that “it has been essential for effective communication, diplomacy, intelligence gathering, and cultural understanding, and it continues to be a valuable asset in modern military operations”.

Studies have shown that multilingualism can bring various benefits to military operations, including:

Enhanced communication: The ability to communicate with local populations in their native language can help build trust, establish rapport, and gather valuable information.

Improved cultural understanding: Multilingual personnel can better understand and respect local cultures, customs, and traditions, which can help to avoid misunderstandings and prevent cultural clashes.

Increased effectiveness: Multilingual personnel can perform a wider range of tasks, including interpretation and translation, and can operate more effectively in diverse and complex environments.

Improved safety: The ability to communicate with local populations in their native language can help to reduce the risk of miscommunication and prevent misunderstandings that could lead to conflict or harm.

Increased access: Multilingual personnel can access a wider range of resources, including documents, media, and online sources, which can provide valuable intelligence and insights.

However, multilingualism in military operations can also face challenges and limitations, including:

Language proficiency: Not all military personnel may be proficient in the necessary languages, which can limit their effectiveness in certain contexts.

Availability of resources: Military operations in certain regions may lack resources for language training, interpretation services, and translation services.

Security concerns: The use of local personnel as translators or interpreters may pose security risks, as they may have loyalties to other groups or may be targeted by hostile actors.

Ethical concerns: The use of language as a tool in military operations raises ethical questions about the appropriateness of certain tactics and the need to respect local cultures and traditions.

Logistics: The logistics of managing multilingual personnel, resources, and equipment can be complex and require careful planning and coordination [4, 22 p.].

Totally, while multilingualism can bring benefits to military operations, it also poses challenges and limitations that must be carefully considered and managed to ensure its effective use.

Multilingualism in military training is becoming increasingly important as militaries are deployed to regions with diverse linguistic and cultural backgrounds. The ability to communicate in local languages can improve the effectiveness of military personnel in a variety of tasks, including intelligence gathering, cultural understanding, and building relationships with local populations. Here are some examples of how multilingualism can be incorporated into military training:

Language training: Military personnel can be trained in the local languages of the regions they will be deployed to, as well as in other languages that may be useful for communication or intelligence gathering.

Cultural training: Military personnel can receive training on local cultures, customs, and traditions, which can help them to understand and respect the local population and to avoid misunderstandings or conflicts.

Role-playing exercises: Military training exercises can incorporate role-playing scenarios where personnel practice their language skills and cultural awareness in realistic situations.

Language immersion programs: Military personnel can be placed in language immersion programs where they are immersed in the local language and culture, providing a more immersive and comprehensive learning experience.

Partnership programs: Military personnel can participate in partnership programs with local military forces, providing opportunities for language and cultural exchange and building relationships between military forces.

In general, incorporating multilingualism into military training can enhance the effectiveness of military personnel in diverse and complex environments. By providing language and cultural training, role-playing exercises, language immersion programs, and partnership programs, military personnel can better communicate, understand, and operate in local contexts.

The historical context of multilingualism in military operations through foreign languages can be traced back to ancient times, where armies and merchants needed to communicate with people from different regions and cultures. During the Roman Empire, Latin was the language of the army, but soldiers also had to speak the local languages of the regions they were occupying.

In modern times, foreign language skills have played a significant role in military operations. During World War II, for example, the United States military had a need for linguists who could speak Japanese and German to decipher enemy communications. People who spoke and used Navajo Code, particularly a group of Navajo soldiers, which used during the war their native language as a

code. This is really a good example of how they are patriotic and they also show us how were used important language skills by them in military operations [5, p. 114].

In more recent times, the need for foreign language skills in military operations has become increasingly important due to the globalization of military operations and the rise of asymmetrical warfare. Military personnel are deployed to regions with diverse linguistic and cultural backgrounds, where they must communicate with local populations, gather intelligence, and build relationships with key stakeholders.

For example, in the wars in Iraq and Afghanistan, the ability to speak Arabic and Pashto, respectively, was critical to the success of military operations. Military personnel with language skills were able to communicate with local populations and gain a better understanding of the cultural and social dynamics of the regions they were operating in.

Overall, the historical context of multilingualism in military operations through foreign languages highlights the importance of language skills in military operations. As military operations become increasingly globalized and complex, the ability to communicate effectively in foreign languages will continue to be a critical skill for military specialists.

While multilingualism in military operations through English language can be beneficial, there are also several challenges and limitations that must be considered. Here are some of the most common challenges and limitations:

Limited Scope: The use of English as a lingua franca in military operations can limit the scope of communication. While many people around the world do speak English as a second language, there are still many individuals and communities who do not, which can create communication barriers.

Translation and Interpretation Challenges: The use of English as a lingua franca can also create challenges for translation and interpretation. In some cases, military personnel who are not fluent in English may struggle to understand important information that is being communicated. Additionally, translation and interpretation errors can occur, which can have serious consequences for military operations.

Cultural Misunderstandings: Even when using English as a lingua franca, cultural misunderstandings can still occur. Different cultures have different communication styles and norms, which can create confusion and misunderstandings. Additionally, using English as a lingua franca can sometimes obscure cultural differences, leading to a lack of understanding and miscommunication.

Limited Access to Resources: Military personnel who do not speak English fluently may have limited access to important resources, such as training materials, technical manuals, and intelligence reports. This can limit their effectiveness and create communication barriers.

Security Risks: The use of English as a lingua franca in military operations can also create security risks. When sensitive information is communicated in a language that is not the mother tongue of all parties involved, there is a risk of misunderstandings and unintended disclosures [6, p. 103].

In the main, while the use of English as a lingua franca in military operations can be beneficial, it also presents several challenges and limitations that must be considered. Military personnel must be aware of these challenges and work to mitigate them in order to ensure effective communication and successful military operations.

People should also remember some of the key points during the work of this part. For example, enhanced communication, improved cultural understanding, increased effectiveness, improved safety, increased access to resources. While working with this article we very often have to come across these concepts.

Foreign language education can play a crucial role in military preparation through cadets. Here are some of the ways in which foreign language education can be beneficial for military cadets:

Enhances Cultural Competence: Learning a foreign language can help military cadets develop cultural competence, which is an essential skill for successful military operations. Understanding the

language and culture of the region where military operations are taking place can help cadets better understand the local population and communicate effectively with them.

Improves Communication Skills: Language education can also improve communication skills, allowing cadets to communicate more effectively with their peers and commanders. This can help prevent misunderstandings, increase efficiency, and improve mission success rates.

Increases Job Opportunities: Military personnel who are proficient in a foreign language may be more competitive for certain job opportunities, such as interpreter or cultural advisor roles. This can enhance their career prospects and help them make a greater contribution to military operations.

Supports Intelligence Gathering: Foreign language education can also be beneficial for intelligence gathering. Military cadets who are fluent in a foreign language may be better able to gather and interpret intelligence information from local sources, which can provide valuable insights for military operations.

Improves Interoperability: When multiple countries are involved in a military operation, language barriers can hinder communication and interoperability. Military cadets who are proficient in a foreign language can help facilitate communication and enhance interoperability between different countries and military units [7, p. 24].

In common, foreign language education can be a valuable component of military preparation through cadets. It can help enhance cultural competence, improve communication skills, increase job opportunities, support intelligence gathering, and improve interoperability. Military academies and training programs should consider incorporating foreign language education into their curriculums in order to prepare cadets for successful military operations.

Preparation of military specialists through a foreign language in military universities is an important aspect of military education and training. Here are some of the ways in which foreign language education can be integrated into military universities to prepare military specialists:

Language Courses. Military universities can offer language courses as part of their curriculum, allowing students to learn a foreign language alongside their regular military studies. These courses can be designed to help students develop language proficiency and cultural competence.

Immersion Programs. Military universities can also offer immersion programs where students are immersed in a foreign language environment, allowing them to develop language skills more quickly and effectively. Immersion programs can include study abroad programs, language camps, and cultural exchange programs.

Language Proficiency Tests. Military universities can use language proficiency tests to assess the language skills of their students. These tests can help identify areas where students need additional support and can also be used to evaluate the effectiveness of language education programs.

Language-Specific Military Training. Military universities can offer language-specific military training, allowing students to apply their language skills in a military context. For example, students studying Arabic could participate in military exercises that simulate operations in the Middle East.

Language-Related Career Opportunities. Military universities can provide language-related career opportunities, such as interpreter or cultural advisor roles. These roles can provide valuable experience and help students make a greater contribution to military operations.

Language Training for Military Personnel. Military universities can offer language training for military personnel who are already in service. This can help enhance their language skills and prepare them for international assignments.

Commonly, integrating foreign language education into military universities can be a valuable component of military training and education. It can help students develop language proficiency and cultural competence, improve communication skills, and enhance career prospects. Military universities should consider incorporating foreign language education into their programs in order to prepare military specialists for successful military operations [8, p. 42].

Absolutely, the role of multilingualism in the preparation of military specialists through a foreign language in military universities is a crucial aspect of military training and education. Foreign language education in military universities can help military personnel develop language proficiency,

cultural competence, and communication skills, which are essential for successful military operations. It can also increase job opportunities, support intelligence gathering, and improve interoperability between allied forces.

Despite the challenges and limitations of multilingualism in military operations, military universities can overcome these challenges through effective language education programs, language-specific military training, and language-related career opportunities.

Military universities should continue to incorporate foreign language education into their curriculum to prepare military specialists for the complexities of modern military operations. With the growing need for multilingualism in military operations, the role of foreign language education in military universities is more important than ever in ensuring successful military operations.

Furthermore, it is important for military universities to recognize the benefits of language immersion programs, language proficiency tests, and language-related career opportunities to provide students with practical experiences that apply their language skills in a military context.

In conclusion, the integration of multilingualism in military preparation through a foreign language in military universities can make a significant difference in the effectiveness of military operations. As such, it is vital for military universities to continue to invest in language education programs and resources to ensure that their military specialists are well-prepared to tackle the challenges of modern military operations.

REFERENCES

- 1 Agranat B. A., Serebryakov YU. A. Metodika obucheniya inostrannym yazykam v voennom uchebnom zavedenii. Moskva, 2013, 217 p.
- 2 Potekhina O. I. Metodika prepodavaniya inostrannykh yazykov v voennykh vuzakh. Moskva, 2015, 126 p.
- 3 Kennedy, R. J., & Bell, K. E. (2018). Learning to lead in a foreign language: A case study of language education in military leadership development. *The Modern Language Journal*, 102(1), 85 p.
- 4 Genkin A. M. Inostrannyj yazyk v sisteme podgotovki oficerov rossijskoj armii. Moskva, 2017, 235 p.
- 5 Lipunova I. YU. Rol' anglijskogo yazyka v obuchenii budushchih voennykh specialistov. Moskva, 2018, 120 p.
- 6 Kim, H. (2019). Language learning strategies and their effectiveness among military personnel. *Military Psychology*, 31(3), 243 p.
- 7 Zhigarev M. A. Ispol'zovanie inostrannogo yazyka v processe podgotovki voennykh specialistov. Sankt-Peterburg, 2019, 86 p.
- 8 Krueger, D. (2017). Bilingual education and language maintenance in the military context. *International Journal of Bilingual Education and Bilingualism*, 20(1), 52 p.

РОЛЬ МНОГОЯЗЫЧИЯ В ПОДГОТОВКЕ ВОЕННЫХ СПЕЦИАЛИСТОВ ПОСРЕДСТВОМ ИЗУЧЕНИЯ ИНОСТРАННОГО ЯЗЫКА В ВОЕННЫХ ВУЗАХ

МУХАМЕТЖАНОВА А.С., АЛЬНАЗИРОВА К.Р.

тілдік дайындық кафедрасының оқытушысы, Қазақстан Республикасы Ұлттық ұланының Академиясы, Петропавл. E-mail. amiraaa.99@mail.ru.

Аңдатпа. Бұл мақалада біз «көптілділік» терминінің маңызды сәттерін талқылаймыз, әсіресе көптілділіктің рөліне көп көңіл бөлеміз. Терминнің қазіргі уақытта қолданыстағы әсері шетел тілдерін қолдануда құнды екенін ескере отырып, біз оның қазіргі әскери мамандарға әсерін экспоненцилды түрде арттыра отырып, ол туралы білімімізді кеңейтуіміз қажет. Сонымен қатар, әскери-патриоттық тәрбиені қалыптастырудағы мотивация маңызды, өйткені ол білім беру процесінде үнемі жетілдіріліп отырады.

Түйінді сөздер: көптілділік, шетел тілдері, заманауи әскери мамандар, әскери-патриоттық тәрбие, мотивация, инновация, білім беру процесі.

ӘСКЕРИ УНИВЕРСИТЕТТЕРДЕ ШЕТЕЛ ТІЛІН ҮЙРЕНУ АРҚЫЛЫ ӘСКЕРИ МАМАНДАРДЫ ДАЯРЛАУДАҒЫ КӨПТІЛДІЛІКТІҢ РӨЛІ

МУХАМЕТЖАНОВА А.С., АЛЬНАЗИРОВА К.Р.

преподаватель кафедры языковой подготовки, Академия Национальной гвардии Республики Казахстан, Петропавловск. E-mail. amiraaa.99@mail.ru.

Аннотация. В этой статье мы собираемся обсудить основные моменты термина *многоязычие*, особенно мы также, хотим выяснить роль *многоязычия*. В связи с тем, что этот термин имеет большую ценность в использовании иностранных языков в наше время, нам необходимо расширить знания о нем, увеличить его влияние на современных военных специалистов. Кроме того, в формировании *военно-патриотического воспитания* существенна и мотивация к его постоянной инновации в ходе образовательного процесса.

Ключевые слова: *многоязычие, иностранные языки, современные военные специалисты, военно-патриотическое воспитание, мотивация, инновации, образовательный процесс.*

УДК 658.336

ОПАСНОСТЬ ВОЗНИКНОВЕНИЯ ТЕРРОРИЗМА КАК ПРОБЛЕМА МИРОВОГО МАСШТАБА

ЕСЕНБУЛАТОВ К.Х.¹, ЖУМАЛИЕВ Р.Ч.²

¹ магистр национальной безопасности и военного дела, старший преподаватель кафедры тактики служебно-боевого применения, Академия Национальной гвардии Республики Казахстан, г. Петропавловск, полковник, E-mail: kyesenbulatov@mail.ru;

² преподаватель кафедры тактики служебно-боевого применения, Академия Национальной гвардии Республики Казахстан, г. Петропавловск, подполковник, E-mail: jumalievrinat1980@gmail.com.

Аннотация. В научной статье излагается роль и место *военно-профессионального воспитания курсантов военных учебных заведений Республики Казахстан в современных условиях и в настоящее время*. Также изложена актуальность данного вопроса и основные цели и задачи *военного воспитания курсантов*.

Ключевые слова: *терроризм, мировая опасность, преступление против нации, виды терроризма, террористический акт, безопасность государства.*

«Учитывая, что *международный терроризм и насильственный экстремизм сегодня продолжают оставаться одними из самых главных и острых вызовов глобальному миру и безопасности*. Совет религиозных лидеров мог бы содействовать политическим лидерам мира преодолеть усиливающиеся противоречия в мировой политике». [3]

Президент Республики Казахстан
Касым-Жомарт Кемелевич Токаев

Мы знаем, что терроризм – это преступление, главной целью которого является нарушение общественной безопасности, которое выражается в посягательстве на: жизнь и здоровье граждан, объекты критической инфраструктуры, природную среду, информационную среду, органы государственного управления, государственных и общественных деятелей.

Достижение поставленных целей выполняется методом запугивания населения и органов власти: опасность гибели людей, причинение значительного имущественного ущерба, наступление различных общественно опасных последствий, нарушение общественной

безопасности. Террористические атаки направлены на оказание постоянного давления, на принятие органами власти решений, выгодных террористам. Однако, от результатов их атак, в первую очередь, страдают обычные люди.

Существует множество видов современной террористической деятельности, основными из которых выделяют: политический, националистический, религиозный и криминальный. [4]

Политический терроризм, как тактика политической борьбы, заключающаяся в применении (или в угрозе применения) организованного насилия в целях коренного или частичного изменения конституционного строя либо экономических порядков в стране. Участники придерживаются крайних взглядов в отношении политической системы, организации формы управления государством, пропаганда насильственных или агрессивных (основанных на страхе и подчинении силе) способов установления отстаиваемой формы власти, вплоть до политического террора; непримиримость, бескомпромиссность к иным политическим партиям. Политического терроризма придерживаются, как правило, радикальные политические партии, отдельные группировки внутри партий или объединений, экстремистские организации, отрицающие легальные формы политической борьбы и делающие ставку на силовое давление.

Религиозный терроризм, представляет собой жесткое неприятие идей другой религиозной веры, агрессивное отношение и поведение к иноверцам (неверным), стремление к искоренению и устранению представителей иной веры вплоть до физического истребления.

Национальный терроризм, также выражается в утверждении превосходства определенной нации или расы, направлен на разжигание национальной нетерпимости, дискриминацию представителей иных народов и преследует цель путем устрашения вытеснить другую нацию, избавиться от ее власти (самым известным фактом является германский нацизм в середине XX века). Также националистический терроризм тесно связан с сепаратизмом, направленным на изменение существующего государственного устройства, правового статуса национально-государственных или административно-территориальных образований, нарушении территориального единства страны, выход тех или иных территориальных единиц из состава государства, образование собственного независимого государства.

Технологический терроризм, как из наиболее опасный – он является применением или угрозам применения ядерного, химического и бактериологического оружия, радиоактивных и высокотоксичных химических, биологических веществ, а также угрозе захвата ядерных и иных промышленных объектов, представляющих повышенную опасность для жизни и здоровья людей.

Также в современном мире появились много-векторные направления терроризма, такие как кибер-терроризм, финансовый терроризм и т.д.

Мы считаем, что причина терроризма в следующем:

1. Психологический характер отдельных лиц общества. Основная масса всех террористов – это люди с психическими отклонениями;

2. Попытка самоутвердиться, а также придать своей деятельности особую значимость в собственных глазах. Также это попытка выделиться с общей массы общества, в стандарты которого они не вписываются;

3. Личное обогащение. Порой личная заинтересованность человека будет куда значительнее различных идей и жизней. Кроме того, кого-то просто нанимают для совершения террористических актов;

4. Заблуждение в обладание высшей истиной, уникальным рецептом «спасения» своего народа, общества или даже всего человечества.

Широко известные террористические атаки в США, Бангладеш, Ираке, Франции и Стамбуле – это лишь некоторые из более чем 7000 известных террористических атак в период между нападением 13 ноября 2015 года в Париже в июле 2016 года.

Инвесторы и Предприятия в Соединенных Штатах имеют дело с реальностями и трагедиями глобального терроризма по крайней мере с 2001 года, и угроза только возрастает. Несмотря на огромные человеческие жертвы, экономические последствия могут быть более значительными, чем многие думают. Ниже приведены пять способов воздействия терроризма на экономику.

Террористические акты повлияли следующим образом:

1. Террористические акты вызвали волновой эффект в экономике, который принес негативные последствия.
2. Прямое экономическое уничтожение имущества и жизни или часть его.
3. Терроризм косвенно повлиял на экономику, создавая неопределенность на рынке, убытки от туризма и увеличивая страховые выплаты.
4. Гибель большого количества людей, уничтожения инфраструктуры и архивной документации;
5. Создание паники среди мирного населения, угроза за свою жизнь.

Самым непосредственным и измеримым воздействием терроризма является физическое уничтожение. Террористы уничтожают существующие заводы, машины, транспортные системы, рабочих и другие экономические ресурсы. В меньших масштабах террористические акты могут взорвать кафе, церкви или дороги. Крупномасштабные теракты, наиболее печально известные взрывы в Всемирном торговом центре 11 сентября 2001 года, могут уничтожить собственность на миллиарды долларов и бессмысленно убить тысячи продуктивных рабочих.

Влияние терроризма и войны всегда негативно сказывается на экономике, и серьезная причина этого – физическое разрушение. Производственные ресурсы, которые могли дать ценные товары и услуги, уничтожаются, в то время как другие ресурсы почти всегда отвлекаются от других производственных целей для поддержки военных и обороны. Ничто из этого не создает богатства и не повышает уровень жизни, даже несмотря на то, что военные расходы часто ошибочно называют стимулятором; это «заблуждение разбитого окна», которое иногда упоминается экономистами.

Даже если вы не живете где-либо рядом с террористическими атаками, вы все равно можете косвенно пострадать. Это потому, что все виды рынков ненавидят неопределенность, а терроризм порождает ее. Финансовые рынки буквально закрылись после 11 сентября и восстановились лишь через несколько месяцев после вторжения в Ирак в 2003 году.

О глубине и масштабности фактического воздействия нефинансовые рынки ведутся много споров. По мере того, как угрозы и известность глобального терроризма продолжают расти, рынки становятся все более и более устойчивыми. Индексы фондовых рынков не сильно снизились после террористических атак во Франции, унесших жизни по меньшей мере 129 человек в 2015 году. Однако смертоносное нападение в Ницце, Франция, в 2016 году только усиливает чувство, что Франция может быть все более нестабильным местом для живите и ведите бизнес. Реальная угроза глобального терроризма с точки зрения инвестора связана с более широкой картиной, а не с отдельными инцидентами. Международные инвестиции и сотрудничество ниже в мире, полном терроризма.

Есть две очевидные отрасли, особенно уязвимые для последствий терроризма: страхование и туризм. Не все страховые компании производят выплаты в случае международного терроризма или иностранных войн, поэтому последствия, вероятно, будут меньшими, чем вы могли сначала ожидать. Тем не менее, терроризм – рискованный бизнес для всех, и страховые компании ненавидят риск так же сильно, как и все остальные.

В более широком смысле терроризм наносит ущерб международной торговле. Это может быть связано с неминуемыми угрозами, такими как нарушенные торговые пути и системы распределения, или с психологической и физической реакцией на терроризм. Это также означает сокращение прямых иностранных инвестиций (ПИИ), особенно в нестабильных странах.

Предполагаемая прямая экономическая стоимость террористических атак 11 сентября. С учетом косвенных эффектов, таких как волатильность фондового рынка и потерянные туристические доллары, общее воздействие оценивается примерно в 2 триллиона долларов.

В изучении политической экономии есть старая поговорка: «Война – это здоровье государства». Это означает, что во время конфликтов реактивные правительства и нервные граждане гораздо более склонны отказываться от экономических и политических свобод в обмен на безопасность. Это может привести к повышению налогов, увеличению государственного дефицита и более высокой инфляции. Во время войны правительство часто осуществляет контроль над ценами, а иногда даже национализирует промышленность.

Правительства менее эффективны в управлении ресурсами для производительной экономической деятельности, чем частные лица, особенно когда эти ресурсы используются для достижения стратегической военной цели. Когда правительства милитаризируются, страдает частная экономика. Как показал экономист и историк Роберт Хиггс в своей книге «Кризис и левиафан», многие правительственные меры контроля остаются в силе еще долго после окончания военных кампаний.

Последний риск для экономики – это политический риск. Это уже было продемонстрировано в США и Европе в 2016 году, где наблюдался рост скептицизма по отношению к иностранным культурам, бизнесу, рабочим-иммигрантам и беженцам. Популистские движения уже одержали своего рода победу в Соединенном Королевстве, где анти-глобалистские и анти-торговые настроения помогли пройти Brexit. Подобные крупные политические события имеют неопределенные экономические последствия для всего, от валюты до торговли и дипломатии.

Закрытие границ для торговли и рабочих-иммигрантов сокращает размер и разнообразие экономических операций и ограничивает производственные ресурсы. Экономисты еще Адама Смита утверждали, что разделение труда и выгода от торговли ограничиваются размером имеющихся факторов производства. Подобно тому, как отдельное домашнее хозяйство или город менее продуктивны, если они полагаются только на внутренние ресурсы, точно так же и национальная экономика ограничивает себя тем, что отгораживает внешних производителей и потребителей.

Развитые и хорошо диверсифицированные экономики имеют гораздо больше шансов устоять перед террористической угрозой и легче исправить негативные последствия по сравнению с развивающимися странами, которые большей частью имеют узконаправленную специализацию экономической деятельности. Кроме того, страны с развитой экономикой обладают более обширной ресурсной базой. Поэтому и на борьбу с терроризмом такие страны могут выделять большие «ассигнования». И это в ряде случаев действительно помогает несколько снизить число террористических актов, нежели в странах с еще недостаточно крепкой экономикой. Такой, например, как Ирак. И особую опасность представляет тот факт, что вследствие террористических актов, которые имеют место в том или ином развивающемся государстве, ресурсы могут не просто перейти в другую, непострадавшую, отрасль, а вообще уйти из страны.

Ко всему прочему, страны с экономическим положением, подобным Ираку, в подавляющем большинстве случаев не имеют специализированными ресурсами для борьбы с терроризмом. В связи с этим угроза террористических атак для таких государств возрастает и приводит к значительным макроэкономическим потерям.

Следует подчеркнуть, что на размеры потерь от терроризма для экономики той или иной страны существенно влияют множество факторов: многообразие проявлений терроризма, сопротивляемость экономики, уровень безопасности и т.д. Поэтому подчеркнем важность такого превентивного метода, как обеспечение безопасности национальной экономики.

В связи с этим особый интерес представляет дальнейшее изучение вопросов безопасности национальной экономики государства, которая является исходной социальной потребностью общества и человека. Безопасность – это основа государственности

и цивилизованного развития и существования общества, государства и человека. Утрата безопасности как атрибута, то есть неотъемлемого свойства социально-экономической системы, приводит к ее упадку, к гибели. Поэтому фундаментальной задачей экономической системы, в частности национальной экономики, является обеспечение в первую очередь именно экономической безопасности. В настоящее время не сложилось однозначного понимания сущности экономической безопасности региона, что обусловлено конкретно-локальными региональными процессами, формирующими и влияющими на экономическую безопасность. [5]

Рассматривая терроризм как угрозу национальной экономике, следует отметить, что материальный (экономический) ущерб, который наносят террористические акты, достаточно специфичен. Террористические акты генерируют информационный поток, который формирует у населения негативные эмоции, создает состояние всеобщей повышенной нервозности, что не может не отразиться на результатах деятельности общества, в частности экономической. Зачастую от терроризма в первую очередь страдают такие отрасли, как транспорт, туризм и инвестиционная составляющая. Например, яркий пример потерь национальных экономик Египта, Турции от резкого уменьшения количества туристов после ряда террористических актов, имевших место в данных государствах.

Для предотвращения возникновения риска терроризма в любом государстве необходимо максимально стабилизировать социально-экономическое и политическое положение. Как было замечено выше, экономическая безопасность является фундаментальной основой безопасности национальной экономики. Как сложная многофакторная категория экономическая безопасность определяется состоянием экономического механизма, который должен обеспечивать экономический рост и развитие социальной сферы при достаточной защите экономических интересов государства.

В результате формируется способность противостоять и противодействовать системе угроз внешнего и внутреннего происхождения, одним из элементов которой является терроризм как таковой. Следует заметить, что для сил, формирующих устойчивую национальную экономику, которая функционирует в условиях безопасности разного рода, крайне необходимо учитывать такие стресс-факторы, которые несет в себе террористическая угроза во всех ее проявлениях.

Таким образом, терроризм оказался непосредственно связанным с проблемой выживания человечества, обеспечения безопасности государств. Будучи крайней формой выражения социального, этнического, религиозного радикализма и экстремизма, он не склонен останавливаться ни перед чем для достижения своих целей.

Сегодня жизнь людей буквально пронизана страхом перед террористами. Террор стал новой страшной угрозой для человечества. Слова «террористы», «терроризм» не сходят со страниц газет, все чаще звучат по радио и телевидению в связи с бессмысленной гибелью мирных жителей. А ведь именно устрашение общества и является задачей тех, кто избрал этот метод для достижения своих целей. Поэтому в ходу у террористов не просто насилие против незащищенных людей, а стремление добиться непрременной широкой демонстрации их кровавых атак через СМИ.

Борьба с терроризмом должна быть бескомпромиссной, но одни только силовые действия проблему терроризма не снимут. Давно известно, что пушками идеи не разрушаются.

Армия способна уничтожить видимого противника, стереть с лица земли его опорные базы, населенные пункты или даже целую страну. Но военные удары не устраняют причин, в силу которых появляются террористы, однако могут вызвать появление в их рядах новых фанатиков.

Терроризм и экстремизм в любых формах их проявления все больше угрожают безопасности многих стран и их граждан, влекут за собой существенные политические и моральные потрясения, оказывают сильное психологическое воздействие на население, унося жизни ни в чем не повинных людей.

Обуздание терроризма находится в прямой и непосредственной связи с решением тех реальных социальных проблем (безработица, бедность, болезни, деградация окружающей среды и т. д.), болезненной реакцией на которые и является он.

Таким образом терроризм является глобальной проблемой современного мира, готовность к отражению воздействий террористических актов во внутреннем пространстве государства является на данный момент основной задачей силовых структур страны.

СПИСОК ЛИТЕРАТУРЫ

1. Указ Президента Республики Казахстан от 29 сентября 2017 года №554 «Военная доктрина Республики Казахстан», Астана, Акорда;
2. Закон Республики Казахстан от 10 января 2015 года, №274-V «О Национальной гвардии Республики Казахстан», Астана, Акорда;
3. Съезд лидеров мировых и традиционных религий, МИА «КазИнформ»;
4. <https://44.мвд.рф/gumvd/противодействие-экстремизму-и-терроризму/информация-для-граждан/item/19464066/>;
5. Чернядьева Н.А. «Международный терроризм: происхождение, эволюция, актуальные вопросы правового противодействия. Монография – 2018 года;
6. Афанасьева Л. В. (2016). К вопросу о логической структуре экономической безопасности региона // Национальная безопасность, № 5, с. 640-645.

REFERENCES

1. Decree of the President of the Republic of Kazakhstan dated September 29, 2017 No. 554 "Military Doctrine of the Republic of Kazakhstan", Astana, Akorda;
2. Law of the Republic of Kazakhstan dated January 10, 2015, No. 274-V "On the National Guard of the Republic of Kazakhstan", Astana, Akorda;
3. Congress of Leaders of World and Traditional Religions, MIA "KazInform";
4. <https://44.мвд.рф/gumvd/противодействие-экстремизму-и-терроризму/информация-для-граждан/item/19464066/>;
5. Chernyadyeva N.A. "International terrorism: origin, evolution, topical issues of legal counteraction. Monograph – 2018;
6. Afanasyeva L. V. (2016). On the question of the logical structure of the economic security of the region // National Security, No. 5, pp. 640-645.

ОПАСНОСТЬ ВОЗНИКНОВЕНИЯ ТЕРРОРИЗМА КАК ПРОБЛЕМА МИРОВОГО МАСШТАБА

ЕСЕНБУЛАТОВ К.Х.¹, ЖУМАЛИЕВ Р.Ч.²

¹ магистр Национальной безопасности и военного дела, старший преподаватель кафедры ТСБП Академии Национальной гвардии Республики Казахстан, г. Петропавловск, полковник. E-mail: kyesenbulatov@mail.ru.

² преподаватель кафедры ТСБП Академии Национальной гвардии Республики Казахстан, г. Петропавловск, подполковник. E-mail: jumalievrinat1980@gmail.com

Аннотация. В научной статье излагается роль и место военно-профессионального воспитания курсантов военных учебных заведений Республики Казахстан в современных условиях и в настоящее время. Также изложена актуальность данного вопроса и основные цели и задачи военного воспитания курсантов.

Ключевые слова: терроризм, мировая опасность, преступление против нации, виды терроризма, террористический акт, безопасность государства.

THE DANGER OF TERRORISM AS A GLOBAL PROBLEM

YESENBULATOV K.Kh.¹, ZHUMALIEV R.Ch.²

¹ Master of National Security and Military Affairs, Senior lecturer of the TSP Department of the Academy of the National Guard of the Republic of Kazakhstan, Petropavlovsk, Colonel. E-mail: kyesenbulatov@mail.ru.

² lecturer of the TSP Department of the Academy of the National Guard of the Republic of Kazakhstan, Petropavlovsk, Lieutenant Colonel. E-mail: jumalievrat1980@gmail.com.

Abstract. *The scientific article describes the role and place of military-professional education of cadets in military educational institutions of the Republic of Kazakhstan in modern conditions and at the present time. The relevance of this issue and the main goals and objectives of military education of cadets are also outlined.*

Keywords: *terrorism, world danger, crime against the nation, types of terrorism, terrorist act, state security.*

УДК 378

ПРОБЛЕМАЛЫҚ ОҚЫТУДА ШЫҒАРМАШЫЛЫҚ ІС-ӘРЕКЕТТІ ҚАЛЫПТАСТЫРУ ЖҰМЫСЫНЫҢ ЖОЛДАРЫ МЕН ТӘСІЛДЕРІ

КЕНЖЕБАЕВА Д.К.¹, АҚПАНОВА Ғ.К.²

¹ педагогика ғылымдарының магистрі, Педагогика және психология кафедрасының оқытушысы, М.Қозыбаев атындағы Солтүстік Қазақстан университеті;

² журналистика ғылымдарының магистрі, Практикалық қазақ тілі кафедрасының аға оқытушысы, М.Қозыбаев атындағы Солтүстік Қазақстан университеті.

Аңдатпа. Мақалада проблемалық оқытуда шығармашылық іс-әрекетті қалыптастыру жұмысының жолдары мен тәсілдері зерделенген. Проблемалық оқыту туралы ғылыми еңбектер, ізденістер, жинақталған тәжірибелер сараланған.

Түйінді сөздер: проблемалық оқыту, шығармашылық іс-әрекет, ғылыми еңбек, шығармашылық жұмыс, шығармашылық ізденіс, білім беру, педагогика.

Білім мазмұнын тереңдету, байыту – бүгінгі білім беру ісінің өзекжарды мәселелерінің бірі. Әр түрлі ғылым салаларын, яғни бауырлас, сипаттас ғылымдарды бірлікте қарастыру – жеке тұлғаның жан-жақты әрі толық білім алуы мен рухани дамуына мүмкіндік әкеледі. Проблемалық оқыту дәстүрлі оқыту кезеңінде де назардан тыс қалмады. Педагогика тарихын зерделегенде, проблемалық оқыту қажеттіліктен туғанын түсінуге болады.

Проблемалық оқыту американдық психолог, философ және педагог Джон Дьюидің (1859-1952) идеяларына негізделді, ол 1894 жылы Чикагода эксперименталды мектептің негізін қалады, онда оқытудың негізі оқу бағдарламасы емес, ойын мен еңбек болды. Бұл мектепте қолданылатын әдіс-тәсілдер, оқытудың жаңа принциптері теориялық тұрғыдан негізделіп, концепция түрінде тұжырымдалмай, 20-ғасырдың 20-30-жылдары кең тарады. КСРО-да олар да қолданылды, тіпті революциялық деп саналды, бірақ 1932 жылы олар схема деп жарияланып, тыйым салынды.

Проблемалық оқыту схемасы процедуралар тізбегі ретінде ұсынылған, оның ішінде: мұғалімнің оқу-проблемалық тапсырмасын қоюы, білім алушыларға проблемалық жағдай туғызуы; пайда болған мәселені білу, қабылдау және шешу, оның барысында олар жаңа білім алудың жалпылама жолдарын меңгереді; есептердің нақты жүйесін шешу үшін осы әдістерді қолдану ұсынылған. Проблемалық жағдаят – бұл қолда бар білім, дағды, көзқарас пен талап арасындағы қайшылықпен сипатталатын танымдық тапсырма.

Проблемалық оқыту туралы ғылыми еңбектер, ізденістер, жинақталған тәжірибелер баршылық. М.И.Махмутов, М.Н.Скаткин, Г.Ю.Ксензова, поляк ғалымы В.Оконь т.б. еңбектерімен қоса, қазақстандық ғалымдар Т.Ақшолақов, Қ.Тасболатов, Ә.Дайыровалар ізденістерін атауға болады. Проблемалық оқыту шығармашылық жұмыстарды жүргізудің ең өнімді жолы болып табылады. Оның басты себебі проблемалық оқыту технологиясының өзіндік ерекшелігінде жатыр. Проблемалық оқытуда оқушылар бейтаныс, белгілі емес

мәселелерді шешуге жұмылады. Проблемалық ситуацияны шешу арқылы оқушылардың шығармашылық ойлауы дамиды, интеллектуалдық таным үрдісі жетіледі.

Теория білім алушының шығармашылық белсенділігін ынталандыру және оған ғылыми-зерттеу іс-әрекеті процесінде көмек көрсету қажеттілігі туралы тезисті жариялайды және оқу материалын ерекше түрде қалыптастыру және беру арқылы жүзеге асыру жолдарын анықтайды. Теорияның негізі – білім алушылардың шығармашылық іс-әрекетін проблемалық тапсырмаларды қою арқылы пайдалану және осының арқасында олардың танымдық қызығушылығын және сайып келгенде, барлық танымдық іс-әрекетін белсендіру идеясы болып табылады. Проблемалық жағдаяттарды оқытудың барлық кезеңдерінде жасауға болады.

Проблемалық міндеттер – бұл білім алушылардан өз пайымдауларында өте белсенді болуды, бұрын тексерілмеген шешімдерді іздеуді талап ететін шығармашылық сипаттағы тапсырма. Бұл проблемалық жағдайды тудыратын құрал. Қарапайым тапсырмадан айырмашылығы, ол мәселенің шартын құрайтын деректердің сипаттамасынан және осы шарттар негізінде ашылуы тиіс белгісізді көрсетуден тұратын жай ғана жағдайды сипаттау емес. Проблемалық тапсырманың мысалы ретінде себеп-салдар байланысын орнату, фактілер арасындағы сабақтастықты анықтау, құбылыстың прогрессивтілік дәрежесін анықтау және т.б. бола алады.

Проблемалық оқыту – білім алушы ғылыми қарама-қайшылықтарға тап болып, оны өз бетінше шешуге тырысатын оқыту әдісі. Бұл ойлауды дамытуға, стандартты емес шешімдерді, себеп-салдарлық байланыстарды табуға және бар білімді пайдалана білуге ықпал етеді.

Проблемалық оқытудың тұжырымдамалық ережелері келесідей:

- Білімді игеру – басқарылмайтын және стихиялық процесс.
- Материалды меңгеру адам бір нәрсені сезім мүшелерімен жай ғана тыңдап, қабылдағанда емес, нақты білім алу қажеттілігі туындағанда болады.
- Табысты оқудың шарттары: оқу материалын проблемаға айналдыру (таңдану және/немесе қызығушылық тудыру арқылы), білім алушының белсенділігі, игерілетін материалдың өмірмен, еңбекпен байланысы және т.б. (өзектілігі).

Сондай-ақ ұстаз бен білім алушы арасындағы қарым-қатынастың түрі маңызды шарт болып табылады, онда соңғысы өз ойын еркін жеткізе алады және ой бөлісе алады, ал оқытушы өз ойының барысын мұқият қадағалайды.

Проблемалық оқытуға негізделген жұмыстар, тапсырмалар оқушылардың ғана өзіндік ойлауына, өзіндік ізденісіне бағытталады, білімді өз беттерімен алуға жол ашады, таным белсенділігін арттыруға түрткі жасайды. Проблемалық сұрақтарды, ситуацияны шешу – шығармашылық үрдіс. Ал шығармашылық, өнерпаздық сөзінің мәні-жеке тұлғаның бірнәрсе жасап шығаруы немесе өзін ғана тән бір нәтижеге қол жеткізуі. Шығармашылық – ешкімнің қол жеткен табысын өзіне пайдаланбайды, өзінің ғана жасап шығарған тың, жаңа өнімі.

Проблемалық оқытудың басты белгілері:

1. Білімді проблема негізінде баяндау. Мұғалім сабақты жай хабарлап, не баяндап түсіндірмейді. Проблема қоя отырып, түсіндіреді. Оқушылардың таным белсенділігін арттыру, біріге отырып оны шешу жолдары мақсат етіледі. Оқушылардың ізденіске жұмылдырады.

2. Оқушыларды іздену, зерттеу іс-әрекеттеріне кіргізу. Мұғалім оқушылар алдына проблема қояды, ол проблемаға балалардың назарын аударады, сабақ түсіндіру барысында сұрақ-жауап, басқа да өнімді тәсілдер арқылы оны шешуге түрткі жасайды.

3. Оқытудың зерттеу әдісі. Оқушылар проблеманы шешу үшін болжам жасайды, дәлелдеу, салыстыру, қорытынды шығару тәсілдерін, амалдарын іздестіреді. Өз беттерімен, өз ізденістерімен мақсатқа жету үшін еңбектенеді.

Оқушы үшін «жаңа», «беймәлім» проблема дегендер ғылымға белгісіз, мүлде тың, ашылған мәселелер емес. «Жаңа» дегенде оқушының өз ізденісі, өз зерттеуі арқылы қол жеткізген өнімі айтылатыны.

Проблемалық сабақ бірден бірнеше функцияларды орындайды:

- Білім алушылар ойлауға, себеп-салдар байланысын іздеуге, гипотеза жасауға және бұрыннан білетіндерін іс жүзінде қолдануға үйренеді.
- Шығармашылық және зерттеушілік қызметте тәжірибе жинақталған.
- Білім алушылар ғылыми және шығармашылық есептерді шешуге, стандартты емес шешімдерді шығаруға үйренеді.

Сонымен қатар, білім бір-бірімен байланысты және жүйені құрайды деген түсінік бар, яғни негізгі білім мен іргелі заңдарды пайдалана отырып, көп нәрсені болжауға болады.

Алайда проблемалық оқытуды бірқатар психологиялық шарттар орындалған жағдайда ғана қолдануға болады:

- Проблемалық жағдайлар білім алушыларға қолжетімді болуы керек. Егер олар мәселені түсінбесе, онда ешқандай мүдде туралы әңгіме болуы мүмкін емес.
- Тапсырмалар білім алушы орындай алмайтындай (кем дегенде тез, яғни сұрақтың жауабын алдын ала білмеуі керек), сонымен қатар студент оларды талдап, өз гипотезасын алға тарта алатындай болуы керек.
- Проблемалық жағдаяттар белсенділік пен өзінің танымдық белсенділігін тудыруы керек.

Бұл шарттар орындалса, проблемалық оқытудың тиімділігіне кепілдік беріледі.

Проблемалық оқытудың тиімділігі де сол – ол оқушының өз дербес іс-әрекеті арқылы проблеманы шешуі, сол жолдағы ізденісі, шығармашылық өнімге қол жеткізуі. Бұл жерде проблема қайдан және қалай пайда болады деген сұрақ туындайды. Проблемалық оқыту технологиясымен ұзақ жылдар айналысқан М.И. Махмутов оның оқытылатын тақырып, көркем туындының өзінде, автордың идеялық нысанасының негізінде жататынын айтады [1,51]. Проблемалық оқыту арқылы өнімді, тиімді нәтижеге қол жеткізу үшін мұғалім тарапынан проблеманы дәл, нақты қоя білудің де маңызы зор. Оқушылар проблеманы шешуде қиындыққа кезіксе, мұғалім оларды жетелеп, әдіс-тәсілдерін ұсынады. Технология оқушы – субъектінің дербес еңбегін талап еткенмен, мұғалімнің басшылығын, ақыл-кеңесі, яғни «режиссердің таяғын» мүлде жоққа шығармайды. Проблемалық оқытуда сол «таяқтың» маңызы зор болып келеді.

Проблемалық оқытудағы оқушының шығармашылық іс-әрекетін былай тұжырымдауға болады:

1. Оқу материалының мазмұнын талдау, саралау.
2. Проблеманы ашу, өнім жасау, шығармашылық еңбекке қол жеткізу.
3. Қорытынды жасау, өзіне-өзі баға беру, саралау.

Проблемалық оқытуға негізделген шығармашылық тапсырмалардың дәстүрлі оқытудағы тапсырмалардан ең басты айырмашылығын ғалымдар еңбегіне сүйене отырып, төмендегідей жіктелінеді.

Оқушы мен мұғалім іс-әрекеттері:

Дәстүрлі оқытуда:

1. Проблема қойылмайды
2. Мұғалім тарапынан тапсырмалар берілетін жауабы дайын, қарапайым тапсырмалар.

Нақты жауап оқулықта, қосымша материалдарда бар.

3. Оқушы – объект. Ол – орындаушы. Мұғалім жетекшілігі, басшылығы үстем болады.
4. Шығармашылық ізденіс, жаңа өнім жасау міндетті емес.
5. Сыныптағы барлық оқушыларға арналған тапсырмалар.

Проблемалық оқытуда:

1. Алға проблема қойылады.

2. Дайын жауабы жоқ, проблема шешуді талап ететін, зерттеушілікті, шығармашылықты қажет ететін тапсырмалар.

3. Оқушы – субъект. Ол дербес ізденуші. Еш нәрсені қайталамайды, дайын дүниені көшірмейді, өзінің ізденісі, зерттеуі арқылы проблеманы шешуге талаптанады. Мұғалім – ақылшы, кеңесші, ұйымдастырушы, бағыт беруші. Оқушыларды жан-жақты дамытуға, жеке

тұлғаға, оның дарыны, қабілетін арттыруға бағытталған шығармашылық сипаттағы тапсырмалар.

Проблемалық оқытудағы негізделген тапсырмалардың қай түрі болмасын, оқушылардың шығармашылық іс-әрекетін талап етеді, ол тапсырмалардың барлығы – оқушылардың шығармашылық қабілетін, дарынын дамытуға бағытталады.

Проблемалық оқыту технологиясынан дұрыс іздене білгенде, ол тіл дамытуда өнімді, нәтижелі қорытынды береді. Әсіресе пәнаралық байланыстағы проблемалық оқытуды басшылыққа алған шығармашылық жұмыстар тіл дамытудың ең өнімді жолы болып табылады.

Дәстүрлі оқыту мен оқытуды технологияландырудың ара жігі, өзіндік ерекшеліктері ғылыми тұрғыда талданды. Технология талаптарының оқушы білімін оқушылық деңгейден шығармашылық деңгейге дейін көтеретіні, оқушыға субъект ретінде қарай отырып, білімді тұлғаға қарай бағыттай берудің келелі мәселелері қозғалады. Технология талаптарын басшылыққа алған тіл дамыту үрдісінің оқушының өзін-өзі тануына ықпал ететіні, олардың дарыны мен қабілетін дамытатыны тұжырымдалады.

Оқушылардың шығармашылық іс-әрекетін қалыптастыруды, тіл дамытуды жүзеге асырудың өнімді жолы – пәнаралық байланысқа негізделген шығармашылық жұмыстар екендігі анық. Оның педагогикалық, психологиялық ерекшелігі бар екені анық. Технология талаптарын басшылыққа алған пәнаралық байланысқа негізделген шығармашылық жұмыстардың ұтымдылығы, тиімділігі орасан. Дамыта оқыту, ұжымдық оқыту, проблемалық оқыту технологиясына сипаттама бергенде, олардың пәнаралық байланыс негізіндегі шығармашылық жұмыстардағы орны, маңызы айшықталады.

Білім беруде ізгілендіру жеке тұлғаның дамуына және оқытуды саралауға мүмкіндіктер туғызуға бағытталған. Бұл ұстаным білім берудің мәдениет қалыптастырушы қызметінің жандануына жол береді. Осындай түрлендіру тұрғысынан алғанда қоғамда болып жатқан әлеуметтік-экономикалық өзгерістерді ескере келе, оқушыларды жеке тұлға ретінде дамыту, тәрбиелеу бағытын анықтау; білім мазмұнын жаңарту; білім беруді ізгілендіруге сәйкес оқу үрдісін ұйымдастыру мәселелері маңызды болып табылады.

Жаңа буын оқушыларын оқытудағы қазіргі заман технологиясын қолдану дегеніміз – келешек ұрпақты еркін дамуына, жан-жақты білім алуына, белсенді, шығармашыл болуына жағдай жасау [2]. Осыған орай оқыту мазмұнын, түрін, әдісін дұрыс таңдай білу қажеттілігі туады. Баланың бойындағы қабілетін ашу – одан әрі жетілдіру дамыта оқудың негізінде зерттеушілік білігін және оңтайлы шешімін қабылдауға ынталандыру арқылы баланың бойына еркіндік, мақсаткерлік, еңбек сүйгіштік, белсенділік, өз пікірін саналы, шебер ортаға сала білу сияқты оқыта отырып жалпы дамытудың үнемі сабақта жүйелі жүзеге асырғанда жан-жақты гармониялық даму үшін негіз жасалады. Бұл арада ерекше көңіл бөліп, ойлануды талап ететін мәселе – бұл оқушылардың шығармашылық бағытта дамуына жете мән беру.

Оқу-тәрбие үрдісін технологияландыру – пікір жазудың да өнімді жаңа жолдары әдістемесімен ізденуді талап етеді. Пікір жаздыру қазіргі талапқа сай білімді тұлғаға қарай бағыттай беру үрдісін басшылыққа алады. Себебі ол әр оқушының өзіне ғана тән ізденісі, қабылдауы, болжамы, сезімі, шешімі тұжырымы негізінде жазылады. Пікір жаздыру шығармашылық жұмыс ретінде әдебиет сабақтарында жүргізіліп келді. Ал оны қазақ тілі пәнімен бірлікте қарастыра отырып, тіл дамыту мақсатына пайдаланудың өзіндік тиімділігі бар.

Оқу тәрбие үрдісін технологияландыру – қазақ тілі пәніндегі пікір жазудың да өнімді жаңа жолдары, әдістемесімен ізденуді талап етеді. Ең алдымен, пікір жаздырудың дәстүрлі оқытуда бар түрлерін жаңартып, тың жолдарын іздеу ойластырылады.

Пікір иесі – оқушы қаламгер немесе автормен, достарымен де сырласу үлгісінде жазады. Пікір-сырда оқушының болжамы, қиялы бірінші орында тұрады. Пікір-сыр жаздыру үрдісінде алдымен оқушыларға еске түсіру мақсатында қайталау жүреді. Мұғалім талдау кезеңінде ең басты мәселелерді еске түсіреді. Қайталау кезеңінде өткен білімді тек еске түсіріп

қана қоймайды, оқушылар бұрын назарға алмаған мәселелерге жаңаша қарап, білімдерін толықтыра түседі.

Педагогика ғылымында интерактивті әдістерге жататын «Дидактикалық ойындар» деп аталатын іскерлік ойындары дәстүрлі оқытуда да, әсіресе, оқушылардың сөздік қорларын байыту, шығармашылық іс-әрекетін қалыптастыру мақсатында кеңінен пайдаланып келеді. Оқытуды технологияландыру үрдісі дәстүрлі оқытудағы іскерлік ойындарын жетілдіре, жаңарта отырып, жаңа мақсатта пайдалануды кезекке қойды.

Рөлдік ойындардың дидактикалық басқа да ойын түрлерінен өзіндік ерекшелігі төмендегідей:

- оқушылар ойы арқылы проблема шешуге, пікірталасына енеді;
- бір бейнеге кіреді, біреудің кейпінде болады;
- көрермен қызметін де атқарады;
- рөлдік ойындар театр өнері, яғни қойылымдарға үндес келеді.

Проблемалық оқытуға негізделген шығармашылық жұмыстар арқылы тіл дамытуда рөлдік ойындардың өнімді нәтиже беруі үшін, мұғалім мына мәселелерді ескереді:

- оқушылардың жағымды көңіл-күйін туғызу, сабақты ұйымдастыра білу;
- мақсаттың нақтылы, шешілетін проблеманың айқындығы, оқушылардың оны жете түсінуі;

- ойынды ұйымдастырушының, жүргізушінің де білімділігі, алғырлығы, тапқырлығы, белсенділігі;

- қатысушылардың да ынтасы, қызулығын туғызу;
- рөлде ойнаушыларды сұрыптап алу.

Рөлдік ойындардағы оқушыларға қойылатын талаптар:

- рөлдік ойындарда рөлге еніп ойнаушылармен қоса көрермен болады;
- көрермендер салғырт тыңдаушы, көруші емес, белсенді қатысушы, пікір айтушы;
- олар проблемалық ситуацияны өз бетімен шешу, жағдайдан шыға білу, алған білімдерін өмірге пайдалану, тәжірибе арқылы оны тиянақтау мақсатында еңбек етеді:

- ынтымақтастыра білу, бір-бірін түсіну және жағымды қарым-қатынас арқылы ойынға қатысу – әр оқушының басты міндеті.

Рөлдік ойындардың шығармашылық жұмыстар арқылы тіл дамыту үрдісіндегі ұтымдылығы төмендегідей:

- рөлдік ойындар оқушыларды диалогтік әңгіме, пікірлесімге дағдыландырады, олар үнемі бір-бірімен сөз арқылы белсенді қарым-қатынасқа түседі. «Пікірлесу – ойлау формасы. Мұнда мүлде бір нәрсе мақұлданады немесе теріске шығарылады» [3,75].

Оқушылар бір-бірін оқытады, алған білімдерін толықтырады, оны тәжірибеге пайдалану іскерлігі артады. Білімді өз ізденісі, дербес іс-әрекеті, өнері арқылы алады, оқушы-субъект. Шығармашылық, өнерпаздық қабілеттері, дарыны дамиды, актерлік өнерге бейімделеді. Театр өнеріне деген қызушылығы артады. Әдеби тілдері дамиды.

ӘДЕБИЕТ ТІЗІМІ

1 Махмутов М.И. Некоторые особенности проблемного обучения//Советская педагогика, №9, 1999.

2 Возрастные и индивидуальные особенности младших подростков. Под ред Д.Б., Эльконина Т.В., Драгуновой.- Москва, 1985.-111 с.

3 Ержанов Н. Оқушылардың шығармашылықпен жұмыс істеу қабілеттерін ашу. // Бастауыш мектеп.-2013, №7. 36 б.

REFERENCES

1. Mahmutov M.I. nekotorye ocobennosti problemnogo obuchenija//Covetckaja pedagogika, №9, 1999.

2. Vozractnye i individual'nye ocobennosti mladshih podroctkov. Pod red D.B., Jel'konina T.V., Dragunovoj.- Mockva, 1995.-111 с.

3. Erzhanov N. Okushylarduң shygarmashylykpen zhumyc icteu kabiletterin ashу. // Bactauysh mektep.-2013, №7. 36 b.

ПУТИ И МЕТОДЫ ФОРМИРОВАНИЯ ТВОРЧЕСКОЙ ДЕЯТЕЛЬНОСТИ В ПРОБЛЕМНОМ ОБРАЗОВАНИИ

КЕНЖЕБАЕВА Д.К.¹, АКПАНОВА Г.К.²

¹Преподаватель кафедры педагогики и психологии Северо-Казахстанского университета имени М. Козыбаева, магистр педагогических наук.

²Старший преподаватель кафедры практического казахского языка Северо-Казахстанского университета имени М. Козыбаева, магистр журналистики

Аннотация. В статье рассматриваются пути и средства формирования творческой активности в проблемном обучении. Дифференцированы научные работы, исследования, накопленный опыт по проблемному обучению.

Ключевые слова: проблемное обучение, творческая деятельность, научная работа, творчество, творческий поиск, образование, педагогика.

WAYS AND METHODS FOR FORMING CREATIVE ACTIVITY IN PROBLEM EDUCATION

KENZHEBAEVA D.K.¹, AKPANOVA G.K.²

¹Lecturer Department of Pedagogy and Psychology North Kazakhstan University named after M. Kozybaev, master of pedagogical sciences

²Senior Lecturer at the Department of Practical Kazakh Language North Kazakhstan University named after M. Kozybaev, master of journalism.

Annotation. The article discusses the ways and means of forming creative activity in problem-based learning. Differentiated scientific work, research, accumulated experience in problem-based learning.

Key words: problem-based learning, creative activity, scientific work, creativity, creative search, education, pedagogy.

УЧАСТИЕ ПОДРАЗДЕЛЕНИЙ НАЦИОНАЛЬНОЙ ГВАРДИИ В СПЕЦИАЛЬНОЙ ОПЕРАЦИИ ПО ЛИКВИДАЦИИ НВФ

ДОСАНОВ Д.К.

магистрант Национального университета обороны имени Первого Президента Республики Казахстан – Елбасы, г. Астана.

Аннотация. Национальная гвардия принимает участие в специальных операциях по ликвидации незаконно-вооруженных формирований. К участию в них привлекаются силы и средства органов внутренних дел и подразделений Национальной гвардии.

Ключевые слова: Национальная гвардия, специальная операция, незаконно-вооруженные формирования, органы внутренних дел, кризисная ситуация.

Органы внутренних дел, воинские части (подразделения) Национальной гвардии, выполняя задачи в сфере правоохранительной деятельности при обеспечении режима чрезвычайного положения, принимают различные, определенные законами и подзаконными актами, приемы и методы оперативно-служебной и служебно-боевой деятельности.

Наиболее сложные задачи выполняются путем проведения операций, в ходе проведения которых концентрируются достаточно большие силы и средства, а иногда и их группировки.

Одной из разновидностей операций являются *специальные операции*, проведение которых связано с наиболее сложными явлениями особых условий. К участию в них привлекаются силы и средства органов внутренних дел и НГ. При этом, как правило, используются все имеющиеся в системе МВД средства воздействия на правонарушителей: оружие, боеприпасы, боевая и специальная техника, специальные средства и т.п., а также средства обеспечения действий: индивидуальной защиты, активной обороны, обеспечения специальных операций, связи, инженерно-технические средства и служебные животные.

Специальная операция является наиболее сложным видом служебно-боевой деятельности войск и представляет собой комплекс оперативных, режимных, войсковых и других мероприятий, проводимых на ограниченной территории в установленные сроки по общему замыслу и под единым руководством.

Термин «специальная операция» подчеркивает исключительность подобного вида оперативно-служебной деятельности органов внутренних дел с привлечением сил и средств НГ.

Выполняя обязанности по обеспечению режима чрезвычайного положения, подразделения оперативного назначения могут участвовать в специальной операции, проводимой в целях разоружения незаконных вооруженных формирований, изъятия оружия, боеприпасов, взрывчатых веществ и военной техники.

Боевой порядок подразделений и частей в операции зависит от характера служебно-боевых задач и состоит из подразделений (групп) блокирования, поиска, огневой, резерва.

Проведение операции включает периоды: *выход подразделений в район операции; занятие исходного положения; ведение служебно-боевых действий в операции.*

Выход в район операции подразделений осуществляется скрытно, преимущественно ночью, по заранее определенным маршрутам, по возможности минуя населенные пункты. С целью дезинформации предусматриваются ложные передвижения подразделений. Для достижения внезапности подразделения выходят из пунктов дислокации (сосредоточения) с таким расчетом, чтобы в назначенные места прибыть одновременно.

С выходом подразделений на назначенные рубежи, места выполнения задач командиры обязаны: *установить связь с соседними подразделениями (войсковыми нарядами); уточнить задачи и вопросы взаимодействия; организовать наблюдение, а при необходимости – и систему огня; определить места для установки инженерных заграждений и технических средств; определить ориентиры, азимуты, если поиск (движение подразделений) ведется на закрытой местности.*

Начало операции начинается по установленному сигналу.

При обнаружении НВФ разведывательно-поисковые группы немедленно принимают меры к их окружению. При попытке преступников скрыться принимаются меры к их преследованию и захвату.

Обнаруженные преступники должны быть захвачены или ликвидированы при оказании вооруженного сопротивления. Задержанные правонарушители обыскиваются. Производящий обыск военнослужащий должен иметь оружие в положение «за спину». Передавать кому-либо или класть его на землю запрещается. Он к задержанному подходит сзади, становится так, чтобы не препятствовать применению оружия другими военнослужащими, если задержанный пытается совершить нападение.

При задержании начальник войскового наряда приказывает преступникам бросить оружие, поднять руки вверх, расставить ноги в стороны, или лечь на землю лицом в трех шагах друг от друга или стать вдоль стены (забора) на один шаг от нее и опереться руками, затем приступает к обыску по одному. Обнаруженные и изъятые оружие, предметы и документы пакуются в отдельные свертки с указанием их владельцев. По окончании обыска и осмотра вещей – производит повторный осмотр местности.

Перед конвоированием задержанных лиц необходимо отметить на схеме и местности, где произведено задержание. Лица, оказавшие при задержании сопротивление или имевшие оружие, а также пытавшиеся скрыться конвоируются в наручниках или со связанными руками.

В случае прорыва разыскиваемых лиц через рубежи блокирования начальник заслона организует преследование прорвавшихся преступников и докладывает об этом по команде.

При прорыве всей разыскиваемой группы из заблокированного района руководитель операции прекращает действия в данном районе, наращивает силы и темп преследования, высылает подразделения (войсковые наряды) для перехвата, а в необходимых случаях, при получении данных, о месте нахождения прорвавшихся, - организует операцию в новом районе.

По окончании служебно-боевых действий район операции тщательно осматривается с целью обнаружения брошенного оружия, имущества, при этом особенно тщательно осматриваются места боевых столкновений и прилегающая к ним местность.

Получив сигнал об окончании операции, командир подразделения сосредоточивает личный состав и технику в указанном районе, проверяет состояние и наличие военнослужащих, расход боеприпасов и специальных средств, проводит разбор действий в операции.

СПИСОК ЛИТЕРАТУРЫ:

1. Ахметов Ж.Х., Умаров С.М. Служебно-боевое применение Внутренних войск: учеб.пособ. /- Щучинск: НУО МО РК, 2007. - 115с.

2. Некоторые тенденции повышения эффективности применения войсковых подразделений Национальной гвардии Республики Казахстан в районе чрезвычайного положения // А.А.Козлов / Сборник научных статей УО «ВА РБ», 2015. – №10. – С.31–35.

3. О некоторых вопросах применения войсковых подразделений при обеспечении режима чрезвычайного положения// Р.Б.Альназирова / Сборник научных статей УО «ВА РБ», 2016. – №15. – С.32–36.

4. Рациональное распределение сил и средств внутренних войск в районах чрезвычайного положения на базе геоинформационных технологий // Сборник научных статей УО «ВА РБ», 2009. – №17.

5. Система обнаружения нарушений общественного порядка внутренних войск в районе чрезвычайного положения // А.А.Козлов / Сборник научных статей УО «ВА РБ», 2008. – №15. – С.32–36.

ҰЛТТЫҚ ҰЛАН БӨЛІМШЕЛЕРІНІҢ ЗАҢСЫЗ ҚАРУЛАНҒАН ҚҰРЫЛЫМДАРДЫ ЖОЮ БОЙЫНША АРНАЙЫ ОПЕРАЦИЯҒА ҚАТЫСУЫ

ДОСАНОВ Д.К.

Қазақстан Республикасының Тұңғыш Президенті - Елбасы атындағы ұлттық қорғаныс университетінің магистранты, Астана қаласы.

Андатпа. Ұлттық ұлан заңсыз қаруланған құрылымдарды жою бойынша арнайы операцияға қатысады. Оларға ішкі істер органдары мен Ұлттық ұлан бөлімшелерінің күштері мен құралдары тартылады.

Түйінді сөздер: Ұлттық ұлан, арнайы операция, заңсыз қаруланған құрылымдар, ішкі істер органдары, дағдарыстық жағдай.

PARTICIPATION OF UNITS OF THE NATIONAL GUARD IN A SPECIAL OPERATION TO ELIMINATE ILLEGALLY ARMED FORMATIONS.

DOSSANOV D.K.

Master student of the National Military University named after the First President – Elbasy of the Republic of Kazakhstan, Astana city.

Abstract. The national guard takes part in a special operation to eliminate illegally armed formations. The forces and means of the internal affairs bodies and units of the national guard are involved in them.

Keywords: *National Guard, special operation, illegal armed formations, internal affairs bodies, crisis situation.*

ӘОК 378.14

ЦИФРЛАНДЫРУ ЖАҒДАЙЫНДА КУРСАНТТАРДЫҢ ҮЛГЕРІМ САПАСЫН ЖОҒАРЫЛАТУ ҮШІН ӨЗІНДІК ДАЙЫНДЫҚТЫ ҰЙЫМДАСТЫРУ ЕРЕКШЕЛІКТЕРІ

ЖАКУБАЕВ Ә.А.

педагогика ғылымдарының магистрі, тактика және жалпы әскери пәндер кафедрасының байланыс циклінің бастығы, Қазақстан Республикасы Ұлттық ұланының Академиясы, подполковник, Петропавл қ. E-mail: aset.zhakubayev78@mail.ru.

Андатпа. *Бұл мақалада бүгінгі таңда әскери жоғары оқу орындарындағы курсанттардың білім сапасының қазіргі жай-күйі және оны арттыру мәселелері талқыланады. Әскери жоғары оқу орындарында курсанттардың өзіндік дайындық кезіндегі жиі кездесетін проблемалық мәселелері, оны шешу жолдары қарастырылған.*

Түйінді сөздер: *Цифрлық Қазақстан, білім беру, оқытудың кредиттік технологиялары, өздік жұмыс, курсант, автоматтандырылған ақпараттық жүйе.*

Мемлекет басшысы Қасым-Жомарт Кемелұлы Тоқаев «Цифрлық Қазақстан» мемлекеттік бағдарламасын жүзеге асыру жөніндегі кеңес өткізіп, ол жерде «Цифрландыру дегеніміз бір ғана саланы немесе бір бағытты дамыту есе екеніне тоқталып, оның ең алдымен, экономиканың, өнеркәсіптің және қоғамның дамуына түбегейлі өзгерістер әкелуі қажеттігін баса айтты. Сондықтан барлық мемлекеттік органдар мен ведомствоға қарасты мекемелерге ортақ мониторинг құрудың маңыздылығын ескеріп» айтып өтті.

Қазіргі қоғамда кадрларды дайындаудың негізгі талаптары білімнің халықаралық стандарттарына сәйкестігі, мамандылығы жағынан да, жеке тұлғаның толығымен үйлесімді дамуында болып табылады. Функциялық концепция дайындығынан жеке тұлғаның даму концепциясына өтуінен шығады. Жаңа концепция білімнің даралығы ерекшелігін қарастырады, ол нақты адамның мүмкіндігіне көңіл қоюға мүмкіндік береді және оның өзін жеткізуі мен дамуына жағдай жасайды [1].

2002 жылдан бастап ұлттық білім беру бағдарламаларын халықаралық деп тану, студенттер мен оқытушылардың академиялық бейімделгіштерін күшейту мақсатында, сонымен қатар білім сапасын жоғарылату және жоғарғы оқу орындарынан кейінгі білімдердің барлық деңгейлері мен сатыларын сабақтастыруды қамтамасыз ету үшін оқытудың кредиттік технологиялары енгізілген.

Оқытудың кредиттік технологияларының негізгі міндеттері болып саналады:

білім көлемін үйлестіру;

оқытуды барынша жекелендіру;

оқушылардың өздік дайындық жұмысының рөлін жоғарылату.

Курсанттардың өзіндік дайындық жұмыстарының рөлін жоғарылату мағынасы маңызды, ол шығармашылық бап пен зерттеушілік дағдыларын дамытуға мүмкіндік туғызады.

Өзіндік жұмыстың өзіндік білім беру процесі ретінде принципіалдық әдістемелік мағынасы бар. Білімді «табу» мақсаты болашақта кәсіби шеберлігін жақсартудың кепілі болып табылады. Курсанттың өздік таным әрекеті оның жаңа жағдайда хабардар болу біліктілігін, өздігінен мәселені көріп және оны қоюды, оларды шешу жолдарын табуын жорамалдайды. Курсанттың өздік жұмысы (КӨЖ) – өздігінен игеретін оқу-әдістемелік әдебиетпен және басшылықтармен, нұсқаулықтармен қамтамасыз етілген тақырыптар тізімі бойынша істейтін жұмыс. КӨЖ тест, бақылау жұмыстары, коллоквиумдар, рефераттармен, шығармалар және есеп берулер бойынша бақыланады. Кредиттік оқыту жүйесінде оқушының өзіндік жұмысы екіге бөлінеді:

оқытушының жетекшілігімен орындалатын курсанттың өздік жұмысы;

толығымен курсанттың өзі жеке орындайтын жұмысы (тапсырма).

Оқытудың кредиттік технологиялары жағдайында оқытудың жаңа философиясы және әскери білімді басқару тәжірбиесі, ғылыми-педагогикалық кадрлардың көзқарасын қайта құру, білімді орталықтандырудан біліктілікке көшу қажет.

Өмірдің тез өзгеруі мен ақпарат ағымының өсуіне байланысты пәндік білім фундаменті міндетті болады, бірақ білімнің толық мақсаты емес. Қазіргі уақытта оқушыға өздігінен табу, талдау, құрастыру және тиімді қолдануды дарыту, барынша өзін және біліктілігін дамыту едәуір маңызды және қиын.

Ал офицердің кәсіби әрекеті одан өз дербестігін және жағдайдың өзгерушілігіне байланысты өз бастамасын көрсетуді талап етеді. Сонымен қатар офицер шешім қабылдап және өзіне берілген билік шегінде өздігінен әрекет жасауы, нақты жағдайларда тез бейімделуге және сенімді бағдарлай білуге білікті болуы керек. Офицер кадрларының іс-әрекеттерінің өзгешелігі олардың тек қана кәсіби жақсы дайындығын ғана емес, сонымен қатар өздік дайындыққа дамығанын болжайды [2].

Жоғарғы әскери орындарының курсанттары үшін өзінше оқу-тану әрекеттерінің дербестігі мен белсенділігін қалыптастыру келесі себептер бойынша да өзектікті:

қазіргі заманғы әскери техника тез жетілуде, оны тиімді пайдалану үшін әрқашан біліктілікті жоғарылатып тұру керек. Осыған байланысты жоғарғы мектептерде оқу процессінде өздігінен жұмыс істеу әрекетін, қажетті білімді өздігінен алуға, білім деңгейін жоғарылатуға тырысуларын дамыту керек;

өмір жағдайы, әскери қызметшінің алдағы болашақ кәсібінің ерекшелігі, көп ағымды ақпарат алу мен оны өңдеу, біліктілік пен дағдының өздігінен жетілу, қысқа мерзімде білімді тауып және қолануға қажеттігін туғызады. Бұл оқу барысында өздік дайындық жұмысының рөлін, жеке тұлғаның дамуы мен тәрбиесін жоғарылатады;

көптеген кадрлы әскери қызметшілер Қарулы Күштер қатарынан шыққаннан кейін жасы жеткен шақта өзінің кәсіби әрекетін түбегейлі өзгертуі қажет, демек, кәсіби дайындығы туралы жаңа диплом немесе жаңа квалификация атағын алуы керек. Осы әрекеті ойдағыдай болуы үшін адамға жас кезінен бастап өздігінен ойлау, танымды белсенділігін, шығармашылық потенциалын дамытуды қалыптастыру керек. Көрсетілген жеке тұлғаның қасиеттері өздігінен оқып-тану әрекеті процессінде қалыптасады;

базалық жоғарғы оқумен қатар әскери жоғары оқу орындары курсанттарына осы мезгілде әскери-мамандандырылған білім, іскерлік пен дағды алулары қажет;

әскери ЖОО аудиторлық сабақтарды босату саны объективті себептер бойынша өте көп. Кемеров Әскери университеті байланыс филиалының оқу бөлімінің мәліметтері бойынша әр курсант оқу жылында әр түрлі себептермен бір айдан артық сабақ босатады, осы себептер бойынша жиналған білім кемістіктерін өздігінен жоюы керек [3].

Қазіргі уақытта әскери жоғары оқу орындарында оқыту үдерісі курсанттардың шығармашылық белсенділігі және өз бетінше жоғарғы дайындалуына негізделген, кредиттік оқыту жүйесіне көшкенде аудиторлық сабақтардың саны өздік дайындықтың пайдасына қарай азаяды.

Курсанттардың өздік жұмысы – әскери жоғары оқу орындарында тәрбиелік - оқыту үдерісінің негізгі бөлігі болып табылады. Ол жалпы мәдени және кәсіби біліктіліктің қалыптасуында жетекші рөл атқарады, фактілер мен көріністерді талдау мүмкіндігін дағдыландырады, өздігінен ойлауға үйретеді, оқу материалын терең оқып және меңгерудің негізгі әдісі болып табылады.

Сонымен, біздің Ұлттық ұлан Академиясында курсанттардың өзіндік жұмысы қалай ұйымдастырылған?

Курсанттардың өзіндік жұмыстары әр оқу жылына Қазақстан Республикасы Ұлттық ұланы Академиясының 2022-2023 оқу жылына арналған Академиялық саясаты негізінде ұйымдастырылған, мұнда:

1. Курсанттар мен тыңдаушылардың өздік дайындықтарын өздік дайындыққа бөлінген уақыт бюджеті есебінен ұйымдастыру. Күн тәртібінен күніне 3 сағат уақыт өздік дайындыққа қарастыру.

2. Өздік жұмыстарды топтарға бекітілген сыныптарда бөлімше (взвод, рота) командирлерінің жетекшілігімен өткізу.

3. Курсанттарға (тыңдаушыларға) өзіндік дайындықты бір аптаға және бір айға жоспарлайтын күнделік жүргізу. Өзіндік дайындықтың 3-ші сағатында спортзалға баруға (сейсенбі, бейсенбі оқытушының басшылығымен, дүйсенбі, сәрсенбі, жұма бөлімше офицерлерінің басшылығымен), кітапханаларда және арнайы сыныптарда жұмыс істеуге, оқу пәндері бойынша берешекті өтеуге рұқсат ету.

4. Өзіндік дайындықтан курсанттарды оқу процессіне байланысты емес шараларға босатуға тыйым салу. Курсанттардың өздік дайындықтарға қатысуын взвод командирлері оқу сабақтарын тіркеу журналында жүргізсін.

5. Өзіндік дайындықты ұйымдастыру мен өткізу және курсанттардың оған қатысуы үшін жауапкершілікті рота командиріне жүктеу.

6. Кафедра бастықтарына курсанттардың өзіндік дайындықтарын кафедрада өткізілетін пәндер бойынша оқу-әдістемелік нұсқаулармен қамтамасыз ету. Кафедрада бір айға кеңес беру кестесі болуы керек, онда кеңес беру күні, сағаты және орны, әскери атағы, оқытушының тегі көрсетілуі керек.

7. Өз бетімен дайындалуға бөлінген барлық уақыт ішінде курсанттардың өтініштері бойынша жеке консультациялар өткізу. Оқу топтарында (взводтарында) 6 (4) сағаттық сабақ өткізу қарсаңында оқытушыларға дербес дайындықтың бірінші сағатында топтық консультациялар өткізу. Екінші және үшінші дайындық сағаттарында кезекші оқытушы-консультанттарға үлгерімі нашар курсанттарды жеке жұмыс үшін шақыруға рұқсат ету [4].

Курсанттар азаматтық жоғарғы оқу орын студенттерімен салыстырғанда, оқу аудиторияларында оқу жоспарында қаралған сабақтарда ғана емес, сонымен қатар өздік дайындық сағаттарында да оқиды. Осыған қарамастан жоспарлы оқу сабақтары процессінде курсанттардың өздік дайындалуына ғылыми-педагогтардың жеткілікті көп көңіл бөлгендерімен, бұл сұрақта әрқашан бақылауда болады, курсанттардың өздік дайындық кезіндегі жұмыстарының сипаты өкінішке орай әлі толығымен зерттелмеген болып отыр. Курсанттардың мектеп жүйесінен жоғарғы оқу орнына көшкенде туындайтын қосымша психологиялық қиындықтарына қажетінше толық көңіл бөлінбейді, бірінші курс курсанттары оқытудың бастапқы этапында, азаматтық жоғарғы оқу студенттері сияқты, жоғарғы оқудың оқыту жағдайына бейімделеді, курсанттардың әскери жоғарғы оқу орнында туатын бейімделу қиындықтары курсанттарға бұл мезгілде әскери қызметтің міндеттерін де үйрену керек.

Сол сияқты қарастырылып жатқан мәселеге сабаққа дайындалуға арналған өздік дайындық уақытының күн тәртібінде қарастырылғандай үш сағатпен шектеулі, осы уақытта оқу жұмысының көп көлемін орындау қажеттігі.

Тактика және жалпы әскери пәндер кафедрасының жалпы әскери пәндер циклінің курсанттарының өзіндік дайындықтарын бақылау мен есепке алу журналы негізінде жасалған сараптамалары нәтижесінде курсанттарда әр түрлі себептермен (қоғамдық тәртіпті және қауіпсіздікті қорғау қызметі, тәуелсіздік жасақ, ауырып қалуы, спорттың әр түрінен дайындалуы, мәдени-көпшілік шараларына дайындық пен шығулары) өзіндік дайындықтан 10% - 30% үзуді кұрайды, бұл курсанттың қосымша уақытта өзіндік дайындық тапсырмаларын орындауы керек, бұл уақыт курсантта жоқ. Орындалмаған тапсырмалар бойынша борыштары қалыптасады. ОКТ жағдайында бұл мәселе курсанттарға қажетті рейтингті бал жинауға кедергі болады.

Жоғарыда баяндау негізінде және өзіндік дайындықтың тиімділігін жоғарлату мақсатында келесі шарттардың орындалуын қамтамасыз ету керек:

Біріншіден, 1-2 курс курсанттарының оқуының алғашқы этаптарында өздік дайындыққа ерекше көңіл бөлу керек, себебі ол өте маңызды. Тәжірибе көрсеткендей, жалпы білім пәндері бойынша қиын емес сұрақтардың өзі көптеген бірінші курс курсанттарында аз

емес қиындық туғызады. Сондықтан оқытушыларға курсанттарды техникалық және анықтамалық әдебиетпен өздігінен жұмыс істеуге, өздігінен ойлауға, оларда жаңа жағдайларда бағдарлай білу қасиеттерін дамытуға, жаңа міндетке өз бетінше дұрыс ыңғайын табуға, ақпаратты аз уақыт ішінде ұғынуына, өздігінен кітаппен жұмыс істеуге дағдыларына үйрету қажет. Өз білімдерін ұлғайту ықыласын тәрбиелеу керек.

Екіншіден, курсанттарды өздік дайындыққа бөлінген (үш сағат) уақытты дұрыс жоспарлауға және күнделік жүргізуге, сонымен қатар болашақта әскерлердегі кәсіби әрекеттеріне дайындалуға үйрету.

Үшіншіден, ОКТ жағдайларында әр түрлі себептермен курсанттардың сабақтарда болмауынан берешектері пайда болады. Осыған байланысты келесі ұсыныстар ұсынылып отыр:

қоғамдық тәртіп пен қауіпсіздікті қорғау қызметінен кейін келесі күні «Қызметтік-жауынгерлік қолдану тактикасы» пәні бойынша сабақ кестесінде қоғамдық тәртіп пен қауіпсіздікті қорғау қызметін орындауды КӨЖ тапсырмаларын орындағандай есепке алып, орындағаны үшін балды қызметті орындау сапасына байланысты қою;

рейтингті аптада қосымша уақыт анықтау керек, ол тәуліктік жасақ қызметін атқаруда, ауырып қалғанда, спорттың әр түрлерінде дайындыққа және мәдени-көпшілік шараларға қатысуында пайда болған берешектерді тапсыруға мүмкіндік береді.

Төртіншіден, цифрландыру жағдайына байланысты:

курсанттардың өз бетімен орындайтын (теориялық бөлімі бойынша) тапсырмаларын «Platonus» автоматтандырылған ақпараттық жүйесінде орындауға мүмкіндік жасау қажет;

Академияның электрондық кітапханасының және интернет-порталдың ресурстарын тиімді және үлгерім сапасын көтеру мақсатында пайдалану үшін әрбір ротада және курсанттардың өзіндік дайындығы өтетін аудиторияларында автоматтандырылған жұмыс орны ретінде жабдықтау қажет.

ӘДЕБИЕТТЕР ТІЗІМІ

1 Қазақстан Республикасы Президенті Н.Ә. Назарбаевтың Л.Н. Гумилев атындағы Ұлттық Университетіндегі дәрісі, «К экономике знаний через инновации и образование», 2006 жылдың 26 мамыры.

2 Притугина М.Б. «Организация самостоятельной подготовки курсантов военных вузов». Автореферат диссертации на соискание ученой степени кандидата педагогических наук. Пенза, 2000 г.

3 Дочкин С. А. «Активизация самостоятельной работы курсантов военного вуза средствами новых информационных технологий». Автореферат диссертации на соискание ученой степени кандидата педагогических наук. Кемерово, 2008 г.

4 Қазақстан Республикасының Ұлттық ұлан Академиясы бастығының бұйрығына 2022 жылғы 08 тамыздағы № 376 Қазақстан Республикасы Ұлттық ұланы Академиясының 2022-2023 оқу жылына арналған Академиялық саясаты.

REFERENCES

1 Qazaqstan Respýblikasy Prezidenti N.Á. Nazarbaevtyń L.N. Gýmilev atyndaǵy Ultyyq Ýniversitetindegi dárisi, «K ekonomike znaniı cherez innovasiı i obrazovanie», 2006 jyldyń 26 mamyrı.

2 Pritygina M.B. «Organizatsia samostoiatelnoi podgotovki kúrsantov voennyh výzov». Avtoreferat dissertatsii na soiskanie ýchenoi stepeni kandidata pedagogicheskikh naúk. Penza, 2000 g.

3 Dochkin S. A. «Aktivizatsia samostoiatelnoi raboty kúrsantov voennogo výza sredstvami novyh informatsionnyh tehnologiı». Avtoreferat dissertatsii na soiskanie ýchenoi stepeni kandidata pedagogicheskikh naúk. Kemerovo, 2008 g.

4 Qazaqstan Respýblikasynyń Ultyyq ulan Akademiasy bastıǵynyń buıryǵyna 2022 jylǵy 08 tamyzdaǵy № 376 Qazaqstan Respýblikasy Ultyyq ulany Akademiasynyń 2022-2023 oqy jylyna arnalǵan Akademialyq saiasaty.

ОСОБЕННОСТИ ОРГАНИЗАЦИИ САМОСТОЯТЕЛЬНОЙ ПОДГОТОВКИ ДЛЯ ПОВЫШЕНИЯ КАЧЕСТВА ОБУЧЕНИЯ КУРСАНТОВ В УСЛОВИЯХ ЦИФРОВИЗАЦИИ

ЖАКУБАЕВ А.А.

магистр педагогических наук, начальник цикла связи кафедры тактики и общевойсковых дисциплин, Академия Национальной гвардии Республики Казахстан, подполковник, г. Петропавловск. E-mail: aset.zhakubayev78@mail.ru.

Аннотация. В данной статье рассматривается современное состояние качества образования курсантов военных вузов и вопросы его повышения. Приведены общие проблемы, с которыми сталкиваются курсанты при самоподготовке в военных вузах, и предложены пути их решения.

Ключевые слова: Цифровой Казахстан, образование, кредитная технология обучения, самостоятельная работа, курсант, автоматизированная информационная система.

FEATURES OF ORGANIZING SELF-TRAINING FOR IMPROVING THE QUALITY OF STUDENTS' MODELS IN THE SITUATION OF DIGITALIZATION

ЖАҚЫБАЕВ А.А.

Master of Pedagogical Sciences, Head of the Department of Tactical and General Military Disciplines of the Department of Communications, Academy of the National Guard of the Republic of Kazakhstan, Lt. Col., Petropavlovsk. E-mail: aset.zhakubayev78@mail.ru.

Abstract. This article discusses the current state of the quality of education of cadets in military higher educational institutions and the issues of its improvement. Common problems encountered by cadets during self-training in military higher educational institutions and ways to solve them are provided.

Keywords: Digital Kazakhstan, education, credit technologies of training, independent work, cadet, automated information system.

ИННОВАЦИОННЫЙ ПОДХОД К ВОЕННОЙ ТЕХНИКЕ ИНОСТРАННЫХ АРМИЙ

ЧЕБОТАРЁВ А.Н.¹, КАТУНЦЕВ В.Г.², САРСЕНБАЕВ С.Б.³

¹магистр педагогических наук, преподаватель кафедры тактики служебно-боевого применения, Академия Национальной гвардии Республики Казахстан, г. Петропавловск, подполковник. E-mail: artem_chebotarev81@mail.ru;

²преподаватель кафедры тактики служебно-боевого применения, Академия Национальной гвардии Республики Казахстан, г. Петропавловск, подполковник запаса, г. Петропавловск;

³курсант 481 «и» учебной группы, Академия Национальной гвардии Республики Казахстан, г. Петропавловск.

Аннотация. *В научной статье излагается новейшие инновационные вооружения иностранных армий, в которых присутствует научный подход и стремление соединить новые разработки оборонных ведомств к современному бою. Также описаны некоторые программы обеспечения компьютерного интеллекта с возможностью просчитывать ход боевых действий.*

Ключевые слова: *военные действия, инновация, военная техника, система, алгоритм действий, боевой дрон, беспилотный летающий аппарат, симулятор боя.*

Прогнозирование военных действий на поле боя является наиболее насущной задачей в мире. LOCKHEED MARTIN разрабатывает систему, которая будет заниматься предсказыванием военных действий точно так же, как метеорологи предсказывают погоду.

С 2001 года система W-ICEWS собрала более 30 миллионов отдельных вырезок данных из новостей по всему миру. По этим данным специальный алгоритм ITRACE отслеживает все огоньки начинающихся военных действий и перемещений в мировом пространстве. Другими словами, система ищет зарождение военного конфликта в мировых новостях и определяет, какой из СМИ говорит о военных действиях.

Израиль уверенно входит в пятерку стран, лидирующих в мире по числу инноваций и разработок. В стране базируются около пяти тысяч идей, на сегодняшний день это число уступает только «Кремниевой долине» в США.

При этом Израильские разработки опередили Американские по ряду показателей, в том числе и в военно-промышленной сфере, как пишет журналист Василий Иванов, он отмечает, что Израиль является главным поставщиком военной техники для многих стран, а экспорт израильского вооружения в 2021 году достиг рекордного уровня в 11,3 млрд долл., что сообщило недавно Министерство обороны Российской Федерации. Оборонная промышленность Израиля, снова побьет рекорд в 2022 году, поскольку экспорт вооружений и военной техники (далее ВВТ) продолжает прогрессировать и расти.

Иностранные клиенты рассматривают вопрос закупок Израильских беспилотных летальных аппаратов (далее БПЛА) как для атак, так и сбора разведывательной информации.

Во время недавних учений «ЦАХАЛ» (Цва-Хагана Ле-Израэль, Армия обороны Израиля) продемонстрировал способность быстро обнаруживать и уничтожать вражеские силы, используя набор высокотехнологичного оружия. Примечательно, что Израиль планирует интегрировать все больше роботов на поле боя будущего в рамках новой военной доктрины Израиля.

ЦАХАЛ представил новейшие методы ведения боя в городских условиях в симуляторе с боевой стрельбой для военных иностранных армий. Армия провела демонстрацию на военном объекте на юге Израиля во время конференции по военным инновациям. Как сообщает портал новостей WALLA NEWS, симуляция началась с точечной атаки вооруженных дронов, в то время как другие БПЛА собирали разведанные о вражеских

объектах. В сообщении говорится, что самолеты сбросили 16 авиабомб на условного противника всего за одну минуту, в то время как были активированы системы радиоэлектронной борьбы (далее РЭБ), чтобы вывести из строя вражеские БПЛА.

ЦАХАЛ также продемонстрировал такое инновационное оружие, как минометный снаряд IRON STRING с лазерным наведением. Все пехотные подразделения ЦАХАЛ теперь оснащены мощным высокоточным минометным боеприпасом IRON STRING.

Высокотехнологичное вооружение оснащено GPS и лазерным наведением, что позволяет войскам поражать цели с беспрецедентной точностью. В ЦАХАЛ говорят, что IRON STRING предлагает уникальные возможности, недоступные больше нигде в мире.

Система была разработана Израильской оборонной компанией ELBIT. Минометный боеприпас предназначен для поражения целей как на открытой местности, так и в городских условиях. Его система наведения была построена для достижения высокой точности при минимизации побочного ущерба. IRON STRING успешно прошел испытания в 2021 году и стал использоваться во всех подразделениях. В МО Израиля говорят, что новая система произведет революцию в наземных боях и придаст подразделениям ЦАХАЛ эффективную огневую мощь.

Кроме того, были запущены усовершенствованные ракеты, способные поражать силы противника, скрывающиеся в зданиях и туннелях. Армия расширила свою огневую мощь за счет разработки высокоточных систем, сообщил старший артиллерийский офицер. По его словам, некоторые из этих поражающих возможностей уникальны для Израиля. Армия направила на эти маневры элитное подразделение «ПРИЗРАК», батальон «ГОЛАНИ», танковые и артиллерийские части, а также саперов.

Войска поддерживали истребители, ударные вертолеты, БПЛА разных размеров и роботы. В последнее время ЦАХАЛ готовится произвести революцию в своих военных операциях, задействовав в боевых действиях многочисленных роботов. Проект идет полным ходом и через несколько лет, как предполагает израильское командование, изменит способ ведения войны.

ЦАХАЛ уже интегрирует робототехнику, БПЛА и другие передовые технологии в свои разведывательные операции. Армия использует высокотехнологичных роботов для централизованного сбора разведывательных данных, а также использует искусственный интеллект при быстром обнаружении целей для нанесения превентивных ударов. Израиль широко использовал эти технологические инструменты во время недавнего конфликта в Газе, как сообщили представители ЦАХАЛ после окончания боевых действий.

Подразделение «ПРИЗРАК» применяет уникальные боевые приемы для достижения исключительных результатов в моделировании рейда на ливанскую деревню, сообщает WALLA. Это подразделение добилось исключительных результатов в учениях, имитирующих бой с «ХЕЗБОЛЛОЙ» (ливанской шиитской военизированной организацией).

Боевые методы и передовые технологии «ПРИЗРАКА» позволили ему превзойти все прочие подразделения, участвующие в учениях. Сообщается, что темпы штурма и скорость выявления целей противника были намного выше обычных, предусмотренных текущими стандартами. В прошлом месяце подразделение «ПРИЗРАК» произвело впечатление на приехавшего с визитом начальника Объединенного комитета начальников штабов США генерала Марка Милли применением роботов и дронов для нейтрализации угроз в демонстрации боевых действий в городских условиях.

Существующие сегодня средства борьбы с БПЛА, как правило, пытаются воздействовать на радиоканал, обеспечивающий связь с оператором, и подавляют сигналы GPS, что делает невозможным действия аппарата по заранее заложенной в него программе. Однако, известная Британская оборонная компания QINETIQ разработала и продемонстрировала лазерную систему управления для БПЛА, которые теперь не могут быть остановлены ни одним из упомянутых выше способов.

Лазерная система FREE SPACE OPTICAL COMMUNICATIONS (FSOC) обеспечивает двухстороннюю связь, по которой БПЛА передаются команды управления, а назад передается собираемая им информация, к примеру, поток видеоданных от камеры.

Эта система может использоваться в качестве страховки там, где противник обладает возможностью обнаружения и блокирования определенных радиочастотных диапазонов. Система имеет достаточно узкую диаграмму направленности.

С одной стороны, это обеспечивает достаточно широкую полосу пропускания коммуникационного канала, а с другой стороны, максимально затрудняет процесс обнаружения работы этой системы и делает практически невозможным перехват и подавление данных.

Конечно же, что применение системы FSOC поднимает ряд вопросов о качестве ее работы в условиях задымленности или тумана. Более того, как и любые другие БПЛА, БПЛА с лазерным управлением могут быть остановлены при помощи сетей, сбиты выстрелами из оружия и т.п. Однако, система FSOC является палочкой-выручалочкой, которая позволит полностью игнорировать любые радиочастотные контрмеры и выполнять поставленные задачи даже в самых сложных условиях.

Израильская компания SAMEO-TECH представила XAVER 1000 – технологию, которая способна отслеживать объекты и людей сквозь стены в реальном времени. Система основана на наборе запатентованных сенсоров и алгоритмах машинного обучения, она может определять наличие людей за стеной, вооружены ли они, их количество и как далеко они находятся от сканируемой стены, стоит человек, сидит или лежит, куда обращено его лицо, а также общую планировку пространства. Внешний вид XAVER 1000 напоминает осветительные приборы, которые используются в кинопроизводстве.

Устройству достаточно нескольких секунд, чтобы сформировать изображение с точной расстановкой предметов и людей за стеной и дальше отслеживать их перемещение. Технология может отображать живые объекты за стенами с таким высоким разрешением, что она может определить, сидит ли человек, стоит или лежит, даже если он был неподвижен в течение значительного периода времени. По словам компании, также можно обнаружить определенные части тела.

По заявлениям SAMEO-TECH, технология создает трехмерную визуальную картину и транслирует происходящее в режиме реального времени. В компании утверждают, что система легко проникает через все распространенные строительные материалы.

21 октября 2022 года на аэродроме летно-исследовательского института имени Громова (Московская область) состоялся первый полет модернизированного самолета пятого поколения Су-57, который длился 56 минут и прошел без замечаний, сообщила Объединенная авиастроительная корпорация (далее ОАК). Истребитель Су-57 предназначен для уничтожения всех видов воздушных, наземных и надводных целей. Самолет имеет сверхзвуковую крейсерскую скорость полета, внутрифюзеляжное вооружение, оснащен передовой электроникой, имеет радиопоглощающее покрытие.

Американские и французские оборонные компании представили последнюю версию автономной артиллерийской башни RAPID FIRE на выставке военно-морской обороны EURONAVAL 2022 в Париже. Согласно пресс-релизу, опубликованному оборонной компанией NEXTER, новая башня, созданная совместными усилиями NEXTER и THALES, может уничтожить все дроны в радиусе четырех километров. Башня RAPID FIRE получила умную систему поиска цели и наведения. Аппарат способен самостоятельно обнаруживать дроны и поражать цели, а также может работать в связке с оператором.

Орудие оснащено многоспектральным прицелом, высокоскоростными лазерами и системой дистанционного управления. В RAPID FIRE помещается 140 патронов разного типа, чего должно хватить на 30 волн дронов. Орудие способно определить цель и подобрать нужный боеприпас. RAPID FIRE может располагаться на судах, побережьях, грузовиках и на зданиях.

Китайские военные ученые опубликовали методику, позволяющую массово выводить из строя спутники над заданной территорией с помощью водородной бомбы. Причем от ранее предложенных или даже испытанных способов противоспутниковой борьбы ядерным оружием этот отличается избирательностью поражающего действия.

По заявлениям его разработчиков, особым образом организованный подрыв заряда должен затронуть только аппараты на конкретных орбитальных плоскостях. Предложенный метод подразумевает взрыв боеголовки мощностью десять мегатонн в тротиловом эквиваленте на высоте 80 километров. В таком случае произойдет ионизация воздуха и выброс газа на четыреста километров вверх со скоростью до 2,3 километра в секунду. Образовавшееся облако плазмы станет ловушкой для спутников, пролетающих над местом подрыва. Они будут сталкиваться с более плотной, чем обычно средой и немного замедлятся, а остаточная радиация повредит электронику.

Военная наука в современных условиях является главным механизмом определения характера и масштаба войн будущего, прогнозирования угроз безопасности, выработки эффективных мер их парирования, а также создания не имеющих аналогов в мире образцов вооружения, военной и специальной техники. Но не следует полагать, что военная наука как система знаний — сфера деятельности исключительно ученых. Трудно найти в истории войн достойного военачальника, который в свое время не штудировал бы теоретические труды предшественников и военных мыслителей. Важнейшим элементом военной науки является военное искусство, охватывающее широкий спектр проблем строительства, развития, подготовки и применения Вооруженных Сил, а также всестороннего обеспечения военных действий. Его развитие зависит от многих факторов. Одним из важнейших является правильный учет военной наукой угроз военным опасностям и военных угроз, что наряду с развитием средств вооруженной борьбы позволяет сформировать верные прогнозы развития обстановки и на этой основе обосновать рекомендации по новым формам и способам решения задач на тактическом, оперативном и стратегическом уровнях, в том числе и превентивного характера.

СПИСОК ЛИТЕРАТУРЫ

- 1 Указ Президента Республики Казахстан от 29 сентября 2017 года №554 «Военная доктрина Республики Казахстан», Астана, Акорда.
2. Закон Республики Казахстан от 18 февраля 2011 года № 407-IV «О науке», Астана, Акорда.
3. Журнал «Интеграл», Российская Федерация, Москва – 2022.
4. Арсенал-Инфо РФ, книга «Война, полная энциклопедия», Москва – 2020.

REFERENCES

1. Decree of the President of the Republic of Kazakhstan dated September 29, 2017 No. 554 "Military Doctrine of the Republic of Kazakhstan", Astana, Akorda.
2. Law of the Republic of Kazakhstan dated February 18, 2011 No. 407-IV "On Science", Astana, Akorda.
3. Integral Magazine, Russian Federation, Moscow – 2022.
4. Arsenal-Info RF, the book "War, the complete encyclopedia", Moscow – 2020.

ӘСКЕРИ ТЕХНИКАҒА ИННОВАЦИЯЛЫҚ КӨЗҚАРАС ШЕТЕЛДІК ӘСКЕРЛЕР

А.Н. ЧЕБОТАРЁВ¹, В.Г. КАТУНЦЕВ², С.Б. СӘРСЕНБАЕВ³

¹ педагогика ғылымдарының магистрі, Қазақстан Республикасы Ұлттық ұлан академиясының ТЖК кафедрасының оқытушысы, Петропавл қ., подполковник. E-mail: artem_chebotarev81@mail.ru;

² Қазақстан Республикасы Ұлттық ұлан академиясының ТЖК кафедрасының оқытушысы, Петропавл қ., запастағы подполковник;

³ Қазақстан Республикасы Ұлттық ұлан академиясының 481 «и» оқу тобының курсанты, Петропавл қ.

Аннотация. Ғылыми мақалада ғылыми көзқарас пен қорғаныс ведомстволарының жаңа әзірлемелерін заманауи ұрысқа біріктіруге деген ұмтылыс бар шетелдік әскерлердің ең жаңа

инновациялық қару-жарақтары көрсетілген. Сондай-ақ, қимылдарының барысын есептеу мүмкіндігі бар компьютерлік интеллектті қамтамасыз етудің кейбір бағдарламалары сипатталған.

Түйінді сөздер: әскери іс-қимыл, инновация, әскери техника, жүйе, іс-қимыл алгоритмі, жауынгерлік дрон, ұшқышсыз ұшу аппараты, жауынгерлік тренажер.

A NEW INNOVATIVE APPROACH TO MILITARY EQUIPMENT FOREIGN ARMIES

CHEBOTAREV A.N.¹, KATUNTSEV V.G.², SARSENBAYEV S.B.³

¹ Master of Pedagogical Sciences, lecturer of the TSP Department of the Academy of the National Guard of the Republic of Kazakhstan, Petropavlovsk, Lieutenant Colonel. E-mail: artem_chebotarev81@mail.ru;

² Lecturer of the TSP Department of the Academy of the National Guard of the Republic of Kazakhstan, Petropavlovsk, Reserve Lieutenant Colonel;

³ Cadet 481 «i» training group of the Academy of the National Guard of the Republic of Kazakhstan, Petropavlovsk.

Annotation. *The scientific article describes the latest innovative weapons of foreign armies, in which there is a scientific approach and a desire to combine new developments of defense departments to modern combat. It also describes some programs for providing computer intelligence with the ability to calculate the course of hostilities.*

Keywords: *military operations, innovation, military equipment, system, algorithm of actions, combat drone, unmanned aerial vehicle, combat simulator.*

ИСТОРИЯ ПРИМЕНЕНИЯ ДЫМОВЫХ СРЕДСТВ В ГОДЫ ВЕЛИКОЙ ОТЕЧЕСТВЕННОЙ ВОЙНЫ

ЖАМАЛБЕКОВ А.З.

магистр, преподаватель кафедры тактики и общевойсковых дисциплин, Академия Национальной гвардии Республики Казахстан, майор, г. Петропавловск.

Аннотация: *В данной статье рассматриваются исторические сведения по применению дымовых средств в годы Великой Отечественной войны.*

Ключевые слова: *опыт использования дымовых средств, постановка аэрозольных завес, эффективность маскировки.*

Первые попытки применения дымов в военном деле были отмечены ещё в древние времена, в основном, для ослепления противника и сковывания его маневра. Однако, сознательное, хотя и эпизодическое применение дымов с целью маскировки действий войск началось примерно в XVI веке. Для образования дыма либо сжигались естественные материалы (сено, сера, смола, сырое дерево), либо использовались естественный туман, пыль от разрывов снарядов и пороховой дым. Часто маскировка рассматривалась как решающий фактор боевых действий.

Вместе с тем, массовое применение маскирующих дымов впервые произошло только в первую мировую войну. Чем это было обусловлено?

Первая мировая война началась в условиях, когда развитие автоматического стрелкового оружия и скорострельной артиллерии привело к резкому повышению мощности огня. Войска несли тяжелые потери, а результаты их усилий обычно не выходили за рамки частных тактических успехов.

Стремление снизить эффективность огня стрелкового оружия и артиллерии и уменьшить потери войск привело к тому, что на полях сражений первой мировой войны

массово стали применяться дымы для ослепления огневых средств и наблюдательных пунктов противника и маскировки атакующих войск. Дымы применялись в тактических масштабах, эпизодически, для решения частных тактических задач. Иногда дымы применялись в сочетании с отравляющими веществами. Несмотря на ограниченные масштабы применения, дымы в большинстве случаев показали высокую эффективность, применение их, как правило, достигало цели.

Применявшиеся дымы исключали возможность обнаружения и опознавания целей в видимой части спектра и лишали противника возможности вести прицельный огонь на поле боя.

Наибольшее применение в обеспечении боевых действий войск в это время получили дымовые шашки и свечи, а также специальные дымовые приборы. Для создания ослепляющих аэрозольных завес в расположении противника использовались фосфорные авиационные бомбы, артиллерийские снаряды и мины.

Русская армия обладала приоритетом в вопросах создания дымовых шашек и их боевого применения.

В годы Гражданской войны дымовые средства не применялись в виду специфичности характера боевых действий.

В период с 1920 по 1940 года бурное развитие отечественной науки и промышленности способствовало созданию новых дымовых средств, Особенностью данного периода являлось то, что наиболее приоритетное развитие получили средства, способные применять не только нейтральные маскирующие дымы, но и ядовитые дымы для воздействия на личный состав противника.

Практически для всех видов Вооруженных сил СССР были созданы средства применения дымов. Наряду с совершенствованием имевшихся средств разрабатывались и принципиально новые. Так, например, на вооружение РККА были приняты боевые химические машины и танки, способные ставить протяженные аэрозольные завесы. Для маскировки крупных объектов разработаны различные типы больших дымовых шашек, часть из которых также применялась для маскировки танков на поле боя.

С целью расширения возможностей авиации по постановке аэрозольных завес, наряду с различными типами дымовых авиабомб, были созданы дымовые авиационные приборы, позволявшие осуществлять постановку вертикальных линейных аэрозольных завес. Командование РККА уделяло вопросам применения дымов большое внимание. Ни одно крупное учение не обходилось без отработки задач дымового обеспечения войск.

До Второй мировой войны обнаружение и распознавание целей и различных объектов производилось путем визуально-оптического наблюдения, а также с помощью широко распространенного к этому времени фотографирования. В ходе Второй мировой войны начинают применяться дислокационные средства сантиметрового и дециметрового диапазона волн. Получают значительное развитие и средства поражения: стрелковое и противотанковое оружие, артиллерия, танки и авиация.

Массовое применение авиации, повышение ее возможностей по ведению разведки и поражению объектов на поле боя и в глубоком тылу, а также применение крупных масс танковых и механизированных войск значительно увеличили пространственный размах операций. Не только войска, но и важнейшие объекты в тылу становятся целями для радаров авиации. Все это привело к расширению области применения дымов.

Во время Великой Отечественной войны было характерно дальнейшее резкое повышение плотности и мощности стрелкового, противотанкового и артиллерийского огня. Решающим условием преодоления обороны, плотно насыщенной огневыми средствами, являлось надежное огневое поражение противника. Поэтому во время войны получили дальнейшее развитие методы огневого подавления глубоко эшелонированной и сильной в огневом отношении обороны. Однако, несмотря на мощь огневых ударов, обрушиваемых на оборону противника, неподавленные огневые средства представляли собой серьезную угрозу для наступающих войск. В связи с этим, наряду с повышением эффективности огневого

поражения, требовалось принимать меры, обеспечивающие внезапность атаки и снижение эффективности огня неподдавленных и оживших огневых средств противника. Одной из таких мер явилось применение дымов.

В начале Великой Отечественной войны дымы применялись в основном мелкими подразделениями при атаке опорных пунктов, выходе из боя и эвакуации с поля боя поврежденной техники. Несмотря на достаточное количество дымовых средств, дымы в этот период не получили широкого распространения. Они применялись эпизодически, от случая к случаю и не на всех фронтах. Сказывалась неподготовленность войск к применению дымов. Не имея опыта, командиры частей и соединений избегали применять аэрозольную маскировку.

1943-1945 годы характеризовались нарастающими масштабами применения дымов в операциях, проведенных Красной Армией. Большое влияние оказала директива Генерального штаба Красной Армии от 25 марта 1944 г., обобщившая опыт, приобретенный войсками в применении маскирующих дымов. В ней отмечалось: «Опыт наступательных операций показал, что широкое, смелое и тактически грамотное применение маскирующих дымов способствует успешному выполнению боевых задач, значительно снижает потери в живой силе и боевой технике. Однако количество случаев применения дымов явно не соответствует как масштабам проводимых операций, так и имевшимся на фронтах запасам дымовых средств. Особенно плохо используются артиллерийские снаряды и мины. Часть войск не знает свойств дыма и не умеет правильно их применять, а это приводит - к недооценке, а порой и к прямой боязни применять маскирующие дымы».

Основная роль в применении дымовых средств в годы Великой Отечественной войны принадлежала частям и подразделениям химической защиты. Ими было выполнено 85% всех дымовых задач в дивизиях и корпусах. Маскировка объектов в армейском и фронтовом тылу осуществлялась химическими частями. Химические подразделения привлекались также для постановки дымовых завес в бою тактических подразделений. Непосредственно войсками дымовые средства применялись для маскировки мелких подразделений пехоты и танков от огня противника. Особенно эффективно использовались дымы для маскировки тыловых объектов в целях ПВО.

Боевой опыт использования дымовых средств показал необходимость создания новых образцов. На вооружение Красной Армии были приняты шашки увеличенного габарита, дымовые брикеты, модифицированные ручные гранаты, танковые дымовые приборы. Химические войска оснащались дымовыми приборами, сифонами, прицепами. Для маскировки военно-морских баз использовались системы дистанционного управления дымопуском.

Об эффективности маскировки объектов дымами можно судить по таким данным, как прикрытие переправ. В 1945 г. в среднем ежемесячно прикрывалось дымами 94 переправы. За 4 месяца на них было произведено 12400 самолето-налетов. Из 9700 фугасных бомб в цель попало 37, или 0,4% от всего количества сброшенных бомб. В ряде случаев авиация противника, не находя скрытых дымом объектов, вообще не производила бомбометания.

В годы Великой Отечественной войны, 560 важных тыловых объектов в глубине страны в различное время прикрывались дымами от ударов авиации противника. Из 33000 сброшенных на эти объекты бомб в цель попало 80, что составляет 0,24% от всего числа сброшенных бомб.

В послевоенное время разработка дымовых средств велась с учетом богатого опыта Великой Отечественной войны и требований, предъявляемых к ним развитием качественно новых средств разведки и поражения противника. По мере развития этих средств, происходили изменения во взглядах на роль дымов в современных условиях и способы их применения. На вооружение химических войск вместо дымовых приборов были приняты термические дымовые машины. Термодымовая аппаратура также устанавливалась на бронеемких объектах для обеспечения их самомаскировки.

Появление реактивной авиации исключало, возможность использования дымовых авиационных приборов выливного типа. На смену им пришли разовые дымовые приборы, изготовленные в габаритах авиабомб. Создание металлохлоридных дымообразующих составов явилось переломным моментом в разработке и совершенствовании дымовых шашек и гранат. На их базе были разработаны и приняты на вооружение Советской Армии более эффективные образцы.

В 60-х годах взгляды на применение, значение маскирующих дымов, особенно для защиты объектов в целях ПВО, резко изменилась. Считалось, что наличие ракетно-ядерных средств поражения делает аэрозольную маскировку малоэффективной. Дымовые части были расформированы, научная работа по созданию новых дымовых средств и составов была прекращена.

Однако в начале 70-х годов ряд проведенных войсковых учений вновь показал высокую эффективность применения аэрозолей с целью противодействия техническим средствам разведки и поражения противника. Это послужило причиной дальнейшего развития научных исследований и конструкторских разработок в области создания новых аэрозольных средств. Были созданы принципиально новые средства аэрозольного противодействия, не уступающие аналогичным зарубежным образцам, расширилась область их применения.

Маскировка - это комплекс мероприятий, направленных на введение в заблуждение противника относительно наличия, расположения войск, различных военных объектов, их состояния, боеготовности и действий, а также планов командования.

В комплексе мероприятий по снижению заметности войск и объектов одно из основных мест занимает аэрозольное противодействие (АЭП) средствам разведки и высокоточному оружию противника.

Развитие у вероятного противника систем технических средств разведки и наведения высокоточного оружия вызвало необходимость снижения заметности войск и объектов вооружения и военной техники (ВВТ) во всех информативных диапазонах электромагнитного излучения.

С принятием на вооружение новых средств ведения боевых действий - в первую очередь разведки (приборы ночного видения, лазерное оружие, спутники шпионы) роль дымовых средств и маскировки возрастает и в мирное время.

В данной статье рассматривается материал, который необходимо знать практически любому военнослужащему. Причина необходимости приобретения таких знаний проста. В любой войне, а тем более современной, введение противника в заблуждение относительно своих намерений, предопределяет успех предстоящего боя, когда другими средствами данная задача не может быть решена или её решение связано с большими людскими и экономическими затратами. Так, по оценке американских военных специалистов, дымовое обеспечение боевых действий способствует сокращению потерь своих войск на 25 % и снижению темпов продвижения противника на 50 %, а расходы на задымление составляют менее 1 % от стоимости сохранившихся технических средств.

Поэтому знание и обязательное выполнение приемов и правил аэрозольное противодействие одна из важнейших задач, которую обязаны решать все участники боевых действий.

СПИСОК ЛИТЕРАТУРЫ

1. Учебник: «Высокоточное оружие и борьба с ним». 1995 г. Москва, изд. "Вооружение. Политика. Конверсия" С. А. Головин, Ю. Г. Сизов.
2. Учебное пособие: «Технические средства постановки аэрозольных завес». 1995 г. Москва, ВАХЗ. О.В. Укке, А.В. Платонов.

REFERENCES

1. Textbook: «High – precision weapons and the fight against them. » 1995 Moscow, ed. «Armament Politics Conversion» S.A. Golovin, Yu. G. Sizov.

2. Tutorial: «Technical means of setting aerosol curtains.» 1995 Moscow, VAKHZ OV. Ukke, A.V. Platonov.

ЖАМАЛБЕКОВ А.З.

тактика және жалпы әскери пәндер кафедрасының жалпы әскери пәндер циклінің (РХБ қорғаныс) оқытушысы, Қазақстан Республикасы Ұлттық ұлан академиясы, Петропавл қ. магистр, майор.

Андатпа. Бұл мақалда Ұлы Отан соғысы кезінде түтін агенттерін пайдалану туралы тарихи ақпарат қарастырылады.

Түйінді сөздер: түтін агенттерін қолдану тәжірибиесі, аэрозольдық перделерді орнату, бүркемелеу тиімділігі.

ZHAMALBEKOV A.Z.

Teacher (RCB protection) of the cycle of general military disciplines of the department of tactics and general military disciplines, Academy of the National guard of the Republic Kazakhstan, Petropavlovsk. Master, major.

Abstract. This article discusses historical information on the use of smoke agents during the Great Patriotic War.

Keywords: experience with smoke, installation of aerosol curtains, camouflage effectiveness.

ТАКТИКА ДЕЙСТВИЯ ЛИЧНОГО СОСТАВА ГРУПП ПРИМЕНЕНИЯ СПЕЦИАЛЬНЫХ СРЕДСТВ НАЦИОНАЛЬНОЙ ГВАРДИИ

КАБЫЛБЕКОВ Д.Б.

магистр, старший преподаватель кафедры тактики и общевойсковых дисциплин, Академия Национальной гвардии Республики Казахстан, подполковник, г. Петропавловск. E-mail: Dosi@mail.ru

Аннотация. На основе анализа применения специальных средств нелетального действия в специальных операциях делается вывод, что одним из актуальных вопросов является эффективное значение применение групп специальных средств в специальных и антитеррористических операциях. Внесены необходимые изменения в содержании учебных программ в воинских частях Региональных командованиях и Академии Национальной гвардии. Необходимо предусматривать наличие учебного времени, предназначенного для изучения обучаемыми тактику действия личного состава в специальных операциях в процессе обучения.

Ключевые слова: тактика действия, группа применения специальных средств, специальная операция, специальная средства.

В начале 90-х годов прошлого столетия в странах с развитыми военными технологиями (в первую очередь в США и России) резко возросли исследования, разработка и внедрение специальных средств, которые позволяют решать поставленные боевые задачи, не нанося лишних потерь в живой силе и материальных средствах противника.

Нелетальное оружие - это современные средства вооружения, действие которых основано на использовании специфических факторов, способных временно выводить из строя живую силу противника и воздействовать на определенные свойства его материально технического оснащения.

Эти средства в современной классификации вооружений составляют отдельную группу и называются «нелетальным оружием» [1].

«Январские» события в Республики Казахстан, обусловившие введение режима ЧП на всей территории Республики Казахстан и режима АТО в некоторых населенных пунктах, заставили по-новому взглянуть на проблему тактику действию, применения силы и средств ОВД и Национальной гвардии Республики Казахстан в специальных операциях [2].

Современные условия обстановки предъявляют новые требования тактики действия групп применения специальных средств. Для решения этих проблем осуществляют работу в воинских частях Региональных командованиях и Академии Национальной гвардии.

Для участия в специальной операции по пересечению и ликвидации массовых беспорядков в городских условиях и в населенных пунктах, создается сводная тактическая группа (СТГ).

СТГ формируется из сотрудников органов внутренних дел и военнослужащих Национальной гвардии Республики Казахстан.

Одним из элементов боевого порядка СТГ являются:

группа (расчет) применения специальных средств раздражающего и светозвукового действия (далее – ГПСС РСД);

группа (расчет) применения специальных средств нелетального травматического действия (далее ГПСС НТД);

расчет обеспечения [3].

ГПСС РСД предназначен для оказания психологического и деморализующего воздействия на участников массовых беспорядков, а также отвлечения внимания и оказания поддержки элементов боевого порядка.

ГПСС НТД предназначен для недопущения приближения и исключения непосредственного контакта участников массовых беспорядков с элементами боевого

порядка, а также отвлечения внимания от действий группы изъятия и оказания огневой поддержки.

Расчет обеспечения предназначен для подвоза и поноса специальных средств.

ГПСС оперативных и специальных моторизованных воинских частей формируется из военнослужащих роты боевого обеспечения каждого батальона оперативного назначения в следующем составе:

командир группы применения специальных средств (*основной – командир роты боевого обеспечения, запасной – заместитель командира роты боевого обеспечения по ВиСПР*);

расчет №1 «центральный»;

расчет №2 «левофланговый»;

расчет №3 «правофланговый»;

расчет обеспечения «выдачи специальных средств и боеприпасов».

Такой боевой порядок позволит расчетам действовать самостоятельно при перестроениях группы вытеснения, а также применять их сосредоточено на одном или двух и более направлениях, при необходимости придавать (усиливать) роты оперативного назначения, действующих в другом направлении.

Расчеты предназначены для оказания психологического и деморализующего воздействия на участников массовых беспорядков, отвлечения внимания и оказания поддержки элементам боевого порядка, недопущения приближения и исключения непосредственного контакта участников массовых беспорядков с элементами боевого порядка, отвлечения внимания от действий группы изъятия и оказания огневой поддержки, а также подвоза и подноса специальных средств нелетального воздействия к элементам группы применения специальных средств.

Расчеты состоят:

Расчет №1 «центральный» – 13 военнослужащих, в составе:

командир расчета – 1 военнослужащий (*основной – командир взвода РХБ защиты роты боевого обеспечения, запасной – командир взвода боевого обеспечения роты боевого обеспечения*);

метатели гранат – 2 военнослужащих (*старший солдат (старший огнеметчик) отделения применения огнеметно-зажигательных и специальных средств*);

стрелки ФОРТ – 7 военнослужащих (*4 военнослужащих – с отделения начальников войсковых нарядов и разведки (далее-НВНиР), 1 военнослужащий - с отделения РХБ разведки, 2 военнослужащих – с отделения специальной обработки*);

стрелки ГП-25 – 2 военнослужащих (*1 военнослужащий - старший солдат (старший огнеметчик) отделения применения огнеметно-зажигательных и специальных средств, 1 военнослужащий – с отделения (НВНиР)*);

подносчики боеприпасов – 1 военнослужащий (*старший солдат (старший огнеметчик) отделения применения огнеметно-зажигательных и специальных средств*).

Расчет №2 «левофланговый» – 12 военнослужащих, в составе:

командир расчета – 1 военнослужащий (*основной – сержант взвода – инструктор по боевой подготовке взвода РХБ защиты роты боевого обеспечения, запасной – сержант взвода – инструктор по боевой подготовке взвода боевого обеспечения роты боевого обеспечения*);

метатели гранат – 2 военнослужащих (*старший солдат (старший огнеметчик) отделения применения огнеметно-зажигательных и специальных средств*);

стрелки ФОРТ – 6 военнослужащих (*с отделения специальной обработки*);

стрелки ГП-25 – 2 военнослужащих (*1 военнослужащий - старший солдат (старший огнеметчик) отделения применения огнеметно-зажигательных и специальных средств, 1 военнослужащий – с отделения (НВНиР)*);

подносчики боеприпасов – 1 военнослужащий (*специалист отделения РХБ разведки*).

Расчет №3 «правофланговый» – 12 военнослужащих, в составе:

командир расчета – 1 военнослужащий (основной – командир отделения применения огнеметно-зажигательных и специальных средств, запасной – командир отделения РХБ разведки);

метатели гранат – 2 военнослужащих (старший солдат (старший огнеметчик) отделения применения огнеметно-зажигательных и специальных средств);

стрелки ФОРТ – 6 военнослужащих (с отделения РХБ разведки);

стрелки ГП-25 – 2 военнослужащих (1 военнослужащий - старший солдат (старший огнеметчик) отделения применения огнеметно-зажигательных и специальных средств, 1 военнослужащий – с отделения (НВН и Р));

подносчики боеприпасов – 1 военнослужащий (специалист отделения РХБ разведки) [4].

Расчет обеспечения «выдачи специальных средств и боеприпасов - 2 военнослужащих (1 военнослужащий - старшина роты боевого обеспечения, 1 военнослужащий – старший специалист (старший водитель) отделения применения огнеметно-зажигательных и специальных средств).

Схема построения группы применения специальных средств

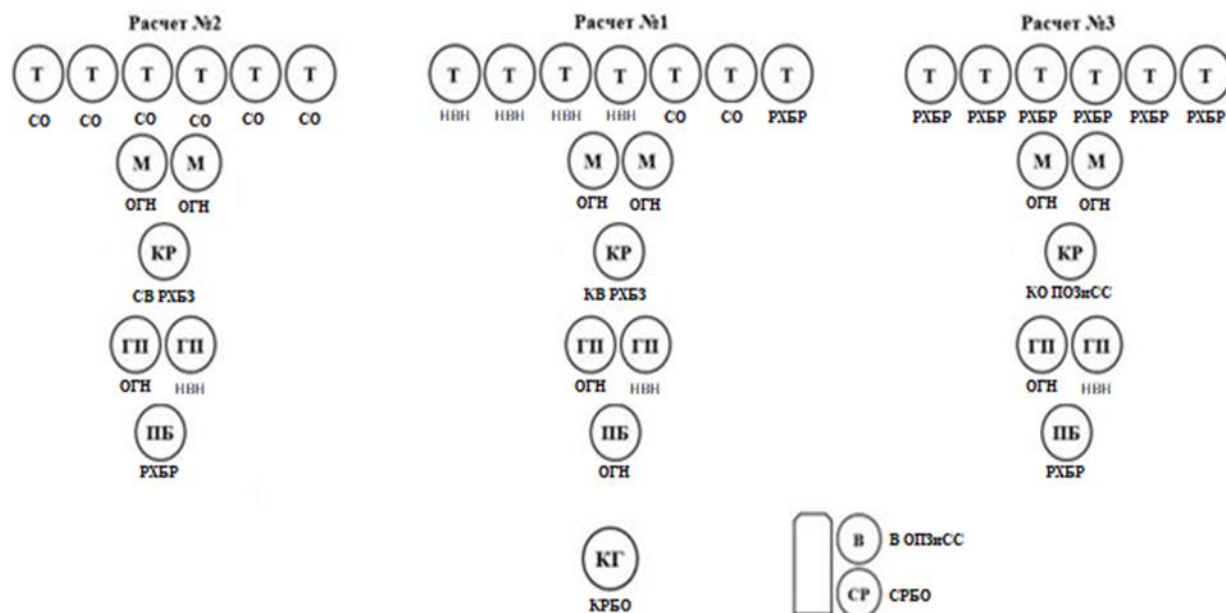

Примечание:

все в группе применения специальных средств 40 военнослужащих, из них: командир группы – 1 в/сл., расчет №1 – 13 в/сл., расчет №2 – 12 в/сл., расчет №3 – 12 в/сл., расчет обеспечения – 2 в/сл. (Роты боевого обеспечения (РБО): командир роты боевого обеспечения (КРБО), старшина роты боевого обеспечения (СРБО), взвод РХБЗ: КВ, СВ, отделения огнеметчиков (ОГН) – 12 в/сл, РХБР – 9 в/сл, СО – 8 в/сл., отделение НВН – 7 в/сл.);

в состав ГПСС входят: командир РБО, старшина РБО, со взвода РХБ защиты – 31 в/сл., с отделения НВН и Р – 7 в/сл.;

в группу добавляются 2 военнослужащих: командир и старшина РБО.

За кем закреплены гладкоствольные (помповые) ружья ФОРТ-500 в ротах оперативного назначения, назначать в группу применения специальных средств. Данные военнослужащие в обязательном порядке проходят сборовую подготовку вместе с военнослужащими группы применения специальных средств. При увольнении в запас военнослужащих срочной службы, данных военнослужащих назначать в основной состав группы применения специальных средств.

ГПСС воинских частей по охране учреждений уголовно-исправительной системы формируется в количестве 11 человек из числа военнослужащих, проходящих службу по контракту:

Командир группы (*один из командиров взводов*) – 1 военнослужащий;

Расчет применения ССРД (метатели) – 3 военнослужащих (стрелки ГП-25) – 2 военнослужащих.

Расчет применения травматического оружия (стрелки ФОРТ) – 5 военнослужащих.

Примечание: обеспечение (*выдача специальных средств и травматических боеприпасов*) осуществляет – старшина роты;

Также те, за кем закреплены гладкоствольные (помповые) ружья, назначать как приданные силы в группу применения специальных средств. Данные военнослужащие в обязательном порядке проходят сборовую подготовку вместе с группой применения специальных средств.

ГПСС воинской части по охране важных государственных объектов формируется из военнослужащих отделения РХБ защиты (расчета РХБ разведки) в составе 3 военнослужащих (старший группы и 2 военнослужащих расчета). При отсутствии военнослужащих отделений РХБ защиты подготовить дополнительно расчет из 3 военнослужащих.

При этом, обеспечение (выдача специальных средств и т.д.) осуществляет старшина роты.

Также те, за кем закреплены гладкоствольные (помповые) ружья, придаются как приданные силы в группу применения специальных средств, либо действуют в другом направлении. Данные военнослужащие в обязательном порядке проходят сборовую подготовку вместе с группой применения специальных средств. При увольнении в запас военнослужащих срочной службы, данных военнослужащих назначать в основной состав группы применения специальных средств.

ГПСС стрелковых рот по охране учреждений уголовно-исправительной системы формируется в составе 6 военнослужащих, проходящих воинскую службу по контракту.

Командир группы – командир взвода стрелковой роты, расчет назначается из числа военнослужащих стрелковой роты, проходящих воинскую службу по контракту в составе:

метатель -2 военнослужащих;

стрелок ГП-25 – 1 военнослужащий;

стрелок ФОРТ – 3 военнослужащих (включая командира группы).

При наличии двух и более стрелковых рот по охране учреждений уголовно-исправительной системы ГПСС назначаются в каждой роте по 6 военнослужащих.

При этом, обеспечение (выдача специальных средств и т.д.) осуществляет старшина роты [4].

Рубежи применения специальных средств

При проведении специальной операции силы ОВД используются централизованно, для решения главной задачи в короткие сроки. Оружие, боевая техника и специальные средства применяются только в исключительных случаях по указанию руководителя операции.

Тактические способы действий сил и средств в специальной операции по пресечению массовых беспорядков можно условно разделить на контактные и бесконтактные.

Контактные способы заключаются во введении специальных группировок сил и средств правопорядка непосредственно в толпу с целью её разделения, рассредоточения и рассеивания.

Бесконтактные способы предполагают воздействие сил правопорядка на толпу на расстоянии, посредством специальной техники и иных предусмотренных законом специальных средств (*водомётов, средств принудительной остановки транспорта, мобильных барьеров безопасности «Егоза», звукоусиливающих установок, резиновых пуль и т.п.*). (Рис.1). Применяя такие средства, силы правопорядка постепенно перемещают толпу в заданном направлении, рассредоточивают и рассеивают участников.

Преимуществом бесконтактных способов является то, что конечный результат достигается с наименьшими потерями, как среди личного состава ОВД, так и среди граждан.

Если при контактных способах неминуема рукопашная схватка, что приводит к возрастанию агрессивности толпы, к причинению телесных повреждений, то бесконтактные способы по своей сути «бескровны»

Однако наибольший эффект даёт комбинированное использование контактного и бесконтактного способов в зависимости от складывающейся обстановки, характера и масштабов массовых беспорядков, агрессивности толпы.



Рис. 1. Рубежи применения специальных средств

Боевой порядок и экипировка ГПСС позволяет создать четыре рубежа применения специальных средств (Рис.2):

1 рубеж – на удалении 20-30 метров от переднего края группы вытеснения, путем отстрела боеприпасов травматического действия;

2 рубеж – на удалении до 50 метров от переднего края группы вытеснения, путем забрасывания ручных гранат раздражающего и светозвукового действия;

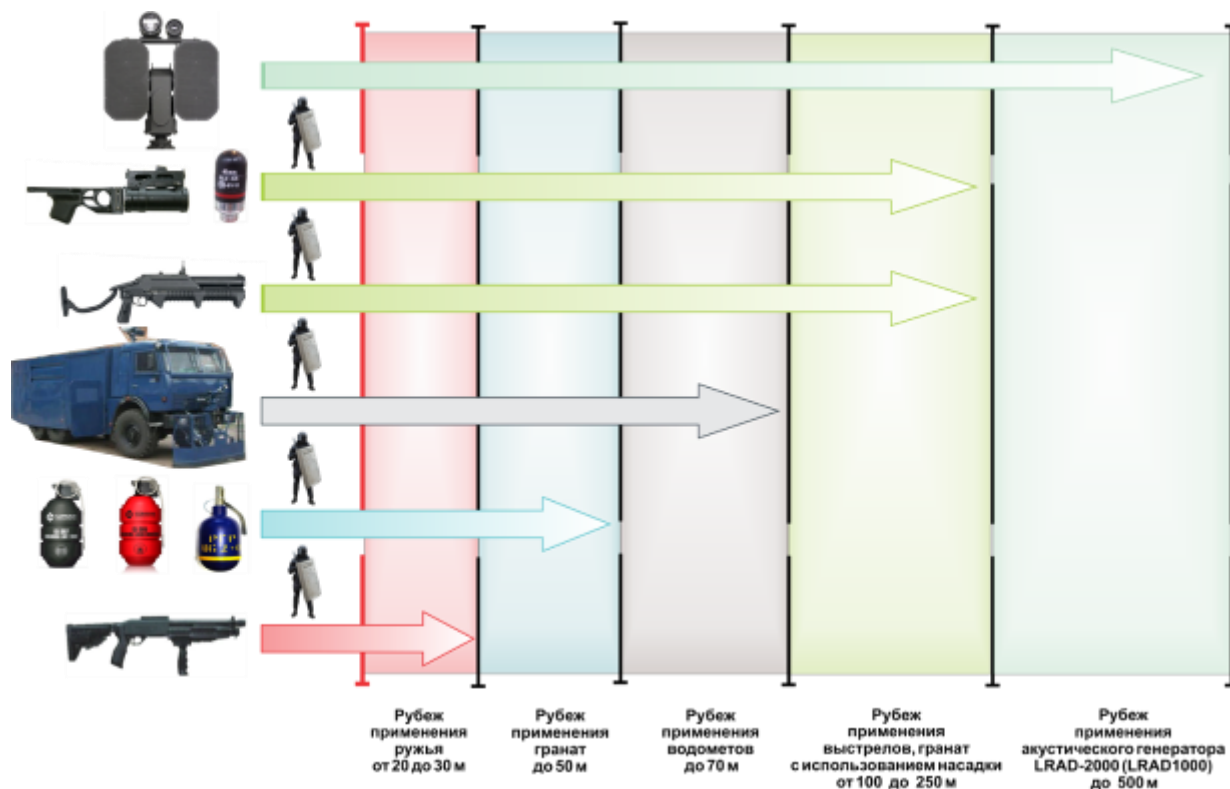
3 рубеж – на удалении до 100 метров от переднего края группы вытеснения, путем отстрела ручных гранат раздражающего и светозвукового действия с использованием насадки к гладкоствольному ружью ФОРТ-500;

4 рубеж – на удалении от 100 до 200 метров от переднего края группы вытеснения, путем отстрела выстрелов с газовой гранатой из подствольного гранатомета ГП-25 по настильной траектории;

5 рубеж - на удалении от 200 до 400 метров от переднего края группы вытеснения, путем отстрела выстрелов с газовой гранатой из подствольного гранатомета ГП-25 по навесной траектории.

В целях минимизации физического контакта с правонарушителями предусмотреть массированное применение специальных средств на дистанциях вне соприкосновения с митингующими. Для чего разработать план применения специальных средств с определением

очередности их применения в зависимости от реальной обстановки по вышеуказанным рубежам начиная с 4 рубежа.

В обязательном порядке при применении гладкоствольного ружья учитывать тактико-технические характеристики используемых травматических патронов.

Справочно. На оснащении Национальной гвардии имеется три вида 12 мм травматических патронов с одной, двумя и тремя резиновыми пулями.



Рис. 2. Рубежи применения специальных средств ГПСС

В случае, когда правонарушители находятся вблизи боевых порядков и стоит задача вытеснить их, тогда специальные средства необходимо применять по рубежам, начиная с 1 рубежа.

При всех случаях применения специальных средств раздражающего действия в обязательном порядке учитывать метеоусловия и средства индивидуальной защиты (фильтрующий противогаз) переводить в боевое положение [4].

Управление группами и расчетами по применению специальных средств при выполнении поставленных им задач осуществляет командир (начальник), руководящий проведением операции. Основой управления группой является решение командира (начальника) на выполнение поставленной задачи.

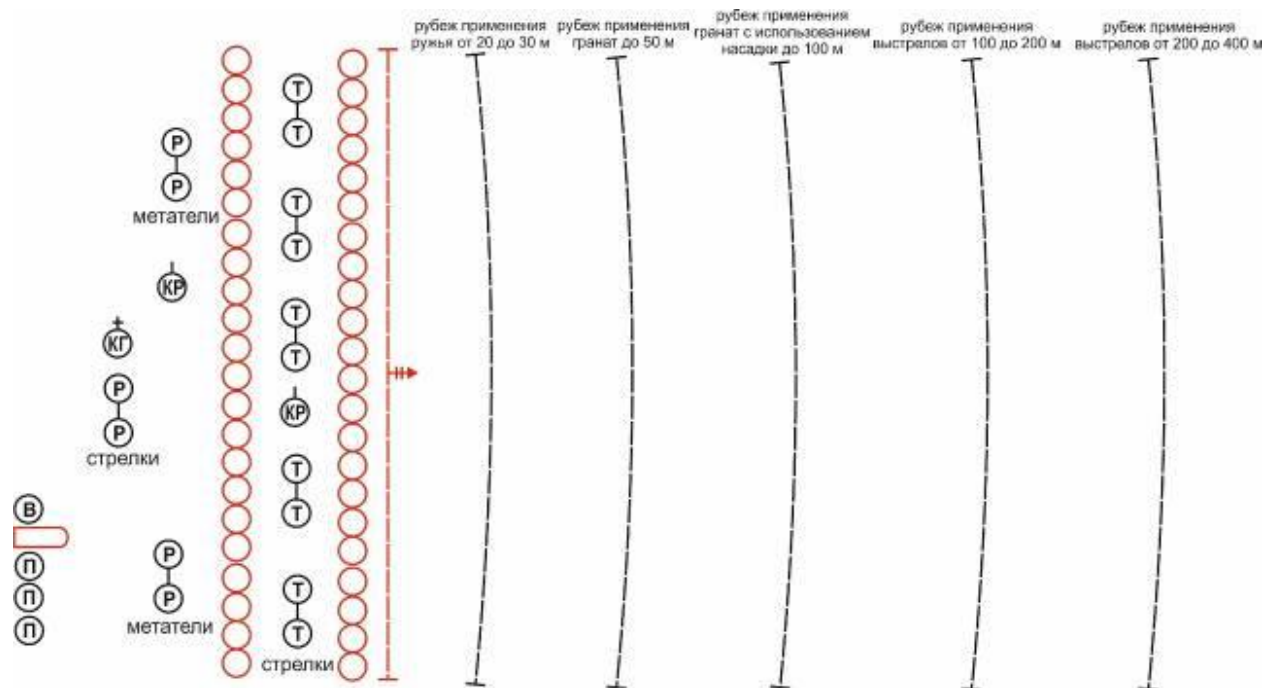
Командир группы (расчета) по применению специальных средств несет ответственность за правильное их применение. Он отвечает за выполнение поставленных задач и своевременную постановку задач подчиненным.

После получения задачи командир группы (расчета) по применению специальных средств:

- уясняет полученную задачу;
- определяет мероприятия, которые необходимо провести немедленно для подготовки ГПСС к выполнению полученной задачи;
- производит расчет времени;
- дает указания подчиненным на подготовку к выполнению задачи, о времени и порядке работы;
- оценивает обстановку;

принимает решение и докладывает его командиру, в чьих интересах он выполняет задачи;

организует всестороннее обеспечение действий и управление;

при необходимости проводит рекогносцировку;

отдает боевой приказ;

организует взаимодействие;

осуществляет контроль за подготовкой и в установленное время докладывает командиру воинской части о готовности к выполнению боевой задачи.

При уяснении задачи командир группы (расчета) по применению специальных средств должен учитывать:

цель предстоящих действий, свою задачу и порядок ее выполнения,

виды специальных средств, порядок применения;

рубежи (зоны) применения специальных средств;

место в боевых порядках;

время готовности к применению;

сигналы управления;

порядок поддержания связи со старшим начальником;

порядок обеспечения специальными средствами.

При оценке обстановки командир группы (расчета) по применению специальных средств должен изучить:

положение и возможный характер действий правонарушителей (противоборствующей стороны);

характер местности, в условиях города - пути возможного отхода толпы;

состояние и возможности ГПСС, ее укомплектованность необходимым вооружением и экипировкой;

необходимые резервы спецсредств, места их сосредоточения;

задачи других подразделений, участвующих в ликвидации массового беспорядка;

состояние погоды, время года и суток, их влияние на применение спецсредств и выполнение задачи;

меры безопасности для личного состава и населения.

В решении командир группы применения специальных средств определяет:

замысел действий;

задачи группам и расчетам;

основные вопросы взаимодействия и порядок обеспечения специальными средствами, организацию управления.

Данное совершенствование тактики действия личного состава групп применения специальных средств нашло широкое отражение и применение на занятиях и при выполнении СБД Национальной гвардии Республики Казахстан.

СПИСОК ЛИТЕРАТУРЫ:

1. Современные средства вооруженной борьбы. Нелетального оружия. <https://www.volgmed.ru>. 09.02.2023 г. 10.00 часов.

2. Выступление Главы государства К.К. Токаева на заседании Мажилиса Парламента Республики Казахстан. Уроки «трагического января»: единство общества – гарантия независимости <https://adilet.zan.kz>. akorda. дата обращения 11.02.2022 года. 09.02.2023 г. 11.00 часов.

3. «Рекомендации по действиям групп применения специальных средств подразделений оперативного назначения в специальной операции по ликвидации массовых беспорядков в населенном пункте» Утвержден Первым заместителям Главнокомандующего Национальной гвардией – Первым заместителям Главного штаба № 1/156 26.05.2021 г.

4. Учебное пособие. «Применение социальных средств личным составом Национальной гвардии Республики Казахстан. Астана, 2022 года.

REFERENCES:

1. Sovremenny`e sredstva vooruzhennoj bor`by`. Nelegal`nogo oruzhiya. <https://www.volgmed.ru>. 09.02.2023 10.00 am.

2. Vy`stuplenie Glavy` gosudarstva K.K. Tokaeva na zasedanii Mozhilisa Parlamenta Respubliki Kazakhstan. Uroki "tragicheskogo yanvaryya" edinstvo obrashhenie-garantiya nezavisimosti <https://adilet.zan.kz>. Data obrashheniya 11.02.2022. 11.02.2023 11.00 am.

3. "Rekomendaczii po dejstviyam grupp primeneniya speczial`ny`kh sredstv podrazdelenij operativnogo naznacheniya v speczial`noj operaczii po likvidaczii massovy`kh besporyadkov v naselennom punkte" Utverzhden Pervy`m zamestitelyam Glavnokomanduyushhego Naczional`noj gvardiej-Pervy`m zamestitelyam Glavnogo shtab.

4. Uchebnoe posobie. "Primeneniya speczial`ny`kh sredstv lichny`m sostavom Naczional`noj gvardii Respubliki Kazakhstan.

ҰЛТТЫҚ ҰЛАН АРНАЙЫ ҚҰРАЛДАРЫН ҚОЛДАНУ ТОПТАРЫНЫҢ ЖЕКЕ ҚҰРАМЫНЫҢ ӘРЕКЕТ ТАКТИКАСЫ

ҚАБЫЛБЕКОВ Д.Б.

магистр, Қазақстан Республикасы Ұлттық ұланы академиясының тактика және жалпы әскери пәндері кафедрасы тактика циклінің аға оқытушысы, подполковник, Петропавловск қаласы. E-mail: Dosi @mail.ru;

Андатпа. Арнайы операцияларды жүргізуде өлімге әкелмейтін арнайы құралдарды қолдануды талдау негізінде қорытынды жасалып, терроризмге қарсы арнайы операцияларда арнайы құралдарды қолданудың бірі өзекті мәселелердің бірі болып табылады. Өңірлік қолбасшылықтардың әскери бөлімдерінде және Ұлттық ұлан академиясында білім беру бағдарламаларының мазмұнына қажетті өзгерістер енгізіледі. Арнайы операцияларда жеке құрамның тактикасын үйренудегі арналған оқу процесінің оқу уақытының есебі қарастырылуы қажет.

Түйінді сөздер: әрекет тактикасы, арнайы құралдарды қолдану тобы, арнайы операция, арнайы операция, арнайы құралдар.

TACTICS OF ACTION OF THE PERSONNEL OF GROUPS OF USE OF SPECIAL MEANS OF THE NATIONAL GUARD

KABYLBEKOV D.B.

¹Master, Senior Lecturer of the Tactics Cycle of the Department of General Military Tactics of the Academy of the National Guard of the Republic of Kazakhstan, Colonel, Petropavlovsk. E-mail: Dosi @mail.ru

Abstract. There is a conclusion based on the analysis of use of non-lethal action special means in special operations: one of the significant issue is the effective role of using special means groups in special and anti-terrorist operations. The necessary changes have been made to the content of educational programmes in the military units of the Regional commands and National Guard Academy. It is necessary to provide educational time for studying tactics of the personnel actions in special operations in the educational process.

Key words: *tactics of action, group of using special means, special operation, special means.*

ТОПОГЕОДЕЗИЯЛЫҚ ТҮРҒЫДАН ӘСКЕРЛЕРДІ ЖАУЫНГЕРЛІК ҚАМТАМАСЫЗ ЕТУ

ҚОЖАҒҰЛОВ Н.С.¹, ДАНИЯРОВ О.С.²

¹магистр, тактика және жалпы әскери пәндер кафедрасының жалпы әскери пәндер циклінің бастығы, Қазақстан Республикасы Ұлттық ұланының академиясы, подполковник, Петропавл қ.

²Ресей Федерациясы Бас штабы Әскери академиясы арнайы факультеті 1 курсының тыңдаушысы, полковник, Мәскеу қ.

Андатпа. Бұл мақалада топогеодезиялық қамтамасыз ету арнайы операцияларды жауынгерлік қамтамасыз ету және қызметтік-жауынгерлік міндеттерді орындау түрі ретінде қарастырылады.

Түйінді сөздер: топогеодезиялық қамтамасыз ету, координаттар, масштаб, астрономиялық-геодезиялық деректер, азимуттар, топографиялық карталар.

Топогеодезиялық қамтамасыз етуді командирдің жекпе-жекке шешімі және жоғары тұрған штабты топогеодезиялық қамтамасыз ету жөніндегі өкімдер негізінде штабтар ұйымдастырады. Қазақстан Республикасы Қорғаныс Министрлігі Қарулы Күштерінің навигациялық-топографиялық қызметінің бір бөлігі мен бөлімшелерін топогеодезиялық қамтамасыз етуді, ал олар жоқ құрамаларда, бөлімдерде және бөлімшелерде – құрамалардың, бөлімдер мен бөлімшелердің өз күштерімен командирлер мен штабтарды жүзеге асырады. Өз жауынгерлік құралдарын позицияларда топогеодезиялық байланыстыруды Қарулы Күштер түрлерінің топогеодезиялық бөлімшелері және топографиялық қызмет бөлімдері мен бөлімшелерінен алынған қажетті бастапқы деректер негізінде әскерлер тектері жүзеге асырады.

Негізгі топогеодезиялық деректерге жергілікті жердің сипаты мен қасиеттері туралы мәліметтер, мемлекеттік және арнайы геодезиялық желілер пункттерінің координаттары жатады. Бұл деректер әскерлерге топографиялық және арнайы карталар, фотоқұжаттар, аэрофотосуреттер, геодезиялық пункттер координаттарының каталогтары (тізімдері) түрінде жеткізіледі.

Топогеодезиялық қамтамасыз ету " - әскерлерді жауынгерлік қамтамасыз етудің бір түрі, ол жер бедерін зерделеу және бағалау, оған бағдарлау, қару-жарақ пен жауынгерлік техниканы тиімді пайдалану, сондай-ақ әскерлерді басқару үшін қажетті топогеодезиялық деректерді дайындау және әскерлерге жеткізу жөніндегі іс-шаралар кешені болып табылады.

Әскерлердің жауынгерлік дайындығы мен жауынгерлік іс қимылдарын қамтамасыз ету үшін алдын ала топографиялық масштабтағы карталар құрылады және әскерлерге жеткізіледі 1:25 000, 1:50 000, 1:100 000, 1:200 000, 1:500 000 және 1:1 000 000.

Жауынгерлік топогеодезиялық қамтамасыз етудің негізгі міндеті әскерлерді топографиялық карталармен және қала жоспарларымен, бастапқы астрономиялық-геодезиялық деректермен, арнайы карталармен және жергілікті жердің фотоқұжаттарымен қамтамасыз ету болып табылады.

Картада көрсетілген элементтер мен жер бедерінің объектілері мен олар туралы хабарланған мәліметтер жиынтығы карта мазмұны деп аталады.

Кесте. 1-топографиялық карталардың жіктелуі

Масштаб	Классификация	
	Масштаб бойынша	Мақсаты бойынша
1 : 25 000 1 : 50 000	Ірі масштабты	Тактикалық
1 : 100 000 1 : 200 000	Орта масштабты	Жедел-тактикалық
1 : 500 000 1 : 1 000 000	Ұсақ масштабты	Жедел

1:25000 масштабты Карта (1см - 250м) - ең егжей-тегжейлі және дәл, бөлімшелер мен бөлімдер командирлерінің су тосқауылдарын мәжбүрлеу, әуе және теңіз десанттарын түсіру, қалаларда действий қимылдарын жүргізу, инженерлік құрылыстар салу кезінде жердің жекелеген шағын учаскелерін егжей-тегжейлі зерделеуге және бағалауға арналған. Ол сондай-ақ жер бедерін инженерлік жабдықтау және топогеодезиялық ату дайындығы бойынша іс-шараларды жоспарлау және орындау кезінде дәл, өлшеу және есептеу үшін қолданылады.

1 : 50,000 масштабты Карта (1см - 500м) аймақты зерттеуге және бағалауға, бағдарлауға, нысанаға алуға арналған және әдетте бөлімшелер мен бөлімдер әртүрлія түрлерінде, әсіресе қорғанысты ұйымдастыруда қолданылады. Шабуылда ол жаудың қорғанысын бұзу, су кедергілерін еңсеру, қону кезінде аймақты зерттеу және бағалау үшін қолданылады. әуе және теңіз десанттары, сондай-ақ елді мекендер үшін бо қимылдарын жүргізу кезінде. Бұл карта сонымен қатар атысты топогеодезиялық дайындау, әскери-инженерлік құрылыстарды жобалау және аймақтың инженерлік жабдықтарын есептеу үшін қолданылады.

1:100 000 (1см - 1км) масштабты Карта жергілікті жерді зерттеуге және оның тактикалық қасиеттерін бағалауға, ұрысты жоспарлау, әскерлердің өзара әрекеттесуін ұйымдастыру және басқару, жергілікті жерге бағдарлау және мақсат қою, әскерлердің жауынгерлік тәртіптерінің элементтерін топогеодезиялық байланыстыру, жау объектілерінің (мақсаттарының) координаттарын анықтау үшін арналған, сондай-ақ әскери-инженерлік жобалауда қолданылады құрылыстар және жергілікті жерді инженерлік жабдықтау жөніндегі іс-шараларды орындау.

1 : 200 000 масштабты Карта (1см-2км) аймақты зерттеуге және бағалауға арналған. Ол әскерлердің ерекшелік қимылдарын және оларды қамтамасыз ету, әскерлерді басқару жөніндегі іс-шараларды жоспарлауда қолданылады. Карта жол желісі ретінде кеңінен қолданылады, өйткені ол жол желісін және оның жауынгерлік және басқа техниканың қозғалуына жарамдылығын көрнекі және толық көрсетеді. Жол желісінен басқа, бұл картада рельефтің жалпы сипаты, негізгі су кедергілері, ірі орман алқаптары мен елді мекендер жақсы көрсетілген. Сондықтан ол рельефтің жолдан тыс жерлерін, оның қорғаныс және маскировка қасиеттерін зерттеу үшін қолданылады.

1 : 500 000 масштабты Карта (1см - 5км) операцияларды дайындау және жүргізу кезінде аймақтың жалпы сипатын зерттеуге және бағалауға арналған. Ол әскерлердің өзара іс-қимылын ұйымдастыруда және басқаруда, әскерлердің қозғалысы мен мақсатына бағдарлау үшін, сондай-ақ жалпы жауынгерлік жағдай жасау үшін қолданылады.

1 : 1 00 0000 масштабты Карта (1 см - 10 км) ірі географиялық аудандардың жер бедерін жалпы бағалауға және табиғи жағдайларын зерттеуге, соғыс театрларын әскери-географиялық бағалауға, әскерлерді басқаруға және басқа да міндеттерді шешуге арналған.

Қалалардың жоспарлары ірі және аса маңызды елді мекендерді және оларға іргелес жатқан елді мекендерді жоспарлау және ұйымдастыру кезінде одан әрі зерделеуге, сондай-ақ әскерлердің жауынгерлік тәртібінің элементтерін топогеодезиялық байланыстыруды бағдарлауға, нысанаға алуға және басқаруға және қалада және оған жақындағанда целей жүргізу кезінде мақсаттардың (объектілердің) координаттарын айқындауға арналған. Олар 1:25,000 және 1:100,000 масштабтарында жасалады.

Топографиялық карталарға қойылатын негізгі талаптар-сенімділік және геометриялық дәлдік.

Бұл жағдайда картаның сенімділігі-бұл белгілі бір уақытқа картада көрсетілген ақпараттың дұрыстығы. Оған карталарды мезгіл-мезгіл жаңарту немесе жедел түзету арқылы қол жеткізіледі.

Картаның геометриялық дәлдігі-бұл картадағы нүктелердің орналасуына және олардың рельефтегі орналасуына сәйкестік дәрежесі. Тік бұрышты (километрлік) тордың геодезиялық пункттері мен сызықтарының жақын маңдағы белгілеріне қатысты кескіндер, заттар мен контурлар карталарындағы жоспарлы жағдайдағы орташа қателер - 0,5 мм – ден аспайды, ал таулы, биік таулы және шөлді аудандар карталарында-075 ММ. қашықтықты өлшеу дәлдігі (Жазық тікбұрышты координаттарды анықтау) қолданылатын аспаптың өлшеу қателігіне, тік бұрышты тордың қателеріне байланысты.- қағаздың деформациясы және басқа факторлар үшін. Басқа факторларды ескере отырып, өлшеуіш циркуль мен көлденең масштабты қолдана отырып, түзу сызықты сегменттерді өлшеудің орташа қателігі карта масштабында 0,5-0,6 мм құрайды.

Әрбір командир, штаб офицері, ал мотоатқыштар мен танк бөлімшелері мен бөлімшелерінде экипаж командирлерінің алдына қойылған жауынгерлік міндеттерді шешуді барынша қамтамасыз ететін масштабтағы карталары болуы тиіс. Жоғары тұрған командирлер мен штабтар оларға арналған карталардан басқа, оларға бағынысты командирлер мен штабтар қажет болатын масштабтағы карталармен қамтамасыз етіледі. Бұл бірдей (басылымның ауқымы мен жылы бойынша) карта бойынша әскерлерді келісілген және сенімді басқару үшін қажет.

Әскерлерді топографиялық карталармен қамтамасыз ету топографиялық карталарды дайындауды және жаңартуды, қажетті қорды құруды, шайқасты дайындау кезінде карталарды әскерлерге уақтылы жеткізуді және БО барысында карталармен қамтамасыз етуді қамтиды.

Бастапқы астрономиялық-геодезиялық деректер позицияларды, посттарды, тармақтарды топогеодезиялық байланыстыру үшін негіз болады.

Әскерлердің жауынгерлік бұйрықтарының элементтерін топогеодезиялық байланыстыру үшін бастапқы геодезиялық негіз деп жергілікті жерде бекітілген, бағыттарының координаттары мен дирекциялық бұрыштары әскерлер үшін қажетті дәлдікпен айқындалған геодезиялық пункттер (нүктелер) желісі түсініледі. Әскерлердің жауынгерлік тәртіп элементтерін топогеодезиялық байланыстыру дәлдігі мен мерзімдеріне қойылатын талаптарына қарай бастапқы геодезиялық негіз ретінде мемлекеттік және арнайы геодезиялық желілердің пункттері, сондай – ақ координаттары ауқымды карталар бойынша айқындалатын жергілікті заттар (контурлық нүктелер), ал бағыттардың дирекциялық бұрыштары (азимуттары) аспаптық түрде пайдаланылуы мүмкін.

Топогеодезиялық байланыстыру координаттарды бастапқы геодезиялық негіздің пункттерінен (нүктелерінен) зымырандық (артиллериялық) бөлімдер мен бөлімшелердің бастапқы (атыс) позицияларына, радиолокациялық станциялар мен радиотехникалық бөлімшелер бекеттерінің позицияларына, сондай-ақ бағдарланған: зымырандардан, құралдардан, радиотехникалық жүйелерден берілген бағытта беруден тұрады. Позициялар мен мақсаттардың координаттары бойынша іске қосу (ату) үшін бастапқы геодезиялық деректер есептеледі: іске қосу қондырғыларынан (зеңбіректерден) нысанаға дейінгі арақашықтық, бағыттардың позициялардан нысанаға дейінгі дирекциялық бұрыштары және олардың арасындағы асып кету.

Арнайы карталар мен фотоқұжаттар штабтар мен әскерлерге аймақтың қазіргі жағдайы, оның действий қимылдары аймағындағы өзгерістері туралы, сондай-ақ қойылған жауынгерлік міндеттерді жоспарлау, ұйымдастыру және орындау үшін қажетті басқа да арнайы деректер туралы ақпарат беруге арналған. Арнайы карталар мен фотоқұжаттарға салынатын қосымша мәліметтердің көлемі әскерлердің топогеодезиялық деректерге қойылатын талаптарына байланысты.

Бастапқы геодезиялық негізді навигациялық-топографиялық қызмет алдын ала, сондай-ақ дайындық кезінде және өзге де қимылдары барысында жасайды. Бұл ретте астрономиялық-геодезиялық деректер әскерлер штабтарына геодезиялық пункттер координаттарының каталогтары (тізімдері), карточкалар және түрлі арнайы карталар түрінде жеткізіледі. Бастапқы геодезиялық негізді құру мерзімдері және астрономиялық-геодезиялық деректерді штабтар мен әскерлерге жеткізу тәртібі зымыран әскерлері мен артиллерияның атысты ашуға уақтылы топогеодезиялық байланысын және дайындығын қамтамасыз етуге тиіс.

Ерекше жағдайларда әрекет ететін әскерлерді (таулы жер, шөлдер, солтүстік аудандар және т.б.) қамтамасыз ету үшін тиісті штабтың нұсқауы бойынша жергілікті жер туралы ақпараты бар басқа да арнайы карталар мен фотоқұжаттар жасалуы мүмкін.

Өзендер учаскелерінің карталары өзеннің әр жағалауынан ені 5-8 км жолақта су бөгеттерін және оларға іргелес жатқан жерлерді егжей-тегжейлі зерделеуге арналған және әскерлердің су бөгеттерін мәжбүрлеуді ұйымдастыру және жүзеге асыру кезінде пайдаланылады. Олар өзен режимі және оған жақындау туралы егжей-тегжейлі деректерді көрсетеді өзен түбінің ені, тереңдігі, ағу жылдамдығы мен топырағы, жағалаулардың тіктігі мен топырағы, гидротехникалық құрылыстар және олар жойылғаннан кейін өзен режимінің мүмкін болатын өзгерістері. Әдетте, мұндай карталар 1:25,000 немесе 1:50,000 масштабында жасалады.

Жоғарыда аталған жер бедерінің өзгеру карталары (жедел түзетілген карталар) осы өзгерістердің әсерімен әскерлердің жабдықтауындағы карталардың типтік бедерлеріне жасалады.

Ұрысты топогеодезиялық қамтамасыз ету жөніндегі мазмұны мен нақты іс-шаралары оның түріне (шабуылға, қорғанысқа), бөлімшелердің жағдайына, жауынгерлік міндеттердің ені мен тереңдігіне, топогеодезиялық тұрғыдан жауынгерлік іс-қимыл жолағының дайындығына, жауынгерлік іс-қимыл ауданының физикалық-географиялық жағдайларына, іс-шараларды орындау үшін уақыттың, күштердің және құралдардың болуына байланысты болады.

Ауданның физикалық-географиялық жағдайлары (таулы жер, орман, шөл, солтүстік аудандар) топогеодезиялық қамтамасыз етуді ұстауға және ұйымдастыруға, атап айтқанда бөлімшелер мен экипаж командирлерін топографиялық карталармен қамтамасыз ету тәртібіне, топогеодезиялық жұмыстардың орындалуын ұйымдастыруға, арнайы карталар мен фотоқұжаттардың мазмұнына әсер етеді.

Я түрі, жауынгерлік міндеттердің ені мен тереңдігі топографиялық карталар мен геодезиялық пункттердің координаттар каталогтарының қоры құрылатын жер бедерінің көлемін, сондай-ақ арнайы карталар мен фотоқұжаттардың түрлерін, мазмұны мен ауқымын айқындайды.

Уақыт күштер мен құралдардың болуы ұрысты топогеодезиялық қамтамасыз ету жөніндегі іс-шаралардың орындалу көлемі мен кезектілігін айқындайды.

Топогеодезиялық жекпе-жектегі қамтамасыз етудің мақсаты бөлімшелер мен штаб командирлерінің қару-жарақ пен жауынгерлік техниканы неғұрлым тиімді пайдалану қабілеті үшін жекпе-жектегі дайындау және жүргізу кезінде жердің сипаты мен қасиеттерін зерделеу және бағалау үшін жағдай жасау болып табылады.

Қорытындылай келе, топогеодезиялық қамтамасыз етудің негізгі міндеттерін тағы бір рет атап өткім келеді:

- топографиялық карталардың, геодезиялық және гравиметриялық пункттер каталогтарының қорларын құру, жаңарту, жинақтау, оларды әскер штабтарына жеткізу;

- цифрлық және электрондық карталар қорларын және жергілікті жер туралы басқа да цифрлық ақпарат құралдарын дайындау, жинақтау және құру және оларды әскерлер мен қаруды басқарудың автоматтандырылған жүйелерімен қамтамасыз ету;

- зымырандарды ұшыруды, авиацияның ұшуын, артиллерияны аруды және әртүрлі мақсаттағы радиотехникалық кешендерді жауынгерлік қолдануды қамтамасыз ету үшін бастапқы геодезиялық және гравиметриялық негіздерді дайындау;

- арнайы карталарды, жергілікті жердің фотоқұжаттарын және топогеодезиялық ақпараттың басқа да құралдарын дайындау және оларды әскерлермен қамтамасыз ету;

- жауынгерлік графикалық құжаттарды шығару;

- федералдық мақсаттағы геодезиялық және картографиялық жұмыстарды орындау.

Қорытынды: осылайша, қызметтік-жауынгерлік міндеттерді, арнайы операцияларды қамтамасыз ету үшін топогеодезиялық қамтамасыз етуге баса назар аударылады.

ӘДЕБИЕТТЕР ТІЗІМІ

1. "Әскери топография" бойынша оқу - әдістемелік құрал. 2012., Петропавл, Қазақстан Республикасы Ішкі істер министрлігінің Ішкі әскерлер Әскери институты.

2. Оқу құралы: Әскери топография негіздері. 2010 ж.а. Юдин.

REFERENCES

1. "Әскери topografiya" boiinsha оқу _ әdistemelik құрал. 2012._ Petropavl_ Қазақстан Respublikasi Ishki ister ministrліginiң Ishki әskerler Әskeri instituti.

2. Оқу құралі_ Әskeri topografiya negizderi. 2010 j.a. Yudin.

БОЕВОЕ ОБЕСПЕЧЕНИЕ ВОЙСК В ТОПОГЕОДЕЗИЧЕСКОМ ОТНОШЕНИИ

КОЖАГУЛОВ Н.С.¹, ДАНИЯРОВ О.С.²

¹начальник цикла общевоинских дисциплин кафедры тактики и общевоинских дисциплин, Академия Национальной гвардии Республики Казахстан, г. Петропавловск. магистр, подполковник.

²слушатель 1 курса специального факультета Военной академии Генерального штаба Российской Федерации, полковник, г. Москва.

Аннотация: В данной статье рассматривается топогеодезическое обеспечение как вид боевого обеспечения специальных операций и выполнении служебно-боевых задач.

Ключевые слова: топогеодезическое обеспечение, координаты, масштаб, астрономо-геодезические данные, азимуты, топографические карты.

KOZHAGULOV N.S.

Head of the cycle of general military disciplines of the department of tactics and general military disciplines, Academy of the National guard of the Republic Kazakhstan, Petropavlovsk. Master, lieutenant colonel.

Abstract. This article discusses topogeodetic support as type of combat support for special operations and performance of service and combat tasks.

Keywords: topogeodesic support, coordinates, scale, astronomical and geodetic data, azimuths, topographic maps.

НЕКОТОРЫЕ ИСТОРИЧЕСКИЕ АСПЕКТЫ ВНЕДРЕНИЯ ПРОГРАММНОГО ОБЕСПЕЧЕНИЯ В УЧЕБНЫЙ ПРОЦЕСС ВОЕННЫХ УЧЕБНЫХ ЗАВЕДЕНИЙ

БЕКАРОВ М.А.¹, СЕКСЕМБАЕВ К.С.²

¹магистр педагогических наук, преподаватель кафедры тактики служебно-боевого применения, Академия Национальной гвардии Республики Казахстан, г. Петропавловск, подполковник. E-mail: prepodtsbp@mail.ru

²магистр педагогических наук, преподаватель кафедры тактики служебно-боевого применения, Академия Национальной гвардии Республики Казахстан, г. Петропавловск, подполковник. E-mail: prepodpmb@mail.ru

***Аннотация.** В научной статье излагается исторические аспекты внедрения программного обеспечения в учебный процесс военных учебных заведений. Также определены факторы, повлиявшие на развитие программного обеспечения в вузах, и задачи, которые должно было выполнить программное обеспечение.*

***Ключевые слова:** процесс обучения, программное обеспечение, научный прогресс, научное исследование, научный подход, программирование машин.*

Государственная программа развития образования в Республике Казахстан на 2020 – 2025 годы предусматривает разработку мер по кардинальным организационным, структурным преобразованиям, обновления содержания высшего профессионального образования, направленного на повышение его качества, решению стратегических задач индустриально – инновационного развития Республики Казахстан на 2021 – 2028 годы, стоящих перед Казахстанской системой образования в новых экономических и социокультурных условиях.

Динамика развития техники, появление новых информационных технологий ставят перед педагогической наукой задачи по осмыслению методов обучения с различными инновациями.

В соответствии с указанной программой, обучение должно стать непрерывным, сопровождающим работника в течение всей его трудовой деятельности и превратиться в часть мотивации. Должны активизироваться формы обучения с использованием проблемного обучения, деловых игр, тестов и компьютерных программ, разрабатываться и использоваться специальные приемы развития творческих способностей работников.

Сегодня стало уже неоспоримым, что в современных условиях быстрого накопления знаний обществом и столь же быстрого их старения, образование в высшей школе должно пониматься не как процесс передачи знаний обучающимся, а как сознания, процесс формирования профессионального мышления и видов деятельности мировоззрения, способов специалиста. Именно поэтому формирование профессионального сознания в процессе обучения и расценивается в настоящее время как центральная проблема вузовской педагогики и психологии. Такая постановка вопроса требует тщательного анализа понятия «профессиональное сознание специалиста» и конкретизации его содержания.

При всем этом для учебного процесса остается центральным вопрос: как же учить мыслить профессионально? Здесь пути определяют те науки, которые непосредственно занимаются формированием мышления, психики, обучения, т.е. педагогика и психология, которые, к сожалению, все еще не стали инструментом определения стратегии тактики и тактики высшего, и в особенности, военного образования.

Развитие научно-технического процесса во всем мире потребовало обеспечения высоким уровнем знаний и умений обучаемых за короткий период обучения. В связи с этим возник кризис в мировой системе образования, вызванный потребностью рационализации и оптимизации образования. Эта проблема встала на повестку дня как злободневная, как следствие и ответ на возрастающие требования жизни. При этом повсеместно начался поиск

пути повышения эффективности образования за счет всемерной интенсификации труда, как педагогов, так и обучаемых. Такой новой системой, способной преодолеть возникшее несоответствие между растущим объемом знаний и возможностью их усвоения, явилась система программированного обучения, реально заявившая о себе в конце пятидесятых годов прошлого столетия.

Появилась она как новое направление развития школ с использованием автоматизированных средств и методов обучения в США, и была основана на достижениях исследований в области линейного программирования. Однако элементы программированного обучения с применением машин для обучения применялись, начиная 20-х годов, и были внедрены в систему профессионально-технического образования. Поэтому приоритет внедрения программированного обучения, несомненно, принадлежит педагогам.

Первые же опытные работы по внедрению программированного обучения показали перспективные возможности этой системы обучения. Для начала опытно-экспериментальных и исследовательских работ были созданы различные центры, фонды и общества, а фонды и общества, а также были проведены ряд конференций, симпозиумов, семинаров. Материалы этих форумов легли в основу руководства для определения направлений дальнейшего развития системы программированного обучения.

Таким образом, пристальное внимание педагогической общественности обращено на изучение нового педагогического явления программированного обучения, внедрение которого предполагало соединить достоинства традиционного обучения с дальнейшим его усовершенствованием и развитием при использовании автоматизированных машин, обучающих систем с осуществлением обратной связи. Исследования, начатые в основном за рубежом и в системе советской педагогики, начиная с 70-х годов, позволили провести большое множество семинаров и конференций, где выявилось множество различных мнений, обозначили основные признаки программированного обучения.

Они следующие:

1. Под программированным обучением понимается процесс организации учебных занятий с программным управлением процесса усвоения знаний, привития умений и навыков обучаемым;
2. Программа управления может быть названа программой обучения, где есть указание последовательности действий, которые необходимо выполнить педагогу и обучаемому для усвоения последним намеченных знаний и умений;
3. Программированное обучение имеет место если программа реализуется не педагогом, а с автоматизированных машин или обучающим программированным учебником;
4. Наличие программы управления, это недостаточный признак для полной характеристики программированного обучения;
5. В решении задачи статистического документирования хода учебного процесса важность роли технических средств не вызывает сомнений.

Через десятки лет с начала использования программированного обучения мировая практика не выработала единой точки зрения по определению содержания этого понятия. При достаточно богатом разнообразии мнений, как противников, так и сторонников программированного обучения, почти все исследователи были едины в следующем:

1. Программированное обучение, с самого начала показало свои перспективные возможности;
2. Выявились необходимость научного изучения и определения особенностей, преимуществ и недостатков как прежних, так и новых систем обучения с привлечением специалистов из различных отраслей знаний;
3. Проводимое в основном групповое обучение, где содержание учебной информации ориентировано на среднего обучаемого, при одинаковом объеме, темпе и степени сложности, для всех обучаемых тормозит процесс дифференциации;

4. Разрабатываемые программы превосходят исполнительские возможности вспомогательного технического оборудования и машин, а внедрение их с использованием простейших систем приводит к перегрузке обучаемых и обучающихся;

5. Военные ведомства считали, что затраты на внедрение окупятся очень быстро при подготовке специалистов, обслуживающих технические устройства, иначе их ошибки в действиях обойдутся намного дороже;

6. Использование обучающих машин, автоматизированных систем аудио и видео средств создали условия для интенсификации учебного процесса, накопления опыта работы;

7. Из-за ограниченности языка «общения», обучаемого с машиной, невозможно вводить в нее достаточно полную информацию и получать ее соответственно в необходимом объеме;

8. Коренной переход к программированному обучению возможен только после нахождения надежных путей программирования, управления формированием внутренней, психической деятельностью человека по усвоению новых знаний и совершенствования, используемых обучающих технических комплексов.

В процессе внедрения программированного обучения был накоплен определенный опыт организации учебного процесса по новой технологии обучения. Однако с годами реформирования и перестройки, введения различных новшеств подверглись отрицанию или просто были забыты многие достижения дидактики высшей школы, что затормозило процесс развития высшей школы республики исследованиях.

Процессы усовершенствования основывались на общих дидактических принципах и служили развитию психолого-педагогической теории обучения. Однако для эффективного и результативного развития теории программированного обучения предъявлялся ряд новых требований к содержанию организации, методике проведения занятий и возможностям используемых технических средств обучения. Определению требований, дополнению, развитию и усовершенствованию существующей системы обучения были направлены усилия педагогических и научных коллективов.

При этом сложившуюся систему образования, построенную в основном на фронтальном аудиторном обучении с преподавателем, а также самостоятельную работу по учебникам в часы этих самостоятельных занятий, пытались сочетать с обучением и таким образом создать новую форму массового обучения.

Таким образом поиск новых форм и методов программированного обучения требовал научного определения преимуществ и недостатков прежних систем обучения. Успехи и недочеты программногo обучения были забыты, в настоящее время в этом направлении сделан большой шаг. Все выше сказанное подтверждает то, что научный прогресс в учебном процессе движется в правильном направлении.

СПИСОК ЛИТЕРАТУРЫ

1 Указ Президента Республики Казахстан от 29 сентября 2017 года №554 «Военная доктрина Республики Казахстан», Астана, Акорда;

2 Закон Республики Казахстан от 10 января 2015 года, №274-V «О Национальной гвардии Республики Казахстан», Астана, Акорда;

3. Закон Республики Казахстан от 27 июля 2007 года № 319-III «Об образовании», Астана, Акорда;

4. Закон Республики Казахстан от 18 февраля 2011 года № 407-IV «О науке», Астана, Акорда.

5. Государственная программа развития образования в Республике Казахстан на 2020 – 2025 годы.

REFERENCES

1. Decree of the President of the Republic of Kazakhstan dated September 29, 2017 No. 554 "Military Doctrine of the Republic of Kazakhstan", Astana, Akorda;

2. Law of the Republic of Kazakhstan dated January 10, 2015, No. 274-V "On the National Guard of the Republic of Kazakhstan", Astana, Akorda;

3. Law of the Republic of Kazakhstan dated July 27, 2007 No. 319-III "On Education", Astana, Akorda;
4. Law of the Republic of Kazakhstan dated February 18, 2011 No. 407-IV "On Science", Astana, Akorda.
5. The State program of education development in the Republic of Kazakhstan for 2020 – 2025.

ӘСКЕРИ ОҚУ ОРЫНДАРЫНЫҢ ОҚУ ПРОЦЕСІНЕ БАҒДАРЛАМАЛЫҚ ҚАМТАМАСЫЗ ЕТУДІ ЕНГІЗУДІҢ КЕЙБІР ТАРИХИ АСПЕКТІЛЕРІ

БЕКАРОВ М.А.¹, СЕКСЕМБАЕВ К.С.²

¹ педагогика ғылымдарының магистрі, Қазақстан Республикасы Ұлттық ұланы академиясының ҚЖҚТ кафедрасының оқытушысы, Петропавл қ., подполковник. E-mail: prepodtsbp@mail.ru

² педагогика ғылымдарының магистрі, Қазақстан Республикасы Ұлттық ұланы академиясының ҚЖҚТ кафедрасының оқытушысы, Петропавл қ., подполковник. E-mail: prepodpmb@mail.ru

***Аннотация.** Ғылыми мақалада әскери оқу орындарының оқу процесіне бағдарламалық қамтамасыз етуді енгізудің тарихи аспектілері көрсетілген. Сондай-ақ жоғары оқу орындарында бағдарламалық қамтамасыз етудің дамуына әсер еткен факторлар және бағдарламалық қамтамасыз ету орындауы тиіс міндеттер айқындалды.*

***Түйінді сөздер:** оқу процесі, бағдарламалық қамтамасыз ету, ғылыми прогресс, ғылыми зерттеу, ғылыми тәсіл, машиналарды бағдарламалау.*

SOME HISTORICAL ASPECTS OF THE INTRODUCTION OF SOFTWARE IN THE EDUCATIONAL PROCESS OF MILITARY EDUCATIONAL INSTITUTIONS

BEKAROV M.A.¹, SEKSEMBAEV K.S.²

¹ Master of Pedagogical Sciences, lecturer of the TSBP Department of the Academy of the National Guard of the Republic of Kazakhstan, Petropavlovsk, Lieutenant Colonel. E-mail: prepodtsbp@mail.ru

² Master of Pedagogical Sciences, lecturer of the TSBP Department of the Academy of the National Guard of the Republic of Kazakhstan, Petropavlovsk, Lieutenant Colonel. E-mail: prepodpmb@mail.ru

***Abstract.** The scientific article describes the historical aspects of the introduction of software in the educational process of military educational institutions. The factors that influenced the development of software in universities and the tasks that the software had to perform were also identified.*

***Keywords:** learning process, software, scientific progress, scientific research, scientific approach, machine programming.*

К ВОПРОСУ О ТЕОРЕТИЧЕСКИХ ОСНОВАХ ПУНКТУАЦИИ РУССКОГО ЯЗЫКА

КОСМАГАМБЕТОВ А.С.

преподаватель кафедры языковой подготовки, Академия Национальной гвардии Республики Казахстан, г. Петропавловск, подполковник. E-mail: gnarbayeva@mail.ru

Аннотация. В статье раскрываются некоторые теоретические основы современного русского языка, а именно вопросы пунктуации в устной и письменной речи, взаимоотношения между частями расчлененного текста, грамматические способы оформления лексического материала, сочетаемость ритмомелодических средств с другими сторонами произносимого текста.

Ключевые слова: пунктуация, знаки препинания, устная и письменная речь, ритмомелодическая фигура, синтаксическое членение речи, лексический материал, формально-грамматическая структура.

Введение.

История пунктуации свидетельствует о том, что знаки препинания возникли из потребности разделения письменного текста на отрезки большей или меньшей самостоятельности в соответствии со смысловой структурой речи. Первым и наиболее надежным основанием для такого членения могло быть, конечно, только членение соответствующего устного высказывания посредством пауз. Таким образом, первые знаки препинания, как показывает история пунктуации во всех языках, обозначали паузы большей или меньшей длительности внутри письменного текста. Само собой разумеется, что пишущие могли удовлетворяться такой примитивной пунктуацией только в течение первоначальных этапов пользования письмом. И действительно, по мере развития письменности, и в особенности после введения и распространения книгопечатания, система пунктуации усложнялась и углублялась, пока за сравнительно краткий период не достигла того состояния, которое сохраняется в своих основных чертах в современных европейских языках. Но так как процесс развития пунктуации шел почти стихийно, лишь изредка и только в отношении частных своих правил подвергаясь обязательной регламентации, то существующая в настоящее время пунктуация не отражает какой-либо единой, последовательно проводимой системы. Тем не менее современная пунктуация в целом удовлетворительно обслуживает наиболее важные практические потребности пишущих, стремящихся выразить в тексте те или иные смысловые отношения и оттенки, равно как и интерес читателя, нуждающегося в наиболее верном и полном восприятии последних.

Основная часть.

Чтобы уяснить себе существо тех функций, которые выполняет современная пунктуация, нужно прежде всего рассмотреть ее отношение к обоим видам речи - устной и письменной. А.М. Пешковский считал единственно важным установить, чему знаки препинания соответствуют в устной речи. И он утверждал, что, в то время как многие структурно-синтаксические стороны предложения не находят отражения в нашей пунктуационной системе, почти все употребляемые нами знаки препинания читаются, т. е. знаки препинания в подавляющем своем большинстве служат для обозначения ритмомелодии речи. Ритмомелодическая сторона нашей речи отражает, по мнению Пешковского, не синтаксическое членение речи и не взаимоотношения между частями расчлененного текста, а «декламационно-психологическое» его расчленение. Те случаи, когда знаки препинания «не читаются», и случаи, когда ритмомелодия должна была бы отмечаться, но согласно нашим правилам не отмечается, рассматриваются Пешковским как проявление досадного несовершенства нашей пунктуации, которое должно быть устранено. Пешковский, конечно, признает, что в ряде случаев синтаксическая структура речи совпадает с ритмомелодической

и что можно считать ставящиеся в этих случаях знаки препинания и «грамматическими», но это, с его точки зрения, не меняет принципиальной стороны дела [1, с. 117].

Неверна здесь вся постановка вопроса, так как не принимаются во внимание коренные различия между речью устной и письменной. Конечно, всякое устное высказывание может быть точно записано и каждый письменный текст может быть прочитан. Но это не превращает устное высказывание в письменную речь со всеми ее характерными чертами, а письменный текст полностью в речь устную со всеми ее особенностями. Хорошо известно, что эти две разновидности человеческой речи обладают наряду с общими чертами и важными специфическими различиями, вытекающими из целей, ради достижения которых люди прибегают в одних случаях к устной речи, в других к письму, а также из тех внешних и внутренних условий, в которых протекают процессы устной беседы и письменного общения.

Для исчерпывающего выражения мыслей и чувств далеко недостаточно одних только слов, организованных посредством тех или иных грамматических приемов. В языках существуют, кроме лексики и грамматики, многие и разнообразные вспомогательные средства, которыми говорящие и пишущие пользуются в процессе языкового общения. Даже сами грамматические способы оформления лексического материала не во всем одинаковы при выражении одних и тех же мыслей в речи устной и в речи письменной. Тем более разнятся другие способы, применением которых выражение мысли доводится до возможной ее полноты и точности, а чувства, сопровождающие выражаемую мысль, находят надежный путь к эмоциональной сфере собеседника или читателя. Всякий знает по личному опыту, как трудно бывает воспринимать устную речь, построенную в стиле речи письменной. Но не более пригоден для многих письменных жанров стиль устной речи с его специфическими особенностями лексики и грамматического строя.

Таким образом, поставить знак равенства во всех отношениях между речью устной и речью письменной и на этой основе утверждать, что пунктуация выполняет в письменном тексте ту же самую роль, какую ритмомелодия выполняет в устной речи, неправильно. Это означает, что между некоторыми ритмомелодическими фигурами и знаками препинания нет соответствия. Такое соответствие, безусловно, существует, поскольку ритмомелодия в устной речи и знаки препинания на письме в известных случаях выражают одни и те же смысловые отношения и оттенки, вкладываемые говорящим и пишущим в предложение. Не следует также преувеличивать выразительности тех ритмомелодических фигур, которыми мы оперируем в нашей устной речи, и на этом основании утверждать, что существует четкое соответствие между ними и теми или иными знаками препинания. Одно дело, например, ритмомелодия так называемого перечисления, которое на письме обычно обозначается запятыми, а другое дело ритмомелодия «восклицательности», обозначаемая знаком восклицательным: в первом случае члены предложения, обозначающие перечисляемые предметы, качества или действия, произносятся обычно в одинаковом ритме, с одинаковым повышением тона и с одинаковой тембровой окраской голоса, во втором случае возможны различная степень голосовой насыщенности предложения (восклицательное предложение может быть произнесено даже шепотом), различные приемы выделения отдельных членов предложения и т. п. Поэтому следует считать также преувеличенным утверждение, что на основе усвоения ритмомелодии можно усвоить искусство постановки знаков препинания, соответствующих тем или иным ритмомелодическим фигурам. Известно, что случаи, когда мы прибегаем к ритмомелодии при постановке знаков препинания, крайне ограничены: обычно это имеет место при решении вопроса о выделении обособленных оборотов внутри предложения, например: «Самым интересным человеком, после дьячка, встал перед Матвеем Пушкарь» (М. Горький) [2, с. 164] о разделении следующих одно за другим простых предложений точками, точками с запятой или запятыми и немногих других, например: «Сердце мое сильно забилося, Лошади тронулись, колокольчик загремел, кибитка полетела (Пушкин), «Я не мог уснуть; печаль наполняла мою душу. Я видел в Петронии не только щедрого благодетеля, но и друга, искренно ко мне привязанного. Я уважал его обширный ум; я любил его прекрасную душу»

(Пушкин), «Луна сияла; все было тихо; топот лошадей один раздавался в ночном безмолвии» (Пушкин) [3, с. 27].

В положениях Л.В. Щербы, которые он развивает в упомянутой выше статье, нельзя не заметить серьезной непоследовательности. Определив пунктуацию как правила употребления знаков препинания для обозначения фразовой интонации, Л.В. Щерба тотчас же начинает шаг за шагом отходить от этого своего утверждения. Он оговаривается, что членение речи мысли и связь между частями ее, а также разные смысловые оттенки их выражаются в речи не только интонационно, но и отдельными словами, формами слов и порядком их, то указывает на случаи, когда различные средства выражения членения речи противоречат друг другу, и в конце концов приходит к выводу, что реально существующие в языках пунктуационные правила опираются не только на интонацию», но и непосредственно на смысловую сторону текста и на формально-грамматическую его структуру. Но гораздо важнее признание Щербы, что сама «интонация» - это тоже лишь система обозначений - (в устной речи) членения речевого потока, отношений между его частями и разных смысловых оттенков речи [4, с. 413-418].

Ни Пешковский, ни Щерба не поставили вопроса о том, все ли без исключения, что требует своего выражения посредством ритмомелодии в устной речи, нуждается в обозначении посредством знаков препинания в речи письменной. Следует при этом иметь в виду как общий характер различия между речью устной и речью письменной (о чем частично говорилось выше), так и то, что средства ритмомелодии во много раз богаче и многообразнее, нежели средства пунктуаций. К тому же, самая сочетаемость ритмомелодических средств с другими сторонами произносимого текста, такими, как фонетический состав слов (например, количество и качество гласных и согласных звуков), место ударения, энклитики и проклитики, тип предложения со стороны его размера, имеющий значение с точки зрения возможности его охвата слухом и сознанием в один прием, и некоторыми другими, может носить совершенно иной характер, нежели сочетаемость знаков препинания с написанным отрезком текста, воспринимаемого зрением (между прочим, в случае надобности текст может быть перечитан и даже не один раз). В то время как ритмомелодия входит в устную речь как неотъемлемая составная ее часть, органически спаянная с другими ее сторонами (звуками, формами слов), знаки препинания, при всей их функциональной связанности с написанным текстом, все же представляют собой нечто более самостоятельное, добавляемое к словам, их формам, их расположению и внутренним связям. Вряд ли можно сомневаться в том, что человеческая речь и в дописьменный период не звучала без ритмомелодии (какова она была, насколько она была богата и выразительна, мы сейчас не можем судить); знаки же препинания, как известно, стали употребляться значительно позже появления самого письма причем вначале функции их были элементарны и лишь постепенно расширялись и усложнялись.

Как у Пешковского, так и у Щербы наблюдается одна общая неправильность в подходе и в разрешении выдвигаемых ими пунктуационных вопросов. Она заключается в том, что они не отделяют принципиальную сторону этой проблемы от ее практической части, т. е. теорию пунктуации от тех действующих в языках (у Пешковского в русском, у Щербы русском В и некоторых иностранных) практических правил употребления знаков препинания, которые, как известно, складывались исторически, в течение нескольких столетий, и уже по одной этой причине не могут представлять собою строго выраженной системы. Пешковский взял за основу пунктуационные правила Грота и, критикуя их с точки зрения своего понимания назначения пунктуации, нашел в этих правилах ряд недостатков. Но он поступил бы правильнее, если бы для убедительности своих взглядов предложил правила, совершенно не оглядываясь на существующую пунктуационную практику. То же в общем относится и к Щербе, который, с одной стороны, пытался вскрыть систему европейской пунктуации, а с другой высказал отдельные, частного характера, замечания по поводу удачных и неудачных, с его точки зрения, существующих пунктуационных правил.

Так, оба названных автора рассматривают как недостаток русской пунктуации то, что в том месте, где в середине предложения слышится повышение тона, в ряде случаев не

разрешается ставить запятую, ср. примеры Пешковского: «Подходит он к ней и говорит...», «Ни он, ни я не знаем...»; примеры Щербы: «Мой дядя был старый революционер», «Мои родственники с отцовской стороны приехали наконец в Москву». В этих предложениях на месте вертикальной черты первый хотел бы видеть запятую, а второй не обязательно запятую, но во всяком случае какой-нибудь знак препинания. Отсутствие знака препинания в этих и в ряде подобных случаев они считают недостатком потому, что в них повышение тона, наличествующее в устной речи, остается не отмеченным на письме. Пешковский утверждал, что отсутствие запятой не позволяет правильно прочитать такое предложение. Это вытекает из его взгляда, что функция знаков препинания состоит в том, чтобы указывать, как следует произносить текст, подобно тому как нотные значки указывают, как нужно петь текст, написанный под нотными строками. Полагая, как мы видели выше, что в выражениях типа «Дом где я живу» запятая противоречит не только интонации, но и смысловому членению, так как синтагма «дом где я живу» по смыслу равна синтагме «наш дом», Щерба считает, что фиксирование посредством запятой того строения «фразы», которое мы имеем в случае «дом где я живу», в отличие от строения «фразы» типа «наш дом» не имеет никакого значения. Но этим он игнорирует значение того различия, которое представляют собой эти фразы как два различных существующих в русском языке структурно-синтаксических оборота речи, далеко не однозначных. Что касается «очевидного членения» в других приведенных Щербой примерах, то здесь уместно то же замечание, какое было сделано по поводу высказывания Пешковского относительно отсутствия запятой в его примерах [1, с. 344].

Заключение

Таким образом, пунктуация наряду с графикой и орфографией является одним из материальных элементов письменного как все другие его элементы, служит целям общения между людьми (между пишущими и читающими). Поэтому в пунктуации следует различать две стороны: то, что относится к пишущему, и то, что относится к читающему. Пунктуация является средством, при помощи которого пишущий выражает определенные значения и оттенки, вкладываемые им в свое письменное высказывание, а читающий, видя пунктуационные знаки в написанном (напечатанном) тексте, на основании их воспринимает выражаемые ими значения и оттенки. Из этого вытекает, что значения и оттенки, выражаемые знаками препинания, должны быть совершенно одинаковыми для пишущего и читающего. А так как все пишущие выступают и в роли читающих, а все читающие в роли пишущих, то значения знаков препинания должны быть едиными для всех грамотных людей, пользующихся тем или иным языком.

Известно, что пишущие иногда (а некоторые часто) ставят знаки препинания, не считаясь с общепринятым их употреблением; при этом возможна различная степень отступления от установленных правил. Пока отступления остаются пределах, не препятствующих общению пишущего с читающим, т. е. не приводящих к затрудненному или превратному пониманию написанного, пунктуация продолжает выполнять свою основную социальную функцию. Иногда нам кажутся отступлениями и нарушениями особенности в постановке знаков препинания, которые имеют своей причиной сознательное намерение пишущего выразить такой смысловой оттенок, которого могло бы и не быть в данном случае и которого читающий поэтому не ожидает, однако должен воспринять его на основании поставленного знака препинания.

СПИСОК ЛИТЕРАТУРЫ

1. Пешковский А.М. Школьная и научная грамматика: опыт применения науч.-граммат. принципов к шк. практике. — 2-е изд., испр. и доп. с прил. докл.: "Роль выразительного чтения в обучении знакам препинания", читан. на Первом Всерос. Съезде преподавателей рус. яз. сред. шк. в Москве. — М.: Лит.-Изд. Отд. Нар. Комиссариата по Просвещению, 1918. — 125, [1] с.
2. Горький М. Собрание сочинений. — М., 2020. — 458 с.
3. Пушкин А.С. Избранное. — М., 2005. — 280 с.

4. Щерба Л. В. Языковая система и речевая деятельность / Ред. Л. Р. Зиндер, М. И. Матусевич; Акад. наук СССР, Отд-ние лит. и яз., Комис. по истории филол. наук. — Л.: Наука. Ленингр. отд-ние, 1974. — 427, [1] с.: 1 л. портр. — Библиогр.: с. 413-418.

REFERENCE

1. Peshkovskij A.M. SHkol'naya i nauchnaya grammatika: opyt primeneniya nauch.-grammat. principov k shk. praktike. — 2-e izd., ispr. i dop. s pril. dokl.: "Rol' vyrazitel'nogo chteniya v obuchenii znakam prepiniyaniya", chitan. na Pervom Vseros. S"ezde prepodavatelej rus. yaz. sred. shk. v Moskve. — М.: Lit.-Izd. Otd. Nar. Komissariata po Prosveshcheniyu, 1918. — 125, [1] s.
2. Gor'kij M. Sobranie sochinenij. — М., 2020. — 458 s.
3. Pushkin A.S. Izbrannoe. — М., 2005. — 280 s.
4. SHCHerba L. V. YAzykovaya sistema i rechevaya deyatel'nost' / Red. L. R. Zinder, M. I. Matusevich; Akad. nauk SSSR, Otd-nie lit. i yaz., Komis. po istorii filol. nauk. — L.: Nauka. Leningr. otd-nie, 1974. — 427, [1] s.: 1 l. portr. — Bibliogr.: s. 413-418.

ОРЫС ТІЛІ ПУНТУАЦИЯСЫНЫҢ ТЕОРИЯЛЫҚ НЕГІЗДЕРІ ТУРАЛЫ

КОСМАГАМБЕТОВ А.С.

Қазақстан Республикасы Ұлттық ұланы Академиясының тілдік дайындық кафедрасының оқытушысы, подполковник, Петропавл қ., E-mail: gnarbayeva@mail.ru

Аңдатпа. Мақалада қазіргі орыс тілінің кейбір теориялық негіздері, атап айтқанда ауызша және жазбаша сөйлеудегі тыныс белгілері, бөлінген мәтін бөліктері арасындағы байланыс, лексикалық материалды орналастырудың грамматикалық тәсілдері, ырғақтық және әуезді құралдардың басқа аспектілерімен үйлесімділігі ашылады.

Түйінді ұғымдар: пунктуация, тыныс белгілері, ауызша және жазбаша сөйлеу, ырғақты әуезді тұлға, сөйлеуді синтаксистік бөлу, лексикалық материал, формальды грамматикалық құрылым.

TO THE ISSUE OF THEORETICAL FOUNDATIONS OF THE RUSSIAN LANGUAGE PUNCTUATION

KOSMAGAMBETOV A.S.

Teacher of Languages Department of National Guard Academy of the Republic of Kazakhstan, Petropavlovsk, Lieutenant Colonel, E-mail: gnarbayeva@mail.ru

Annotation. The article reveals some theoretical foundations of the modern Russian language, namely the issues of punctuation in oral and written speech, the relationship between parts of a divided text, grammatical ways of arranging lexical material, the compatibility of rhythmic-melodic means with other aspects of the spoken text.

Keywords: punctuation, punctuation marks, oral and written speech, rhythmic-melodic figure, syntactic division of speech, lexical material, formal grammatical structure.

ДЕНЕ ШЫНЫҚТЫРУДЫҢ ЕҢБЕК ПЕН ДЕНСАУЛЫҚҚА ӘСЕРІН ТАЛДАУ

ТАМАНОВ К.О.

магистр, дене дайындығы және спорт кафедрасының аға оқытушысы –дене дайындығы және спорт бастығы, Қазақстан Республикасы Ұлттық ұланының академиясы, майор, Петропавл қ. E-mail: k_tamanov@mail.ru

Андатпа. Дене шынықтыру адам өміріндегі маңызды құрамдас бөлік болып табылады, өйткені спорт тек физикалық жағдайды ғана емес, психологиялық жағдайды да жақсартады. Оқу процесі есте сақтаудың ақыл-ой еңбегі болып табылады және ойлау қозғалысын ынталандырады және спортпен шұғылдану бұл процесстерді арттыруға көмектеседі.

Түйінді сөздер: спорт, дене шынықтыру, қозғалыс, денсаулық, жұмысқа қаблеттілік, белсенділік.

КІРІСПЕ

Денсаулық – әр адамның ғана емес, бүкіл қоғамның баға жетпес байлығы. Жақын және қымбатты адамдармен кездескенде, қоштаса отырып, біз оларға жақсылық пен зор денсаулық тілейміз, өйткені бұл толық және бақытты өмірдің басты шарты және кепілі. Денсаулық біздің жоспарларымызды орындауға, негізгі өмірлік міндеттерді сәтті шешуге, қиындықтарды жеңуге және қажет болған жағдайда айтарлықтай шамадан тыс жүктемелерге көмектеседі. Адамның өзі ақылмен сақталған және нығайтқан мықты денсаулық оның ұзақ және белсенді өмір сүруін қамтамасыз етеді.

Ғылыми дәлелдер көрсеткендей, адамдардың көпшілігі гигиеналық ережелерді сақтаса, 100 жылға дейін немесе одан да көп өмір сүруге мүмкіндік алады.

Қазіргі уақытта халық арасында денсаулық мәселесі өте жиі кездеседі. Зерттеу деректеріне сүйене отырып, халықтың физикалық белсенділігі тұрақты түрде төмендейді деген қорытынды жасауға болады. Бұған цифрлық технологияларды енгізу, автомобиль көлігінде орын ауыстыру себебінен қозғалыс белсенділігін төмендету, жұмыс орындары мен үй тұрмысын автоматтандыру ықпал етеді. Мұндай жағдайларда адамның ми жасушалары оттегінің қажетті мөлшерін алмайды, есте сақтау қабілеті, ойлау процестерінің сапасы нашарлайды. Жаттығу бүкіл денеге әсер етіп қана қоймайды, сонымен қатар қанның оттегімен қанығуына ықпал етеді, бұл өз кезегінде мидың денсаулығы үшін өте маңызды. Сондықтан өмір бойы қозғалыс белсенділігі мен ашық ауада болу қажет.

Адам үшін қозғалысқа деген қажеттілік организмнің жалпы биологиялық қажеттілігі болып көрінеді, ол адамның эволюциялық дамуының барлық кезеңдерінде тіршілік әрекеті мен қалыптасуының негізін құрайды. Адамның дамуы және белсенді бұлшықет жұмысы ажырамас байланысқа ие.

Дене белсенділігінің төмендеуімен дененің жалпы бейімделу қабілеті айтарлықтай төмендейді, бұл гормоналды резервтерді азайтады. Осының арқасында органдар мен тіндердің жұмысын реттеудің "Кәрілік" механизмінің мерзімінен бұрын қалыптасуы мүмкін.

Дене жаттығуларының адам ағзасына әсер етуінің мәні мынада: тіпті салыстырмалы түрде қарапайым қозғалыстар да көптеген бұлшықеттердің қатысуымен жүзеге асырылады, бұл өз кезегінде жүйке орталықтарының жұмысын сақтай отырып, орталық жүйке жүйесін ынталандырады. Ұзақ уақытқа созылған психикалық белсенділік кезінде қаңқа бұлшықеттерінің кернеуі күшейеді, бұл қатты психикалық шаршауды және бұлшықет кернеуін тудырады. Тежеу процесі басталады. Адамда зейін, реакция жылдамдығы, шоғырлану төмендейді.

Сондықтан оқушылардың өз денсаулығына қатынас мәдениетін тәрбиелеу өте маңызды. Интеллектуалдық белсенділік процесінде дене жаттығуларының рөлін саналы түрде

түсіну денені стресстік жағдайлардан босатып, күнделікті режимді дұрыс қалыптастыруға көмектеседі. Дене жаттығуларының әсерінен жыл бойы оң өзгерістер болады.

Қозғалыссыз өмір салтын ұстанатын адамдарда көптеген аурулар және иммунитет төмендейді. Мысалы, физикалық белсенділікпен айналыспайтын зияткерлік еңбек адамдарында инфаркт физикалық еңбек арқылы жұмыс істейтін адамдарға қарағанда 2-3-те жиі кездесетіні туралы мәліметтер бар.

Спорт адам денсаулығына оң әсер ететінін, профилактикалық нәтиже беретінін бәрі бұрыннан біледі. Дене шынықтырумен үнемі айналысу – бұл ең адал қоршаған ортаның көптеген факторларының, жалпы аурулардың жағымсыз салдарын жоюдың құралы. Егер спортпен шұғылдану әр адамның өмірінің міндетті бөлігіне айналса, онда халықтың өмір сүру деңгейі айқын артады, қызметкерлердің кәсібилігі, білім алушылардың еңбекке қабілеттілігі мен дағдылары жаңа күшке ие болады. [1, 16]

Оқытудағы жетістіктер және олардың еңбек міндеттерін орындау көбінесе дене тәрбиесі қатты әсер ететін еңбекке қабілеттілікке байланысты. Қолайсыз салдарлар, ағзадағы патологиялық өзгерістер қозғалыс жетіспеушілігімен ғана емес, тіпті қалыпты өмір салтымен де дамиды, бірақ қозғалтқыш режимі генетикалық бағдарламаның "ойластырылған" сипатына сәйкес келмеген кезде [1, 23]. Физикалық белсенділіктің жеткіліксіздігі метаболизмнің бұзылуына, төзімділіктің бұзылуына, гипоксияға (оттегінің жетіспеушілігі) әкеледі.

Еңбекке қабілеттілік – адамның белгілі көлемдегі және сапалы жұмысты орындауына мүмкіндік беретін денсаулық жағдайы. Еңбекке қабілеттілік жас ұлғайған сайын ағзаның қартаюы нәтижесінде төмендеуі мүмкін, ауру кезінде уақытша жоғалуы, тұрмыстық немесе өндірістік жарақат, созылмалы ауру немесе улану нәтижесінде біржола (толық немесе ішінара) жоғалуы мүмкін.

Еңбекке қабілеттілік – бұл организмнің физиологиялық және психикалық функцияларының мүмкіндігімен белгіленген адамның позициясы, ол оның қажетті уақыт аралығында белгілі бір сапада жұмыс істеу қабілетін сипаттайды.

Дене жаттығуларының маңыздылығы денсаулыққа жағымды әсер етумен шектелмейді, оның объективті критерийлерінің бірі адамның физикалық еңбекке қабілеттілік деңгейі болып табылады. Спорттық жаттығулардың кең жағымды сипаттамасы дененің қолайсыз факторлардың әсеріне төзімділігін арттыруға бағытталған. Денсаулық деңгейі жоғары болған кезде адамның еңбекке қабілеттілігі де жақсы болады.[2, 28]

Жоғары еңбекке қабілеттілік жаттығу процесімен бірге толық сапалы тамақтанудың тепе-теңдігін сақтауды білдіреді. Дене жаттығулары қозғалыс белсенділігін оңтайландырудың негізгі құралы болып табылады, бірақ қазіргі кезеңде халықтың шынайы физикалық белсенділігі дене шынықтыру қозғалысының ересек әлеуметтік сұраныстарына сәйкес келмейтінін және халықтың физикалық жағдайының тиімді өсуіне кепілдік бермейтінін мойындау керек.[2, 38]

Еңбекке қабілеттіліктің келесі түрлері бар:

- жалпы еңбек қабілеттілігі – қалыпты жағдайда кез келген жұмысты орындау мүмкіндігі;

- кәсіптік жұмысқа қабілеттілік – белгілі бір кәсіпте, лауазымда, белгілі бір жағдайларда жұмыс істеу қабілеті;

- толық емес еңбек қабілеттілігі – жеңілдетілген жағдайларда ғана жұмыс істеу қабілеті (мысалы, толық емес жұмыс күнімен).

Физикалық жағдайды оңтайлы деңгейге көтеру үшін "сауықтыру жаттығулары" деп аталатын бұлшықет қызметінің ұйымдастырылған формаларының арнайы жүйелері бар. Жаттығу әдістері орындалатын жаттығулардың жиілігі, жүктемесі және көлемі бойынша ерекшеленеді [3]

Өндіріс жүйесіндегі дене шынықтырудың негізгі бағыттарының бірі – жоғары еңбекке қабілеттілік пен еңбек өнімділігін қамтамасыз ететін адам ағзасының функционалды жағдайын жақсарту. Дене шынықтыру адам денсаулығының сапасын жақсартуға ықпал етеді, ақыл-ой белсенділігін арттырады және жалпы денені сауықтырады. Жаттығудың пайдасы

бұрыннан дәлелденген. қоғамда спорттық мәдениетті қалыптастыру қоғамның денсаулығын сенімді сақтаудың жоғары деңгейін қамтамасыз етуге көмектеседі.

Дене жаттығулары шаршауды азайтуға, жұмысты жеңілдетуге көмектеседі. сіз кез-келген өндірістік жағдайда жұмыс орнында жеңіл практикалық жаттығулар жасай аласыз, өйткені олар әр қызметкерге қолжетімді, олардың фитнес деңгейіне және денсаулық жағдайына сәйкес келеді. Физикалық белсенділік еңбек құрылымын бұзбайды және технологиялық процеспен үйлеседі. Жаттығу және аэробты жаттығулар қан айналымын жақсарту және оттегін көбірек тұтыну арқылы оның өсуіне ықпал етеді. Жемісті спортпен шұғылданду үшін мотивация қажет, ол үшін мидың префронтальды қыртысы жауап береді. Егер сіз өзіңізге ұнайтын физикалық белсенділікпен айналыссаңыз, мотивация артады. Жаттығудың кез-келген түрін орындау кезінде эмоционалды әсер мен оң көзқарас өте маңызды.

Жүйелі дене шынықтыру процесінде ми қыртысының жоғары белсенділігі және жүйке жүйесінің қызметі жақсарады. Әр түрлі жүйке орталықтарының қозу және тежелу процестерінің өзара әрекеттесуі неғұрлым нәзік жүзеге асырылады. Анализаторлардың функциялары жақсарады. Олар қозғалыс әрекеттерін неғұрлым сараланған түрде жүзеге асырады [4, 307].

Қозғалыссыз өмір салты, созылмалы ұйқының болмауы, стресс, дұрыс тамақтанбау және жаман әдеттер өмір сүру қабілеті мен сапасын айтарлықтай төмендетеді. Сондықтан әрбір заманауи адамға ми тамырларын нығайтатын жаттығулар қажет. Терапия мен алдын-алу әдістерінің арасында дұрыс физикалық жаттығулар мен жаттығулар, тыныс алу әдістері, релаксация ұсынылады. Йога тәжірибесінде бас үшін көптеген пайдалы жаттығулар бар. Орындау үшін ерекше қолайлы моральдық көзқарас пен релаксация, мазасыз ойлардың болмауы қажет. Тыныс алудың кешігуі ми қан айналымын белсендіреді және миға түсетін қанды тазартады. Миды тамақтандыратын қан тамырларының серпімділігін жақсарту үшін бастың бұралуы мен қисаюы, тыныс алу жаттығулары, жедел гимнастика пайдалы. Мұның бәрі ми жасушаларына қан ағымын арттырады және жаңа нейрондық байланыстардың пайда болуын ынталандырады, ақыл-ой жұмысын белсендіреді.

Дене шынықтырудың жұмысқа қабілеттілікке әсер етуінің негізгі себебі – стресс. Стресс теориясы бойынша зерттеу жүргізген, (стрессті медициналық және ғылыми идея ретінде ұсынды және танымал еткен Г. Селье егер біз бес түрлі стрессті қабылдайтын болсақ: имобилизация, қан кету, суыққа ұшырау, ауырсыну немесе гипогликемия (тамақ ішпеген кезде немесе қарқынды физикалық күш салғаннан кейін пайда болады), онда стресс гомеостазды сақтау үшін организмнің адаптивті-компенсаторлық спецификалық реакциясын белсендіреді дегенді айтады. Адаптивті жауап белгілі бір орталық тізбектердің белсендірілуін көрсетеді, генетикалық және конституциялық бағдарламаланған және қоршаған орта факторларымен үнемі модуляцияланады [5].

Оқу-еңбек міндеттерін сәтті орындау үшін білім алушылардың жоғары физикалық өнімділігі маңызды фактор болып табылады. Физикалық еңбекке қабілеттілік – бұл білім алушылардың білім беру процесінде кәсіби білім мен дағдыларды толық игеру үшін физикалық және ақыл-ой қабілеттерінің жоғары деңгейінің маңызды көрсеткіштерінің бірі.

Дене шынықтыру адамның жұмысына өте әсер етеді, психикалық және эмоционалдық жағдайдың сапасын тиімді жақсартуды қамтамасыз етеді. Жүйелі физикалық белсенділіктің әсерінен жаттығу әсерінің дамуы жүйке-бұлшықет аппараттарының, жүректің және бүкіл жүрек-тамыр жүйесінің өнімділігінің артуына әкеледі. Өте сау болу және адамгершілік функциялары мен міндеттерін жедел орындау үшін кез-келген қызмет саласында табысты болуды үйрену керек және сіздің өміріңізге физикалық белсенділікті қосу қажет.

ҚОРЫТЫНДЫ

Гиппократ гимнастика, жаттығу, серуендеу жұмыс қабілеттілігі, денсаулық толыққанды және қуанышты өмірін сақтағысы келетіндердің күнделікті өміріне берік енуі керек дегенді айтады. Белсенді әрекеттер кезінде позитивті көзқарас пен жақсы көңіл-күй

кажет. Тұрақты жаттығулар денеге стресстік жаттығулардан гөрі көп пайда әкеледі, сонымен қатар еңбекке қабілеттілікті жоғарылатады деген ойды ұстанады ғалымдар.

ӘДЕБИЕТ ТІЗІМІ

1. Виноградов П. А. Жұмысшылардың дене шынықтыруы және спорты/ м.: кеңестік спорт, 2015.
2. Кобяков Ю. П. Дене шынықтыру. Салауатты өмір салтының негіздері: Оқу құралы / Феникс, 2012.
3. Жұмыс қабілеттілігін реттеудегі дене шынықтыру құралдары // Электрондық ресурс: <https://megaobuchalka.ru/1/7444.html> (өтініш берілген күні 01.12.2022).
4. Столяр К. Жоғары білім беру студенттерінің дене тәрбиесі процесінде жана қозғалыстарды оқытудағы функционалдық жүйелер теориясының практикалық қолданылуы / Э. Столяр, с. Ю. Витко, и. Н. Антонова // экономикалық университеттегі гуманитарлық білім: материалдар V Халықаралық ғылыми-тәжірибе. Конф.- М: РЭУ им. Г. В. Плеханова, 2017. 303-311 ББ7
5. Селье Г. Гипотеза общего адаптационного синдрома. Электрондық ресурс: <https://pubmed.ncbi.nlm.nih.gov/11493581/>. (өтініш берілген күні 01.12.2022).

REFERENCES

1. Vinogradov P. A. Zhұmysshylardұң дене shynұқтыruy zhәne sporty/ m.: кеңестік sport, 2015.
2. Kobayakov YU. P. Dene shynұқтыru. Salauatty әmir saltynұң negizderi: Oқu құraly / Feniks, 2012.
3. Zhұmys қabiletiligin retteudegi дене shynұқтыru құraldary // Elektronдық resurs: <https://megaobuchalka.ru/1/7444.html> (өtinish berilgen күni 01.12.2022).
4. Stolyar K. ZHоғary bilim беру studentteriniң дене tәrbiesi procesinde zhaңa қozғalystardy оқytudary funkcionaldық zhүjeler teoriyasynұң praktikalық қoldanyluy / E. Stolyar, s. YU. Vitko, i. N. Antonova // ekonomikalық universitetтеgi gumanitarlyқ bilim: materialdar V Halyқaralық. ғыlymi-tәzhiribe. Konf.- M: REU im. G. V. Plekhanova, 2017. 303-311 BB7
5. Sel'e G. Gipoteza obshchego adaptacionnogo sindroma. Elektronдық resurs: <https://pubmed.ncbi.nlm.nih.gov/11493581/>. (өtinish berilgen күni 01.12.2022).

ВЛИЯНИЕ ФИЗИЧЕСКОЙ КУЛЬТУРЫ НА ТРУД И ЗДОРОВЬЕ

ТАМАНОВ К.О.

старший преподаватель - начальник физической подготовки и спорта Академии Национальной гвардии Республики Казахстан, магистр, майор, город Петропавловск.: k_tamanov@mail.ru

Аннотация. *Физическая культура является важной составной частью в жизни человека, так как спорт улучшает не только физическое состояние, но и психологическое. Процесс обучения представляет собой умственный труд, памяти и стимулирует мыслительные движения и занятие спортом поможет повысить эти процессы.*

Ключевые слова: спорт, физическая культура, движение, здоровье, трудоспособность, активность.

THE IMPACT OF PHYSICAL CULTURE ON LABOR AND HEALTH

TAMANOV K.O.

Senior lecturer of the National Guard of the Republik of Kazakhstan - Physical culture and Sports, Masters, employee, the city of Petropavlovsk.: k_tamanov@mail.ru

Annotation. *Physical education is an important part of human life, as sport improves not only the physical condition, but also the psychological one. The learning process for students is a mental work, memory and stimulates mental movements and sports will help enhance these processes.*

Key words: sports, physical culture, movement, health, ability to work, activity.

АНАЛИЗ ПРОБЛЕМНЫХ ВОПРОСОВ ОРГАНИЗАЦИИ ПОДВОЗА МАТЕРИАЛЬНЫХ СРЕДСТВ В ГОРНЫХ РАЙОНАХ И ПУТИ ИХ РЕШЕНИЯ

МУСИН Р.М.¹, МАГОМЕДЖЕРИМОВ З.А.²

¹ слушатель Военной академии материально-технического обеспечения имени генерала армии А.В. Хрулева, г. Санкт-Петербург. E-mail: sergey.vatt@mail.ru

² слушатель Военной академии материально-технического обеспечения имени генерала армии А.В. Хрулева, г. Санкт-Петербург. E-mail: sergey.vatt@mail.ru

Аннотация. Данная статья посвящена анализу проблем, с которыми сталкиваются подразделения и воинские части выполняющие служебно-боевые задачи в горной местности и пути их решения.

Ключевые слова: *подвоз материальных средств, горная местность, географические и климатические особенности.*

Наиболее сложным вопросом тылового обеспечения войск, действующих в горах, является организация подвоза материальных средств. Это обуславливается географическими и климатическими особенностями горной местности.

Известно, что горные районы характеризуются недостаточным развитием сети дорог, значительным количеством узких мест и труднопреодолимых препятствий на путях сообщения (обрывы, ущелья, крутые подъемы и спуски, каньоны, обвалы, ледники). Эти препятствия ограничивают маневр тыловых частей и учреждений. В ряде случаев приходится применять на одном маршруте различные транспортные средства, организовывать пункты перевалки на их стыках, а также широко использовать авиацию, особенно вертолеты, для доставки грузов и эвакуации раненых.

При действии в горной местности части и подразделения, как правило, будут выполнять задачи на изолированных друг от друга направлениях. Поэтому с самого начала возникает необходимость делить имеющиеся транспортные средства на несколько групп. При решении этого вопроса важно не только хорошо знать тактическую обстановку, но и иметь точные данные о характере местности, на которой будут развиваться действия. Транспортные подразделения частей в ходе наступления не должны отрываться от передовых подразделений. Только в этом случае можно обеспечить бесперебойную подачу материальных средств частям и подразделениям, наступающим в высоких темпах. Целесообразно формировать подвижные транспортные группы с боеприпасами, горючим, продовольствием и другими материальными средствами и направлять их непосредственно за подразделениями. Это дает возможность в ходе выполнения задач даже в дневное время, используя складки горной местности, быстро пополнять израсходованные материальные средства.

При преодолении частями перевалов, каньонов или других узких мест необходимо увеличивать подвижные запасы, особенно горючего, в подразделениях, а также создавать повышенные запасы в замыкании колонн подразделений и частей. На бронированную технику необходимо устанавливать дополнительные бочки с горючим для дозаправки машин во время возможных стоянок. При преодолении горных перевалов большой протяженности для бесперебойного обеспечения горючим целесообразно часть запасов вместе с транспортом передавать в батальоны.

При планировании работы автомобильного транспорта в горных условиях большое значение имеет предварительное проведение разведки путей подвоза и эвакуации, реальный учет допустимой скорости и грузоподъемности автомобилей, особенно при преодолении перевальных участков. Практика показывает, что недостаток кислорода на больших высотах в значительной степени снижает мощность двигателей автомобилей, что приводит к

уменьшению грузоподъемности, снижению скорости движения колонн и сокращению суточного пробега машин [1].

В горных условиях повышается значение технического обеспечения и правильной эксплуатации транспортных машин. При подготовке автомобилей к перевозкам необходимо тщательно проверить тормоза и механизмы управления, а также отрегулировать приборы системы питания. Учитывая, что транспорту придется работать в условиях резкого перепада температур, нужно обеспечить машины средствами утепления и подогрева двигателей. Для оказания помощи транспортным подразделениям в преодолении труднопроходимых мест необходимо высылать гусеничные машины или автомобили повышенной проходимости на наиболее опасные участки дорог.

Особое внимание в горных условиях следует обращать на подготовку водительского состава. Водители должны знать, что, начиная подъем, следует увеличить дистанцию между машинами, выбрать такую передачу, на которой можно преодолеть подъем без остановки и переключения скоростей. Перед преодолением перевала машину нужно остановить, проверить исправность рулевого управления, тормозов. На такой осмотр уйдет немного времени, но это придаст уверенность, что в движении на опасном участке дороги ничего не случится. При вынужденной остановке на подъеме или спуске надо затормозить машину горным тормозом, подложить под колеса камни или наехать на естественные препятствия. Нередко автомобильным подразделениям приходится двигаться по обледеневшим или мокрым дорогам. Необходимо следить за изменением температуры, которая в горах на одном и том же маршруте в течение одного и того же дня может меняться несколько раз. Наибольшая опасность для движения появляется при колебании температуры от -2°C до $+2^{\circ}\text{C}$.

Для безопасности движения на скользких дорогах нужно снижать скорость до 10—15 км в час. На каждой машине, помимо цепей противоскольжения, необходимо иметь мешок или ящик с песком для посыпки наиболее опасных участков пути. При разъездах со встречными машинами, нужно заблаговременно занять место на правой стороне дороги и двигаться на малой скорости.

Безусловно, основным средством подвоза при выполнении задач является автомобильный транспорт, но не исключается применение и вьючного. Более того, при развитии действий в высокогорных районах, где дороги совсем отсутствуют, вьючный транспорт будет играть не последнюю роль, так как возможности автомобилей даже при их высоком уровне проходимости все же ограничены. По-видимому, вьючные средства следует иметь в резерве и придавать частям и подразделениям в зависимости от конкретной обстановки. При планировании работы горно-вьючных подразделений на маршрутах в высокогорных районах следует иметь проводников, хорошо знающих местность. В горной местности и, в частности, при сильных разрушениях грунтовых дорог, пролегающих в каньонах и ущельях, возникает необходимость применения канатных дорог для подачи материальных средств.

Бесперебойность подвоза материальных средств в горах во многом зависит от поддержания путей подвоза в проезжем состоянии, от правильной организации движения транспорта. Наиболее трудным вопросом является пропуск автомобильных колонн через горные перевалы, которые являются основными лимитирующими участками дорог. Поэтому при адаптации перевозок по маршрутам, имеющим перевальные участки, обязательно следует учитывать эти «узкие места» [2].

Для обеспечения бесперебойного движения по горным дорогам необходимо между автомобильными колоннами иметь такой интервал, который исключал бы встречу колонн на перевалах. Возможен такой вариант, когда первая колонна автомобилей проходит через перевал безостановочно. За первой колонной с интервалом в несколько часов следует вторая, которая, дойдя до высшей точки перевала, задерживается в отстойнике для пропуска встречной колонны, а затем уже проходит весь перевал безостановочно. Движение транспорта через перевал нередко обеспечивается и так: в отстойнике сосредотачиваются машины, идущие от фронта, освобождая дорогу в первую очередь автомобилям, следующим в сторону фронта.

Однако в том и другом случае пропускная способность будет невысокой и для ее увеличения необходимо принимать ряд мер. Например, непрерывно в течение темного времени пропускать автомобили, идущие в сторону фронта, а в тыл — в светлое время. Или круглосуточно пропускать автомобили в сторону фронта, а встречный автотранспорт направлять объездными путями. На дорогах необходимо организовать регулирование движения, установить указатели маршрутов, дорожные знаки.

Так как в большинстве случаев перевозки будут осуществляться в ночное время, большое значение приобретают технические средства регулирования [3]. На горных дорогах зарекомендовали себя комплект светосигнальных огней и громкоговорящие установки на автомашинах и мотоциклах. Участки дорог, на которых водители должны вести машины с особым вниманием, нужно оборудовать мигающими знаками.

Большую роль в горных условиях играет воздушный транспорт. При сильных разрушениях наземных коммуникаций и стремительном наступлении войск транспортная авиация может своевременно доставить материальные средства войскам. Однако в горах редко представится возможность подавать материальные средства посадочным способом. Значительные трудности возникнут и при сборе грузов, сбрасываемых на парашютах. Поэтому подавать грузы войскам следует вертолетами.

Вывод: таким образом, в горных условиях успех в организации подвоза материальных средств может быть достигнут лишь при четком планировании и комплексном использовании различных видов транспорта.

СПИСОК ЛИТЕРАТУРЫ

1. ru.encyclopedia.mil//Подвоз материальных средств//
2. ru.wikipedia.org//Чеченская республика//
3. Фаткиев И.Я. Магистерская диссертация «Методика обоснования мероприятий организации материального обеспечения мобильных воинских формирований внутренних войск в горных условиях». СПб ВА МТО, 2015 г.

REFERENCES

1. ru.encyclopedia.mil//Podvoz materialnyh sredstv//
2. ru.wikipedia.org//Chechenskaia respýblika//
3. Fatkiev I.Ia. Magisterskaia disertasiya «Metodika obosnovania meropriyatii organizatsii materialnogo obespechenia mobilnyh vojskikh formirovani vnýtrennih voisk v gornyh ýsloviyah». SPb VA MTO, 2015 g.

ANALYSIS OF PROBLEMATIC ISSUES OF THE ORGANIZATION OF MATERIAL TRANSPORTATION IN MOUNTAINOUS AREAS AND WAYS TO SOLVE THEM

MUSIN R.M.¹, MAGOMEDKERIMOV Z.A.²

¹ Military Logistics Academy named after Army General A.V. Khruleva, Sankt-Petersburg E-mail: sergey.vatt@mail.ru

² Military Logistics Academy named after Army General A.V. Khruleva, Sankt-Petersburg E-mail: sergey.vatt@mail.ru

Abstract. *This article is devoted to the analysis of the problems faced by units and military units performing service and combat tasks in mountainous areas and ways to solve them.*

Keywords: *material transportation, mountainous terrain, geographical and climatic feature.*

АЛАШ ЗИЯЛЫЛАРЫ ЖӘНЕ ҰЛТ ТІЛІ

ЗЕЙНИНА В.У.¹, ТАДЖИГИТОВА А.А.²

¹ педагогика ғылымдарының магистрі, тілдік дайындық кафедрасының аға оқытушысы, Қазақстан Республикасы Ұлттық ұланының академиясы, Петропавл қ. E-mail: Venera_Zeinina@mail.ru

² лингвистика магистрі, тілдік дайындық кафедрасының аға оқытушысы, Қазақстан Республикасы Ұлттық ұланының академиясы, Петропавл қ. E-mail: aliya.tadzhigitova@mail.ru

***Аңдатпа.** Мақалада Алаш зиялыларының тіл мәселесі төңірегіндегі ізденістері қарастырылады. Ұлтының мәңгілігін ойлаған Алаш зиялыларының тарихи аз уақытта қазақ халқына сіңірген еңбектерін бағалау – қазіргі және келешек ұрпақтың жадынан шықпайтын қастерлі борышы екендігіне көздерін жеткізу.*

***Түйінді сөздер:** Алаш зиялылары, ұлт тілі, руханият, тілі мәселесі, тіл білімі ғылымы, баспасөз, тілді дамыту, ұлттық рух, ана тілінің мәртебесі.*

Әр заманның өзіне лайық өзгеден ойы озық, өресі биік, дара тұлғалары болғаны тарихтан белгілі. Олардың қатарына ғұлама ғалымдар, атақты ел басшылары, дана қоғам қайраткерлерімен қатар табиғат берген дара дарын иелері қаламгерлер кіреді. Өйткені қай қоғамда болмасын бар жаңалықтың жаршысы, өз заманының жақсысы мен жаманын зерделей танып дәл бейнелей алатын нақты суреткер, сол дәуірдегі ақын-жазушылар екені белгілі.

Халқымыз ғасырлар бойы аңсаған тәуелсіздік қолымызға тиген бүгінгі кезеңде еліміздің алдында орасан зор міндеттер тұрғаны айдан-анық. Себебі, уақыт талабына орай кешегі әкімшіл-әміршіл жүйе тұсында бұрмалана айтылған ой-пікірлерді өзгертіп, ұлт байлығы – рухани мұраларға жаңаша пайымдаулар жасау, ұлттық әдебиетімізге, тарихымызға тура баға беру қажеттігі туындайды. Аз уақыт аралығында әдебиет әлемінде атқарылған игі істер қатары да біршама арта түсті. Жаңа бағыттағы даму процесін басынан өткеріп отырған ұлттық әдебиеттану ғылымы әдебиет тарихындағы орны ойсырап тұрған тұлғаларды түгендеу бағытында жемісті еңбек етуде.

Ұлт руханияты тарихында Алаш кезеңінің алатын орны ерекше. XX ғасыр басында зиялылар ел тәуелсіздігі мен теңдігі жолында айрықша еңбек сіңірді. Осы уақытта ұлт мәдениеті мен әдебиеті ағартушылық бағыт ұстанып, әлемдік өреде жасампаздық рөл атқарды.

Алаш зиялыларының саяси және рухани күресіндегі басты мақсат, орасан зор міндет – ол ұлтымызды ұйыстыру, сол арқылы елдігімізді айқындау десек, онда осындай ұланғайыр сауапты істің аясында ана тілімізді сақтау мәселесі тұрды. Алаш қайраткерлерінің қай-қайсы да тілдің саяси, қоғамдық һәм рухани үлкен күш, ұлтты біріктіруші қуатты құбылыс екендігін жақсы сезінді. Сондықтан да Алаш сияқты аса ірі қозғалыстың рухани тінінде қазақ тілі мәселесі ерекше орынға ие болды.

«Алашорда» үкіметі құрылғаннан бастап халықты сауаттандыру мен өскелең жас ұрпақ тәрбиесіне баса назар аудартылды. Бүгінгі білім беру жүйесіндегі жаңалықтар Алаш кезеңінен бастау алды десек те артық айтпағанымыз болмас. 1917 жылы патша үкіметі құлағаннан кейін, қазақ үкіметінің билігі аз уақытқа «Алашорда» үкіметінің қолына өтті. Ал Алашордалықтардың басты мақсаты – халықты білім мен өнерге тарту болды. Қазіргі қазақ қоғамында сол кездегі Алаш идеясына деген ерекше ұмтылыс байқалады. Ал, Ә. Бөкейханов бастаған Алаш зиялылары сол кездің өзінде қазақ халқы білімде, ғылымда, мәдениет пен әдебиетте, өнерде жаңа сатыға көтеріліп, түрлі кәсіп пен өнерді меңгеріп, сол арқылы өзінің қазба байлықтарын игеру дәрежесіне көтерілсе деп армандаған. Өз байлығын өзі игеріп, өз билігіне өзі иелік еткен елдің ғана болашағы жарқын болып, жаңа сатыға аяқ басады. Алаш идеясы бүгінде жаңарып, жаңғырып, өркендеп жатыр. Қазақ жастарының алдында жаңа

технология мен техниканы, түрлі ғылым салаларын игеру мақсаты тұр. Алаш идеясы қазіргі уақытта өз сабақтастығын тауып жатыр толықтай айтуға негіз бар.

Жастарды Отанды, туған жерді, өзінің халқын сүюге тәрбиелеу – аға ұрпақтың аса маңызды әрі жауапты да қадірменді парызы болып саналады. Еліміздің ішкі тыныштығын күзететін әскери қызметшілерді тәрбиелеп, білім беруде, болашақ офицерлерді адамгершілік қасиеттерге, отансүйгіштікке тәрбиелеу мақсатында, тәуелсіз Отанын шексіз сүюге баулу, ынтымақ, бірлігі жараса шалқыған елдің, көптеген ұлт пен ұлыстарға алтын бесік болған мемлекетінің ұланы екендігін мақтанышпен сезіне білуге тәрбиелеу; Тәуелсіздікті аңсаған ата-баба аманатына адал болуға, ерлігінен үлгі алуға, бабалар рухын асқақтата дәріптей білуге үйретіп, ұлтжандылық, отаншылдық сезімдерін оятып, ұлтының салт-дәстүрін, тілін сүйе білуге баулу мақсатында Алаш зиялыларын, олардың өнегелі, жарқын істерін үлгі етеміз.

Қазақ халқының ұлттық мүддесі – тәуелсіздікке қол жеткізу үшін Алаш зиялыларының көшбасшылары ортақ мақсатқа мәмілеге келіп оған жету жолдарын айқындады. Бұл азаттық күресте қазақ халқының озық ойлы тұлғаларының бастарын біріктіріп бір арнаға түсіріп Алаш қозғалысын туындатты.

Алаш қайраткерлері қазақ қоғамының өміріне белсене араласып көпбағытты саяси істер атқарды: баспасөз-ақпараттық құралдарын құрып газет-журналдар шығарды, азаттық, бостандық идеяларын таратты, қоғамда туындайтын қайшылықтарды бейбіт түрде шеше білді, әртүрлі әлеуметтік топтардың арасында мәмілегерлік етті, саяси үндеулерін, өлеңдерін, пікірлерін жариялады, қаулы-қарарлар қабылдады, съездер ұйымдастырды, демократиялық негізде Алаш партиясын, Алаш үкіметін құрды, Алаш автономиясын жариялау арқылы ұлтқа ұйытқы бола білді, елдің басын біріктірді, тұтастырды.

Алаш зиялыларының қазақ халқының алдындағы келесі бір жасаған ұлан-ғайыр ұлағатты ісі – мәдени саладағы сан қырлы, оның ішінде әдебиет бағытындағы атқарған өлшеусіз еңбектері.

Алаш қозғалысы өкілдерінің ұлттық мәдениетті дамыту барысында шығармашылықпен істеген зор еңбектері әдебиетті, жазба және ауызша тілді, ұлттық педагогиканы, психологияны, тарихты, этнографияны, көсемсөзді, баспасөзді, аударма ісін, медицинаны, биологияны, табиғаттануды, ауыл шаруашылығын, математиканы, өркениетті даму жолдарын қамтыды.

Алаш қаламгерлері шығармашылығында толымды түрде ұлт мүддесі, ұлттық отансүйгіштік, адамды құрметтеу, жалпы адамзаттық құндылықтар, халықтың салауаттылығы, жеткіншек ұрпақты тәрбиелеу жолдары, қазақ халқының адамзат көшінде лайықты орын табу, ана тақырыбы, әйел теңдігі мәселесі – басты тақырыптардың біріне айналды.

Қазақ тарихында Алаш арыстарының орны ерекше. Олар Қазақ елінің сан ғасырлық даму тәжірибесін, салт-дәстүрін төңкерістік әдіспен күрт өзгертуді емес, қайта оларды өркениетті елдердің өмір тәжірибесін ескере отырып, одан әрі дамытуды, білім алып, басқалармен терезесі тең болуын көздеді. Ең алдымен, қазақ халқының өз туған жеріне иелік етуін мақсат етті. Сол жолда күресті. Сонымен қатар елге демократия, білім-білік алып келу үдерісінің бастауында тұрғандар да – солар болды. Алаш зиялылары – елшілдік пен Отанға адал қызмет етудің рәмізі.

Алаш зиялылары қазақ тіл білімі ғылымының негізін қалады, сан ғасырлық тарихын түбінен зерттеп, оның қалыптасуына сара жол салды. Тілдің қоғамдық-әлеуметтік мән-мағынасын, ұлт өркендеуіндегі орнын айқындады, қазақ руханиятындағы маңызына алғаш баға берді. Қазақ тілді баспасөзді қалыптастыра отырып, әдеби тілдің көсемсөз жанрын тудырды. Ғылыми еңбектері, оқу құралдары арқылы ғылыми стиль, ғылыми-көпшілік стиль орныға бастады. Көркем аудармамен бірге ғылыми, көсемсөз, саяси-әлеуметтік еңбектерді аударып отырып, жалпы қазақ аудармасының негізін жасады. Алаш қозғалысы тұсында ресми іс қағаздар стилі қалыптастырылды.

«Алаш қозғалысы» – қазақ елінің саяси-қоғамдық және рухани-мәдени өрлеуіне айрықша ықпал еткен үлкен тарихи оқиға. Ол қалыптастырған зиялы қауым өкілдерінің қазақ

тілі жөніндегі, тіл тағдырын шешуге ат салысу, тіл мәртебесін айқындау бағытындағы күрескерлік қызметтері тағылымды мұра болуымен құнды. Ұлт зиялыларының тіл мәселесі төңірегіндегі еңбектерінің маңыздылығы олардың елдік істе қайраткерлігін көрсетсе керек. Ана тілінің мәртебесін көтеру, оны сақтап қалу жолындағы Алаш зиялыларының жанкешті еңбектерін бүгінгі ұрпақ ұмытпауы керек. Алаш азаматтары қазақ ғылымының төлбасы әрі арналы саласы ретінде ең алғаш болып тілтану ғылымының іргетасын қалады. Қазақ тіл білімінің өзекті мәселелері, арнаулы салалары Ахмет Байтұрсынұлы, Халел Досмұхамедұлы, Міржақып Дулатов, Телжан Шонанұлы, Елдес Омарұлы, Жүсіпбек Аймауытов, Мағжан Жұмабаев, Қошқе Кемеңгерұлы, Құдайберген Жұбанұлы, Мұхтар Әуезов, Әлімхан Ермековтің оқу құралдары мен мақалаларында түбегейлі дәйектелді. Олардың қазақ тіл білімі тарихындағы орнын 1924 жылы Орынборда өткен тұңғыш съезд айқындап берді. Бұл жиында басты назар әліпби, емле тақырыптарына аударылғанымен, ана тілінің тағдыры шешілгелі тұрған тұста тіліміздің болашағына қатысты ойлардың туындауына әкелді. Қазақ тілінің ұлттық мәртебесін көтеру басты назарда тұрды.

Қазақ тілінің әліпбиін жасап, емлесін түзумен бірге Алаш зиялылары тіл тазалығы, тіл мәдениеті жолында күрескерлік танытты. М. Дулатұлының «Қазақ тілінің мұңы», Х. Досмұхамедұлының «Қазақ-қырғыз тіліндегі сингармонизм заңы» деп аталатын еңбектерінде тіліміздің орфоэпиялық, орфографиялық нормаларының сақталуы, басқа тілдердің әсері, тіл табиғатының сақталуы, тағы басқа мәселелер айтылып, ғылыми еңбектердің тууына ықпал етті.

Мемлекетіміздің тәуелсіздік алуымен бірге этнос тарихын, оның тілін жан-жақты зерттеп, ғылыми тұрғыдан зерделей білу бүгінгі таңдағы басты мәселеге айналып отыр. Қазақ тілі – мемлекеттік тіл. Бұл – оның қолданылу аясы болашақта бүгінге қарағанда әлдеқайда кеңейеді деген сөз. Ол үшін қазақ тілі ең алдымен ғылым тіліне айналуы керек. Кез келген тілдің ғылым тіліне айналуының басты шарты – оның терминдерінің ұлттық тілде, ұлттық негізде жасалуы. Термин ғылым мен техниканың белгілі бір саласында қолданылатыны себепті терминдерді әрбір саланың өз мамандары жасайды. Ал олардың жасаған терминдерін түзеп, дұрыстап отыру – тіл мамандарының міндеті болмақ. Ахмет Байтұрсынұлы – қазақ тіл білімінің терминологиясын жасаушы. Жалпы кез келген ғылымды оқып білу, меңгеру немесе оны өзгелерге үйрету сол салада қолданатын арнаулы ұғым атауларынсыз мүмкін емес. Қазақ тіл білімінің негізін қалаушы ғалым ретінде Ахмет Байтұрсынұлы осы ғылым саласындағы негізгі ұғымдарды және олардың өзара байланысын анықтап, яғни қазақ тілінің табиғатын көрсететін ұғымдар жүйесін түзумен қатар, сол ғылыми ұғымдардың атауларын да жасаған адам.

Ғылыми ұғымдарға атау беру үлкен талғампаздықты, тілді шебер пайдалана білуді қажет ететін шығармашылық жұмыс. Сонымен қоса, арнаулы ұғымдарды атау кезінде ол жүйенің өзіндік ерекшеліктерін міндетті түрде ескеру қажет. Атаудың ықшам болуы, бір мағыналылығы, бірізділігі және ұғым мазмұнын қамтуы керек. Осындай талаптарды мүлтіксіз орындаудың қиындығы терминдерді ана тілінде жасаудан гөрі көп жағдайда оны ұғымдар жүйесінің ерекшеліктерін ескере отырып жасалған өзге тілдерден дайын қалпында ала салуға, яғни, қабылдауға мәжбүр етеді.

Бұл тұрғыдан келгенде, тілші-ғалым қазақ тілін терминдендірудің жарқын үлгісін көрсете білді. Ахмет Байтұрсынұлының 1912 жылы Орынборда жарық көрген «Оқу құралының» өзінен буын, дыбыс, нүкте, дауысты дыбыстар, жарты дауысты дыбыс, дәйекші, жіңішкелік белгісі, хәріп (әріп) сияқты терминдерді ұшыратуға болады. Ал 1914-1915 және одан кейінгі 1928 жылға дейін бірнеше дүркін басылып тұрған «Тіл – құрал» оқулықтарында әбден қалыптасып, бүгінгі күнге дейін қолданылып жүрген зат есім, сын есім, сан есім, есімдік, етістік, үстеу, қосымша, жалғау, жұрнақ сияқты көптеген терминдер кездеседі. Бұлардың терминге қойылатын талаптарға жауап беретіндігін дәлелдеп жату артық, өйткені олар кезінде арнайы шеттетілгендігіне қарамастан, уақыт сынынан өтіп, тұрақты қолданылатын дәрежеге жетті [4, 27].

XX ғасырда ұлт тәуелсіздігі жолында күрескен Алаш арыстары ұлттың саяси ұйысуындағы, рухани-мәдени өрлеуіндегі тілдің айшықты рөлін байыптады. Демек, біз бұдан тілді дамыту, қолданыс аясын кеңейту деген мәселелер күні бүгін пайда болмағанын аңғарамыз. Алаш қозғалысының үні болған «Қазақ» газетінің ең алғашқы сандарының бірінде А. Байтұрсынұлы «Өз тілімен сөйлескен, өз тілімен жазған жұрттың ұлттығы еш уақытта адамы құрымай жоғалмайды. Ұлттың сақталуына да, жоғалуына да себеп болатын нәрсенің ең қуаттысы – тіл» деп ұлттық рухтың, болмыстың негізі де, арқауы да тіл екенін алғаш аңғартты. [3] Туған тілде сөйлеу, ана тілін білу ұлттық іргелі мәселе екенін Алаш зиялылары бізге мұра етті. Олар ана тілін ұлт болмысының басты бөлшегі ретінде қарастыра отырып, әсіресе, кейінгі ұрпақ тәрбиесіне алаңдаушылықпен қарады. «Біз де тіліміз бұзылмай сақталуын тілесек, өзгелерше әуелі өз тілімізбен оқытып, сонан соң басқаша оқытуы тиіс» деген А. Байтұрсынұлы сөзі ұлт тағдырына қатысты аса сақтықтан туған ғибратты ой, ұрпаққа аманат болатын.

Қазақ елін өнер-білім, техниканы игеруге шақырып қана қоймай, сол игі істі тікелей жүзеге асыруға да өлшеусіз үлес қосқан, қазақ даласында тұңғыш пәндік білім беретін мектептер ашып, оған оқулықтар жазып, өзі сабақ беріп, жаңа талапқа сай келетін мұғалімдер дайындауға күш салған ағартушы, педагог, жазушы, ғалым, қоғам қайраткері А. Байтұрсынұлының қызметін, өмірін үлгі-өнеге ете отырып, курсант қауымды туған жері мен Отанын ұлы ұстаздай сүйеге тәрбиелеу мақсатында дөңгелек стол өткізілген болатын. Ұстаздар қауымы А. Байтұрсынұлы сияқты ұлы ұстаздың ізгі істерін үлгі ете отырып, бүгінгі сарбаз – ертеңгі офицерлерді Отан қорғауға әрқашан дайын болуға үйретеміз, ел, Отан, болашақ алдындағы қасиетті борышын сезінуге, елін сүйеге баулимыз.

Алаш қозғалысының белсенділерінің бірі, ақиық ақын, педагог-ғалым М. Жұмабаев өзінің «Педагогика» деп аталатын іргелі еңбегіндегі «Тіл», «Тілдің адам өміріндегі хәм ұлт өміріндегі орны» деген мақалаларында бірқатар өрісті ойларды қозғайды. Ақынның «Қазақ тілі» деген өлеңі де идея тереңдігімен айрықша орынға ие болды. «Ұлттың ұлт болуы үшін бірінші шарт – тілі болу. Ұлт тілінің кеми бастауы ұлттың құри бастағандығын көрсетеді. Ұлтқа тілінен қымбат ешнәрсе болмасқа тиісті. Бір ұлттың тілінде сол ұлттың сыры, тарихы, тұрмысы, мінезі айнадай көрініп тұрады» [2, 35] деуі тіл мәселесіне салғырт қарамау керек деген ойдан туындағанын аңдаймыз, туған тілге жанашыр болуға шақырады.

Ал «Мектеп қай тілде болу керек?» деген ойлы сауалмен көптің назарын аудартқан Қошқе Кемеңгерұлы өз мақаласында ұлт мектептері, ұлт мәдениеті деген мәселені көтерді. «Тілші қайдан шығады?» деген сауалға да: «Тілші елді жан-тәнімен сүйген кісі болу керек. Елді сүймесе, өз ісіне қатынасы жоқ қиянаттардан тартыншақ болады. Елді сүйген тілші елдің ел болуын арман қылады» дей келе тілші сөзінің қазақтың өз тілімен жазылуын, ел тілімен жазылуын және емлемен жазылуын шегелеп айтқан [3].

Ал М. Дулатұлы А. Байтұрсынұлының «Тіл – құрал» еңбегіне талдау жасай келе, «тілімізді қанша сақтасақ, ұлтымызды да сонша сақтаған боламыз» деген кемел ойын білдіреді [3].

Қазақ тілінің, оның ішінде халық тілінің, әдеби тілдің, тіл қолданысының мәселелері М. Әуезовтің ғылыми мұрасынан да ерекше орын алады. «Ана тілі, әдебиетін сүйіндер!» деп мықты азаматтық ұстанымды басшылыққа алған ол: «Кімде кім ана тілін, әдебиетін сыйламаса, бағаламаса, оны сауатты, мәдениетті адам деп санауға болмайды» деп бір-ақ ауыз сөзбен түйіндеген. Ұғына білген адамға ой салатын сөздер.

Алаш қаламгерлері XIX ғасырдың ортасында алғашқы белгілері байқалған ұлттық жазба әдебиетімізді жанрлық жағынан да, стильдік тұрғыдан да қалыптастырды, анағұрлым байытты. Бастапқыда Шортанбай Қанайұлы, Майлықожа Сұлтанқожаұлы, Әбубәкір Кердері және тағы да басқа исламдық ағартушылық ағымның өкілдері шығармашылығында, сәл кейінірек тұтастай түрде Ыбырай Алтынсарин, Абай өнернамасында қалыптаса бастаған жазба әдебиетінің көркемдік, стильдік, жалпы тілдік белгілерін іргелендірді. Алаш қайраткерлері мен қаламгерлерінің бұл жолы із-түссіз кеткен жоқ. Оның тамаша дәстүрлері өзінен соңғы кеңестік әдебиеттен көрініс тауып жатты. Алаш әдебиетінің рухы Мұхтар Әуезов

сияқты халқы сүйген қалмгердің қаламына қанат бітірді, осы рух Бауыржан Момышұлын, Илияс Есенберлинді, Мұхтар Мағауинды тағы да қаншама қазақтың ұлыларын, ұлтты сүю мен ұлтқа адал қызмет етудің жоралы дәстүріне баулыды.

А. Байтұрсынұлы «Өз тілімен сөйлескен, өз тілімен жазған жұрттың ұлттығы еш уақытта адамы құрымай жоғалмайды. Ұлттың сақталуына да, жоғалуына да себеп болатын нәрсенің ең қуаттысы – тіл» деп ұлттық рухтың, болмыстың негізі де, арқауы да, тіл екендігін алғаш танытты [1]. А. Байтұрсынұлының осы сөзіне орайлас пікірлерді Алаш зиялыларының көпшілігі ұстанды. Мысалы, Ғұмар Қараштың: «Тіл сақтауға мүмкін болғанда, тіл сақталуға тиіс. Біз тілімізді қанша сақтасақ, ұлтымызды да сонша сақтаған боламыз», Халел Досмұхамедұлының: «Ана тілін жақсы біліп тұрып бөтенше жақсы сөйлесең, бұл – сүйініш; ана тілін білмей тұрып бөтенше сөйлесең, бұл – күйініш. Өз тілін білмей тұрып, жат тілге еліктей беруі зор қате», Мағжан Жұмабаевтың: «Ұлттың ұлт болуы үшін бірінші шарт – тілі болу» дегендері біздің заманымызға үндес, өзекті пікірлер [2, 47]. Қазіргі кезде ана тіліміз – қазақ тілі туралы әдеби шығармалар өрісті тақырыптардың біріне айналып отырса, олардың алғашқы үлгілерін дүниеге келтірген де Алаш қаламгерлері болатын. А. Байтұрсынұлының «Туған тілім», М. Жұмабаевтың «Қазақ тілі», С. Торайғыровтың «Туған тіліме» өлеңдері – қазақ әдебиетіндегі тіл тақырыбында жазылған тұңғыш көркем туындылар еді. Алаш зиялыларының тіл турасындағы осы көкейкесті ойлары, рухани күресі тәуелсіздікке қол жеткізген бүгінгі қазақ халқына да жолбасшылық етуде.

Алаш қозғалысы тұсында ұлттық мазмұндағы қазақ баспасөзі қалыптасты. «Қазақ» газеті бетінде жарияланған материалдар сол кезеңнің тынысын ашып қана қоймай, сонымен қатар әдеби тіліміздің де өсуіне жол салды. Бұл газет ұлт көсемсөзінің ғана емес, тіліміздің маржан қорының қойнауында өнген әдебиетіміздің де, сонысымен тіліміздің де айшықты көркемдігін, бай бейнелілігін ашты. Сондықтан да заңғар Мұхтар Әуезов: «Жазба әдебиетте Абайдан соң аты аталатын – «Қазақ» газеті. «Қазақ» газетінің мезгілі әдебиетке ұлтшылдық туын көтерген мезгілімен тұстас. Ол уақыт қазақ жұрты 1905 жылдың өзгерісін өткізіп, ел дертінің себебін ұғып, емін біліп, енді қазақты оятып, күшін бір жерге жиып, патша саясатына қарсылық ойлап, құрғақ уайымнан да, бос сөзден де іске қарай аяқ басамыз деп, талап қыла бастаған уақытына келеді» деген еді [2, 50].

Алаш қаламгерлерінің аударма саласындағы алуан еңбектерінің нәтижесінде қазақ аудармасының негізі қаланды. Бұл арада Ә. Бөкейхан, А. Байтұрсынұлы, М. Дулатов, М. Жұмабаев, Қ. Кемеңгерұлы және тағы басқалар жасаған көркем аудармалар, Х. Досмұхамедұлы, Ж. Аймауытов, Т. Шонанұлы және тағы басқа қаламгерлер жасаған ғылыми аудармалар, сондай-ақ әлеуметтану, саясаттану, философия салаларында орындалған аудармалар, әлбетте, саны жағынан да, түрі жағынан да өзіне дейінгі кезеңдерге қарағанда әжептеуір өсу болатын.

XX ғасырда қазақтың азаматтық тарихында ең ұлы идея қайсы десек, ол Алаш идеясы деп жауап беруге болады. Иә, бүгінде қазақтың елдігі мен тұтастығын аңсаған Алаш қайраткерлерінің идеясы іске асты. Ол ұлы істі жалғаушы ұлт зиялыларының үлесіндегі жауапты іс болды деп білеміз.

Тіл – ұлттың жаны. Тексіздік тілсіздіктен басталады. Тіл – елшінің қаруы, ойдың шындығы. Ұлттың, тұлғаның, таланттың, әр пенденің рухынан қасиетті және мәңгілік ештеңе жоқ. Дүниенің тұтқасы да сол рух. Ал рух еркіндігінің көрінісі рухани мәдениетінен, өнерінен, әдебиетінен, оның тілінен байқалмақ. Ұлттық даму бағытын мұрат еткен ел оқығандарының тіл тағдырын сөз еткен ой-пікірлері бүгінде бір арнаға тоғысты. Әр қазақ ана тілінің мәртебесін көтеруде, ұлт тілінің тағдырына қатысты мәселеде көшбасшылық танытуы тиіс.

Тілді үйретуші, ең алдымен, үлкен патриот иесі бола білуі керек. Ертеңгі ел тізгінін ұстар азаматтың қалыптасуының негізі де осы Отанын сүюінен, ана тілін құрметтеуден туады. Қазақ тілін оқып-үйрену арқылы Отанын, туған елін сүюге тәрбиеленсе, сондай-ақ туған халқының, елінің өткені мен бүгіні, болашағы жайлы мағлұматтар алады. Қазақ тілін оқыту барысында өмірден орнын таба алатын өзіне сенімді, нағыз ұлтжанды, парасатты ұрпақ

тәрбиелеу үшін педагогикалық озық үлгілерін жаңашылдықпен пайдаланып, тәжірибені байыта түсу – бүгінгі күннің басты мәселесі.

Курсанттарға ел сүйгіштік, ата-ананы сүю, Отанды сүю, мәселесінде қандай шығармалар оқығанын, қандай шығармаларды оқуды ойлап жүргендігі жайындағы пікірлері жөнінде әңгімелер өткізіп отырамыз. Бұл әңгіменің барысында курсанттар өздерінің оқыған шығармаларын атайды. А. Байтұрсыновтың, М. Әуезовтың, М. Жұмабаевтың, Б. Момышұлының шығармаларын көбірек оқитыны белгілі болды. Осыған орай патриоттық тәрбие мәселесі адамзат тарихының өн бойындағы ұрпақтан-ұрпаққа жалғасып келе жатқан ұлы мақсат болғандықтан, курсанттардың бойындағы Отанға деген сүйіспеншілігін, яғни патриоттық санасын дарытуда халқымыздың біртуар ұлы, ержүрек қолбасшы, жазушы батыр Б. Момышұлының кейінгі ұрпаққа үлгі етіп қалдырып кеткен өсиеттерінің және ерлікке толы шығармаларының алатын орны ерекше.

Халықта «Жеті атасын білген ұл, жеті жұрттың қамын жер», – дегендей жас ұрпақты шығармашылық рухта тәрбиелеудің маңызы зор. Ол үшін ақын-жазушыларымыздың өлеңдері мен шығармаларының қосар үлесі сөзсіз. Халқымыздың қаламынан нұр жауған жазушылары: Абай Құнанбаев, Ахмет Байтұрсынов, Мұхтар Әуезов, сияқты жазушыларымыз қазақ халқының мақтанышы. Абай мен Мұхтардың шығармалары, Ахмет пен Шәкәрімнің асыл туындылары тәрбиенің қайнар, таптырмас құралы болып табылады. Халқымыз өскелең ұрпақ тәрбиесінде ұлттық игіліктер мен құндылықтар, дәстүр сабақтастығын сақтауды мақсат тұтқан. «Ел боламын десең, бесігіңді түзе» деген Мұхтар Әуезовтің сөзінде қаншама ұлттық тәрбие, болашақты болжаған көрегенділік жатыр. Ұлт боламыз десек, тәрбие ана сүтімен беріліп, ана тілімізбен қалыптасып, дәстүрмен үндесіп жатуы шарт. Жас ұрпақтың бойында патриоттық және адамгершілік тәрбиенің мазмұны мынадай қасиетті қалыптастыруды көздейді: Отанын, туған жерін, ата-анасын сүю және азаматтығын мақтан тұту; өз Отанының болашағы үшін, мамандығы үшін қызмет ету, ана тілін жетік меңгеріп сүйе білу, халқының салт-дәстүрін, ерекшеліктерін білу, дінге, тарихи мұраларға құрметпен қарау, өз отандастарына, сондай-ақ басқа ұлт өкілдеріне адамгершілік көзқарас білдіру.

Қазақ тілі мемлекеттік тіл болып қабылданғалы қай салада, қай мамандықта болсын мемлекеттік тілді оқыту – бүгінгі күннің басты талабы болып отыр. «Қай істің болсын өнуінде үш түрлі шарт бар. Ең әуелі ниет керек. Одан соң күш керек, одан соң тәртіп керек», – деген екен ғұлама жазушы Мұхтар Әуезов. Жас ұрпақ қазақ тілін оқып-үйрену арқылы Отанын, туған елін сүюге тәрбиеленсе, сондай-ақ туған халқының, елінің өткені мен бүгіні, болашағы жайлы мағлұматтар алады. Қазақ тілін оқыту барысында өмірден орнын таба алатын өзіне сенімді, нағыз ұлтжанды, парасатты ұрпақ тәрбиелеу үшін педагогикалық озық үлгілерін жаңашылдықпен пайдаланып, тәжірибені байыта түсу – бүгінгі күннің басты мәселесі. Қорыта айтқанда, Алаш идеясы – бүгінгі Тәуелсіз Қазақстанның да басты идеяларының бірі болуы тиіс. Ал бүкіл қазақ даласын осыдан бір ғасырдай уақыт бұрын Алаш рухына бөлеген ұлы қазақтар аманатының жөні бөлек. Біздің ата рухы алдындағы адалдығымыз бен перзенттік парызымыз Алаштың аманатын санамызға сіңіру, соған лайық еңбек ету, өткенге құрмет көрсету. Ал құрметтің негізгісі – Алаш идеясын ұрпақ бойына сіңіру. Алаш идеясы – ұлтты біріктіруші, тұтастырушы идея ретінде қашан да қазақпен бірге жасайды. Алаштың жолы, Алаш қайраткерлері қалыптастырған ұлттық санамызды жаңғырту сапары – бүгінгі тәуелсіздігімізді тұғырлы етер берік ұстындардың бірегейі болатынын естен шығармағанымыз абзал. Алаш идеясы – қазақ идеясы.

ӘДЕБИЕТТЕР ТІЗІМІ

1. Байтұрсынов А. Әдебиет танытқыш. -Алматы: Атамұра, 2003. -208 б.
2. Жұмабаев М. Көп томдық шығармалар жинағы. 1 том. -Алматы: «Жазушы», 2008. -208 б.
3. Ұлт зиялыларының дүниетанымдық, әлеуметтік-саяси мұраттары. Ақиқат, №7, 2013, 99 б.
4. Құрманбайұлы Ш. Қазақ терминологиясы: зерттеулер, оқулық, сөздік, библиография. Алматы, 2014. - 952 б.

REFERENCES

1. Baitursynov A. Adebiet tanytkysh. – Almaty: Atamyra, 2003. – 208 b.
2. Zhumabaev M. Kop tomdyk shygarmalar zhinzgy. 1 tom. – Almaty: “Zhazyshi”, 2008. – 208 b.
3. Ult ziyalylyrynyn dunietanymdyk aleumettik-cayasy murattary. Akikat, №7, 2013, 99 b.

АЛАШСКАЯ ИНТЕЛЛИГЕНЦИЯ И НАЦИОНАЛЬНЫЙ ЯЗЫК

ЗЕЙНИНА В.У.¹, ТАДЖИГИТОВА А.А.²

¹ старший преподаватель кафедры языковой подготовки Академии Национальной гвардии Республики Казахстан, магистр педагогических наук, г. Петропавловск. E-mail: Venera_Zeinina@mail.ru

² старший преподаватель кафедры языковой подготовки Академии Национальной гвардии Республики Казахстан, магистр лингвистики, г. Петропавловск. E-mail: aliya.tadzhigitova@mail.ru

Аннотация. В статье рассматриваются исследования алашской интеллигенции по языковому вопросу. Высокая оценка трудов алашской интеллигенции, задумавшейся о вечности нации за короткий промежуток времени для казахского народа, является долгом нынешнего и будущих поколений.

Ключевые слова: Алашская интеллигенция, национальный язык, духовность, языковая проблема, языкознание, пресса, языковое развитие, национальный дух, статус родного языка.

ALASH INTELLIGENSIA AND NATIONAL LANGUAGE

ZEININA V.U.¹, TAJHIGITOVA A.A.²

¹ Senior teacher of Languages Department of the National Guard Academy of the Republic of Kazakhstan, Master of Pedagogical Sciences, Petropavlovsk. E-mail: Venera_Zeinina@mail.ru

² Senior teacher of Languages Department of the National Guard Academy of the Republic of Kazakhstan, Master of Linguistics, Petropavlovsk. E-mail: aliya.tadzhigitova@mail.ru

Abstract. The study of the Alash intelligentsia on the language issue is discussed in the article. A high appreciation of the work of the Alashan intelligentsia, who thought about the eternity of the nation for a short period of time for the Kazakh people is the debt of the present and future generations.

Keywords: Alash intelligentsia, national language, spirituality, language problem, linguistic science, press, language development, national spirit, status of mother tongue.

АКАДЕМИЧЕСКАЯ МОБИЛЬНОСТЬ КУРСАНТОВ ВОЕННЫХ ВУЗОВ РЕСПУБЛИКИ КАЗАХСТАН: ТЕОРЕТИЧЕСКИЙ АСПЕКТ

КАЛИЕВ Б.А.

магистр гуманитарных наук, преподаватель кафедры общеобразовательных дисциплин, Академия Национальной гвардии Республики Казахстан, майор, г. Петропавловск.
kaliev-b@mail.ru

Аннотация. *В настоящей статье рассматривается возможность внедрения внутренней академической мобильности среди курсантов в Военных вузах Республики Казахстан в рамках развития кредитной технологии обучения. Внедрение академической мобильности курсантов возможно при унификации ГОСО для высших военных учебных заведений страны и разработкой единого документа (меморандума) для утверждения всеми участниками данного процесса. Эти изменения необходимы для того, чтобы вывести высшее военное образование на качественно новый уровень, обеспечивающий радикальное повышение профессионализма и общей культуры военных кадров.*

Ключевые слова: *академическая мобильность, внутренняя академическая мобильность, кредитная технология обучения, транскрипт (transcript), академический кредит.*

Академическая мобильность - перемещение обучающихся или преподавателей-исследователей на определенный академический период в другое образовательное или научное учреждение (в своей стране или за рубежом) для обучения, преподавания, проведения исследований. Реализация академической мобильности соответствует основным принципам Болонской декларации. Правила и процедуры реализации академической мобильности распространяются на студентов, магистрантов и докторантов очного обучения, а также штатных преподавателей и сотрудников университета.

Внутренняя академическая мобильность – освоение и реализация образовательных программ студентами, магистрантами, докторантами PhD, преподавателями в ведущих казахстанских университетах и научных центрах. Внутренняя академическая мобильность обучающихся и преподавателей реализуется в форме командировки в пределах Республики Казахстан при наличии договора в рамках академической мобильности с вузом-партнером.

Кредитная технология обучения – обучение на основе выбора и самостоятельного планирования обучающимся последовательности изучения дисциплин и (или) модулей с накоплением академических кредитов.

Транскрипт (Transcript) - документ, содержащий перечень освоенных дисциплин и (или) модулей, и других видов учебной работы за соответствующий период обучения с указанием кредитов и оценок.

Академический кредит – унифицированная единица измерения объема научной и (или) учебной работы (нагрузки) обучающегося и (или) преподавателя.

Народ Казахстана принял Стратегию-2050, чтобы Казахстанцы крепко держали в своих руках штурвал будущего страны. Сегодня по долгосрочным планам работают многие успешные страны - Китай, Малайзия, Турция [1]. Стратегическое планирование в XXI веке является правилом номер один. Ибо никакой ветер не будет попутным, если страна не знает маршрута и гавани прибытия [2]. Стратегия-2050, как путеводный маяк, позволяет нам решать вопросы ежедневной жизни людей, не теряя из виду нашей главной цели.

Наш путь в будущее связан с созданием новых возможностей для раскрытия потенциала казахстанцев. Развитая страна в XXI веке – это активные, образованные и здоровые граждане. Что нам нужно сделать для этого?

На сегодняшний день принципы, формы и методы подготовки военных специалистов требуют переоценки. Процесс подготовки, воспитания и становления кадров очень сложен, требует настойчивости, целеустремленности, терпения, кропотливой работы со слушателями

и курсантами. Главными критериями их подготовки должны быть профессионализм, преданность воинскому долгу, высокие морально-нравственные качества защитника Отечества, его способность мыслить, анализировать и делать выводы из явлений, фактов, событий армейской действительности. На развитие системы военного образования Республики Казахстан оказывают влияние такие факторы, как совершенствование нормативно-правовой базы; возрастание темпов научно-технического прогресса; глобализация политики, экономики и культуры; обострение конкурентной борьбы между странами; информатизация мирового сообщества [3].

Находясь на пороге новых открытий и совершенствования знаний с использованием всех возможных цифровых технологий перед Казахстанским высшим военным образованием возникает вопрос о глобальных изменениях в сфере высшего военного образования. Учитывая недостаток квалифицированных кадров, сложившаяся проблема требует решения в кратчайшие сроки без затраты больших финансовых вложений и использования уже имеющейся базы высших военных учебных заведений страны. Если рассматривать этот вопрос с точки зрения конкурентоспособности Казахстана с передовыми в плане военного образования государствами, нужно принимать во внимание тот, факт, что вооруженные силы Казахстана достаточно молодые силовые структуры, которые должны и могут быть модернизированы [4].

Ясно, что со старыми подходами к системе военного образования трудно рассчитывать на успех, поэтому в настоящее время проводится детальный научный анализ ее слагаемых, разрабатывается проект концепции реформы военного образования. Цель — вывести его на качественно новый уровень, обеспечивающий радикальное повышение профессионализма и общей культуры военных кадров. Чтобы достигнуть этого, предлагается реформировать систему образования одновременно по нескольким направлениям: оптимизировать сеть и емкость военных вузов, военных факультетов, курсов и др.; привести организацию и содержание обучения в соответствие с общегосударственными общеобразовательными стандартами и военной доктриной; укрепить научно-педагогический потенциал военных вузов, повысить роль вузовской науки.

В настоящее время трудно определить, как именно развивать военное образование и какие государственные стандарты стоит внедрять в систему безопасности государства, но точно определен вектор развития. В виду вышесказанного стоит огромное внимание уделить профессиональной подготовке военнослужащих всех силовых структур и укреплять взаимодействие между структурами для плодотворного сотрудничества с целью решения узкого круга задач. Внедрение новых методик и систем обучения позволит решить эту проблему лишь частично. Находясь на пороге XXI века самым важным для развития армии любой страны является использование всего потенциала учебных заведений и силовых ведомств для плодотворного сотрудничества с использованием самого новейшего оборудования и специальных программ обучения [5].

Казахстан присоединился к Болонской декларации и стал 47 страной-членом Болонского процесса. Республика Казахстан является первым Центрально-Азиатским государством, который удостоился чести присоединиться к Болонской декларации и стал полноправным участником европейского образовательного пространства. Присоединение Казахстана к Болонскому процессу дает определенные возможности для казахстанских вузов и студентов: 1) приведение отечественных образовательных программ и учебных планов в соответствие с европейскими стандартами; 2) признание отечественных квалификаций и академических степеней; 3) обеспечение академической мобильности студентов и преподавателей; 4) перезачет кредитов студентов казахстанских вузов в зарубежных университетах и наоборот; 5) реализация совместных образовательных программ; 6) создание условий для обеспечения конвертируемости казахстанских дипломов о высшем образовании в европейском регионе и права выпускников на трудоустройство в любой стране. Главная цель, ради которой осуществляется движение в международное образовательное пространство

- обеспечение качества казахстанского высшего образования в соответствии с мировыми стандартами, повышение его привлекательности и конкурентоспособности.

Одним из основных принципов Болонской Декларации является академическая мобильность студентов и преподавателей. В предстоящем десятилетии нам предстоит достичь высокого уровня качества высшего образования, удовлетворяющего потребности рынка труда, задач индустриально-инновационного развития страны, личности и соответствующего лучшим мировым практикам в области образования. Казахстан может преуспеть в этом усилии только в том случае, если будет максимально использовать способности и возможности своих граждан, будет полноценно участвовать в процессе обучения на протяжении всей жизни, а также в расширении участия в высшем образовании. Обучение, ориентированное на результат, и мобильность помогут обучающимся развивать компетенции, которые необходимы им адаптироваться к меняющемуся рынку труда, и которые позволят им стать активными и ответственными гражданами.

Условия для развития академической мобильности в высшем образовании Республики Казахстан реализованы основные принципы Болонской декларации.

Одним из важнейших факторов кредитной технологии обучения является организация академической мобильности, так как практически все Военные вузы Казахстана перешли на кредитную технологию обучения, осуществлен полный переход на трехуровневую модель подготовки специалистов: бакалавр – магистр – доктор Ph.D., необходимо рассмотреть вопрос об академической мобильности среди Военных учебных заведений страны.

Организация академической мобильности курсантов определяется ее ориентированностью на стремление к перемещению в целях академического обмена в образовательном пространстве, социальную адаптацию в рамках данного процесса. Моделирование организации академической мобильности курсантов вуза является специфическим способом познания, при котором объект исследования имитируется в модели. В представленной модели формирования академической мобильности курсантов раскрыты структурные части и их функциональное назначение.

В условиях сложившейся ситуации в Казахстане более приоритетной является горизонтальная академическая мобильность (внутренняя академическая мобильность), которая выступает средством развития интеллектуального потенциала и навыков обучающихся.

Эффективная организация академической мобильности курсантов внутри Казахстана будет содействовать увеличению притока иностранных курсантов в военные вузы страны и подготовке конкурентоспособных специалистов с целью их дальнейшего участия в создании передового общества и развития наукоемкой экономики страны в контексте происходящих в мире процессов глобализации, интернационализации и устойчивого развития.

Что такое Академическая мобильность?

Академическая мобильность – это перемещение обучающихся или преподавателей-исследователей на определенный академический период (включая прохождение учебной или производственной практики), как правило, семестр или учебный год, в другое высшее учебное заведение (внутри страны или за рубежом) для обучения или проведения исследований, с обязательным перезачетом в установленном порядке освоенных образовательных программ в виде кредитов в своем вузе.

Различают внешнюю (международную) и внутреннюю (национальную) академическую мобильность.

Под внешней академической мобильностью понимается обучение обучающихся в зарубежных вузах, а также работа преподавателей-исследователей в зарубежных образовательных или научных учреждениях.

Под внутренней академической мобильностью понимается обучение курсантов, а также работа преподавателей-исследователей в ведущих военных казахстанских вузах.

Академическая мобильность отличается от традиционных зарубежных стажировок, прежде всего, тем, что, во-первых, курсанты едут учиться за рубеж хоть и на ограниченные, но длительные сроки - от семестра до учебного года, и, во-вторых, во время таких стажировок они учатся полноценно, не только изучают язык и ознакомительно отдельные дисциплины, а проходят полный семестровый или годичный курс, который им засчитывается по возвращении в базовый вуз. «Базовым вузом» мы называем тот вуз, куда курсант поступал, и чей диплом он изначально хотел получить.

А значит, у любого курсанта, удовлетворяющего критериям отбора, появляется возможность выехать на 1 семестр или 1 год по программе академической мобильности.

Кто может участвовать в программе мобильности?

В программе академической мобильности, как правило, могут принимать участие курсанты 1-3 курсов обучения. На последнем же курсе обучения требуется прохождение практики и написание дипломной работы, что делает невозможным участие в программе мобильности.

Что необходимо для участия в программе? Есть ли какие-то особые требования к курсантам?

Для того чтобы принять участие в программе, необходимо быть курсантом, иметь оценки «хорошо» и «отлично» и подать заявление на участие в конкурсном отборе курсантов для программ академической мобильности.

Куда я могу поехать?

Курсант фактически имеет право выбрать любое высшее военное учебное заведение на территории Республики Казахстан, которое обеспечит перезачет кредитов (т.е. оценок за прослушанные курсы).

Что мне дает участие в программе академической мобильности?

Программы академической мобильности – это шанс расширить свой кругозор, получить уникальный опыт обучения в другом высшем учебном. Все это позволит не только обрести новых друзей и получить огромное количество впечатлений, но и повысить свою конкурентоспособность в будущем.

Что произойдет с моей учебой в университете/институте в тот период, когда я уеду по программе академической мобильности?

Прежде чем курсант уедет, будет проводится большая работа по согласованию тех курсов, которые он будет проходить в принимающем ВВУЗе, чтобы они максимально совпадали с изучаемыми в направляющем университете/институте/академии.

Все, что нужно курсанту – это успешно освоить программу принимающего ВВУЗа, сдать сессию, после чего будет выдана академическая справка с оценками по пройденным предметам. По возвращении в университет/институт оценки будут засчитаны, а если будут какие-то предметы, которые курсант не прошел, – их потребуется дополнительно сдать в летнем семестре.

СПИСОК ЛИТЕРАТУРЫ

1. Послание Президента Республики Казахстан Н.А. Назарбаева народу Казахстана «Казахстанский путь - 2050: Единая цель, единые интересы, единое будущее», 17 января 2014 г. [Электрон. ресурс]. Режим доступа: http://www.akorda.kz/ru/page/page_215750_poslanie-prezidenta-respubliki-kazakhstan-n-nazarbaeva-narodu-kazakhstanana-17-yanvary-2014-g.
2. Назарбаев Н.А. Мыслями с народом поделюсь. Алматы, Мектеп, 2007.-228 с.
3. Назарбаев Н.А. О задачах обеспечения безопасности страны// Воин Казахстана. -1999.- 21 мая.- С. 1.
4. Военная доктрина Республики Казахстан. Утверждена указом Президента Республики Казахстан от 29 сентября 2017 года № 554. Астана, 2017.
5. Тасбулатов А.Б. Развитие профессионального военного обучения в Республике Казахстан. - Алматы: Білім, 2000.

ҚАЗАҚСТАН РЕСПУБЛИКАСЫНЫҢ ӘСКЕРИ ЖОҒАРЫ ОҚУ ОРЫНДАРЫ КУРСАНТТАРЫНЫҢ АКАДЕМИЯЛЫҚ ҰТҚЫРЛЫҒЫ: ТЕОРИЯЛЫҚ АСПЕКТ

ҚАЛИЕВ Б.А.

Қазақстан Республикасы Ұлттық ұлан Академиясы Жалпы білім беру пәндер кафедрасының оқытушысы, гуманитарлық ғылымдардың магистрі, майор, kaliev-b@mail.ru

Андатпа. Осы бапта енгізу мүмкіндігі қарастырылады академиялық ұтқырлық курсанттардың Әскери шеңберінде елдің жоғары оқу оқытудың кредиттік технологиясын дамыту. Жоғары оқу орнын шығару үшін әскери білім беруді қамтамасыз ететін сапалы жаңа деңгейге жеткізу әскери кадрлардың кәсібилігі мен жалпы мәдениетін түбегейлі арттыру.

Түйінді сөздер: академиялық ұтқырлық, ішкі академиялық ұтқырлық, кредиттік оқыту технологиясы, транскрипт (*transcript*), академиялық кредит.

ACADEMIC MOBILITY OF CADETS OF MILITARY UNIVERSITIES OF THE REPUBLIC OF KAZAKHSTAN: THEORETICAL ASPECT

КАЛИЕВ Б.А.

Lecturer of the Department of General Education Disciplines of the Academy of the National Guard of the Republic of Kazakhstan, Master of Humanities, major, kaliev-b@mail.ru

Abstract: This article discusses the possibility of implementing academic mobility of cadets in the country's Military universities within the framework of development of credit technology of training, in order to bring higher education to a qualitatively new level that provides radical improvement of the professionalism and General culture of military personnel.

Keywords: academic mobility, internal academic mobility, credit technology of training, *transcript*, academic credit.

СОВЕРШЕНСТВОВАНИЕ МЕТОДИКИ ПРОВЕДЕНИЯ ИНСТРУКТИВНОГО ЗАНЯТИЯ С ВОЙСКОВЫМ НАРЯДОМ КОНТРОЛЕРОВ ПО КОНТРОЛЮ И НАДЗОРУ В УЧРЕЖДЕНИЯХ УГОЛОВНО-ИСПОЛНИТЕЛЬНОЙ СИСТЕМЫ

КАБЖАПАРОВ Б.У.

магистрант 2 курса факультета Национальной гвардии Национального университета обороны имени Первого Президента Республики Казахстан, подполковник, г. Астана.

Аннотация. В рамках проведения научного исследования автором проводится работа по совершенствованию методики проведения инструктивного занятия с войсковым нарядом контролеров по контролю и надзору в учреждениях уголовно-исполнительной системы.

Ключевые слова: войсковой наряд контролеров, контроль и надзор в учреждениях уголовно-исполнительной системы, учреждение уголовно-исполнительной системы.

Введение:

Национальная гвардия входит в единую систему ОВД и предназначена для обеспечения безопасности личности, общества и государства, защиты прав и свобод человека и гражданина от преступных и иных противоправных посягательств [1].

Одной из важных задач, возложенных на Национальную гвардию, является осуществление контроля и надзора за поведением осужденных содержащихся в учреждениях УИС средней, максимальной, чрезвычайной и смешанной безопасности, а также граждан,

находящихся на их территории, за исключением предназначенных для отбывания наказания осужденных женщин и несовершеннолетних, тюрем и следственных изоляторов.

Контроль и надзор являются одним из средств обеспечения порядка отбывания наказания осужденными [2].

Система контроля и надзора включает силы и средства подразделения, посты (маршруты) несения службы лицами ВНК и караула, силы администрации учреждения УИС, места (участки) их расположения, инженерно-технические и другие средства, используемые в контроле и надзоре, резервы подразделения и учреждения УИС, их состав, места расположения и направления действий.

Войсковые наряды контролеров стрелковых подразделений воинских частей ежесуточно, выполняя задачи боевой службы, должны не допустить происшествий и преступлений на боевой службе, обеспечить надежность и качество контроля и надзора.

Для того чтобы на необходимом уровне выполнять поставленные задачи, мы должны так подготовить войсковой наряд контролеров, чтобы исключались любые вопросы, связанные с его готовностью.

Подготовка войскового наряда контролеров осуществляется в системе боевой подготовки.

Боевая подготовка – это целенаправленный, организованный процесс воинского обучения и воспитания личного состава, слаживания подразделений, воинских частей, соединений и их органов управления для выполнения служебно-боевых (боевых) задач в соответствии с их предназначением [3].

Одной из целей боевой подготовки является:

Обеспечение готовности и способности отдельных военнослужащих, караулов и войсковых нарядов, боевых расчетов (экипажей), подразделений, частей, соединений и их органов управления к успешному выполнению служебно-боевых задач по предназначению.

Одной из важных форм обучения являются инструктивные занятия.

Инструктивное занятие-форма подготовки караулов, войсковых нарядов и подразделений к выполнению служебно-боевых задач. Подготовка личного состава осуществляется в виде отдельных инструктажей различных категорий военнослужащих, совместной отработки действий по боевому расчету и проведения тренировок по задачам и нормативам.

Инструктивные занятия проводятся непосредственно перед заступлением личного состава на боевую службу.

Занятия должны быть организованы на грамотном методическом уровне, так как в ходе него контролерскому составу должны быть разъяснены состояние оперативной обстановки в УУИС, напомнен порядок выполнения специальных обязанностей, совместные действия по боевому расчету, проведены тренировки по приемам рукопашного боя, выполнению нормативов тактико-служебного боевого применения.

Современная пенитенциарная система в Республике Казахстан проходит модернизацию. Согласно Плану Нации «100 конкретных шагов по реализации пяти институциональных реформ» -2015 года 34-шагом является:

«Модернизация пенитенциарной инфраструктуры в рамках развития государственно-частного партнерства. Изучение международного опыта и выработка предложений по привлечению частного сектора в строительство, содержание и управление пенитенциарными учреждениями» [4].

В рамках модернизации улучшаются социальные и бытовые условия осужденных, во всех УУИС устанавливаются модернизированные системы сплошного видеонаблюдения (исключающие «мертвые зоны»), имеющие возможность фиксировать в ночных и дневных условиях все, что происходит в местах общего размещения, проведения работ и проведения массовых мероприятий (проверки, место вывода и съема с работ, контрольные площадки и

т.д.). Используя международный опыт, проводятся мероприятия по сокращению численности осужденных, ликвидации некоторых учреждений УИС, не соответствующих санитарно-бытовым условиям.

При нарушении осужденными режима содержания надзорными органами запрашиваются материалы видео фиксации нарушения, малейшее отклонение от правильного оформления материалов нарушения не принимаются и не рассматриваются, соответственно может не соблюдаться социальная справедливость и допустивший нарушение осужденный может быть, и не привлечен к ответственности. Причинами неправильного оформления нарушения может стать элементарно вышедший из строя видеорегистратор, или неправильное доведения статей уголовно-исполнительного кодекса до осужденного при его нарушении.

Этим, безусловно, пользуются осужденные для достижения своих корыстных целей по нарушению режима содержания и дестабилизации обстановки в УУИС и в целом конечно влияет на качество несения боевой службы контролерским составом и состояние контроля и надзора в целом. В рамках подготовки к боевой службе в современных условиях контролерский состав должен уметь своевременно выявлять нарушения осужденных и уметь грамотно оформлять материалы нарушения, чтобы в дальнейшем можно было довести до логического завершения в виде принятия мер по отношению к допустившему нарушение осужденному.

В настоящей работе предлагается усовершенствовать методику проведения инструктивных занятий с войсковым нарядом контролеров по контролю и надзору в УУИС.

Актуальность темы обусловлена следующими факторами:

1. Проводимая модернизация пенитенциарной системы оказывает существенное воздействие на дестабилизацию оперативной обстановки в УУИС, соответственно требует пересмотра методика подготовки ВНК к боевой службе, с учетом имеющихся проблем в организации контроля и надзора, имеющим место быть с момента передачи функций контроля и надзора в УУИС в НГ РК с 2011 года.

2. Развитие научно-технического прогресса и в связи с этим внедрение систем видеонаблюдения в УУИС, повышение уровня образованности и эрудированности специального контингента, наличием средств мобильной связи у части осужденных, противоправным путем поступивших в учреждение и используемые ими для провокационных действий, направленных на дискредитацию сотрудников УУИС и военнослужащих Национальной гвардии, шантажа, подкупа и иных противоправных действий.

3. Недостаточный уровень исследования методик проведения инструктивных занятий с ВНК, проводимых с 2011 года. Практически во всех учреждениях составы войсковых нарядов контролеров и посты идентичные, за исключением учреждений с камерным содержанием, при этом вопросы методики проведения инструктивных занятий не изучены на достаточном уровне.

4. Недостаточно количества часов для подготовки военнослужащих в системе программы боевой подготовки (всего 10 часов занятий в месяц), связанные со сменным несением боевой службы ВНК и необходимостью предоставления выходных и отсыпных. При этом в условиях пандемии с марта 2020 года по 2022 год занятия с контролерским составом проводились в сокращенном варианте или вообще не проводились. Соответственно основной упор обучения и воспитания осуществляется при проведении инструктивных занятий с ВНК.

Научная новизна исследования заключается в подходе в изучении проблемы, включающей выявление закономерностей, влияющих на качество проведения инструктивных занятий с войсковым нарядом контролеров, выявления положительных и отрицательных сторон, вытекающих из них противоречий и путей их решения, а также в ее слабой изученности.

Теоретическая значимость исследования заключается в предложенной методике проведения инструктивного занятия с разработанным алгоритмом проведения инструктивного занятия, а также вспомогательными материалами к нему.

Практическая значимость исследования состоит в том, что возможно применения методики проведения инструктивного занятия для подготовки войскового наряда контролеров к несению боевой службы по контролю и надзору в учреждении уголовно-исполнительной системы.

Цель исследования:

Разработать и обосновать усовершенствованную методику проведения инструктивных занятий с ВНК по КиН в УУИС.

Задачи исследования:

1. Провести анализ существующих методик проведения инструктивных занятий, выявить проблемные вопросы, изучить опыт зарубежных стран по организации проведения инструктивных занятий.

2. Изучить нормативно-правовые акты касаемые организации боевой службы по охране, контролю и надзору в УУИС, исследовать материалы по подготовке войсковых нарядов контролеров к несению боевой службы по контролю и надзору в УУИС.

3. Выявить закономерности, определяющие само содержание проведения инструктивных занятий, целей и результатов, и вытекающие противоречия, рождающие проблемные вопросы и определить пути их решения.

4. Осуществить частичную апробацию проведения инструктивных занятий по контролю и надзору в УУИС.

5. Провести экспертный опрос командования и офицеров штаба и других, офицеров, имеющих профессиональный опыт в данной области исследования.

6. Усовершенствовать методику проведения инструктивных занятий.

Объект исследования:

Организация боевой службы ВНК по КиН в УУИС.

Предмет исследования:

Инструктивные занятия с ВНК по КиН в УУИС.

Границы исследования:

Выполнение стрелковыми подразделениями воинских частей задач боевой службы по КиН в УУИС.

В рамках проведения научного исследования предполагается, разработать методику проведения инструктивного занятия с ВНК по контролю и надзору в учреждениях УИС.

Методическое пособие предполагает формирование у офицеров единого понимания в вопросах подготовки личного состава войскового наряда контролеров к несению боевой службы по контролю и надзору за осужденными в УУИС.

В ходе исследования будут использованы следующие способы: анализ, синтез, экспертный опрос, апробация (эксперимент), аксиоматический метод.

В ходе исследования автором на основе проведенного анализа имеющейся методики выявлены следующие закономерности:

1. Достижение цели инструктивного занятия определяется результатом. Результат — это качество несения боевой службы.

2. От цели проведения инструктивных занятий зависит содержание инструктивных занятий.

3. На качество проведения инструктивных занятий с ВНК влияет личная подготовка руководителя занятия, заключающаяся в его знаниях, умениях и навыков, педагогической техники и мастерства.

4. Восприятие проводимых инструктивных занятий зависит от степени заинтересованности личного состава, его дисциплины, активности и сознания.

5. Личная подготовка руководителя зависит от штаба и командиров, подготавливающих его к занятиям.

6. Подготовленная учебно-материальная база положительно влияет на совершенствование знаний, умений и навыков контролерского состава.

Основные недостатки, и влияющие на качество проведения инструктивных занятий, вместе с положительными сторонами проведения рождают следующие противоречия:

1. В связи с недостаточно изученной методикой проведения инструктивных занятий с ВНК ЗКР по СК могут на не достаточном качественном уровне проводить инструктивные занятия с ВНК по КиН в УУИС. Результат-отсутствие качества контроля и надзора за поведением осужденных.

2. Штабы воинских частей на не достаточном уровне оказывают помощь подразделениям в подготовке ЗКР по СК, направленной на разъяснение, доведение и овладение необходимыми знаниями, умениями и навыками.

3. Отсутствие должной учебно-материальной базы, в связи с отсутствием должного финансирования.

4. Отсутствие желания развиваться и повышать свои знания, умения и навыки у контролерского состава, в связи с отсутствием необходимой сознательности и активности, на фоне не компетенции руководителя.

Исходя из вышеизложенного основная цель проведения инструктивных занятий - результат, выражающийся в безопасном и качественном несении боевой службы контролерского состава, достигнут, не будет и может в дальнейшем привести к происшествиям.

Таким образом, по итогам 1 раздела магистерского проекта были выявлены следующие проблемные вопросы:

1. Необходимость усовершенствования такой методической разработки по проведению инструктивных занятий, которая позволит качественно подготовить военнослужащих к несению боевой службы.

2. Подготовка ЗКР по СК в усовершенствовании знаний, умений и навыков, необходимых для качественного проведения занятий.

По итогам работы получен научный результат, а именно усовершенствованная методика проведения инструктивных занятий, представленная следующими документами:

алгоритм проведения инструктивного занятия с приложением следующих вспомогательных документов:

тематика проведения инструктивных занятий с детализацией используемых нормативов по ТСБП, приемов рукопашного боя, приемов со средствами индивидуальной бронезащиты и активной обороны, вводных боевого расчета;

опросник контрольных вопросов, позволяющих выявить уровень знаний военнослужащих;

алгоритм действий по боевому расчету.

Кроме того, разработано и обосновано внедрение учебного места: «Отработка приемов со средствами индивидуальной бронезащиты и активной обороны», для подготовки контролерского состава к действиям при кризисных ситуациях в учреждениях УИС в составе сводного отряда части.

Проведена апробация усовершенствованной методики проведения инструктивных занятий путем проведения показательного инструктивного занятия с войсковым нарядом контролеров по контролю и надзору в учреждении УИС-22 охраняемой 9 стрелковой ротой воинской части 6505 регионального командования «Орталык» Национальной гвардии. Методика инструктивного занятия с ВНК по контролю и надзору в учреждении УИС обоснована и доказана.

Проделанная в рамках настоящего проекта работа может рассматриваться как конкретный теоретический шаг в данном направлении и может использоваться для качественной подготовки войскового наряда. При этом результатом будет являться – качество несения боевой службы в составе войскового наряда контролеров.

Автором на основании проведенного исследования предложено разработать «Руководство по порядку проведения инструктивных занятий с войсковым нарядом контролеров» с изданием приказа Главнокомандующего Национальной Гвардией Республики

Казахстан. Для качественной подготовки руководителя занятия (заместителя командира роты по службе контролеров) предложено внедрить проведение учебно-методического сбора длительностью до 10 (десяти) суток в целях его качественного обучения и воспитания с учетом специфики выполняемых задач контролерской службы.

В ходе исследования изучены нормативные правовые документы Республики Казахстан, регламентирующие деятельность НГ РК, результаты теоретических исследований отечественных и зарубежных авторов, анализ публикаций научных, специальных и ведомственных изданий, обобщен опыт и приведены примеры практической деятельности войск НГ и аналогичных подразделений, способствующих углублению предмета исследования и представляющий значительный интерес для органов управления НГ РК.

СПИСОК ЛИТЕРАТУРЫ:

- 1 Закон Республики Казахстан «О Национальной гвардии Республики Казахстан»;
- 2 Приказ МВД РК № 20-2015 года с внесенными изменениями от 22 сентября 2022 года: «Об утверждении Инструкции по выполнению задач Национальной гвардии»;
- 3 Приказ ГК НГ 62 от 25.12.2020 года «Руководство по организации боевой подготовки в Национальной гвардии Республики Казахстан».

REFERENCES

1. Zakon Respubliki Kazakhstan «O Natsional'noj gvardii Respubliki Kazakhstan»;
2. Prikaz MVD RK № 20-2015 goda s vnesennymi izmeneniyami ot 22 sentyabrya 2022 goda: «Ob utverzhenii Instruksii po vypolneniyu zadach Natsional'noj gvardii»;
3. Prikaz GK NG 62 ot 25.12.2020 goda «Rukovodstvo po organizatsii boevoy podgotovki v Natsional'noj gvardii Respubliki Kazakhstan».

ҚЫЛМЫСТЫҚ-АТҚАРУ ЖҮЙЕСІ МЕКЕМЕЛЕРІНДЕ БАҚЫЛАУ ЖӘНЕ ҚАДАҒАЛАУ ЖӨНІНДЕГІ БАҚЫЛАУШЫЛАРДЫҢ ӘСКЕРИ ЖАСАҚ НҰСҚАУЛЫҚ САБАҚ ӨТКІЗУ ӘДІСТЕМЕСІН ЖЕТІЛДІРУ

ҚАБЖАПАРОВ Б.Ө.

Қазақстан Республикасының Тұңғыш Президенті атындағы Ұлттық Қорғаныс университеті Ұлттық ұлан факультетінің 2 курс магистранты, подполковник, Астана қ.

Аннотация. Ғылыми зерттеу жүргізу шеңберінде автор қылмыстық-атқару жүйесі мекемелерінде бақылау және қадағалау жөніндегі бақылаушылардың әскери нарядымен Нұсқаулық сабақ өткізу әдістемесін жетілдіру бойынша жұмыс жүргізеді.

Түйінді сөздер: бақылаушылардың әскери наряды, қылмыстық-атқару жүйесі мекемелеріндегі бақылау және қадағалау, қылмыстық-атқару жүйесі мекемесі.

IMPROVING THE METHODOLOGY OF CONDUCTING INSTRUCTIONAL TRAINING WITH A MILITARY OUTFIT OF SUPERVISORS FOR CONTROL AND SUPERVISION IN INSTITUTIONS OF THE PENITENTIARY SYSTEM

KABZHAPAROV B.U.

2-nd year undergraduate student of the National Guard Faculty of the National Defense University named after the First President of the Republic of Kazakhstan, Lieutenant Colonel, Astana.

Abstract. As part of the scientific research, the author is working to improve the methodology of conducting an instructional lesson with a military outfit of supervisors for control and supervision in institutions of the penitentiary system.

Keywords: military outfit of supervisors, control and supervision in institutions of the penal enforcement system, institution of the penal enforcement system.

МЕСТО ПАТРИОТИЗМА В СИСТЕМЕ ОБЩЕСТВЕННОГО СОЗНАНИЯ

АХМЕТОВ И.А.¹, НИЯЗТАЙКЫЗЫ А.²

¹ начальник цикла военной педагогики и психологии кафедры военной педагогики и психологии, Академия Национальной гвардии Республики Казахстан, г. Петропавловск, E-mail: Pyas.akhmetov.84@mail.ru

² преподаватель кафедры военной педагогики и психологии, Академия Национальной гвардии Республики Казахстан, г. Петропавловск, E-mail: Kairov_86@mail.ru

Аннотация. *В настоящей статье рассматриваются уровни патриотического сознания, его формирование и функционирование, раскрывается патриотическое сознание на уровне общественной психологии, представлена природа психологии патриотизма, обыденное патриотическое сознание, продемонстрированы механизмы включения, сохранения и использования патриотизма. Также говорится о том, что в последнее время идет разработка современной концепции патриотизма и о том, что существует негативная особенность патриотизма признается снижение патриотизма на психологическом уровне.*

Ключевые слова: *патриотизм, общественное сознание, Отечество, любовь к Родине, патриотическая идея, патриотическое сознание, патриотическая идеология.*

Как известно, общественное сознание представляет собой сложную систему. Его структурные элементы образуются по разным основаниям. В одном из самых новых учебников по социальной философии на этот счет сказано следующее: «... во-первых, таким основанием может служить специфика тех сторон действительности, которые отражаются общественным сознанием, и тогда мы говорим о его формах ...И, наконец, структура общественного сознания может рассматриваться под углом зрения уровня, глубины отражения общественным сознанием социальной действительности, и тогда в качестве основных структурных элементов выделяются общественная психология и идеология» [1, с. 196].

Рассмотрим уровни патриотического сознания. Формирование и функционирование патриотического сознания людей начинается на уровне общественной психологии, которая является его нижним пластом. Это обусловлено социально-исторически и гносеологически. Обыденное патриотическое сознание включает общественную патриотическую психологию, патриотические эмпирические, житейские знания, патриотические народные обычаи и традиции. Общеизвестно, что на примере патриотизма наиболее наглядно прослеживается первенство общественной психологии: идеологии патриотизма еще не существовало, тогда как первые проявления патриотических чувств наблюдались уже в первобытном обществе. Именно здесь проявляется огромное влияние естественного отношения человека к Родине. В связи с этим представляется продуктивным выделение психологического аспекта патриотического сознания, который характеризуется психологическими свойствами и процессами, связанными с отражением в сознании индивида Отечества как части данной ему объективной реальности. Особую роль при этом играет социально-аксиологическая функция патриотизма, реализуемая при формировании «образа Отечества» как ценности, т.е. того субъективного образа, который складывается у людей как отражение условий их жизнедеятельности. Сформированный «образ Отечества», в свою очередь, обуславливает ту или иную степень патриотического чувства, настроения, энтузиазма, активности, оптимизма, пессимизма и т.д.

Патриотическое сознание на уровне общественной психологии проявляется прежде всего, в чувствах, эмоциях, настроениях, обычаях, традициях и т.д., источником которых являются общенародные, общенациональные моменты: любовь к людям, родной природе,

языку, обрядам; чувство гордости за героическое прошлое предков и вклад соотечественников в достижения общемирового значения; чувство переживания и горечи за трудности, переживаемые страной.

При формировании высших социальных чувств, в том числе и любви к Родине, необходимо опираться на низшие чувства, образующиеся в ходе приобретения человеком индивидуального опыта, на эмоции и органические ощущения. Вот почему любовь к Отечеству основывается на чувствах любви к родному дому, коллективу, уголку природы, городу и т.д. Чувство любви к родным местам неотделимо от человеческой сущности, оно в меньшей степени подвержено идеологическому или какому-либо иному влиянию. Это чувство остается достаточно прочным, несмотря на осуществляемые социально-экономические и политические изменения в обществе.

Недопустимы недооценка психологии патриотизма, предположения о ее вытеснении идеологическим уровнем, что отчасти имело место в недалеком прошлом. Очевидно, что патриотизм вырастает из любви к «родным степным просторам» и, расширяясь до понимания Отечества в целом, не теряет этого чувства. Подчеркивая важность теории патриотизма, следует признать, что ее осознанность находится в прямой зависимости от эмоционально-чувственной окраски [2, с. 218].

Как негативную особенность патриотизма современного Казахстана, следует признать снижение его на психологическом уровне. Трудности, вызванные проводимыми реформами, отрицательно сказываются на чувствах и настроениях людей, в том числе патриотических. В казахстанском обществе было осознание неизбежного, но временного ухудшения социального положения, однако люди устали от ожидания лучших времен. Произошло резкое расслоение общества на богатых и бедных, угрожающей становится проблема вымирания нации. Впору обратиться к знаменитому трактату М. Ломоносова «О размножении и сохранении народа», 1761 года издания. Среди факторов, способных сдерживать депопуляцию, некоторые авторы выделяют необходимость осуществления программы патриотического воспитания граждан [3, с. 6]. Неуверенность в завтрашнем дне, опасения остаться без работы, безудержный рост преступности и многое другое порождают у людей апатию, пессимизм, отрешенность от проблем Отечества.

Крайне нежелательно игнорирование некоторых негативных моментов обыденного патриотического сознания: склонность к преувеличению при оценке событий, иногда чрезмерное раздувание тех или иных заслуг Отечества, допускающееся порой смешение причин и следствий, приверженность отживающим традициям, отторжение нового взгляда на истинные потребности общества.

Обоснованная гордость не имеет ничего общего с деформированным патриотизмом, восхваляющим все свое, даже несовершенное. Необходимо уметь отделять благородство национальной гордости от унижительного национального хвастовства. То есть противоречивость, неоднозначность патриотизма наблюдается уже на уровне его психологии. Образ Родины формируется под воздействием личных симпатий или антипатий, что подтверждает известную мысль о том, что эмоции оказывают как положительное, так и отрицательное влияние на качество постижения процессов общественного развития. Более того, в ошибочных убеждениях эмоции непосредственно включаются в само содержание знаний, считаются объективной истиной. Тем самым искажается действительность, что особенно опасно в военном деле. Так, неверно оцененные возможности, свои и противника, могут привести к отсутствию уверенности в собственных силах, в возможность выполнения боевой задачи, к появлению чувства страха.

Формированию негативных эмоций и чувств способствовал и процесс открытия белых пятен отечественной истории, сопровождавшийся настоящим очернительством недалекого прошлого. Его переосмысление сопровождалось ошибками, порой необъяснимыми.

Особой заботы и внимания требуют: родная земля и родной язык. Любовь к родной природе не может ограничиваться любованием милого сердцу живописного уголка, необходим экологический патриотизм, призванный сохранить окружающий нас мир для

потомков. Такое же внимание необходимо уделять сохранению и развитию лучших традиций казахстанского патриотизма. Важно взять и использовать все полезное, что может служить примером для подражания нынешнему поколению. Ведь накоплено немало за многие годы исторических веков. Память о былом Родине, подвиги предков были оружием не менее сильным, чем автомат и взрывчатка.

Таким образом, у патриотического сознания весьма рельефно выражена преемственность, то есть включение, сохранение и использование патриотизма, имевшего место в прошлом Отечества. Существуют специфические закономерности развития патриотического сознания, здесь своя диалектика непрерывности и прерывности приоритетов и тенденций, диалектика абсолютного (устойчивого) и относительного (подвижного) в его содержании. Сформировавшись, патриотическое сознание в определенный конкретно-исторический период не возникает каждый раз заново, его основы и содержание лишь преобразуются, приобретают новые черты и особенности [4, с. 31]. Об этом следует помнить при формировании современного облика патриота. И никакие политические пристрастия не должны приводить к тому, чтобы забывались или искажались те или иные патриотические события и факты, которыми так полна наша история. С другой стороны, полезно помнить о том, что преемственность может быть прогрессивной и реакционной. Сейчас в некоторых государствах СНГ наблюдается бум реакционной преемственности, когда на щит в качестве «истинных» радетелей за народ поднимают предателей. Ставятся под сомнение наши патриотические традиции, общий смысл которых – в известной формуле: «Прежде думай о Родине, а потом о себе». Психология патриотизма предполагает осознание личностью потребности делать что-либо полезное для других людей, для общества в целом. Но именно на психологическом уровне легче протащить в сознание человека и общества культ индивидуализма, личного блага, наживы. И есть немало проповедников такой жизненной позиции. Хотя общеизвестно, что нельзя не только противопоставлять, но и разделять интересы личносемейные и общественные. В этом вопросе также нельзя забывать проявлений единства всеобщей связи. Если кому-то что-то сегодня кажется личным благом, то при всестороннем рассмотрении оно уже завтра может быть оценено как вред.

Высший уровень патриотического сознания – теоретический. Важнейшее место в нем занимает идеология, то есть система патриотических взглядов и идей, выражающих коренные интересы крупных социальных групп, а также общества в целом. Нет фактически «чистого» патриотического сознания, не связанного с идеологией. Если патриотическая идеология соответствует интересам развития общества, то она отражает объективные законы действительности. Отметим, что мы ведем речь об идеологии в широком смысле, когда доминирует познавательный аспект, выясняется уровень общественного сознания, а не дается оценка каким-либо социальным явлениям с узкогрупповых позиций [5, с. 18].

Другой крайности придерживаются некоторые радикальные политики. Разрабатывая «новую» национальную идеологию, они возводят эту проблему в ранг вопроса жизни или смерти нации [3, с. 189]. Недопустима абсолютизация общественных явлений нематериального свойства: идеи, духа, воли и т.д. Одной патриотической идеи для благополучия Отечества недостаточно, нужны еще многие иные факторы: экономические, политические, международные и т.д. То есть вреден и идеологизированный подход к патриотизму, попытки подогнать под общие схемы реальную человеческую жизнь с ее радостями и трудностями.

В последние годы идет разработка современной концепции патриотизма. Патриотическая идея, на наш взгляд, должна быть ориентирована на создание общества, в котором бы большинству людей жилось хорошо в соответствии со способностью и трудом каждого человека. Во все времена для нашей Родины характерно было стремление к социальной справедливости и равенству, интерес общины или коллектива ставился выше личного. Все, кто готов плодотворно трудиться на благо общества – и врач, и строитель, и хлебопашец, и предприниматель, и управленец – должны иметь такую возможность. Обеспечить это – обязанность государства. Поэтому на повестку дня встает необходимость

признать доминирующей государственную составляющую патриотизма. То есть речь идет об идее государственного патриотизма, которая должна быть вначале признана и одобрена обществом, а затем и закреплена конституционно. Патриотические ценности должны базироваться на основе достоверных знаний о потребностях и нуждах Отечества, его прошлом, настоящем и будущем. В связи с этим считаем необходимым выделение гносеологического (интеллектуального) аспекта патриотического сознания, который определяют: степень адекватности отражения Отечества как части объективной реальности в сознании социального субъекта; использование всех методов познания процессов, происходящих в обществе; полнота и глубина приобретенных знаний об Отечестве, его истории и перспективах развития.

Многие исследователи ограничивались характеристикой взаимосвязи патриотического сознания с названными элементами общественного сознания. Тем самым, зачастую вне научного анализа оставались крайне важные взаимодействия патриотического и исторического сознания. Действительно, большинству наших соотечественников сегодня крайне трудно разобраться: где правда, а где ложь в освещении истории нашей страны, в том, что действительно необходимо для ее возрождения. Поэтому важно подчеркивать органическую связь между патриотическим и историческим сознанием. Поэтому непонятна логика некоторых авторов, добровольно сокращающих историю своей страны, а значит и патриотическую почву.

Раскрывая взаимосвязь исторического и патриотического сознания, следует показывать и имеющиеся различия. Во-первых, не все патриотическое входит в историческое сознание. Так, современные патриотические взгляды и действия защитников своей Родины еще не относятся к историческому сознанию. Хотя, разумеется, элементы его и содержатся в их повседневных ратных делах. Очень удачно выразил эту мысль поэт: «Срыты окопы, списаны танки. Старому маршу нету отставки». То есть остался в сознании современного воина могучий дух готовности обеспечить защиту интересов Отчизны. Также не входят в историческое сознание и идеи, составляющие духовное содержание будущего патриотизма.

Во-вторых, историческое сознание не исчерпывается содержанием патриотизма, так как в него входят и достижения представителей других стран. К ним относятся научное (Ньютон, Эйнштейн), литературное (Шекспир, Гете), музыкальное (Бетховен, Шопен), художественное (Рембрандт, Леонардо да Винчи), военное (Македонский, Наполеон) богатство других стран мира.

В-третьих, историческое сознание идеально, а патриотизм, как отмечалось ранее, включает и материальную деятельность.

Таким образом, каждая из форм общественного сознания специфично закрепляет отношение социальных субъектов к Отечеству, содержание и характер их деятельности. Уровень их развития свидетельствует о зрелости и искренности любви к Родине и, наоборот, ослабление любой из форм общественного сознания негативно сказывается на уровне патриотизма. С другой стороны, следует отметить активное влияние отдельных сторон патриотического сознания на различные сферы общественного и индивидуального сознания: обогащение их научными знаниями об Отечестве, его истории и традициях, нуждах и перспективах развития, обеспечении надежной защиты и т.д.

СПИСОК ЛИТЕРАТУРЫ

- 1 Воспитание казахстанского патриотизма // Мастер класса. – 2021. – № 3.
- 2 Воспитание казахстанского патриотизма – основа духовного потенциала // Материалы межведомственной научной конференции «Баурджан Момыш-улы и современность». – Кокшетау: Риск-Бизнес, 2006.
- 3 Левашов В.К. Патриотизм в контексте современных социально-политических реалий. – 2003. – №8. – С. 66-73.
- 4 Ружа В.А. Патриотическое воспитание студенческой молодежи в современных условиях: социологический анализ: автореф. дис... соц. наук – Екатеринбург, 2013. – 37 с.

5 Ипполитова Н.В. Патриотическое воспитание: учебное пособие по спецкурсу для студентов пед ин-тов. – Шадринск, 2005 – 84 с.

REFERENCES

1. Education of Kazakhstani patriotism // Master class. – 2021. – № 3.
2. Education of Kazakhstani patriotism – the basis of spiritual potential // Materials of the interdepartmental scientific conference "Baurjan Momysh-uly and modernity". - Kokshetau: Risk Business, 2006.
3. Levashov V.K. Patriotism in the context of modern socio-political realities. - 2003. - No. 8. – pp. 66-73.
4. Ruzha V.A. Patriotic education of student youth in modern conditions: sociological analysis: abstract of the dissertation of Social Sciences – Ekateringburg, 201
5. Ippolitova N.V. Patriotic education: a textbook on a special course for students of pedagogical institute - Shadrinsk, 2005 – 84 p.

ҚОҒАМДЫҚ САНА ЖҮЙЕСІНДЕГІ ПАТРИОТИЗМНІҢ ОРНЫ

АХМЕТОВ И.А.¹, НИЯЗТАЙҚЫЗЫ А.²

¹ Қазақстан Республикасы Ұлттық ұланының Академиясы, әскери педагогика және психология кафедрасы әскери педагогика және психология циклінің бастығы, Петропавл қ. E-mail: Ilyas.akhmetov.84@mail.ru

² Қазақстан Республикасы Ұлттық ұланының Академиясы, әскери педагогика және психология кафедрасы әскери педагогика және психология циклінің оқытушысы, Петропавл қ. E-mail: Kairov_86@mail.ru

Аңдатпа. Бұл мақалада патриоттық сананың кезеңдері, оның қалыптасуы мен қызметі қарастырылады, қоғамдық психология деңгейіндегі патриоттық сана, көрсетіледі, патриотизм психологиясының табиғаты көрініс табады, әдеттегі патриоттық сана, патриотизмнің пайда болуы, сақталуы мен қолданылу механизмі көрсетілген. Сондай-ақ соңғы уақытта патриотизмнің заманауи концепциясы әзірленіп жатқандығы туралы, психологиялық деңгейдегі патриотизмнің төмендеуінде патриотизмнің жағымсыз ерекшелігі ашылатынын көрсетеді.

Түйінді сөздер: патриотизм, қоғамды сана, Отан, Отанға деген сүйіспеншілік, патриоттық идея, патриоттық сана, патриоттық идеология.

THE PLACE OF PATRIOTISM IN THE SYSTEM OF PUBLIC CONSCIOUSNESS

AKHMETOV I.A. ¹, NIAZTAYKYZY A.²

¹ head of the cycle of Military Pedagogy and Psychology of the Department of Military Pedagogy and Psychology, Academy of the National Guard of the Republic of Kazakhstan, Petropavlovsk. E-mail: Ilyas.akhmetov.84@mail.ru

² lecturer of the cycle of Military Pedagogy and Psychology of the Department of Military Pedagogy and Psychology, Academy of the National Guard of the Republic of Kazakhstan, Petropavlovsk. E-mail: Kairov_86@mail.ru

Abstract. This article discusses the levels of patriotic consciousness, its formation and functioning, reveals patriotic consciousness at the level of social psychology, presents the nature of the psychology of patriotism, ordinary patriotic consciousness, and demonstrates the mechanisms for switching on, maintaining and using patriotism. It is also said that in these latter days a modern concept of patriotism is developing and that there is a negative feature of patriotism, a decrease in patriotism at the psychological level is recognized.

Keywords. Patriotism, public consciousness, Motherland, love for Motherland, patriotic idea, patriotic consciousness, patriotic ideology.

САЛАУАТТЫ ӨМІР САЛТЫН ҰЙЫМДАСТЫРУ

БРИМЖАНОВ М.С.

дене дайындығы және спорт кафедрасының оқытушысы, Қазақстан Республикасы Ұлттық ұланының академиясы, подполковник, Петропавл қ. E-mail: brimganovmiras@mail.ru

Андапта. Салауатты өмір салты. Денсаулықты нығайту және салауатты өмір салтын қалыптастыру мәселелері. Денсаулыққа қауіп факторлары. Салауатты өмір салтына оң көзқарасты қалыптастыру. Салауатты өмір салтын қалыптастырудағы және салауатты өмір салтын насихаттаудағы дене белсенділігінің рөлі. Салауатты өмір салтына құндылық көзқарасты қалыптастыру.

Түйінді сөздер: салауатты, денсаулық, өмір салты, дене шынықтыру, адам, зерттеу.

КІРІСПЕ

Үшінші мыңжылдықтың басында адамзат қоғамы қазіргі адамның ырғағы мен өмір салтының өзгеруінен, ақпараттық және психоэмоционалдық шамадан тыс жүктемеден, адам мен табиғат арасындағы үйлесімді қарым-қатынастың бұзылуынан, экологиялық жағдайдың артуына байланысты бірқатар жаһандық проблемаларға тап болды. ластануы, диетаның өзгеруі және т.б.

Әсіресе балалардың денсаулығының нашарлауы алаңдатады. Мектеп табалдырығын аттаған әрбір үшінші бала сол немесе басқа созылмалы аурумен ауырады. Көптеген мектеп оқушылары оқу процесінде ауырады. Бұл көптеген мектептерде санитарлық-гигиеналық нормалардың сақталмауынан, бос уақыттың нашар өткізілуінен, балалардың моториканың жеткіліксіздігі фонында педагогикалық және психоэмоционалды шамадан тыс жүктемелерден жиі туындайды.

Денсаулықтың қазіргі заманғы түсінігі ауру мен мүгедектіктің болмауы ғана емес, толық физикалық, психикалық және әлеуметтік салауаттылық күйін білдіреді.

САЛАУАТТЫ ӨМІР САЛТЫ ТУРАЛЫ ТҮСІНІК

Салауатты өмір салты – бұл денсаулықты сақтауға, организмнің қоршаған ортаға оңтайлы бейімделуіне, мектептегі және кәсіптік үлгерімнің жоғары деңгейіне ықпал ететін күнделікті өмірде белгілі бір нормаларды, ережелерді және шектеулерді сақтау процесі.

Өмір салты ұғымы адамдардың құндылық бағдарларын, олардың мінез-құлқының себептерін, өмір салты мен өмір сүру деңгейімен анықталатын өмір салтын анықтауға мүмкіндік береді. Өмір салты денсаулыққа тікелей әсер ететін факторларды білдіреді. Салауатты өмір салтының бірнеше анықтамалары бар, олар адамның мінез-құлқын, өмір салтын, денсаулықты сақтауды, жаман әдеттерден аулақ болуды және т.б. Салауатты өмір салтын анықтау кезінде тұқым қуалаушылықты, ағзаның функционалдығын және өмір салтын ескеру қажет.

Салауатты өмір салты адамның жеке ерекшеліктерімен, қабілетімен және бейімділігімен анықталады. Бұл денсаулықты сақтау және нығайту бойынша белсенді әрекеттерді білдіреді. Жеке салауатты өмір салты – адамның жеке мүдделерін, қажеттіліктерін, мүмкіндіктерін және мектеппен, еңбекпен және күнделікті іс-әрекетімен байланысын ескере отырып, өз өмірін қалай ұйымдастыруы.

Салауатты өмір салтының негізгі құрамдастары: рационалды тамақтану, өмір салты, еңбек пен демалысты ұйымдастыру, зиянды әдеттерге көзқарас.

Сонымен қатар, келесі қорытындыларды жасауға болады:

адамның жеке дамуына тұқым қуалаушылықтың әсері;

болашақ ұрпақтың өмір салтын қалыптастырудағы отбасы тәрбиесі мен өмір салтының рөлі; дене шынықтырудың әртүрлі формаларын мақсатты түрде қолдану; гигиеналық және сауықтыру дағдыларын мақсатты түрде меңгеру, денсаулықты нығайту (қатығу) және

табиғатқа өркениетті қарым-қатынаста табиғи факторларды пайдалану, әрбір адам мен қоғамда салауатты өмір салтын белсенді түрде насихаттау. Дәл осы тәрбиелік компонент (6-тармақ) өскелең ұрпаққа салауатты өмір салтының негізгі принциптерін, формалары мен факторларын үйретуде және оларды қалыптастыруда орталық рөл атқарады.

Дегенмен, көптеген адамдар үшін бұл білім әлі әрекет етудің нұсқауына айналған жоқ. Оны адамдардың күнделікті өміріне енгізу көптеген мемлекеттік органдар мен ұйымдардан кешенді көзқарасты, мұқият және мақсатты іс-әрекетті талап етеді. Сондықтан бұл бағытта адамның өзі белсенділік танытады деп болжанады. Салауатты өмір салтының нормалары мен қағидаларын сақтау – әрбір саналы адамның міндеті. Өз денсаулығына саналы түрде қарау мәдениетті, өркениетті адамның мінез-құлық нормасына, басты ерекшелік белгісіне айналуы керек.

Сонымен, салауатты өмір салты – бұл организмнің тұқым қуалаушылық ерекшеліктеріне және адамның тіршілік ету жағдайларына сәйкес келетін және жеке және әлеуметтік маңызды функцияларды орындау үшін қажетті денсаулықты сақтау, нығайту және қалпына келтіру мәдениетіне бағытталған өмір салты. Салауатты өмір салтын қалыптастыру ғылыми білімдерге, емдік-профилактикалық шараларға, күнделікті рационалды режимге, еңбек пен демалысқа, дене шынықтыруға, дұрыс ұйымдастырылған тамақтануға және зиянды әдеттерден бас тартуға негізделген.

ДЕНСАУЛЫҚТЫ НЫҒАЙТУ ЖӘНЕ САЛАУАТТЫ ӨМІР САЛТЫН ҚАЛЫПТАСТЫРУ ПРОБЛЕМАЛАРЫ

Соңғы он жылдықтарда біздің елімізде балалар мен жасөспірімдердің денсаулығына қатысты алаңдатарлық жағдай қалыптасты. Денсаулық сақтау министрлігінің Балалар мен жасөспірімдер гигиенасы ғылыми-зерттеу институтының мәліметтері бойынша, 2010-2015 жылдар аралығында мектеп оқушыларының 43%-ында әртүрлі созылмалы аурулар, 63% -ында позаның ақаулары, ал жоғары сынып оқушыларының 18% -ында гипертония бар. Бұл сандар жыл сайын артып келеді. Бұған денсаулық жағдайына байланысты Қазақстан Республикасы қарулы күштері қатарына шақырылғандардың азайып бара жатқаны дәлел. Жақында жүргізілген зерттеулер мектеп жасындағы балалардың шамамен 30% тәуекелге ұшырайтынын көрсетті. Қант диабеті, гипертония, атеросклероз сияқты аурулар 18 жастан кейін пайда бола бастайды.

Адамдардың денсаулығының жағдайы көптеген факторларға байланысты, олардың ішінде өмір салты үлкен маңызға ие: денсаулықтың 50-52% салауатты өмір салтымен анықталады, ал тек 10-15% денсаулыққа байланысты.

Бүгінгі таңдағы жетекші міндеттер: зерделілігін дамыту, адамгершілік сезімдерін қалыптастыру, денсаулықты сақтау.

Сауықтыру ортасы денсаулықты сақтау мен нығайту және денсаулық мәдениеті мен салауатты өмір салтын мақсатты түрде құру үшін жағдайлардың болуымен қамтамасыз етіледі. Денсаулық мәдениеті мен салауатты өмір салтын қалыптастырудағы орталық орынды құндылық-жігерлендіретін көзқарастар, денсаулықты сақтау және нығайту, салауатты өмір салтын қалыптастыру бойынша білім, білік және дағдылар алады.

Сауаттылықты арттыру, салауатты өмір салтын ұйымдастыру, салауатты өмір салтын насихаттау, салауатты өмір салтын насихаттау, салауатты өмір салтын насихаттауға бағытталған дене шынықтыру және тәрбие жұмыстарын жүргізу мақсатында түрлі оқу-сауықтыру бағдарламалары енгізілуде.

Алайда салауатты өмір салтына тәрбиелеу мен оқыту қажеттілігі мен салауатты өмір салтының біртұтас теориясы мен технологиясының жоқтығы арасындағы қайшылық ғылым мен тәжірибеде шешілмей отыр. Бұл қайшылық негізінен адам денсаулығы және оны тұтастай қарастыру туралы жалпы түсініктің болмауынан туындайды.

Адамдардың денсаулығының жағдайы көптеген факторларға байланысты, олардың ішінде өмір салты үлкен маңызға ие: денсаулықтың 50-52% салауатты өмір салтымен анықталады, ал тек 10-15% денсаулыққа байланысты.

Бүгінгі таңдағы жетекші міндеттер: зерделілігін дамыту, адамгершілік сезімдерін қалыптастыру, денсаулықты сақтау.

Сауықтыру ортасы денсаулықты сақтау мен нығайту және денсаулық мәдениеті мен салауатты өмір салтын мақсатты түрде құру үшін жағдайлардың болуымен қамтамасыз етіледі. Денсаулық мәдениеті мен салауатты өмір салтын қалыптастырудағы орталық орынды құндылық-жігерлендіретін көзқарастар, денсаулықты сақтау және нығайту, салауатты өмір салтын қалыптастыру бойынша білім, білік және дағдылар алады.

Сауаттылықты арттыру, салауатты өмір салтын ұйымдастыру, салауатты өмір салтын насихаттау, салауатты өмір салтын насихаттау, салауатты өмір салтын насихаттауға бағытталған дене шынықтыру және тәрбие жұмыстарын жүргізу мақсатында түрлі оқу-сауықтыру бағдарламалары енгізілуде.

Алайда салауатты өмір салтына тәрбиелеу мен оқыту қажеттілігі мен салауатты өмір салтының біртұтас теориясы мен технологиясының жоқтығы арасындағы қайшылық ғылым мен тәжірибеде шешілмей отыр. Бұл қайшылық негізінен адам денсаулығы және оны тұтастай қарастыру туралы жалпы түсініктің болмауынан туындайды.

Адамдардың денсаулығының жағдайы көптеген факторларға байланысты, олардың ішінде өмір салты үлкен маңызға ие: денсаулықтың 50-52% салауатты өмір салтымен анықталады, ал тек 10-15% денсаулыққа байланысты. Бүгінгі таңдағы жетекші міндеттер: зерделілігін дамыту, адамгершілік сезімдерін қалыптастыру, денсаулықты сақтау.

Сауықтыру ортасы денсаулықты сақтау мен нығайту және денсаулық мәдениеті мен салауатты өмір салтын мақсатты түрде құру үшін жағдайлардың болуымен қамтамасыз етіледі. Денсаулық мәдениеті мен салауатты өмір салтын қалыптастырудағы орталық орынды құндылық-жігерлендіретін көзқарастар, денсаулықты сақтау және нығайту, салауатты өмір салтын қалыптастыру бойынша білім, білік және дағдылар алады.

Сауаттылықты арттыру, салауатты өмір салтын ұйымдастыру, салауатты өмір салтын насихаттау, салауатты өмір салтын насихаттау, салауатты өмір салтын насихаттауға бағытталған дене шынықтыру және тәрбие жұмыстарын жүргізу мақсатында түрлі оқу-сауықтыру бағдарламалары енгізілуде.

Алайда салауатты өмір салтына тәрбиелеу мен оқыту қажеттілігі мен салауатты өмір салтының біртұтас теориясы мен технологиясының жоқтығы арасындағы қайшылық ғылым мен тәжірибеде шешілмей отыр. Бұл қайшылық негізінен адам денсаулығы және оны тұтастай қарастыру туралы жалпы түсініктің болмауынан туындайды.

Ішкі ортаның тұрақтылығы организмнің бейімделу қорын арттырып, оны сыртқы ортаның физикалық және химиялық факторларының әсерінен белгілі бір дәрежеде босатады. Дегенмен, гомеостаз деп аталатын бұл тұрақтылықтың тұқым қуалаушылықпен анықталатын белгілі бір шегі бар. Сондықтан тұқым қуалаушылық денсаулықтың ең маңызды факторы болып табылады.

Адам ағзасы физикалық (температура, ылғалдылық, ауа қысымы, т.б.), химиялық (су, ауа, тамақ құрамы), биологиялық (тірі ағзалардың алуан түрлілігі) сыртқы орта факторларының белгілі бір сапасына бейімделген.

Егер адам ұзақ уақыт бойы бейімделгеннен айтарлықтай ерекшеленетін жағдайларда болса, гомеостаз бұзылады, бұл денсаулық пен қалыпты өмірге сәйкес келмейтін ауысуларға әкелуі мүмкін.

Қазіргі уақытта тірі организмдер олардың тұқым қуалаушылық қасиеттерінің өзгеруіне әкелетін сыртқы әсерлерге көбірек ұшырайды. Бұл өзгерістер мутациялар (трансформациялар) деп аталады. Мутациялардың жалпы фоны көбейеді, әсіресе соңғы кездері. Бұл жалпы денсаулық пен қоршаған ортаны қорғау шараларынсыз шешілмейтін күрделі мәселе.

Сонымен, сыртқы ортаның сипаттамалары мен сапасы денсаулыққа немесе ауруға әсер ететін фактор болып табылады. Қоршаған ортаның белгілі бір үйреншікті сипаттамалары мен сапаларынан ауытқуларды аурудың қауіп факторлары ретінде жіктеуге болады.

Біздің әрқайсымыздың өңірімізде және бүкіл елде болып жатқан барлық экологиялық өзгерістер туралы білуге құқығымыз бар. Біз жейтін тағамымыз бен ішетін суымыз туралы бәрін білуіміз керек, ал медицина мамандары ластанған аумақтарда өмір сүрудің қауіп-қатері туралы ақпараттандыруы керек. Адамдар қауіпті сезініп, соған сәйкес әрекет етуі керек.

Адам үшін қоршаған орта тек табиғат емес, қоғам. Демек, әлеуметтік жағдайлар организмнің күйіне және оның денсаулығына да әсер етеді. Адамның тәрбиесімен айқындалатын өмір сүру және еңбек жағдайлары, мінез-құлқы мен әдет-ғұрыптары әрқайсымыздың өмір салтын қалыптастырады. Өмір салты - тамақтану мәдениеті, жаттығулар, іс-әрекеттер, бос уақыт, шығармашылық - біздің психикалық және физикалық денсаулығымызға әсер етеді, оны нығайтады немесе бұзады және өмірімізді ұзартады немесе қысқартады. Дұрыс өмір салты – денсаулық факторы; дұрыс емес өмір салты қауіп факторы болып табылады.

Адамның құқығы оның жауапкершілігімен тығыз байланысты. Білім мен өмір салты адамдарға өзінің және басқалардың денсаулығына жауапкершілігін үнемі еске түсіріп тұруы керек.

Жауапкершілік – адамның ерекше қасиеті; ол қамқорлық, жанашырлық, мейірімділік туралы хабардарлық пен сезімді қамтиды. Моральдық жауапкершілік жазадан қорқу емес, ар-ождан мен парыз сезіміне, адам өмірінің құндылығын, әр адамның өзіндік ерекшелігін сезінуге негізделген.

Моральдық жауапты адам өз денсаулығына және басқа адамдардың денсаулығына қатысты нормалар мен ережелерді, тыйымдар мен өсиеттерді түсінеді. Осылайша, болашақ ананың мінез-құлқының дәстүрлі ережелері әрқашан болды. Тыныштық отбасылық орта, темекі мен ішімдік ішпеу, физикалық жаттығулар мен таза ауа - бұл олардың мінез-құлқының «коды». Қарапайым көрінетін талаптар. Дегенмен, бүгінде елімізде балалардың 53 пайызы ауру немесе ауруға шалдығу қауіпі бар болып туылады, бұл көбінесе ананың кінәсі.

Жауапты денсаулықты басқару, ең алдымен, адам әлі де сау және ауырмаған кезде жүзеге асырылуы керек.

Өкінішке орай, әркім өз денсаулығына жауапкершілікті сезіне бермейді. Халықтың 2/3-тен астамы спортпен шұғылданбайды, адамдардың 30%-ы артық салмақтан зардап шегеді, 70 миллионға жуық адам темекі тартады. Маскүнемдік, маскүнемдік, нашақорлық кең тараған.

Әр елде сау адамдардың ауруын емдеуге және аурудың алдын алуға бағытталған арнайы қызмет бар. Бұл қызмет «Денсаулық сақтау» деп аталады. Денсаулық сақтау да адам денсаулығының шарты және анықтаушысы болып табылады. Ал оның кемшіліктері тәуекел факторы болып табылады.

Денсаулыққа деген жауапкершілікті үкімет көтермелеуі керек. Кейбір елдерде темекіні тастаған, көп ішімдік ішкен, спортпен шұғылданатын және салауатты өмір салтын ұстанатындар үшін қаржылай сыйақы қарастырылған. Ал бұл ақша өзін-өзі ақтаудан да көп, өйткені бұл компанияның денсаулық сақтау шығындарын азайтады, ауруға байланысты жұмысқа келмеуді азайтады және қызметкерлер ұжымының рухын арттырады. Денсаулыққа саналы және жауапкершілікпен қарау әрқайсымыздың өмірлік және мінез-құлық нормасына айналуы керек.

Адам денсаулығын жақсартудың дәлелді нақты әлеуметтік мақсаттарына қол жеткізуді қамтамасыз ететін бағдарламаларды әзірлеу арқылы еліміздегі денсаулық сақтау жүйесін түбегейлі қайта құру арқылы ғана адам денсаулығын қорғау жағдайын түбегейлі өзгертуге болады.

Денсаулық, адам ауруы сияқты, бірқатар факторлармен анықталады. Денсаулыққа әсер ететін факторлар тұқым қуалаушылық, қоршаған орта, өмір салты және денсаулық сақтау болып табылады. Тұқым қуалайтын ауруларға бейімділік, табиғи орта сапасының

антропогендік өзгерістері, салауатты өмір салты, денсаулық сақтаудың төмен тиімділігі халық денсаулығына қауіп төндіреді.

Тұқым қуалайтын кемістіктер, аурудың ауыр зардаптары немесе жазатайым оқиғалар ауыртпалықсыз адам өз денсаулығына өзі жауапты. Бұл жауапкершілікке ұрпақтарының денсаулығына қамқорлық жасау, ауру мен мүгедектерге көмектесу кіреді. Мемлекет адамдарды өз денсаулығына қамқорлық жасауға ынталандыруы керек.

Салауатты өмір салтына оң көзқарасты қалыптастыру Бұл схеманың негізгі мақсаттарын төмендегідей қорытындылауға болады:

Жеке тұлға дамуының ең маңызды факторы ретінде денсаулықты қалыптастыру, сақтау және нығайту үшін жағдай жасау. әрбір адамға денсаулығын жоғалтпай білім алуға мүмкіндік беру.

Бағыттың мақсаты:

Тұлғалық тәрбие (өзін-өзі тану, дүниетанымдық, эстетикалық сезімталдық). тұлғааралық қарым-қатынас дағдыларын тәрбиелеу. жыныстық тәрбие және отбасылық құндылықтарды қалыптастыру. Гигиена негіздерімен дене шынықтыру. экологиялық мәдениетін қалыптастыру. қауіпсіз тіршілік әрекетінің негіздерін жасау.

Іске асыру әдістері:

Салауатты өмір салтын, салауатты тәнді, сау жанды және салауатты сананы қалыптастыру;

Мәдениетті адамзат жинақтаған адамгершілік және мәдени құндылықтардың құрамдас бөлігі ретінде сіңіру;

Жеке тұлғаның гуманистік бағыттылығын қалыптастыру;

Ар-намысты, денсаулықты және жеке әлеуетті сақтаудың негізі ретінде отбасын жандандыру;

Отбасылық өмірдің ABC-ын үйрену;

Гендерлік қарым-қатынас этикасын және жыныстық мәдениетті зерттеу;

Табиғаттан бөлінбестік сезімін ояту;

Денсаулықты өмірдің басты құндылықтарының бірі ретінде, өз денсаулығы мен басқа адамдардың денсаулығы үшін борыш пен жауапкершілік сезімін қалыптастыру, олардың денсаулығына қамқорлық жасауға, салауатты өмір салтын ұстануға шақыру;

Салауатты өмір салтын қалыптастырудың жеке бағдарламасын және жеке денсаулық моделін құру үшін білімді тиімді пайдалану қабілетін дамыту;

Дене шынықтырудың сауықтыру түрлерімен айналысуға ынтасын арттыру;

Мектепте, қоғамдық орындарда, үйде және көшеде пайдалану үшін арнайы гигиеналық дағдыларды меңгеру;

Алкоголизмнің, нашарлықтың, құмар ойындар мен темекі шегудің алдын алу бойынша тәрбие жұмысы тұрғылықты жері бойынша салауатты демалысты ұйымдастыру.

Реформаланған қоғамда демократиялық және гуманизм атмосферасын құру, білім берудің құрылымына, мазмұнына және технологиясына білім беру кеңістігін құруға мүмкіндік беретін осындай өзгерістер енгізу қажет.

Осы мәселелерді шешудегі педагогикалық жұмыстың негізгі бағыттары мыналар:

- балалар мен ересектер денсаулығының нашарлауын тудыратын әлеуметтік-педагогикалық факторларды анықтау үшін ғылыми-зерттеу зертханаларын құру.

- сауалнама және салауатты өмір салты туралы білімдерін өзін-өзі бағалауды талдау. салауатты өмір салты туралы білімдерін бағалауға арналған тесттер. мінез-құлықты, өмір салтын таңдауда мотивацияны анықтау.

- психологтың және басқа мамандардың қатысуымен психодиагностика. ұсыныстар әзірлеу.

- эксперименттік жұмыстарды негіздеу және тексеру. жеке сабақтарға, курстарға және бүкіл процеске байланысты технологияларды әзірлеу және енгізу.

- оқу үдерісіне қатысушыларды табиғи факторлардың көмегімен табиғи сауықтыру жүйесіне қосу бойынша жұмыс.

Тәрбиелік іс-әрекет арқылы бүкіл қоғамды жақсартуға қол жеткізу керек. Сондықтан әдістемелік, басқарушылық, экономикалық, психологиялық және т.б проблемаларды әзірлеу өзекті болып табылады.

Салауатты өмір салтын қалыптастыруда және салауатты өмір салтын насихаттауда дене шынықтыру жаттығуларының рөлі Бұлшық ет қызметі адамның мінез-кұлқының қалыптасуына, оның шығармашылық ойлау қабілетіне әсер етеді. Бұлшық еттердің белсенділігі тұрақты болып табылады, эмоционалдық шиеленіспен бірге жүреді және оның артықтығын «жоғарады». Өйткені жаттығу белгілі бір гормондардың өндірісін ынталандырады және стресске ықпал ететін артық адреналин мен гормондарды азайтады.

Жаттығу мәдениеті «өзін-өзі бақылау» қабілетін дамытуға, яғни кез келген жағдайда эмоционалды тепе-теңдікті сақтауға, мінез-кұлық тепе-теңдігіне, ізгілік пен басқа адамның эмоционалдық жағдайын мұқият басқаруға ықпал етеді.

Әрбір әрекет түрі үшін эмоционалды күйзелістің белгілі бір оптимумы бар, бұл кезде дененің физиологиялық реакциялары ең жетілген және жұмыстың тиімділігі ең жоғары деңгейге жетеді.

Жануар сияқты эмоционалдық аффект жағдайында (ашу, қорқыныш, т.б.) адам мұндай бұлшықет жұмысын орындап, қалыпты жағдайда көтере алмайтындай кедергілерді жеңе алады. Табиғи апаттар кезінде (өрт, су тасқыны және т.б.) адам өз салмағынан айтарлықтай асатын гірлерді көтерген жағдайлар бар.

Осылайша, биологиялық тұрғыдан алғанда, эмоциялар жүйке және бұлшықет жүйелеріндегі күнделікті стресстен гөрі, экстремалды жағдайларда әлдеқайда көп стрессті жасауға және сақтауға мүмкіндік беретін күшейтетін механизм ретінде бар. Сонымен қатар, эмоциялар бұлшықет белсенділігі толығымен тоқтаған кезде денеде күшті энергия мен вегетативті өзгерістерді тудыруы мүмкін. Футбол, хоккей немесе шахмат матчын тамашалаған кез келген жанкүйердің жағдайын еске түсіре аламыз.

Қазіргі өмір – жұмыс, кітап оқу, теледидар, компьютер – бізді отырықшы өмір салтына бейімдейді. Бізге күніне шамамен 18 сағат (ұйқыны қоса алғанда) толық немесе ішінара қозғалмай жұмсайтынымыз көрсетілді. Жаяу серуендеп, жаттығуға небәрі 6 сағат қалды. Ұтқырлықтың жеткіліксіздігі біздің денеміздің жалпы жағдайына әсер етеді: қан қысымы жиі өзгереді (жоғарыдан төменге дейін), сүйектер нәзік болады, сіз тез шаршайсыз, көңіл-күйіңіз күрт өзгереді. Физикалық белсенділіктің жеткіліксіздігі - физикалық белсенділіктің болмауы, сондай-ақ шамадан тыс тамақтану және темекі шегу жүрек-қан тамырлары ауруларының дамуын тудырады.

Жаттығу қызықты болуы керек. Дене шынықтыру және спортпен шұғылданатын уақытты таңдаңыз, шығармашылықпен айналысыңыз: оны күн сайын жасаңыз. Достарыңызбен жиналыңыз, уақытыңыз болған кезде жаттығу жасаңыз, өзіңізді жүруге мәжбүрлеңіз; лифтке барыңыз, баспалдақтар бар екенін ұмытпаңыз. Өзіңізге жалқаулыққа жол бермеңіз.

Соңғы жылдары жеке пайдалануға арналған тренажерлар мен тренажерлар танымал бола бастады. Оларға тренажерлар, «денсаулық қабырғалары», жүгіру жолдары, массаж машиналары және көңілді элементтері бар шағын тренажерлар кіреді. Олар ауа райы жағдайына қарамастан жыл бойы спортпен айналысуға мүмкіндік береді.

Адамның денесі қозғалыс үшін жаратылған. Дене шынықтыру – жас ағзаның дамуының, оның денсаулығының, мінезінің және тартымдылығының қажетті шарты. Жаттығулар дененің эмоционалдық күйімен тығыз байланысты. Стрессті жеңілдетеді, гормоналды құбылыстарға әсер етеді. Отырықшы өмір салты, әсіресе жасөспірімдер арасында зиянсыз емес. Бұл барлық органдар жүйелерінде және ауруларда, әсіресе жүрек-тамыр жүйесінде функционалдық өзгерістерге әкеледі. Белсенді қозғалыс – салауатты өмір салтының белгісі.

Айта кету керек, дене жаттығулары жеке сезімталдықты, күнделікті және маусымдық ырғақтарды, жас ерекшеліктерін, сондай-ақ климаттық, географиялық және әлеуметтік факторларды ескере отырып дозалануы керек. Физикалық жүктеме кезінде орталық жүйке

жүйесінің қозғалтқыш аймақтарының козу деңгейі айтарлықтай артады. Оларда құрылған козу орталықтары патологиялық процестің себебі болып табылатын механизмдердің жойылуына ықпал етеді. Басқаша айтқанда, ауырсыну көзі бітеліп, нәтижесінде бұзылған функциялар қалыпқа келеді. Бұлшықет жұмысы метаболикалық процестерді, жүрек-тамыр және тыныс алу жүйелерінің қызметін жақсартады, қорғаныс реакцияларын күшейтеді.

Дене шынықтыру жаттығулары арқылы денсаулықтың жоғары деңгейіне жету және оны сақтау дене жаттығуларының әртүрлі түрлерін және олардың дұрыс дозасын қолданғанда ғана мүмкін болады. Дене жаттығулары арқылы денсаулығыңызды нығайта отырып, сіз тек нені, қалай және қаншалықты істеу керектігін біле аласыз. Көптеген адамдарға дәл осы білім жетіспейді.

Дене белсенділігін пайдалануды уақытша кәсіпорын, белгілі бір ем ретінде емес, өмірдің тұрақты факторы ретінде қарастыру керек екенін есте ұстаған жөн. Аптасына 3-5 рет (оның ішінде табиғатта 2-3 рет) тыныс алу жаттығулары, серуендеу, жүгіру, шаңғы тебу және циклдік сипаттағы басқа жаттығулар дененің бұзылған функцияларын толық қалпына келтіруге тиімді ықпал етеді деп саналады. жалпы күшейтегін әсерге ие.

Зерттеулер көрсеткендей, физикалық жағдайды айтарлықтай өзгерту үшін аптасына екі рет жаттығулардың күш, жылдамдық, икемділік және басқа да адами өмірлік қасиеттерді дамытуға тиімді, ұзақ мерзімді әсері жеткіліксіз. Адамды аптасына бір-екі рет өзінің физикалық дамуы бойынша дербес қосымша жүйелі жұмысқа, сондай-ақ күнделікті таңертеңгілік жаттығуларды қатаң орындауға деген ұмтылыс пен табандылыққа, сондай-ақ қалаған шыңдауға деген сүйіспеншілікті ояту керек. Бұл баланың денсаулығы мен физикалық жағдайын айтарлықтай жақсартудың жалғыз жолы, тіпті ол бастапқыда бұзылулар мен аурулардан зардап шексе де.

САЛАУАТТЫ ӨМІР САЛТЫНА ҚҰНДЫЛЫҚ КӨЗҚАРАСЫН ҚАЛЫПТАСТЫРУ

Соңғы жылдары елімізде халықтың денсаулық жағдайының нашарлағанын көрсететін бірқатар тенденциялар байқалуда. Дененің әртүрлі мүшелері мен жүйелерінің созылмалы аурулары бар адамдардың саны тұрақты өсуде, олар жасына байланысты физикалық және психикалық стресске жол бермейді. Дигармониялық дамуы бар, дене ұзындығы мен салмағының, морфологиялық және функционалдық көрсеткіштерінің қалыпты пропорциялары бар адамдар саны айтарлықтай өсуде. Сонымен қатар, көбінесе балалар арасында темекі шегумен, алкогольмен және нашақорлықпен байланысты проблемалар Косарева Н.В. «Альтернатива» ерікті жастар клубының жасөспірімдер мен жастар арасындағы қауіпті мінез-құлықтың алдын алудағы тәжірибесі.

Көру қабілетінің бұзылуы, ішкі ағзалардың созылмалы аурулары, астениялық жағдай жүйелі шамадан тыс жұмыстың салдары болып табылады. Қартаю физиологиясы институтында жүргізілген ұзақ мерзімді зерттеулер біздің халқымыздың едәуір бөлігінің жұмыстың жоғары қарқындылығынан іс жүзінде бос уақыты болмайтынын көрсетті. Жұмыс күні 12-14 сағатты құрайды, бұл жұмыс күнінің ұзақтығынан әлдеқайда көп.

Ұлттың кері шегінуі мен жойылу үдерісін тоқтату үшін денсаулыққа деген құнды көзқарасты қалыптастыру, мықты, жігерлі, икемді, шапшаң және табанды болуға, салауатты өмір салтын ұстану деп түсінуге нақты азаматтық ұстанымды қалыптастыру қажет. өмірдің негізгі қағидасы және ұзақ, белсенді және бақытты өмірге апаратын жалғыз жол.

Денсаулыққа құндылық қатынасы – адамның өз денсаулығына жауапкершілікпен және ұқыпты қарауымен, оны сақтаудың саналы қажеттілігімен және денені нығайтуға және өзінің физикалық қабілеттері мен дағдыларын жетілдіруге бағдарлануымен сипатталатын адамның мінез-құлқының көзқарастары мен тәсілдерінің жиынтығы.

Денсаулыққа деген құндылық қатынасты қалыптастыру ұзақ және дәйекті процесс, ол денсаулықты сақтауға және нығайтуға ықпал ететін мінез-құлықпен қамтамасыз етілген денсаулыққа тұрақты белсенді қатынасты қалыптастыруға бағытталған әрекеттер тізбегін қамтиды.

Денсаулыққа құндылық қатынасты қалыптастыруда еңбектің жеткіліксіз тиімді түрлері қолданылады. Немесе адам тек пассивті әсер ету объектісі ретінде қызмет етеді (әңгімелер, әңгімелер, «денсаулық сабақтары»), немесе басты мақсат - бәсекелестік атмосферасын құру (спорт, денсаулық күндері және т.б.). Мұндай іс-шаралар кезінде мұғалімнің рөлі олардың функционалдық міндеттерін орындаумен шектеледі. Мұндай жұмыс түрлері мұғалім бірлескен шығармашылық әрекетке белсенді қатысушы болған жағдайда тиімдірек болады. Өзара әрекеттестіктің бұл түрі денсаулық мәселелеріне әр түрлі көзқараспен қарауға, өз пікірін білдіруге және оны басқалардың пікірімен салыстыруға көмектеседі, бұл талқыланатын тақырыптың нақты бейнесін алуға және оның құндылығын тереңірек түсінуге көмектеседі. осы немесе басқа аспект.

Денсаулық-құндылық білім беру мәселесіне шығармашылық көзқарас қоғам қолдайтын өмірлік құндылықтар жүйесін оқытуда ерекше маңызға ие.

Денсаулыққа құндылық қатынасын қалыптастыруға бағытталған қадамдық іс-әрекет.

1 кезең – өзін-өзі жүзеге асыру деңгейінде денсаулықты сақтау туралы сенім жүйесін қабылдау. Салауатты өмір салты нормаларын сақтау, сауықтыру көзқарастарын (сыртқы келбеті, жеке ерекшеліктері, оның ішінде «беделді» мінез-құлық, құндылық бағдарлары және т.б.

2 кезең – «Салауатты өмір салты» ұғымын денсаулықты сақтау және адамның толық әлеуметтену тәсілі ретінде қарастыру және талқылау. Сауықтыру іс-шараларының мақсаттылығы мен өзектілігіне көз жеткізген адам өзінің наным-сенімімен (жеке пікірін білдіре отырып, беделді адамдардың, ғалымдардың, саясаткерлердің, атакты спортшылардың және т. б.

Пікірталастағы айқын қолдау әдісі – жақсы сана сезімін тудыру үшін аргументтерді қабылдау және тіпті оларды қолдауда дәлелдерді келтіру, содан кейін қарсы дәлелдерді ұсыну; «қорытынды жасау» әдісі – дәлелдер кезең-кезеңмен, әр кезеңде келісімге әкеліп беріледі.

Сендірудің тиімділігі бірнеше шарттармен анықталады:

өзінің құндылық қатынастарының дұрыстығына көз жеткізген адам, ақылға жүгінеді және бұл өте маңызды, дәлелдеу жоспары бар, әртүрлі көзқарастарды ұсынады және оларды қайтадан ұсынып, әртүрлі нұсқаларды болжайды; жеке ерекшеліктерін ескеру, пікірталас мәдениеті бар білім және мәдени деңгейде қолжетімді дәлелдерді таңдау, өз көзқарасын байсалдылықпен, әдептілікпен және патернализмсіз жеткізу. Үшінші кезең – денсаулық пен салауатты өмір салтына құндылық көзқарасты қалыптастырудың маңызды аспектілерінің бірі – наным-сенімдерді сіңіру.

Бұл жерде жеке иіс сезімі ерекше маңызды, ол әсер етеді. Әсер ету құралы сауықтыру нысаны бар әрекеттерді бастау болуы мүмкін. Бұл жағдайда іс-әрекетке моральдық мазмұн беру әдісін, сондай-ақ сенім білдіруге (бұйрық, рұқсат, ұсыныс) баса назар аудара отырып, әрекеттерді талдау әдісін қолданған жөн. Біздің ойымызша, құрмет көрсету ретіндегі өтініштер, кеңестер қолайлы формалар болуы мүмкін.

4-кезең – салауатты өмір салтының құндылығын қабылдау. Бұл кезеңде мотивацияның қалыптасуына ерік-жігер, мақсаттылық, тануға ұмтылу, мазмұнды іс-әрекеттегі жетістіктер әсер етеді. Бұл жеке қасиеттер салауатты өмір салтын ұстануға дайындығын анықтайды. Практикалық іс-әрекеттер (өмір салты элементтерін өзіндік талдау, жеке тұжырымдаманың өзіндік диагностикасы денсаулық және т.б.) бұл кезеңде шығармашылық белсенділікті белсендіреді, салауатты өмір салтында өзін-өзі жетілдіруге және өзін-өзі жүзеге асыруға ұмтылысын қалыптастырады.

5-кезең – қабылданған құндылық қатынасты белсенділік пен қарым-қатынастың нақты әлеуметтік жағдайларына қосу. Педагогтармен, психологтармен, ата-аналармен тәрбиелік өзара әрекеттестік тренингтерінің формалары; салауатты өмір салтын ұстанушылардың салауатты демалысын, шығармашылық белсенділігін ұйымдастыру.

ҚОРЫТЫНДЫ

Курстың мақсаты – салауатты өмір салтына деген оң көзқарасты қалыптастыру мәселесін шешу.

Осы мақсатқа жету үшін қазіргі қоғамда бірқатар білім беру қызметін енгізу қажет:

Дене жаттығуларының кешенін енгізу. Отбасы мен мектеп арасындағы қарым-қатынасты қалыптастыру. Салауатты өмір салтына құндылық көзқарасын қалыптастыру. Бұл жүйенің негізгі мақсаттары: білім алу үшін жағдай жасау, жеке тұлғаның дамуының маңызды факторы ретінде денсаулықты сақтау және нығайту; әрбір адамның денсаулығын жоғалтпай білім алуына және мәдениетінің қалыптасуына мүмкіндік беру.

Іске асыру әдістері: Әр адамның өз денсаулығын бақылауы және практикалық тапсырмаларды орындауы үшін күнделік жүргізуі.

Салауатты өмір салтын, салауатты тәнді, сананы және жанды дамыту; салауатты өмір салтын адамзат жинақтаған адамгершілік және мәдени құндылықтардың бөлігі ретінде дамыту.

Жеке тұлғаның гуманистік бағыттылығын қалыптастыру, баланың қадір-қасиеті мен денсаулығын және оның жеке әлеуетін сақтаудың негізі ретінде отбасын жаңғырту.

Отбасылық өмірдің АВС-ын үйрену, балаларды гендерлік қарым-қатынас этикасымен және жыныстық мәдениет негіздерімен таныстыру.

Адамның табиғаттан ажырамастығына тәрбиелеуге ықпал ету, денсаулықты өмірдің маңызды құндылықтарының бірі ретінде, өз денсаулығына қамқорлық жасауға және салауатты өмір салтын ұстануға шақыратын өзінің және басқалардың денсаулығы үшін борыш пен жауапкершілік сезімін қалыптастыру.

Дене шынықтырудың сауықтыру түрлерімен айналысуға ынтасын арттыру, қоғамдық орындарда, үйде және көшеде пайдалану үшін белгілі бір санитарлық-гигиеналық дағдыларды меңгеру.

Алкоголизмнің, нашақорлықтың, құмар ойындар мен темекі шегудің алдын алу бойынша тәрбиелік іс-шаралар, тұрғылықты жері бойынша салауатты демалысты ұйымдастыру.

Соңғы жылдары біздің елімізде балалардың денсаулығы нашарлады, мектептегі психикалық және физикалық жүктемелердің жоғары қарқындылығына байланысты әртүрлі органдар мен дене жүйелерінің созылмалы аурулары бар балалардың саны өсуде.

Көбінесе темекі шегу, алкогольизм, нашақорлық және құмар ойындармен байланысты проблемалар тіпті кішкентай студенттерде де кездеседі.

Ұлттың жойылу процесін тоқтату үшін денсаулыққа деген құнды көзқарасты тәрбиелеу, оның бойында күшті, жігерлі, икемді, шапшаң және табанды болуға, салауатты өмір салтын түсінуге нақты азаматтық ұстанымды қалыптастыру қажет. өмірдің негізгі қағидасы және ұзақ, белсенді және бақытты өмір сүрудің жалғыз жолы.

Денсаулыққа құндылық қатынасы – адамның өз денсаулығына жауапкершілікпен және ұқыпты қарауымен, оны сақтаудың саналы қажеттілігімен және денені нығайтуға және өзінің физикалық қабілеттері мен дағдыларын жетілдіруге бағдарлануымен сипатталатын адамның мінез-құлқының көзқарастары мен тәсілдерінің жиынтығы.

Денсаулыққа деген құндылық қатынасты қалыптастыру – бұл денсаулықты нығайтуға ықпал ететін мінез-құлықпен қамтамасыз етілген күшті, белсенді, денсаулықты сақтайтын көзқарасты қалыптастыруға арналған сабақтан тыс іс-шаралар сериясын қамтитын ұзақ және біртіндеп процесс.

ӘДЕБИЕТ ТІЗІМІ

1. Қазақстан Республикасы Ұлттық ұланының дене шынықтыру және спорт бойынша Нұсқаулары (НФПиС – 2016 ж).
2. Трещева О.Л. Салауатты өмір салтын оқытудың бағдарламалық және әдістемелік негіздері. // Дене тәрбиесінің теориясы мен практикасы. - 2013 ж., № 2. - б. 8 – 12.
3. Величковский Б.Т., Суравегина И.Т., Цыпленкова Т.Т. Денсаулық және қоршаған орта. «Экология және білім», 2014. 160 б.
4. Ақбашев Т. Жалпыға бірдей дене сауаттылығы: алғашқы қадам»/ Халық ағарту. 2009. No 5. 107-108 б. (педагогикалық жұмыс технологиясы).

5. «Дене тәрбие және спорт туралы» 2014 жылғы 3 шілдеден № 228-V заңы. URL: <http://onlaine.zakon.kz>. Кіру күні: 10-16 ақпан 2023 ж.

6. Слипченко Ф.Ф. Салауатты өмір салты негіздері / Ф.Ф.Слипченко, А.С.Вульфович, Е.А.Шульгин; Волгоград ерлер лицейі, – Волго. -235 б.- Библиография: 233 - 234 бет.

REFERENCES

1. On physical training and sports of the National Guard of the Republic of Kazakhstan instructions (NFPS - 2016).

2. Treshcheva O.L. Programmatic and methodological bases of teaching a healthy lifestyle. // Theory and practice of physical education – 2013/ No 2. p. 8-12.

3. Velichkovsky B.T. Suravegina I.T. Tsyplenkova T.T. Health and environment. «Ecology and education», 2014. p. 160

4. Akbashev T. Universal physical literacy the first step public education, 2009 No 5. P. 107-108 (pedagogical work technology).

5. Law No. 228-V dated jule 3, 2014 <On physical education and sports> URL: <http://onlaine.zakon.kz>. Entry date: February 10-16 2023.

6. Slipchenko F.F. Basics of healthy lifestyle. Slipchenko F.F. Vulfovich A.S. Shulgin E.A., Volgograd men's lyceum, Volgo-235 p. Bibliography 233-234 p.

ОРГАНИЗАЦИЯ ЗДОРОВОГО ОБРАЗА ЖИЗНИ

БРИМЖАНОВ М.С.

преподаватель кафедры физической подготовки и спорта Академии Национальной гвардии Республики Казахстан, подполковник, город Петропавловск. E-mail: brimganovmiras@mail.ru.

Аннотация. Здоровый образ жизни. Проблемы укрепления здоровья и здорового образа жизни. Факторы риска для здоровья. Продвижение позитивного отношения к здоровому образу жизни. Роль физической активности в формировании здорового образа жизни и пропаганде здорового образа жизни. Формирование ценностного отношения к здоровому образу жизни.

Ключевые слова: *Здоровый образ. Здоровье. Стиль жизни. Физическая культура. Человек. Изучать.*

HEALTHY LIFESTYLE ORGANIZATIONS

BRIMZHANOV M.S.

lecturer of Department of Physical Training and Sports of the National Guard of the Republic of Kazakhstan lieutenant colonel, the city of Petropavlovsk. brimganovmiras@mail.ru

Annotation. Healthy lifestyle. Problems of health promotion and a healthy lifestyle. Health risk factors. Promoting a positive attitude towards a healthy lifestyle. The role of physical activity in the formation of a healthy lifestyle and the promotion of a healthy lifestyle. Formation of a value attitude towards healthy.

Key words: *Healthy image. Health. Life style. Physical culture. Human.*

ЖАҒАҢДАҢУ ДӘУІРІНДЕ ОҚЫТУШЫНЫҢ КӘСІБИ БІЛІКТІЛІГІН АРТТЫРУДЫҢ ТИІМДІ ЖОЛДАРЫ

ЖАКУБАЕВА .С.Б.¹, БЕККЕР А.В.²

¹бастауыш сынып мұғалімі, Сафуан Шаймерденов атындағы қалалық классикалық гимназия, Петропавл қ. E-mail: saiagul.zhakubaeva82@mail.ru

²әскери ғылымдарының магистрі, тактика және жалпы әскери пәндер кафедрасының аға оқытушысы, Қазақстан Республикасы Ұлттық ұланының академиясы, подполковник, Петропавл қ. E-mail: bavmost@yandex.kz.

Аңдатпа. Бұл тақырыпта бүгінгі таңда оқу орындарындағы білім берудің мақсаттары мен міндеттерін түбегейлі өзгерту кезек күттірмес мәселесі ретінде көтеріліп отыр. Мақалада білім алушылардың білім сапасының арттырудың жолында сабақ өткізу барысында кейбір белсенді оқыту тәсілдері қарастырылған.

Түйінді сөздер: білім беру, оқытудың инновациялық әдістері, белсенді оқыту тәсілдері, оқу-тәрбие үрдісін мұғалім, оқушы.

Бүгінгі таңда оқушының білім алуында мектеп жұмысы мен оқушы жетістіктерін өрістетудегі негізгі тұлға – мұғалім.

XXI ғасырда білім берудің мақсаттары мен міндеттерін түбегейлі өзгерту кезек күттірмес мәселеге айналып отыр. Өйткені қазіргі кезеңдегі ақпараттардың толассыз ағыны оқушыларға әрі қарай ауыр соғатыны анық. Сондықтан да ұстаздардың қазіргі таңдағы басты міндеті – білімді үйіп-төгіп беру емес, берген білімді өз бетінше тиімді игеру үшін оқушыларды қажет құралдармен қамтамасыз ету.

XXI ғасыр ұстаз бейнесі қандай болмақ, ол өзгеруі тиіс пе? Деген сауалға, әрине өзгеруі де, ізденуі де қажет дер ем.

Оқу машығының, яғни «оқығанды тоқи білудің» барлық құралдары оқушының біліктілік қоржынында сақталуы тиіс [1, 6 бет].

Аталған құзырлық мәселесі барлық педагогикалық тұжырымдамаларда қарастырылған, дегенмен оған педагогикалық біліктілікте жиі Еуропалық біліктілік жүйесінде (2006 ж.) айрықша ден қойылған.

Еуропа кеңістігіндегі білім беруде ортақ бөлгіш болып саналатын оқу машығы құзырлығы мынадай сипатта берілген: «Оқу машығы» – бұл оқу мен шұғылдану қабілеті және оқудағы табандылық. Адамдар уақытты ұтымды пайдалану арқылы және өзін жеке немесе топ ішінде тиімді басқарудың көмегімен өз оқуын ұйымдастыра білуі тиіс [1, 10 бет].

Оқу машығы, ең алдымен, сауаттылықты және әрі қарай оқуға қажетті біліктерді айыра білу сияқты машықтарды игеруді талап етеді.

Алған білім мен өмірлік тәжірибелерді қолдануға ынталы болу, оқуға мүмкіндік табуға және білімінді өмірдің түрлі жағдайларында қолдануға ұмтылыс жасау – бұлар әрдайым оң жолға бастайтын қадам [2, 22 бет].

Сондықтан да төмендегі аталған білім беруде қолданатын тиімді техникаларды ұсынып отырмын:

1. «Ыстық орындық»

Мақсаты:

Драматикалық пән бірігіп әсерленуді мадақтау үшін, «түсіну» мазмұнын түсіну, сұрақтар мен ұстанымдардың негізделуін зерттеуге мүмкіндік береді.

Ұйымдастыру:

Бір оқушы алдында орындықтар доға болып орналастырылған.

Жаттығудың сипаттамасы:

Бір оқушы алға шығып өз пікірін айтып және тақырып бойынша сұрақтарға жауап береді. Оқушылар белгілі бір пікірмен немесе басқа оқушымен, сұрақты неғұрлым жеке емес қылу үшін немесе мазмұны жағынан кеңірек қылу үшін, бірге алға шығып сөйлей алады. Мысалы, оқушылар белгілі бір рөлді немесе адамды сомдай алады (Мысалы, Гордон Браун немесе жас жалғыз басты ана).

2. «Ойланудың алты қалпағы»

Мақсаты:

Айтарлықтай нәтижелі және сіздің ойларыңызға деген әсерден хабардар болу үшін, сананың түрлі бөліктерін бөлу.

Ұйымдастыру:

Арнайы еш нәрсе жоқ.

Бұл қалай жұмыс істейді:

Алты қалпақ бар, әрқайсы ойланудың түрлі элементтерінің рөлін атқарады. Оқушыларға қалпақ беріп (шынайы немесе ойдан шығарылған), қалпақты қолдану арқылы талқылауды ойластыруларын сұрайды. Мағынасы – сұрақтың немесе идеяның түрлі элементтерін басатын карта жасау. Сыныпты түрлі қалпақтарға бөліп және мұғалім талқылауды басқара алады.

3. Ойланудың алты қалпағы (Де Боно):

1. **Ақ (ақ бұлттар)** – фактілер, цифрлар және мәліметтерді таза күйінде беру.

2. **Қызыл (от)** – ішкі сезім, эмоция, сезінулер және интуицияны білдіру.

3. **Қара (тұман)** – негативті ойлау, мысалы: «бұл орындалмайды, себебі...».

Сары (күн) – оптимизмді, ашықтықты, позитивті және конструктивті ойлар, ұсыныстар, мысалы: «неге, бұл міндетті түрде орындалады».

Жасыл (дала) – жаңа идеялар ағымын тудыратын шығармашылық ойлар.

Көк (аспан) – жоғары деңгейдегі жалпы көзқарастарды білдіреді, қорытындылайды.

«Өкіл»

Мақсаты:

Белсенді тыңдау, қауым алдында сөйлеу және анық баяндау, тәжірибе алмасу және өзара байланысты болу.

Ұйымдастыру:

Топтарды сынып бойынша үш-төрттен орналастыру.

Жаттығудың сипаттамасы:

Топ тапсырманы орындап болғаннан кейін, әр топтан бір адам «өкіл» ретінде таңдалып, түсіндіріп және жинақтау үшін, және басқалардың идеяларын анықтау үшін басқа топқа жіберіледі. Сосын не білгенін айту үшін өкіл өз тобына қайта оралады. Бұл зеріктіретін және қайталана беретін «өз тобына хабарлау» әдісінен аулақ болу үшін қолданылатын тиімді әдіс. Сондай-ақ бұл өкіл тілін қолдануға және белсенді тыңдаушылар тобын құруға жағдай жасайды. (ақпарат көзі).

4. «Кемпірқосақ» әдісі

Мақсаты:

Әр оқушы (бастапқы топта) тыңдайды және (түрлі-түсті топта) сөйлейді.

Ұйымдастыру:

Топты қимылдауға және талқылауға орын қалдыра отырып, стандартты орналастыру.

Жаттығудың сипаттамасы:

Оқушыларды талқылау үшін (бұл «бастапқы топ») тақырып бойынша (барлығына бір тақырып немесе әр топқа бөлек тақырып) топтарға бөліп отырғызыңыз. Талқылаудан кейін оқушыларға түстер беріп, тиісінше қайтадан топқа бөледі. Жаңа топтар «бастапқы топ» қатысушыларынан тұрады. Кейін оқушылар топта не талқылағандарын айту үшін қайта оралады. Бұл одан әрі талқылауға түрткі болады.

5. «Қар үйіндісі»

Мақсаты:

Келіссөздерді, біргеалаң болу және негіздеуді қолдануға көмектеседі.

Ұйымдастыру:

Сыныптағы жұмыс үшін стандартты.

Жаттығудың сипаттамасы:

Біріншіден, оқушылар жеке жауап берулері керек. Кейін жұбы ақылдасып, олардың екі жауабын бір жауап етіп үйлестіреді. Кейін жұптар басқа жұптармен бірігіп, үдерісті қайталайды. Осылайша төрт жауап бір жауап болып біріктіріледі.

Мысалы. Бірінші оқушы мінсіз өмір үшін үш зат таңдайды. Кейін жұптар талқылап, 6 жауаптан тек үшеуін таңдайды. Сосын 4 оқушы дәл солай алтыдан 3 затты таңдайды [3, 19 бет].

Жалпы алғанда, оқу-тәрбие үрдісін жетілдіру мақсатында оқытудың инновациялық әдістерді дұрыс қолдана білсе, инновациялық әдістердің берері мол. Оқытудың инновациялық әдістері оқыту үрдісін жандандырып, әрбір оқушының білімге, ғылымға деген қызығушылығын оятады. Сонымен қатар шығармашылық ойлау қабілетін дамыта отырып, қоршаған ортаға байланысты көзқарасын жаңаша қалыптастырады [4, 32 бет].

Сонымен оқыту әдістері бұрыннан келе жатқан классикалық педагогика жетістіктерін іздене отырып, оны жаңа өнімді әдістермен байытуды, білім алуды оқушының өз іс-әрекеттерін ұйымдастыру арқылы жүзеге асыруды талап етеді.

ӘДЕБИЕТТЕР ТІЗІМІ

- 1 Рудик Г.А., п.ғ.д. «Ой еңбегі мәдениеті немесе оқудың 101 техникасы». Қостанай, 2010 ж. – 96 бет.
- 2 ҚР білім беруді дамытудың 2013-14 ж. арналған мемлекеттік бағдарламасы.
- 3 Қазіргі педагогикалық технологиялар: оқу-әдістемелік құрал Алматы. 2008 ж.
- 4 Нұрахметов Н. Жаңаша оқыту талаптары. «Қазақстан мектебі», 1997 ж.

REFERENCES

1. Rýdik G.A., p.ğ.d. «Oı eńbegi mádenieti nemese oqýdyń 101 tehnikasy». Qostanai, 2010 j. – 96 bet.
2. QR bilim berýdi damytýdyń 2013-14 j. arnalǵan memlekettik baǵdarlamasy.
3. Qazirgi pedagogikalıq tehnologıalar: oqý-ádistemelik qural Almaty. 2008 j.
4. Nurahmetov N. Jańasha oqytý talaptary. «Qazaqstan mektebi», 1997 j.

ЭФФЕКТИВНЫЕ СПОСОБЫ ПОВЫШЕНИЯ ПРОФЕССИОНАЛЬНОЙ КВАЛИФИКАЦИИ ПРЕПОДАВАТЕЛЯ В ЭПОХУ ГЛОБАЛИЗАЦИИ

ЖАКУБАЕВА С.Б.¹, БЕККЕР А.В.²

¹учитель начальных классов, городская классическая гимназия имени Сафуана Шаймерденова, г. Петропавловск, E-mail: saiagul.zhakubaeva82@mail.ru

²магистр военных наук, старший преподаватель цикла связи кафедры тактики и общевойсковых дисциплин, Академия Национальной гвардии Республики Казахстан, подполковник, г. Петропавловск. E-mail: bavmost@yandex.kz.

Аннотация. На эту тему сегодня поднимаются вопросы кардинального изменения целей и задач образования в учебных заведениях. В статье рассмотрены некоторые активные подходы к обучению в ходе проведения занятий на пути повышения качества знаний обучающихся.

Ключевые слова: образование, инновационные методы обучения, способы активного обучения, учебно-воспитательный процесс учитель, ученик.

EFFECTIVE WAYS TO IMPROVE THE PROFESSIONAL SKILLS OF A TEACHER IN THE ERA OF GLOBALIZATION

ЖАҚҰБАЕВА С.В.¹, БЕККЕР А.В.²

¹primary school teacher, Safuan Shaimerdenov City Classical Gymnasium, Petropavlovsk, E-mail: saiagul.zhakubaeva82@mail.ru

²master of Military Sciences, senior lecturer of the communication cycle of the Department of tactics and general military disciplines, Academy of the National Guard Of The Republic of Kazakhstan, Lieutenant Colonel, Petropavlovsk. E-mail: bavmost@yandex.kz.

Abstract. *This topic is raised today as an urgent problem of radically changing the goals and objectives of education in educational institutions. The article discusses some active teaching approaches in the course of classes to improve the quality of students' education.*

Keywords: *education, innovative teaching methods, active teaching methods, teaching and educational process by teacher, student.*

УДК 796

ДИСПАНСЕРЛІ-ДИНАМИКАЛЫҚ БАҚЫЛАУДАҒЫ ӘСКЕРИ ҚЫЗМЕТШІЛЕРМЕН ЖҰМЫС ЖАСАУ ЕРЕКШЕЛІКТЕРІ

САЙДАХМЕТОВ Д.М.

дене дайындығы және спорт кафедрасының оқытушысы, магистрант, Қазақстан Республикасы Ұлттық ұланының академиясы, магистрант, майор, Петропавл қ. E-mail: sjm_87@mail.ru.

Андапта. *Мақалада Қазақстан Республикасы Қарулы күштерінің дене дайындығы және спорт маманының диспансерлі - динамикалық бақылаудағы әскери қызметшілермен жұмыс жасау басшылық құжаттары, денені қалпына келтіру, дене дайындығы және спорт маманың денені қалпына келтіру шараларының жұмыс негізі қортындыланып ашылған.*

Түйінді сөздер: *басшылық құжат, дене жаттығулар, қалпына келтіру, емдік дене дайындығы.*

КІРІСПЕ

Дене дайындығы ағзаның қоршаған ортаның жағымсыз әсерінен қорғайтын негізгі құралдың бірі болып табылады. Дене жаттығулары көптеген аурулар мен жарақаттардың алдын алатын және емдейтін маңызды құрал боып табылады. Арнайы таңдалған дене жаттығулар ағзаның механикалық қалыптасуына жағдай жасайды, қан айналымында заттардың жақсы жұмысын қамтамасыз етеді, жалпы дене қалпында, сезінуде және жұмыс жасау қабілетіне жақсы әсер етеді [2].

Дене дайындығы құралдары мен әдістерін қолдану өзектілігі шарттыланған:

1. маманның дене дайындығының заман талаптарына сай қызмет саласына байланысты артуы;
2. жастардың дене дайындық деңгейінің төмндігі мен оқу кезеңінің күйзелесі артуымен;
3. дене дайындығының ағзаны нығайтудағы маңызды рөлі, кез-келген маманның кәсіби мерзімін ұзарту. [1]

Дұрыс таңдалған дене жаттығулары ағзаның аурудан, жарақаттан, сонымен қатар үлкен физикалық және психикалық жүктемеден кейін тез қалпына келуіне жәрдемдеседі.

Әр адам өзінің физиологиялық жай күйіне аса маңызды мән беруі керек. Осыған орай менің зерттеуімде кәсіби және қосымша дене дайындығының физиологиялық тұрғыдан негіздеу, оны құрудың тәсілдік және әдістемелік негіздері. Еңбек процесі және еңбектен тыс дене шынықтыруды физиологиялық негіздеу мәселелері мен тиімді тұстарын анықтадым. Кәсіби – қосымша дене дайындығын, оның құралдарын және құрылуының әдістемелік негіздерін физиологиялық негіздеу. Кәсіби қосымша дене дайындығын, оның құралдарын және құрылуының әдістемелік негіздерін физиологиясын жекелей қарастырғанда, жоғары температура жағдайындағы жұмыс кезінде құрсақтық қан ағымының кемуі қалыпты температурадағыға қарағанда маңыздырақ. Кәсіби қолданбалы дене дайындығында жалпы

арнайы қабілеттілікті арттыруға бағытталады. Жаттығулар физикалық сапаның морфологиялық және функционалды ығысулардың жетілуі мен дамуы [1].

НЕГІЗГІ БӨЛІМ

Қазақстан Республикасы Қарулы күштерінің диспанерлі-динамикалық бақылаудағы әскери қыметішілеріне келесі медициналық емдік-профилактикалық шаралары қолданылады

1. демалыстар өткізу, қозғалыс белсенділігі мен ағзаны шанықтыру және тағыда басқалары;

2. емдік-диагностикалық және профилактикалық кешендік іс-шаралардың жеткілікті мөлшер мен белгілі уақытқа өткізу;

3. ұйымдастырылған демалыс.

Қазақстан Республикасы Қарулы күштерінің Ішкі қызмет жарғысының 94 тармағы 6 бөлігінде [9] бригада дене дайындығы және спорт бастығы міндетінде көрсетілгендей: «бригада медициналық қызметінің бастығымен бірлесіп, жеке құрамның дене дамуын және денсаулық жағдайын жақсарту, дене дайындығы және спорт бойынша сабақтарда жарақаттанудан сақтандыру жөніндегі іс-шараларды әзірлеуге және оларды өткізуге қатысуға» міндетті.

Дене шынықтыру бойынша тәлімгерлікте де диспансерлі - динамикалық бақылаудағы, денсаулық жағдайында ауытқулар бар әскери қызметшілерге дене шынықтыру кафедрасының маманы мен медицина қызметкері бірлесіп арнайы дайындық дене жаттығулар кешенін әзірлеуі және ем шара аяқталғанан кейін оны тексеруі тиіс [3].

Басшылық құжаттарда көрсетілгендей денені қалпына келтіру шараларының маңыздылығы әскери қызметшінің ауыр сырқаттарының, жарақаттарының, тұқым қуалайтын аурулары бар қызметшілердің дене жағдайын, көп тарлаған аурулардан емделуден кейін қалпына келтіру, денені қалпына келтіру мерзімі мен сабақ өткізу нысаны көрсетілген.

«Тұқым қуалайтын ауруы бар әскери қызметшілерге әскери бөлім дәрігерімен дене дайындығы жөніндегі маманмен бірлесіп сауықтыру кешені қосылған дене жаттығуларын. таңғы жаттығулар мен ағзаны нығайту іс-шараларын арнайы дайындау, қызметтік-жауынгерлік міндеттерді орындау барысында дене дайындайындығын, кезекшіліктер мен жолай дене жаттығуларын ұйымдастыру, сонымен қатар өздік дене жааттығуларын орындауды ұйымдастыру қажет». [4]

«Денені қалпына келтіру» – қалпына келтіру спорты мен дене дайындығының әдістемесі мен құралдарын қолдану арқылы адам ағзасындағы жоғалып кеткен немесе уақытша істен шыққан қызметтерді қолпына келтіру (соның ішінде түзеу мен толықтыру) [6].

Емдік медицинаны дамыту мақсатында дене дайындығын, спортты, аурулардың алдын алу және мүгедектердің дене жағдайын қалпына келтіру шаралаында медициналық қамтамасыз ету. Сонымен қатар әр маманға жекелей жұмыс жоспары мен іс-әрекет нұстаулығы берілуі тиіс.

Емдік дене дайындығы нұстаушы-әдістемеші лауазымына дене шынықтыру бойынша жоғары білімі бар, емдік дене дайындығы бағдарламасымен тәмәмдаған және сертификаты бар адам қабылданады [2].

Емдік дене дайындығы нұстаушы лауазымына медициналық немесе дене шынықтыру бойынша білімі бар, емдік дене дайындығы бағдарламасымен тәмәмдаған және сертификаты бар адам қабылданады [5].

Жүйке жүйесі орталық және шеткі бөлімдерден тұрады. Омыртқалы жануарларда алғашқысының қатарына жұлын мен ми, ал екіншісінің қатарына – жұлын түйіндеріндегі және ғазалар ішіндегі нейрондар жатады. Ағзалар ішіндегі жүйке вегетативтік жүйесінің нейрондары, ал жұлын түйіндері тұлғалық жүйке жүйесінің сезгіш жасушаларынан тұрады. Орталықтағы нейрондардың денесі мида немесе жұлында орналасқанмен, олардың ұзын талшықтары жұлыннан, мидан шығып шеткі ағзаларға барып таралады. Мұндай жүйке өсінділерін орталықтағыдан айыру үшін шеткі талшықтар деп те атайды. Омыртқа бағанының каналында орналасқан жуан арқан тәрізді орталық жүйке жүйесінің бір бөлімі-жұлын. Жұлын

ақ және сұр құрылымды заттан тұрады. Ақ зат жүйке талшықтарынан, ал сұр зат нейрондар денесінен тұрады. Сұр зат жұлынның қақ ортасында ми түтігінің айналасында орналасқан. Жұлынды көлденең кескенде сұр заттың бейнесі көбелектің қос қанатына немесе «Н» әріпіне ұқсайды. Сұр зат рефлекстік қызмет атқарады, ал ақ зат қозуды өткізеді. Жұлынның сезгіш нейрондарына афференттік жүйкелер тері, ет, сіңір, ішкі ағзалар қабылдағыштарынан серпінестер әкеледі. Қозғалтқыш нейрондардың жүйкелері қозуды шеткі ағзаларға, қанқа еттеріне жеткізеді. Сезгіш және қозғалтқыш нейрондар, аралық нейрондар арқылы немесе бір-бірімен тікелей байланысып рефлекстік доға құрады. Сондықтан жұлын мидың қатынасынсыз-ақ өзінің жұлын рефлекстерін атқара алады. Дегенмен біртұтас организмде жұлынның қызметі ми қызметіне бағынышты. Ет талшығының жиырылуы үшін мотонейроннан мионевральдық синапсқа импульс келіп жетуінен әрекет потенциалы туып, сарколеммада теріс заряд пайда болады [7].

Сезгіш, қозғалтқыш жүйкелердің көбі миелінді талшықтардан тұрады, ал вегетативтік ганглиден кейінгі постганглилік талшықтардың көбі миелінсіз болады. Қозу процесінің жүйке талшығы бойымен жылжуы, яғни серпінестің өтуі аксолемманың қызметі. Майлы қабық изолятор ролін атқарады, оның электрлік кедергісі жоғары. Сондықтан жүйке талшығын миелінді тұсынан микроэлектродтар арқылы тітіркендірсе ол қозбайды. Жүйке талшықтарының морфологиялық және физиологиялық бүтіндік заңы бойынша жүйкені созса, қысып жаншыса, кессе, кептірсе оның морфологиялық құрылысы бұзылып зақымданады. Мұндай жүйке талшығы қозу процесін өткізбейді [8].

СПОРТТЫҚ ШЫНЫҒУДЫҢ ФИЗИОЛОГИЯЛЫҚ НЕГІЗДЕРІ

Спорттық машықтанудың және жаттығуды дамытудың физиологиялық принциптері [11].

Спорттық машықтану дегеніміз – жалпы және арнайы жұмыс қабілеттілігін арттыруға бағытталған педагогикалық процесс. Физиологиялық көзқарас бойынша спорттық жаттығу – физикалық сапаның морфологиялық және функционалды ығысулардың жетілуі мен дамуы. Сондай-ақ, бұлшық ет қызметіндегі қимыл әрекеттері шартты және шартсыз рефлекстердің негізінде қалыптасатын процесс. Педагогикалық және биологиялық қағидаларға – белсенділік, дәйектілік, беріктік, көрнекілік және жүйелілік жатады. Биологиялық қағидалар – қайталау, машықтық, жүктемені біртіндеп барынша көтеру, үздіксіздік пен циклдік, арнайы және жалпы дайындық [11].

Көп жылдық дайындықтың және оның жеке кезеңдерінің ұзақ уақытты бейімделу қалыптасуының процесі ретінде физиологиялық негіздеу [12].

Спорттық жаттығу спорттық баптың, белгілі бір уақытта жоғары нәтижелерге жету қажеттілігінің есебімен құрылады. Спорттық бап-бұл ағзаның үдемелі нәтижеге жетуіне оңтайлы дайындығы ретінде сол адамдар үшін физиологиялық қимыл жүйелері қызметтерінің даму деңгейін қамтамасыз етуге себепші болады. Спорттық бап 2-3 айдан 5 айға дейін ұсталып тұрады. Жаттығу процестің тиімділігіне байланысты ағзаның машыққандық деңгейі төмен, орташа және жоғары болуы мүмкін. Машықтанған деңгейі ағзадағы морфофункционалды өзгерістерге байланысты физиологиялық, дәрігерлік және педагогикалық әдістермен зерттеледі. Көрсеткіштерді физиологиялық тыныштық күйде, стандартты және үдемелі жүктеме кезінде анықтайды [13].

Қоршаған ортаның төменгі температура жағдайындағы спорттық жұмыс қабілеттілік. Осы жағдайлардағы ғаза қызметінің өзгерістері. Температура өзгерістеріне бейімделу [14].

Тыныш күйдегі машықтанғандық көрсеткіштері: 1\ машықтанған жануарлардың салмағы өседі, жүйке процестерінің қозғалысы мен төзімділікке жаттығудағы тендігі артады. 2\ сүйек жуандайды, бұлшық ет өседі, энергия, қылтамырлар және митохондриялар көбейеді, физикалық сапа артады. 3\ тыныс бұлшық еттері дамиды, өкпенің статикалы көлемі мен сыйымдылығы ұлғаяды, оттегіні пайдалану коэффициенті өседі. 4\ жүрек-тамыр жүйесінде жүректің үлкейіп кетуінің бір түрлі – синус ырғақты қимылдың бұзылуы байқалады. 5\

эритроциттердің көбеюі есебінен қанның айналыс көлемі мен оттектік сыйымдылығы артады [15].

Ағзаның машықтанған деңгейі жаттығу процесінің деңгейіне байланысты төмен, орта және жоғары болады. Ағзаның машықтанғандық деңгейі морфофункционалды өзгерістерге байланысты болып, физиологиялық, дәрігерлік және педагогикалық әдістермен зерттеледі. Оның көрсеткіштері физиологиялық тыныштық күйде, стандартты және максималді жүктеме кезінде айқындалады.

ҚОРЫТЫНДЫ

Ғалымдардың есептеуінше ауру жасаруда осыған байланысты дене шынықтырудың, қалпына келтіру дайындығының адам өміріндегі алар орны ерекшеленетіні атап өтті. Қазақстан Республикасы Қарулы күштерінің дене дайындығы маманының ұсынған құттарынан медицина қызметкерлерімен бірлесіп емдік дене шынықтыру жаттығуларын және жеке дайындық жаттығуларын дайындай алатынын көре аламыз. Емдік дене дайындығы топпен арнайы әскери-медицина маманымен немесе дайындалған офицермен жоспар бойынша өткізіледі.

ӘДЕБИЕТ ТІЗІМІ

1. Қазақстан Республикасы Ұлттық ұланының дене шынықтыру және спорт бойынша Нұсқаулары (НФПиС – 2016ж).
2. Н.М. Амосов Денсаулық туралы ой-қиял. Л.: Медицина, 1980.
3. В.У. Агеев Фылыми-техникалық үдеу және дене тәрбиесі. Л., 1989,12.
4. Г.Л. Апанасенко Жеке адамдардың дене саулығы. Бюл. N22 ОАМН СССР, 1988.
5. Дж. Баркрофт Физиологиялық функцияның негізгі сипаты. М.: Биомедгиз, 1937. 5 б, 83-151.
6. И.Н. Бухаловский Ішкі аурулардың алдын алу және халықты диспансериялау. Л.: Знание, 1985, б.
7. Адаптациялық дене дайындығын ұйымдастыру теориясы. М.: Юрайт, 2019, 192 б.
8. В.Б. Рубанов Дене тәрбиесі кезіндегі медициналық бақылаудың негіздері. М.: Юрайт, 2019, 254 б.
9. Ф. Собянин Дене шынықтыру. Орта кәсіптік оқу орындарының студенттеріне арналған оқулық. М.: Феникс, 2020, 221 б.
10. А. Зайцев Дене шынықтыру бойынша элективті курстар. Практикалық дайындық. М.: Юрайт, 2020, 228 б.
11. Ж.К. Холодов, Дене тәрбиесі мен спорттың әдістемесі мен теориясы, Мәскеу: Академия, 2001. 144б.
12. А.Г. Фурманов, Емдік дене дайындығы, Минск: Тесей, 2003. 528 б.

REFERENCES

1. Қазақстан Respublikasy Ұлттық ұлануның дене шынықтыру және спорт бойынша Нұсқаулары (NFPiS – 2016zh).
2. N.M. Amosov Densaulық turaly ой-қиял. L.: Medicina, 1980.
3. V.U. Ageev Fylymi-tekhnikalық үdeu және дене тәрбиесі. L., 1989,12.
4. G.L. Apanasenko ZHeke adamdardуң дене saulyғы. Byul. N22 OAMN SSSR, 1988.
5. Dzh. Barkroft Fiziologiyalық funkciyanуң negizgi sipaty. M.: Biomedgiz, 1937. 5 b, 83-151.
6. I.N. Buhalovskij Ishki aurulardуң aldyn alu және halyқты dispanceriyalau. L.: Znanie, 1985, b.
7. Adaptaciyalық дене dajyndуғын ұjymdastyru teoriyasы. M.: YUrajt, 2019, 192 b.
8. V.B. Rubanov Dene tərbiesi kezindegi medicinalық bakylaудуң negizderi. M.: YUrajt, 2019, 254 b.
9. F. Sobyenin Dene shynықтыru. Orta kәсіptik oқu oryndaryнуң studentterine arналған oқулық. M.: Feniks, 2020, 221 b.
10. A. Zajcev Dene shynықтыru бойjnsha elektivti kurstar. Praktikalық dajyndуқ. M.: YUrajt, 2020, 228 b.
11. ZH.K. Holodov, Dene tərbiesi men sportтың әdistemesi мен teoriyasы, Mәскеu: Akademiya, 2001. 144b.
12. A.G. Furmanov, Emdik дене dajyndуғы, Minsk: Tesej, 2003. 528 b.

ОСОБЕННОСТИ РАБОТЫ С ВОЕННОСЛУЖАЩИМИ, НАХОДЯЩИМИСЯ ПОД ДИСПАНСЕРНО-ДИНАМИЧЕСКИМ НАБЛЮДЕНИЕМ

САЙДАХМЕТОВ Д.М.

преподаватель кафедры физической подготовки и спорта, Академия Национальной гвардии Республики Казахстан, магистрант, майор, г. Петропавловск. E-mail: sjm_87@mail.ru.

Аннотация. В статье проанализированы руководящие документы специалиста по физической подготовке и спорту в ВС РК в работе с военнослужащими, находящимися под диспансерно-динамическим наблюдением, показывается значимость правового регулирования работы специалиста по физической подготовке в области физической реабилитации.

Ключевые слова: руководящие документы, физические упражнения, реабилитация, оздоровительная физическая культура.

INNOVATIVE TECHNOLOGIES IN THE PHUSIOLOGU OF TEACHERS OF PHUSICAL TRANING

SAIDAKHMETOV D.M.

lecturer of Department of Physical Training and Sports of the National Guard of the Republik of Kazakhstan, Masterantis, employee, the city of Petropavlovsk. sjm_87@mail.ru

Annotation. With an individual examination of physical fitness, professional position, its means and methodological foundations of conditruction, a decrease in abdominal biood flow in high conditions is more likely than at normal temperature.

Keywords: Physiology, morphology , functional, pedagogy, process, mechanisms, mitochondria.

ӘОК 378.14

ТОПТЫҚ ЖҰМЫСТАРДЫҢ ТҮЛҒАНЫҢ СӨЙЛЕУ ҚАБІЛЕТІНЕ ЫҚПАЛЫ

ОКАСОВА Г.М.¹, ЖАКУБАЕВА С.Б.²

¹бастауыш сынып мұғалімі, Сафуан Шаймерденов атындағы қалалық классикалық гимназия, Петропавл қ. E-mail: gulden.okasova@mail.ru.

²бастауыш сынып мұғалімі, Сафуан Шаймерденов атындағы қалалық классикалық гимназия, Петропавл қ. E-mail: saiagul.zhakubaeva82@mail.ru.

Аңдатпа. Мақалада қазіргі қоғамдағы Қазақстанның білім беру жүйесіндегі өзекті мәселелер көтіреледі. Мектептегі мұғалімнің түрлі педагогикалық әдістерді қолдану арқылы оқушылардың білім деңгейін көтеру, оқушыларды саналы тәртіп пен сапалы білім алуға тәрбиелеу, бағыттаудың, соның ішінде топтық жұмыстар арқылы оқушылардың сөйлеу қабілеттерін дамыту, оқушының ізденушілік, зерттеушілік қабілетін дамыту, оқушылармен ынтымақтаса жұмыс жүргізу тиімді жолдары ұсынылған.

Түйінді сөздер: педагогикалық әдістер, жалпы орта білім, мектеп, мұғалім, оқушы, топтық жұмыс, әдістемелік шеберлік, тәжірибе.

«Адам баласы адам баласынан ақыл, ар,
мінез деген нәрселерден ғана озады,
қалғаны бекершілік»
А. Құнанбаев

Мұғалім білімді, шығармашылығы мол болса, сол мектептің балалары заманына сай білімді болары анық. Солай болған соң, ең әуелі мектепке керегі, педагогика әдістемесінен

хабардар, жақсы білім бере білетін мұғалім. Мұғалім сөзімен, ісімен, мәдениетімен, білікті білімімен, ұйымдастырушылық қабілетімен, балалармен тіл табысушылық қасиетімен, асқақ, өз кәсібін қадірлеген ұстаз ғана педагогтың мәртебесін биік ұстай алады. Қазіргі қоғамға керегі де осындай ұстаздар.

XXI ғасыр бұл ақпараттық қоғам дәуірі, технологиялық мәдениет дәуірі. Замануи ұстаздық қызметтің қыры мен сыры мол, сондықтан да ұстаздар өз ісінің әрбір тетігін жетік меңгеру, игеру жолында кәсіптік шеберлікті толық меңгерсе ғана, бүгінгі қоғамымызды байытатын, дамытатын, жаңартатын мол мүмкіндік ашылатыны күмәнсіз. Ел болашағы жақсы болсын десе, «ұстаздың жағдайын жаса» - демекші өз ісіне жауапкершілікпен қарайтын заманауи ұстаздар ешқашанда білімнің туын төмен түсірмеуі тиіс. Ендеше, мен де әрдайым оқушыларыммен бірге үйрене отырып, оларды тек қана алға жетелейміз.

К.Д.Ушинскийдің «Мұғалім – ол өзінің білімін үздіксіз көтеріп отырғанда ғана мұғалім. Оқуды, ізденуді тоқтатысымен оның мұғалімділігі де тоқтайды» деп бекер айтпаған.

Осы ретте *топтық жұмыстардың артықшылықтарына* тоқталар болсамыз:

Әрбір сабақта топтық жұмыс арқылы бірлесе әрекеттенген тиімді. Бұл ұстаным жаңартылған білімнің басты идеяларының бірі. Осы бағытты ұстанған оқу үйрену жобаларының барлығы да бірлескен әрекеттерді үйренудің негізі деп таниды. Шағын топтық немесе жұптық жұмыстар үйренушілерде бірлік, бірегейлік сезімдер қалыптастырып, сол арқылы өздерінің ұжымға тікелей қатысы бар екендігін аңғартады. Ал «Бірлесе көтерген жүк жеңіл» екендігі баршаға аян, ұжым болып қандай да болмасын тапсырманы орындау қызық та тартымды шаруаға айналады.

Бірлескен жұмыс барысында шағын топ мүшелерінің барлығы да өзара қарым-қатынасқа негізделген әрекеттерді атқарады, мәселен, тыңдай білу, өз пікірін ұтымды және дәлелді түрде жеткізе білу, ортақ пікір қалыптастырып, бір мәмлеге келу, туындаған даудамайларды шеше білу, бірлесе шешім қабылдау. Мұнда біреудің жұмыстан тыс не қалыс қалуы екіталай, барлығы да қызу әрекетте болады, барлығы да жұмыстың қорытынды нәтижесіне өз үлесін қосады.

Проблемаларды шешу стратегиялары:

Орын алған проблеманы шешу мақсатындағы топтық жұмыс – оқытудың өте ықпалды тәсілдерінің бірі. Оқушылар ересек адамдарға тәуелді болмау үшін тапсырмаларды жоспарлайды және оларды орындауды ұйымдастырады. Бұл тәсіл оқушыларға:

- уақытты ұтымды жоспарлауға;
- инновациялық көзқарастар мен идеяларды ұжыммен талқылауға;
- топтағы жұмысқа дейін қандай да бір жеке-дара қызмет немесе ойластыру қажет пе екендігін анықтауға;
- топ ішінде рөлдерді анықтауға (басшы, хатшы, тілші, бақылаушы және т.б.) немесе топ мүшелеріне тапсырмаларды бөліп тапсыруға;
- тапсырмаларды орындау барысында келісімге қол жеткізуге мүмкіндік береді.

Топтағы бірлескен жұмыстың нәтижелері:

Жақсы ұйымдастырылған топтық жұмыс оқушылар арасында әлеуметтік өзара қарым-қатынасты, тиімді араласу және проблемаларды шешу дағдыларын дамытуға ықпал етеді. Бұл, өз кезегінде оқушыларды өздерінің оқуларына белсенді қатысуға итермелейді.

Мерсер (2005) құрдастар тобындағы өзара қарым-қатынас оқуда маңызды рөл атқаратындығын көрсеткен. Оқушылар жұпта немесе топтарда жұмыс істегенде, олар «мұғалім – оқушы» сұхбаты түріндегі өзара іс-қимылға қарағанда, мейлінше «симметриялы» болып табылатын өзара іс-қимылға «оқушы – оқушы» қатынасына түсе отырып, негізделген дәлелдерді әзірлеуде және қадағаланатын оқиғаларды сипаттауда түрлі мүмкіндіктерге ие болады.

Бастауыш мектептегі білім беру процесі Қазақстан Республикасының білім беру саласындағы қолданыстағы нормативтік-құқықтық базаға сәйкес жүзеге асырылады.

Оқу пәндері бойынша жаңартылған оқу бағдарламаларының мазмұны немен ерекшеленеді:

Бастауыш сынып пәндеріне арналған оқу бағдарламаларындағы оқу мақсаттары оқушылардан шынайы проблемаларды анықтап зерттей білуді талап етеді. Сондай-ақ, «Бастауыш сынып пәндері бойынша критериалды бағалау және оқытуды жоспарлау» тарауында бағалау және жоспарлау әдіс-тәсілдері анағұрлым толық қарастырылатын болады. Сонымен қатар педагогиканың түрлі аспектілері қарастырылады: қарым-қатынас жасау дағдылары (мұғалімнің жетекшілігімен жүретін оқылым және жазылым, дәлелдеу), белсенді оқу, зерттеуге негізделген оқу:

- оқу бағдарламасы «шиыршық қағидаты» негізінде әзірленген, яғни тақырыптар мен сыныптар бойынша білім мен білік бірте-бірте өсіп, дағдылар күрделеніп отырады;
- оқыту мен тәрбие бірлігі қағидатын іске асыруды қамтамасыз етеді;
- үштілді білім беруді іске асыру көзделген;
- пәндер бойынша күтілетін нәтижелер түрінде оқыту мақсаттарының жүйесі берілгені туралы.

Осы құжатқа сүйене отыра мен өз сыныбыма арналып жасалған жоспарларымды жүзеге асыруға тырысудамын. Ол үшін әрине сабақ барысында жүргізілетін топтық, жұптық жұмыстар арқылы оқу мақсаттарына жетуге жетелей отыра, оқушылардың белсенді оқуын ұйымдастырамын.

2022-2023 оқу жылында Қазақстан Республикасының жалпы орта білім беретін мектептерінде оқу процесін ұйымдастырудың ерекшеліктері туралы (әдістемелік нұсқау хат) хатта атап өтілгендей тілдік дағдыларын дамытуға бағытталған бірнеше жұмыстарды жоспарлап, тәжірибемде оңтайластырудамын:

Оқылым, жазылым, айтылым және тыңдалым – бастауыш сыныптардағы барлық пәндер үшін маңызды болып табылатын қарым-қатынас жасау дағдылары. Сондықтан оқушыларға осы 4 дағдыны барынша жетілдіруге мүмкіндік берудің маңызы зор.

Жаңартылған білім беру бағдарламасы оқыту мен оқуға сындарлы көзқарасты қолдайды, ол оқушыларды мұғаліммен және бір-бірімен диалог жүргізуге ынталандыруды көздейді. Диалог аясын кеңейту үшін мұғалім сабақты оқушылар оны тыңдап қана қоятындай емес, нақты пән немесе тақырып туралы ойлана алатындай белсенді етіп жүргізу керек. Мұғалім сұрақ қоюды ойластырған кезде ол сұрақтарға берген оқушының жауабы жаңа сұрақ тудыратындай болуы тиіс.

Бастауыш мектепте сабақты ұйымдастыру жүйелі іс-әрекеттік және практикалық бағдарланған тәсілдер аясында жүзеге асырылады.

Білім алушылардың сабақтағы жұмыстары жеке, жұптық, топтық, дара және саралап оқыту түрлері арқылы ұйымдастырылады.

Мұғалім мамандығын жүрек қалауымен таңдап, сол салада тер төгіп еңбек етіп жүргеніме бірнеше жылдар болды. Қиыны мен жеңілі, қызығы мен қуанышықа толы бірнеше жылдағы ұдайы назарда жүрер ұстаздық ұстанымым – үнемі жаңалыққа ұмтылып, абыроймен еңбек ету, әр баланың бойынан жақсылық тауып, бұлақтың көзін ашу арқылы өрелі мақсаттар мен биік асуларға жетелеу.

Оқыту тәжірибемізде жеке әдістемелік тақырыбымыз:

«Топтық жұмыстар арқылы оқушылардың сөйлеу қабілеттерін дамыту»

Педагогикалық мақсатымыз:

Оқушының ізденушілік, зерттеушілік қабілетін дамыту. Оқушылармен ынтымақтаса жұмыс жүргізу. Оқушыларды саналы тәртіп пен сапалы білім алуға тәрбиелеу, бағыттау.

Педагогикалық тұжырымдамамыз:

Үнемі жаңалыққа ұмтылып, өз әдістемелік шеберлігімді, тәжірибемді жетілдіру.

Қазіргі уақытта «Сабағымды қалай қызықты, тартымды өткізем? Сабақ кезінде оқушының жетістіктерін туғызсам?» деген сұраққа ойланбайтын мұғалім жоқ шығар. Олай болатын себебі, әрбір жаңашыл ұстаз шәкірттерінің шығармашылық жетістіктерін, сабаққа деген қызығушылықтарын арттыруды мақсат етеді. Ең басты мақсат – оқушыға белгілі бір

шамада білім беріп қоймай, білім, білік, дағдыларын жетілдіріп, жеке тұлға етіп қалыптастыру. Ендеше мұндай жағдайда оқушының белсенділігімен қоса мұғалімнің де белсенділігі қажет.

Қытайдың дана ойшылы Конфуций айтқандай «Ескіден қол үзіп, жаңаға қол жеткізгендер ғана мұғалім бола алады» – деп, мұғалім өткен тәжірибесін жаңамен ұштастыра алатын, кәсіби қызығушылығы жоғары, танымы биік, бастаған ісінің нәтижесін көре алатын, ғылыми зерттеу жұмыстарын тандай білетін, педагогикалық үрдістің заңдылықтарымен таныс, оқытудың әдістемелік жаңалықтарынан хабардар, оқыту үрдісін ізденімпаздықпен арттыратын өз ісінің шебері болуы абзал.

Өз тәжірибеммен бөлісу үшін Республикалық, облыстық баспасөз беттерінде, мысалы облыстық теория-практикалық конференция материалдары **«Оқушыларды сыни тұрғыдан ойлауын дамыту: мәселелер, шешім, тәжірибе»** облыстық жинақтамада *«Бастауыш сынып оқушыларының ойлау қабілетін дамытуда сын тұрғысынан ойлауды қолдану»* атты мақала жарияланды. Бұл мақалада баланы бастауыш сыныптан бастап шығармашылық ойлауға, өз бетімен шешім қабылдай алуға, практикалық әрекеттерге дайын болуға баулу керектегі жайлы сөз қозғалады.

Баланың өмірлік тәжірибесі қоршаған ортасына, жанұясына және мұғалімдеріне байланысты. Қабілеттер тек іс-әрекетте анықталады. Оқушыларға жеке пәннен білім беріп қана қою жеткіліксіз, оларды сабақ үстінде де, сыныптан тыс жұмыстарда да ғылымилыққа, өз беттерінше ізденуге, белгілі бір бағытқа, заман талабына сай бәсекелестікке қарсы тұра білуге баулуды өзімнің маңызды міндетім деп ойлаймын.

Жас ұрпаққа сапалы білім, саналы тәрбие беруде атқарылар жұмыс ауқымы өте көп, ал алда тұрған міндеттер оданда көп. Сол жолда еселі еңбегімді адан әрі жалғастыра беретініме сенімім мол. Мұғалім ретіндегі жас жеткіншектер жан-жақты дамуына, оның бойында жасырын жатқан шығармашылық қабілетті ашу және белсенді әрекетке жетелеу жолындай жұмысыммен қоса, өз мектебімнің тиімді дамуына әсер ететін белсенді көшбасшылықты да абыроймен алып жүрсем деген ұстаныммен еңбек ете бермекпін.

Топтағы бірлескен жұмыстың нәтижелеріне тоқтала кетсем, менің ойымша жақсы ұйымдастырылған топтық жұмыс оқушылар арасында әлеуметтік өзара қарым-қатынасты, тиімді араласу және проблемаларды шешу дағдыларын дамытуға ықпал етеді. Бұл өз кезегінде оқушыларды өздерінің оқуларына белсенді қатысуға итермелейді. Оқушыларды алынған ақпаратты ойластыруға және талқылауға, өзгелердің пікірлерін түсінуге немесе теріске шығаруға ынталандырған жағдайда топтық жұмыс тиімді болады.

Қорыта келе, қазіргі кездегі барлық білім берудің жаңа әдіс-тәсілдерінің алдына қоятын басты мақсаты – білім алушының жеке басының дара және дербес ерекшеліктерін ескеріп, олардың өз бетінше ізденуін арттырып, шығармашылығын қалыптастыру болып табылады. Жалпы осы әдіс- тәсілдердің, оқыту мен оқудағы жаңа тәсілдер, сыни тұрғыдан ойлауға үйрету, оқыту үшін бағалау және оқуды бағалау, оқыту мен оқуда ақпараттық-коммуникациялық технологияларды пайдалану, талантты және дарынды балаларды оқыту, оқушылардың жас ерекшеліктеріне сәйкес оқыту және оқу, оқытуды басқару және көшбасшылық модульдерін болашақта да барлық өзімнің сабақтарымда қолданып, белгілі бір нәтижеге қол жеткізуге тырысамын.

Ұлы ағылшын ағартушысы Уильям Уорд:

Жай мұғалім хабарлайды,

Жақсы мұғалім түсіндіреді,

Керемет мұғалім көрсетеді,

Ұлы мұғалім шабыттандырады – дейді.

Жаһандану заманында өркениет көшінен қалмайтын, бойында бәсекеге қабілеттілік қасиеті бар, барынша жаңа технологиялармен қаруланған білімді де, білікті ұстаз өз кәсібінің майталманы болары сөзсіз. Қашан да білімді ұрпақ – болашағымыздың кепілі. Егеменді еліміздің тағдыры – жас ұрпақтың тағдыры – бүгінгі ұстаздардың қолында.

ӘДЕБИЕТТЕР ТІЗІМІ

1. «2022-2023 оқу жылында Қазақстан Республикасының орта білім беру ұйымдарында оқу- тәрбие процесін ұйымдастырудың ерекшеліктері турал» әдістемелік нұсқау хат.
2. Мұғалімге арналған нұсқаулық. «Назарбаев Зияткерлік мектептері» ДББҰ Педагогикалық шеберлік орталығының Әдістемелік кеңесі ұсынған 2015 жыл.
3. Бәрібекова.Ф.Б.,Жанатбекова.Н.Ж. «Қазіргі заманғы педагогикалық технологиялар.» Алматы, 2014.

REFERENCES

1. «2022-2023 oqu jylynda Qazaqstan Respublikasynyñ orta bilim беру üiymdarynda oqu-tärbie proesesin üiymdastyruudyñ ereкselikleri tural» ädistemelik нүсқау hat
2. Mūğalimge arналған нүсқаулық «Nazarbaev Ziatkerlik mektepteri» DBBŪ Pedagogikalıyқ шеberlik ortalyğynyñ Ädistemelik кеñesi üsynған 2015 jyl
3. Bärıbekova.F.B.,Janatbekova.N.J. «Qazırgı zamanğy pedagogikalıyқ tehnologialar.» Almaty, 2014.

ВЛИЯНИЕ ГРУППОВОЙ РАБОТЫ НА РЕЧЕВЫЕ СПОСОБНОСТИ ЛИЧНОСТИ

ОКАСОВА Г.М.¹, ЖАКУБАЕВА С.Б.²

¹учитель начальных классов, городская классическая гимназия имени Сафуана Шаймерденова, г. Петропавловск, E-mail: gulden.okasova@mail.ru.

²учитель начальных классов, городская классическая гимназия имени Сафуана Шаймерденова, г. Петропавловск, E-mail: saiagul.zhakubaeva82@mail.ru

Аннотация. В статье обсуждаются актуальные проблемы системы образования Казахстана в современном обществе. Предложены эффективные способы повышения уровня знаний учащихся с помощью различных педагогических методов, воспитания у учащихся осознанной дисциплины и качественного образования, направленности, в том числе посредством групповой работы, развития у учащихся речевых способностей, поисковых, исследовательских способностей, совместной работы с учащимися.

Ключевые слова: педагогические методы, общее среднее образование, школа, учитель, ученик, групповая работа, методическое мастерство, практика.

INFLUENCE OF GROUP WORK ON THE ABILITY OF A PERSON TO SPEAK

OKASOVA G.M.¹, JAKŪBAEVA S.B.²

¹primary school teacher, Safuan Shaimerdenov City Classical Gymnasium, Petropavlovsk, E-mail: gulden.okasova@mail.ru.

²primary school teacher, Safuan Shaimerdenov City Classical Gymnasium, Petropavlovsk, E-mail: saiagul.zhakubaeva82@mail.ru.

Abstract. The article discusses topical issues in the education system of Kazakhstan in modern society. Effective ways of raising the level of knowledge of students through the use of various pedagogical methods by a teacher at school, educating students in conscious discipline and quality education, directing, including through group work, the development of students' speech abilities, the development of the student's search, research abilities, and joint work with students are proposed.

Keywords: pedagogical methods, general secondary education, school, teacher, student, group work, methodological skills, experience.

К ПРОБЛЕМАМ ВЛИЯНИЯ ЧЕЛОВЕЧЕСКОЙ ДЕЯТЕЛЬНОСТИ НА ОКРУЖАЮЩУЮ СРЕДУ И ПУТИ ИХ РЕШЕНИЯ

Ж.Т. КАКИШЕВ¹, Д.Ш. ЕЛЬЖАНОВ²

¹ старший преподаватель кафедры тыла, Академия Национальной гвардии Республики Казахстан, г. Петропавловск;

² преподаватель кафедры тыла, Академия Национальной гвардии Республики Казахстан, г. Петропавловск. E-mail: elzhanov65@mail.ru

***Аннотация.** В данной статье приведены проблемы повседневной человеческой деятельности на окружающую среду и пути их решения при их дальнейшей жизнедеятельности.*

***Ключевые слова:** климат, чрезвычайные ситуации, закон природы, бедствие, общенаучный уровень, земля, здоровый образ жизни, культура общения, производственная продукция.*

Мы живем в мире природных, техногенных, социальных и иных опасностей, часто угрожающих нашему здоровью и жизни. Благодаря современным техническим средствам информации, мы являемся свидетелями тех или иных аварий, катастроф и бедствий, происходящих на всей планете, и тоже время с «ужасом» убеждаемся в том, что источником их возникновения является человеческая деятельность.

Даже хозяйственное освоение регионов, вырубка больших площадей лесных массивов, перенаправление русел рек или создание энергетических объектов на водных ресурсах, урбанизация, усложнение производственных технологий ведут к изменению климата на Земле и росту риска подверженности населения мира чрезвычайным ситуациям. Опять же причиной их возникновения является человек.

Понимание человеком такой существующей действительности конечно же радует и лелеет надежду на то, что он все же повернется к проблеме «лицом» и приложит все усилия, чтобы не «пилить сук на котором сидит».

Однако, экономические и педагогические условия, в частности на постсоветском пространстве, в меру своих социальных отношений на современном этапе показывают, что в своем большинстве преобладают не экологические, а рыночные отношения к существующей действительности, что в целом приводит к «хищным капиталистическим отношениям», когда идет в полную меру «выкачка» природных запасов, неправильная переработка химических отходов и «засорение» ими флоры и фауны Земли.

В соответствии с законами природы существует закономерность диалектического противоречия, которая приводит к развитию чего-либо продуктивного, но вместе с тем и развивается «побочный эффект». Такое понимание существующей действительности свойственно только человеку как «Homo sapiens» -разумному, но в тоже время, необходимо взглянуть на проблему с точки зрения «Homo sapiens», т.е человека мудрого, и только в этом случае он сознательно придет к культурному отношению к действительности [2].

Необходимость повышать культуру предупреждения бедствий на всех уровнях от каждого конкретного человека до мирового сообщества и снижения уровней рисков являются приоритетными в национальной политике всех государств. Это вопрос был еще затронут на Всемирной конференции по уменьшению опасности бедствий и нашел отражение в Хиогской декларации, принятой 22 января 2005 года (город Кобе, Япония), где было отмечено, что в борьбу с бедствиями должны включиться правительства, гражданское общество, международные организации, научные сообщества, финансовые институты, частный сектор и добровольцы.

Как добиться культурного просвещения в этом вопросе, как сосредоточить усилия общества на развитие экологии и ее устойчивости и что нам требуется для ее реализации?

Ответы на эти вопросы, мы постараемся найти в законах и закономерностях природы, которая сама показывает определенную формулу решения задачи, и учитывая тот **общенаучный уровень** нашего **восприятия** существующей действительности нам необходимо будет использовать традиционно методологию педагогической науки как инструмент познания и преобразования существующей действительности [3].

Для более продуктивного понимания структурно-логической взаимосвязи содержания рассматриваемого вопроса мы повсеместно будем использовать метод сравнения, как наиболее простой и продуктивный способ познавательной деятельности, позволяющий установить сходство и различие между предметами и явлениями, в результате чего устанавливается то общее, что присуще двум или нескольким объектам, а выявления общего и повторяющегося в явлениях, есть ступень на пути к познанию закономерностей и законов, что будет способствовать ее пониманию даже на доконвенциальном уровне морального развития молодежи. [4]

И так, еще по школьной программе мы изучали законы природы в ее физическом проявлении и были знакомы с законом круговорота воды в природе в естествознании. Мы познали, что вода бывает в трех ее состояниях, твердом, газообразном и жидком. Процесс оттаивания льда при высоких температурах, приводил ее в конечном счете к испарению и формированию в облака, которые сталкиваясь с холодными массами атмосферы возвращались на землю дождевыми осадками. Это и есть «формула» решения проблем в существующей действительности.

В философском плане она звучит как: «Закон бумеранга», «Что посеешь, то и пожнешь», «Если от человека не вернется, то вернется от бога» и мы уверены, что такие пословицы и поговорки вам знакомы. Это ваш общенаучный уровень восприятия существующей действительности. Теперь нам необходимо найти доказательность этих изречений, хотя по многим из них Вы уже убеждались, и не раз.

Конкретно-научный уровень познания существующей действительности позволяет нам найти причинно-следственный аппарат возникновения опасностей для человека, источником образования которых является того, не понимая, сам человек.

Так к примеру, использование человеком полимерных изделий, казалось бы, во многом способствует улучшению бытовых условий жизни человека, но их расточительная утилизации в конечном счете обходиться их разбрасыванием, где воздушными потоками они сосредотачиваются как в почве, так и в водоемах.

Для их полного расщепления необходимо большое количество времени, а это говорит о том, что за этот период они погубят большое количество органических веществ растительного и животного мира, без существования которых не мыслимо существования природы в целом, и человека в ней в частности.

Отсюда мы приходим к **философскому уровню понимания** существующей действительности, что пренебрежительное отношение к природе, засорение ее почвы и водного пространства, безрассудное истребление некоторых видов животных и растений, находит свое отражение в ее ответной реакции как живого организма, в последствиях которых мы неоднократно убеждаемся.

Земля, будучи колыбелью зарождения человечества, сравнима с матерью, которая родила нас, и наша безрассудная шалость пресекалась до последнего только ее наставлениями, но с нашим возрастом и старением матери, ее наставления принимают более жесткий характер если мы не понимаем ее любви и заботы о нас. Так и природа «матушка», всячески старается дать какие – либо нравоучения, показывая «во гневе» последствия ее недовольства или с «материнской любовью» изменяет климатические условия, при этом заставляя некоторых млекопитающихся выбрасываться на сушу или кидаться на человека.

Вместе с тем производственная сфера человечества не знает границ ее нормированного созидания и качественного воспроизведения, что зачастую возвращается техногенными катастрофами, последствия которых помимо гибели большого количества людей, приводит к экологическим загрязнениям природы, выбросом радиационных, химических и биологических веществ, чреватых для всего живого.

Ко всему этому в мире участились случаи массового поражения людей от террористических актов. Экстремистские группировки в разных частях мира предпринимают настойчивые усилия к завладению готовыми образцами ядерного, химического и бактериологического оружия, либо технологиями их изготовления. При этом отмечены неоднократные искусственные попытки применения против мирного населения спор сибирской язвы, отравляющих веществ и "грязных" радиоактивных бомб.

Таким образом, можно прийти к выводам, что человек является «режиссером» своей жизни, и от того, как он постановит ее «сюжет», так и найдет свое отражение от «зрителей». Во всех бедах виноват человек, который подвергает себя в первую очередь внутренним опасностям (пассивный и безнравственный образ жизни, табакокурение, алкоголь, наркотики), что находит отражение на его состоянии здоровья. Во-вторых, своим безрассудным и некачественным производством создает себе техногенные опасности (взрывы, аварии транспортные, на сетях жизнеобеспечения, гидродинамические, с выбросом СДЯВ, РВ и БОВ), что находит отражение в природной среде. И в –третьих, человек сам подвергается внешним опасностям (тропосферные, атмосферные, биосферные, литосферные и гидросферные), которые как «снег на голову» находят свое отражение внезапными проявлениями. И после этого человек не перестает удивляться смене климата и ищет научное обоснование возникновению катаклизмов.

Более того, в отношении человек-человек и человек и общество возникают всякого рода противоречия, приводящих к убийству, грабежам и насилию, и хуже того к массовому самоуничтожению на почве меркантильных и политических вопросов. А это уже социальные и социально-политические опасности, результаты которых вы наблюдаете на современном этапе.

На лицо, мы находим подтверждение вышеизложенному нами закону «О круговороте воды в природе» и убеждаемся в смысловом значении и необходимости становления на уровень «Ното сапос».

Исходя из вышеизложенного и формулируя *философское понимание* существующей действительности на своем новом *общенаучном уровне* ее восприятия, мы можем создать исходные позиции для продуктивной преобразовательной деятельности на *технологическом уровне* методологии педагогической науки.

Для этого нам необходимо начать с самих себя, а именно:

- выработать здоровый образ жизни, за счет активизации оптимистического направления дальнейшего совершенствовании знаний в области обеспечения безопасности жизнедеятельности, развития двигательных и психофизических навыков (ловкость, гибкость, выносливость, силу и выдержку);

- в целях недопущения адаптации организма к психофизической зависимости, не предпринимать попытку употребления спиртных напитков, табачных и наркотических веществ, при этом вести высоконравственную культуру общения и поведения;

В целях недопущения производственных аварий и происшествий:

- качественно осуществлять выпуск производственной продукции, соблюдать технологические требования к изготовлению той или иной продукции, соблюдать меры безопасности на рабочих объектах;

- своевременно и качественно осуществлять нормы контроля за качеством выпускаемой продукции и технической исправности агрегатов и механизмов производства;

- ежедневно изучать и анализировать коэффициент побочного выделения расходного материала и его влияния на окружающую среду, рассматривать вопросы их утилизации или преобразования во вторичной обработке;

В целях недопущения экологических катастроф:

- быть требовательным и равнодушным к себе и другим людям в вопросах недопущения засорения атмосферной, биосферной, литосферной и гидросферной оболочек Земли;

- всячески быть сторонником экологии и ее устойчивого развития в вопросах сбережения энергоресурсов природы, ее правильного использования и утилизации;

Только при совместном понимании всем человечеством существующей действительности в обеспечении безопасности жизнедеятельности и руководства ими принципами единства в целях, согласованности в действиях и преемственности накопленного опыта, позволит продуктивно решить вопросы предупреждения, профилактики бедствий, аварий и катастроф как социальных направления, так и в природного и техногенного характера, будет способствовать развитию культуры их предупреждения.

Важно понимать, что наличие принципов у человека, является основным критерием его отличия от животного и поэтому, поступки человека, не соблюдающие их, являются прямыми показателями его животного начала.

Возможно такое высказывание может вызвать негативную реакцию у тех, которым еще далеко до уровня «Ното сапос».

В заключении хотелось бы сказать, что данная статья не несет каких-либо инновационных научных предложений в вопросах безопасности жизнедеятельности и не дает обоснование уже известному. Она направлена на формирования методологического мышления и понимания человеком своей значимости в существовании Земли в целом, и жизни будущего поколения его семьи, в частности.

Вместе с тем, эффективность обеспечения безопасности жизнедеятельности в чрезвычайных ситуациях, уровень этой безопасности в значительной мере зависят от результативности государственной политики, осуществляемой в области защиты населения и территорий от чрезвычайных ситуаций природного, техногенного и социально-политического характера.

СПИСОК ЛИТЕРАТУРЫ

- 1 Ельжанов Д.Ш. Формула жизни. Методологическое пособие в помощь офицерам и руководителям НВП. Изд-2. пераб.и доп. П/п-ск, 2018 -102 с.ил.
- 2 Ельжанов Д.Ш. Монография: Военная педагогика. Методология теории и практики на современном этапе. Изд. СК, 2016 – 300 с.ил.
- 3 Пустошкин Е. Кен Колберг/ Краткая история всего (перевод с англ.) М.: изд. Дом «Постум», 2015.
- 4 Безопасность жизнедеятельности / под ред. Л.А. Михайлова. – 5-е изд. - Москва. 2013.

REFERENCES

- 1.Eljanov D.Sh. Formýla jizni. Metodologicheskoe posobie v pomosh ofiseram i rýkovoditelám NVP. Izd-2. perab.i dop. P/p-sk, 2018 -102 s.il.
- 2.Eljanov D.Sh. Monografia: Voennaja pedagogika. Metodologija teorii i praktiki na sovremennom etape. Izd. SK, 2016 – 300 s.il.
- 3.Pýstoshkin E. Ken Kolberg/ Kratkaja istoria vsego (perevod s ang.) M.: izd. Dom «Postým»,2015.;
4. Bezopasnost jiznedeiatelnosti / pod red. L.A. Mihailova. – 5-e izd. - Moskva. 2013.

АДАМ ҚЫЗМЕТІНІҢ ҚОРШАҒАН ОРТАҒА ӘСКЕРІ МӘСЕЛЕЛЕРІ ЖӘНЕ ОЛАРДЫ ШЕШУ ЖОЛДАРЫ

Ж.Т. КАКИШЕВ¹, Д.Ш. ЕЛЬЖАНОВ²

¹ тыл кафедрасының аға оқытушысы, Қазақстан Республикасы Ұлттық ұланының академиясы, Петропавл қ.

² тыл кафедрасының оқытушысы, Қазақстан Республикасы Ұлттық ұланының академиясы, Петропавл қ. E-mail: elzhanov65@mail.ru

Аңдапта. Бұл мақалада адамның қоршаған ортадағы күнделікті іс-әрекетінің мәселелері және олардың болашақ өмірінде шешу жолдары қарастырылған.

Түйінді сөздер: климат, төтенше жағдайлар, табиғат заңы, апат, жалпы ғылыми деңгей, жер, салауатты өмір салты, қарым-қатынас мәдениеті, өнеркәсіп өнімі.

TO THE PROBLEMS OF THE IMPACT OF HUMAN ACTIVITIES ON THE ENVIRONMENT AND THE WAYS OF THEIR SOLUTION

J.T. KAKISHEV¹, D.Sh. ELJANOV²

¹ senior lecturer of the logistics Department of the Academy of the National Guard of the Republic of Kazakhstan, Petropavlovsk;

² teacher of Rear Department, National Guard Academy of the Republic of Kazakhstan, Petropavlovsk E-mail: elzhanov65@mail.ru

Abstract. This article presents the problems of everyday human activity on the environment and ways to solve them in their future life.

Keywords: climate, emergencies, law of nature, disaster, general scientific level, land, healthy lifestyle, culture of communication, industrial output.

УДК 378.147

АЛЬТЕРНАТИВНЫЕ ИНФОРМАЦИОННЫЕ МОДЕЛИ В ОБРАЗОВАНИИ

ПРОСВИРКИНА И.А.

преподаватель кафедры общеобразовательных дисциплин, Академия Национальной гвардии Республики Казахстан, г. Петропавловск. E-mail: imasan@mail.ru

Аннотация. В статье представлены значимость в современном мире альтернативных информационных моделей в образовании, формы работы с образовательной информацией, приведены примеры правления учебным процессом, а также приведены примеры использования ИТ-технологий в обучении.

Ключевые слова: новые информационные технологии, мобильное обучение, облачные технологии, социальные медиа, Web-технологии, ИТ-сфера, открытые мультимедийные курсы, тренажеры в электронном формате, игровые механики в процессе обучения, адаптивное обучение.

Введение.

Новые информационные технологии делают образование менее формальным и более увлекательным. В современных реалиях образовательные продукты теряют университетскую академичность, а вместо традиционных учебников появились цифровые интерактивные комплексы. Появилась образовательная среда, где стирается граница между основным и дополнительным образованием. Пандемия не только внесла свои коррективы, но продемонстрировала значимость совершенствования информационных технологий: кризис отошел, но мир вокруг нас оказался другим.

Основная часть.

Темы, посвященные альтернативным моделям в образовании, наиболее дискуссионные. Разнообразие форм получения образования в каждой стране установлены

законом об образовании. И в них обозначены такие формы получения образовательных услуг как семейное обучение, обучение на дому, обучение с помощью дистанционных технологий (сетевое обучение) и т.д. Таким образом, у семьи, учитывая климатические, географические проблемы, разные обстоятельства проживания, есть права выбирать ту или иную форму обучения, а у государства есть право их предложить и таким образом обеспечить образованием и профессорско-преподавательским составом любой континент, разные образовательные учреждения. Однако особую сложность представляют местности, удаленно проживающие в критических географических местностях, особенно когда это касается профильного обучения, связанного с углубленным изучением дисциплин, когда необходимы профессиональные кадры, близко сотрудничающие с университетами, что приемлемо для административных центров страны. Для удаленных же сельских местностей эта услуга практически не доступна, не дает реализовать требования программ образования для всех одинаково качественно и доступно человеку. Поэтому тема получения альтернативных моделей получения образования давно уже обсуждается, решается, идет поиск разнообразных подходов [1, с. 136].

Информационные технологии позволили критически изменить ситуацию. Сейчас существуют такие формы работы с образовательной информацией, которая в корне меняет подход к альтернативным формам обучения. Появляются гибридные формы, объединяющие цифровые, традиционные, мобильные, заочные формы. Все это требует выстраивание маршрута преподавателя с обучающимися, то есть формирование индивидуальной образовательной карты для обучающихся. В альтернативных моделях обучения большую роль играет педагогическое сотрудничество. Если в традиционной модели ведущую роль играл преподаватель, передающий знания, то на сегодняшний день роли поменялись: вызовы образования дает обучающийся. Они, в силу быстрых темпов развития технологий, смены культуры в цифровом обществе, являются тем индикатором, который может реально сформировать векторы развития альтернативных моделей получения образования.

Мобильное обучение, облачные технологии и социальные медиа – это технический инструментарий реализации форм электронного обучения, который не должен развиваться стихийно, так как сейчас происходит, например, с социальными медиа, когда обучающиеся группируются вокруг лидеров в виртуальной среде, формируются определенные неуправляемые субкультуры, которые могут повлечь серьезные, как негативные, так и позитивные последствия. Эти последствия зависят от роли личности в этом сообществе, что говорит о том, что социальные медиа, мобильные и облачные технологии колоссально влияют на роль человека в обществе. Поэтому возникла новая теория, так называемый новый гуманизм, которая во главу угла ставит позитивную сторону развития человека.

Темы учебных платформ сейчас популярны в IT-сфере, в силу того, что она вбирает в себя все новации, все, что проявляется с точки зрения применения операционных систем, приложений, в том числе разнообразных гибридных технологий, когда соединяются бумажные тексты с электронными, используются интерактивные возможности, локальная аппаратура, интернет, интерактивное телевидение и т.д. Разнообразна и система оценивания – это компьютерное тестирование, диагностические тренинги, системы интернет-конкурсов и олимпиад.

Управление учебным процессом – это набор систем, который развивается, управляет кадрами, расписанием, контингентом учебного заведения, материальными средствами и т.д.; автоматизация образовательного процесса, например, контентных систем, доступа, регистрации; оформление в контентных системах – электронные каталоги библиотек, коллекция электронных книг, коллекция мультимедиа. Открытая архитектура, коннекты соединения этих систем позволяют соединить их друг с другом как пазлы [2, с. 55].

Web-технологии – это решение, которое позволяет примирить все элементы и создать учебные платформы в Web 2.0. Web 2.0. – это методика проектирования систем путем учета сетевых взаимодействий, они становятся лучше от его использования большим количеством людей [3, с. 49]. Это поле, на котором «засеваются» разделы учебной платформы за счет чего

происходит обогащение Web-технологий коммуникациями. Большую роль играет персонализация: регистрация, пароль, логин, электронная карта, объединение всех персональных гаджетов под единый вход для любой электронной платформы. Сейчас существуют параллельные решения, на которых можно учиться – электронные государственные услуги, услуги медицины, где решаются такие же вопросы. Через электронные регистрации очереди идет проникновение внутрь системы электронного правительства.

Открытые архитектуры на уровне коннекта создают несколько договоренностей по формированию их интеграции. Образовательным управленцам необходимо умение конструировать образовательную карту своей территории: выбирать электронные дневники, электронное тестирование, электронные учебники, системы мониторинга и образовательной аналитики, системы управления образовательным процессом с учетом материальных средств и финансовых затрат, электронные библиотеки и музеи, образовательные коммуникации, открытые образовательные ресурсы, доступ к ним репозитория, подобрать онлайн-курсы, которые можно будет подключать к образовательной платформе, что является конструктивно-концептуальным понятием и будет проектироваться для конкретной образовательной территории.

Образовательная платформа должны иметь свое лицо, так называемое Web-представительство, для знакомства с которым можно посмотреть большие образовательные порталные решения, представленные в открытых образовательных ресурсах. Среди них есть прототипы образовательных платформ.

IT-технологии в обучении являются эффективным процессом, так как вовлекают обучающихся в процесс обучения. Образование, к сожалению, отстает от технологий. Все, что используется в интертейменте, рекламе, маркетинге перешло границы использования IT-инструментов. Причиной является то, что не хватает специалистов-профессионалов, которые бы могли применять информационные технологии эффективно и финансово доступно.

Приведем примеры использования IT-технологий в обучении:

Адаптивное обучение – это система, где возможно индивидуальное обучение, учитывающее запросы, интересы, уровень обучающихся, есть возможность выстраивания специального контента. Это самый первый фактор эффективности, потому что программа выдает информацию, необходимую на данный момент обучения и предлагает для широкой аудитории. Система адаптивного обучения дает возможность подстроиться под уровень каждого обучающегося, выстроить траекторию обучения соответствующим образом. Суть в рекомендательной системе, которая осуществляется через науку о данных. Под конкретную специальность накоплена история обучения, каждому типу человека рекомендуется определенный контент. На основе каких данные выстраивается такая рекомендательная система? Система похожа на поисковик, который знает возраст, местоположение, интересы, прослеживает, какие обычно делаются запросы. Рекомендательная обучающая система знает оценки, время, необходимое на контент и т.д. [4, с. 184].

Открытые мультимедийные курсы – условно открытая система, так как сертификаты выдаются только после прохождения курса; курс открыт только на месяц; нет возможности отправить на оценку выполненные задания. Курсы включают классическое пошаговое обучение, куда входят видео, задания, тестовые вопросы. Контент курса подстраивается под динамику обучающегося, то есть его можно проходить в любом темпе, в любом режиме со своими дедлайнами, что также является адаптивной средой. Есть курсы в привычном виде: в Web-страницах дается текстовая информация, видео-анимационные вставки, выдает некоторые ключевые вещи, целеполагание, последовательное изложение информации, которое представлено в интерактивном виде.

Тренажеры в электронном формате призваны развивать определенные знания, умения и навыки. Это самый простой и быстрый способ донести суть до обучающегося не в теоретическом, а практическом формате: в чем он должен развиваться, на какие аспекты необходимо обращать внимание, когда и как будут использоваться определенные навыки. В

тренажере есть этапы действия, которые нужно совершить, представлен определенный набор сотрудников с иерархией: президент, руководитель отдела инновации, маркетинга, IT и т. д. Также имеется список индивидуальных и групповых мероприятий. Задача обучающегося, находясь на различных этапах, выбирать в планировщике соответствующие мероприятия, которые продлятся, например, два дня. Внизу находится временная шкала, которая движется после каждого проведенного мероприятия. Результатом является обратная связь от одного сотрудника к другому. Кроме того, можно отследить какая задача есть в управлении изменениями. Например, внедрить эти изменения, реструктуризировать, сменить программное обеспечение, то есть все то, что вызывает в компании сложные изменения, к которым не готовы сотрудники. На графике просто понять смысл управления изменениями, чтобы сотрудники поверили в эти изменения и все от красной зоны переместились в зеленую, став активными сторонниками субъекта. Таким образом, в такой безопасной среде обучающийся проводит изменения, сотрудники могут ошибаться, увольняться и т.д. [5, с. 21]. Все это представлено в игровом формате, соответственно, есть возможность все переиграть. Существуют тренажеры по управлению какой-либо сферой, банком или предприятием, что тоже достаточно востребовано в организациях. Самое основное в этой технологии – это выработать навыки, не все дисциплины можно успешным образом дать через компьютер, мобильный телефон с точки зрения навыка, чтобы от него был стопроцентный эффект. Навык приобретается через ту среду, в которой этот навык будет использоваться. Например, тренажер не научит языку, так как им можно овладеть только навыком – общением на изучаемом языке, только на практике, с носителем языка.

Игровые механики в процессе обучения – это лазейка для мотивации обучающегося, так как мотивация – неконтролируемый процесс. Невозможно заставить человека учиться пока он осознанно не придет к этому сам. В игровых механиках существует соревновательная механика, где обучающийся не один на один с обучением, а с субъектом для соревновательного процесса. Помимо ограничителя времени в системах существует виртуальный магазин. Участник в игровом формате проходит курсы, выполняет действия обучающего характера, зарабатывает баллы в разных видах, на которые может приобрести небольшие материальные ценности, участвовать в розыгрышах путевок, автомобилей. Помимо виртуального магазина есть и нематериальные вознаграждения, получаемые в процессе прохождения: определенные артефакты, бейджи, звания, уровни и т.д. Вкупе с соревновательной механикой могут быть рейтинги в виде славы. Таковым является приложение кроссплатформы (способность программного обеспечения работать с несколькими аппаратными платформами или операционными системами) – это знакомая среда в виде IT-инструментов, гаджетов, смартфонов.

Заключение.

Таким образом, педагог сегодня – это не только квалифицированный специалист, но и методист, тьютер и программист. Доказательство необходимости цифровой готовности преподавателя не заставило себя долго ждать. Жизнь показала, что вузам необходимо наличие профессорско-преподавательского и методического состава, готового к любым внешним мировым изменениям, как показала ситуация с образованием в период пандемии. Здесь профессионализм педагогов стал во главу угла. Преподаватели вуза достойно, без ущерба для качества образования и без специальной подготовки для работы по дистанционным образовательным технологиям выполнили свои обязанности.

СПИСОК ЛИТЕРАТУРЫ

- 1 Полат Е.С. Педагогические технологии дистанционного обучения / Е.С. Полат, М.В. Моисеева, А.Е. Петров; под ред. Е.С. Полат. – М.: Академия, 2006. – 315 с.
- 2 Залогова Л.А. Компьютерная графика. Элективный курс: Практикум. М.: БИНОМ. – ЛЗ, 2014. 245 с.
- 3 Знакомство с Sweet Home 3D. Знакомство с интерфейсом программы Sweet Home 3D [Электронный ресурс]. – URL: <http://blogjam.ru/sweet-home-3d/> (дата обращения: 07.09.2022).

4 Емельянов С.В. Информационные технологии и вычислительные системы: Интернет-технологии. Математическое моделирование. Системы управления. Компьютерная графика. – М.: Ленанд, 2016. – 96 с.

5 Жукова Т.Ф. Формирование познавательной деятельности учащихся через использование мультимедийных технологий // Информационные технологии в образовании: материалы науч.-практ. конф. Саранск: МРИО, 2004.

REFERENCES

1. Polat E.S. Pedagogicheskie tekhnologii distancionnogo obucheniya / E.S. Polat M.V. Moiseeva, A. E. Petrov; pod red. E.S. Polat.- М.: Akademiya, 2006. – 315 s.

2. Zalogova L. A. Komp'yuternaya grafika. Elektivnyj kurs: Praktikum. М.: BINOM-J13, 2014, 245 с.

3. Знакомство с Sweet Noshe 3D. Знакомство с интерфейсом программы Sweet Home 3D [Elektronnyj resurs]. URL: <http://blogjam.ru/sweet-home-3d> (data obrashcheniya 07.09.2022).

4. Emel'yanov S.V. Informacionnye tekhnologii i vychislitel'nye sistemy: Internet-tekhnologii. Matematicheskoe modelirovanie. Sistemy upravleniya. Komp'yuternaya grafika - М.: Lenana 2016 - 96 с.

5. Zhukova T.F. Formirovanie poznavatel'noj deyatel'nosti uchashchihsya cherez ispol'zovanie mul'timedijnyh tekhnologij // Informacionnye tekhnologii v obrazovanii: materialy nauch.-prakt. konf. Saransk MRNO, 2004.

БІЛІМ БЕРУДЕГІ АЛЬТЕРНАТИВТІ АҚПАРАТТЫҚ МОДЕЛЬДЕР

ПРОСВИРКИНА И.А.

Қазақстан Республикасы Ұлттық ұланы Академиясының жалпы білім беру пәндері кафедрасының оқытушысы, Петропавл қ., E-mail: imasan@mail.ru

Аңдатпа. Мақалада қазіргі заманда білім берудегі альтернативті ақпараттық модельдердің, білім беру ақпаратымен жұмыс түрлерінің маңызы ұсынылған. Оқу үрдісін басқару мысалдары келтірілген, сонымен қатар, оқытуда IT-технологияны қолдану мысалдары айшықталған.

Түйінді ұғымдар: жаңа ақпараттық технология, мобильдік оқыту, бұлтты технологиялар, әлеуметтік медиа, Web-технологиялар, IT-сфера, ашық мультимедиялық курстар, электронды нұсқадағы тренажерлер, оқыту үрдісінде ойын механикалары, адаптивті оқыту.

ALTERNATIVE INFORMATION MODELS IN EDUCATION

I.A. PROSVIRKINA

teacher of the Department of General Subjects of the National Guard Academy of the Republic of Kazakhstan, Petropavlovsk, E-mail: imasan@mail.ru

Abstract. The article presents the importance of alternative information models in education in the modern world, forms of work with educational information; the examples of educational process management, as well as the examples of use of IT-technologies in education are given.

Key words: new information technologies, mobile teaching, cloud technologies, social media, Web-technologies, IT-sphere, open multimedia courses, simulators in electronic format, game mechanics in teaching process, adaptive teaching.

РОЛЬ ОБУЧЕНИЯ В ПРОЦЕССЕ ФОРМИРОВАНИЯ ЛИЧНОСТИ КАК ПАТРИОТА, ЗАЩИТНИКА ОТЕЧЕСТВА

САУТБАЕВ Д.Б.¹, ТАСТАНБЕКОВ Р.Б.²

¹ старший преподаватель кафедры военной педагогики и психологии, Академия Национальной гвардии Республики Казахстан, г. Петропавловск. E-mail: sautbayev.daniyar@gmail.com

² преподаватель кафедры военной педагогики и психологии, Академия Национальной гвардии Республики Казахстан, г. Петропавловск. E-mail: tastanbekov200@gmail.com

Аннотация: В статье дана попытка осветить роль патриотического воспитания в формировании личности военнослужащего. Даются предположения поднятию нравственности при формировании современных высококвалифицированных офицеров.

Ключевые слова: патриотическое воспитание, качественное военное образование, совершенствование.

«Не нужно доказывать, что образование – самое великое благо для человека. Без образования люди грубы, и бедны, и несчастны».

Н.Г. Чернышевский [глава 1]

Одной из важнейшей духовной сферы человека является система образования.

В наше время образование играет ключевую роль в жизни человека, так как с его помощью человеку открывается мир удивительных возможностей, добиться невероятных высот, добиться признанию окружающих людей, а самой главной возможностью самореализации себя как человека, как личности.

Процесс формирования человека как личности является сложным и непрерывным процессом, который под воздействием множества факторов происходит на протяжении всей его жизни. И от того на сколько он будет целеустремлен, под каким влиянием будет формироваться его жизненный путь во многом зависит и успех его дальнейшего развития. Развитие личности невозможна без социальной сфера, так как человек существо социальное - нуждается в постоянном общении, признании в обществе, самореализации. Развиваясь как личность человек стремиться добиться высот в своем обществе.

Одним из ключевых моментов в формировании личности является выбор профессии, то есть трудовой деятельности. Во многом на начальном этапе выбора будущей профессии молодой юноша, прислушивается к опыту старшего поколения, жизненной позиции его попугчиков, друзей, единомышленников, то есть во много зависит от сферы его развития. И здесь как некогда для формирующейся личности нужен наставник, «педагог» который в нужный момент направит его на верный путь. Поставит перед ним цель добиться чего, то большего, получить знания благодаря которым он сможет самореализовать себя в будущем.

Поэтому первый этап трудовой деятельности можно считать обучение в высшем учебном заведении. На этом этапе производит его преобразование, через психологическую ломку стереотипов его жизни. Многие молодые люди впервые отдаляются от своих родителей, сталкиваются с бытовыми трудностями ранее от которых их оберегали близкие люди.

В своем выступлении Президент Республики Казахстан К. Токаев 27 сентября 2022 года сказал: «Любовь к Родине берет начало с честного и полезного труда. Каждый гражданин нашей страны должен быть трудолюбивым. Я поддерживаю всех вас и горжусь вами. Подрастающее поколение – наша надежда, будущее страны. Мы не будем вечно находиться у власти. Моя самая большая цель – открыть дорогу молодежи». [цитата 1]

Выбор военной профессии всегда были и остаются почетной и востребованной как для нашего казахстанского общества, так и для государства. В современное время военному

образованию отводится стратегическое значение. Именно поэтому глава государства Касым-Жомарт Кемельевич Токаев в 27 мая 2020 **на третьем заседании Национального совета общественного доверия** в своем выступлении сказал: «Еще одним важным компонентом системы образования и воспитания могли бы выступить вооруженные силы. Помимо исполнения воинского долга служба в армии должна давать определенные профессиональные навыки для дальнейшей гражданской жизни. Министерству образования и обороны следует проработать данный вопрос. Прошу членам совета также дать свои предложения с точки зрения использования потенциала вооруженных сил для передачи молодому поколению профессиональных знаний». [цитата 3]

Система военного образования является составной частью системы профессионального образования в государстве и решает задачи по обеспечению военной безопасности нашего государства. По мере развития нашего государства идет и развитие, и переоснащение Вооруженных Сил страны. Сегодня мы с гордостью можем заявить, что за 30 лет Независимости страны произошли значимые изменения в переоснащении и модернизации Вооруженных Сил Республики Казахстан.

В современных условиях значение умелой организации патриотического воспитания военнослужащих возрастает. Это обусловлено сложностью решаемыми войсками правопорядка задачами. Этому свидетельствует специфические задачи которые Национальная гвардия с успехом выполняла, выполняет и будет выполнять. Одним из ярких тому примеров служит январские события 2022 года. В те дни патриотическое воспитание военнослужащих войск правопорядка доказало, что патриотическое воспитание в Национальной гвардии организовано на должном уровне. Не смотря на столкнувшиеся трудности, а их было не мало здесь и угроза жизни военнослужащих и психологическое давление со стороны нарушителей общественного порядка – военнослужащие Национальной гвардии организовано не испугались, не один военнослужащий не дрогнул и не оставил боевые порядки. Хотя в стою вместе с офицерами с офицерами и военнослужащими по контракту плечом к плечу стояли и военнослужащие по призыву, которые на тот момент отслужили по 6 месяцев. Все военнослужащие правопорядка как один монолит стояли непоколебимыми лицом к лицу к нарушителям общественного порядка – посягнувшими на самое священное в государстве – на конституционный строй страны.

На должном уровне поддерживать моральный дух наших военнослужащих не простая задача. Ведь вчерашние мальчишки, призванные с разных уголков нашей Родины всего через пару месяцев являются квалифицированными специалистами своего дела, а главное морально готовыми к морально готовыми к любым сложным ситуациям в нашей непростой службе. В чем успех данной подготовки?

По моему мнению огромный успех в данном направлении расставление приоритетов в воспитании вновь призванных военнослужащих. В основе воспитания военнослужащих Национальной гвардии лежит патриотическое воспитание.

Патриотизм является не только нравственным чувством, но и глубоко осознанным пониманием идеи любви к Родине. Эта идея является важнейших принципов казахстанского патриотизма.

Казахстанский патриотизм – это глубокое осознанная любовь к Родине, к своему народу, понимание неразрывности своих интересов с ними, чувство гордости за свою страну, ее достижения и постоянная готовность отдать все силы, а если понадобится и жизнь для блага и ее процветания.

В великом чувство любви к своей Родине проявляется истинный патриотизм. Чувства патриотизма выражается в стремлении человека, а в нашем случае война-патриота отдать свою жизнь за свою за свою Отчизну, в стремлении человека сделать все, чтобы его страна добилась признания и процветания, чтобы ее сыны прославляли ее на весь мир. И в то же время истинный патриот должен обладать чувством смелости, непоколебимости перед опасностью, быть в готовности защищать ее от различных посягательств. Для патриота – Родина не только

то место, где он родился, вырос, его родные места, но и олицетворения его жизненного смысла жизни.

Современные задачи перед казахстанским обществом и государством по повышению уровня образования, выращиванию конкурентоспособных специалистов требует потенциала по повышению высшего и после вузовского образования. Только государство с сильной системой образования способно достичь высоких целей. В государстве, где молодые квалифицированные специалисты являются профессионалами своего дела, постоянно занимающиеся повышением своего профессионализма ждет успех.

В своем выступлении 19 мая 2021 года на заседании Совбеза Первый Президент Республики Казахстан – Н.А. Назарбаев высказался о новых подходах в формировании казахстанской армии: «Для повышения боевой мощи требуется постоянное укрепление состава и структуры войск, дооснащение вооружением и военной техникой, совершенствование системы управления и обеспечение военного образования, науки, военной инфраструктуры. Наши Вооруженные силы должны быть способны защитить суверенитет, территориальную целостность, отстаивать наши национальные интересы. Все это должно быть учтено при планировании развития армии на ближайшее десятилетие». [цитата 4]

Национальная гвардия Республики Казахстан представляет собой мобильную, профессионально подготовленную военную организацию с правоохранными функциями, имеющую большой потенциал высококвалифицированных специалистов. Подготовка высоко квалифицированных кадров в Национальной гвардии организуется в соответствии со статьей 19 «Подготовка и повышение профессионального уровня кадров Национальной гвардии» закона Республики Казахстан «О Национальной гвардии Республики Казахстан». [статья 19]

Отдельной исторической страницей в развитии военного образования в войсках правопорядка по праву отдано открытию по инициативе Первого Президента Республики Казахстан – Елбасы Н.А. Назарбаева, Правительства Республики Казахстан - Петропавловского Высшего военного училища Внутренних войск Министерства Внутренних дел Республики Казахстан. За годы своего существования учебное заведение не раз доказало, что это было стратегически правильным решением. Мы получили собственный военный ВУЗ, который в полном объеме мог выполнить государственный заказ по подготовки высококвалифицированных офицерских кадров.

Военное образование подразумевает получение обучаемым фундаментальных общественных и специальных дисциплин, необходимых будущему офицеру в практической деятельности. Основным содержанием получения высшего военного образования является изучение общественных наук, военной педагогики, психологии организации государственно-правовой подготовки. Целостный военно-педагогический процесс включает целенаправленную, организованную систему учебно-воспитательной деятельности командиров, штабов, специалистов воспитательных структур, войсковых общественных организаций по подготовке воинов и воинских коллективов к выполнению служебно-боевых и учебно-боевых задач.

Главной задачей же военно-педагогического процесса является поддержание постоянной боевой готовности воинских частей и подразделений, а также успешное выполнение служебно-боевых и учебно-боевых задач. Успешно решать задачи боевой готовности воину-казахстанцу помогает его высокое морально-психологическое состояние, которое является одним из важных видов боевого обеспечения. В основу морально-психологического обеспечения военнослужащих входит формирование и развитие патриотических чувств. Известный советский педагог Василий Александрович Сухомлинский говорил: *«Любовь к Родине и любовь к людям – это два быстрых потока, которые сливаясь, образуют могучую реку патриотизма»*. [стр. 119, 1 абзац]

Без наличия патриотизма нельзя говорить о воспитании по настоящему гармоничной личности, тем более военнослужащего воина-казахстанца который по долгу своей службы, отданной им клятве Родине обязан защищать свою Отчизну. В контексте данного направления

возрастает роль военно-патриотического воспитания, а порой и самое главное в деле подготовки умелых и сильных защитников нашей Родины.

Главным важным элементом развития патриотизма у курсантов как будущих офицеров служит создание соответствующих условий для успешной реализации учебно-воспитательного процесса. А именно необходимо создать такие условия при которых сама атмосфера бы способствовало патриотическому воспитанию. И это не разовая акция, это сложный комплексный процесс который в себя включает и опора на положительное у воспитуемых, и преемственность поколений и личный пример командиров.

Личный пример для воспитуемых всегда был и остается главным действующим методом воспитания, особенно среди военнослужащих. Молодые юноши видят наглядный пример в своих командирах. Смотря на них они представляют в них себя в будущем. И очень важно, чтобы у них на этот момент сложился положительный образ, который будет играть ключевое значение в патриотическом воспитании. Именно командир является связующим звеном военно-педагогического процесса, в ходе которого утверждаются нравственные ценности курсантов, преемственность поколений, профессиональное становление как будущего офицера, умение самостоятельно решать учебно-воспитательные задачи.

Военно-патриотическое воспитание играет ключевую роль в становлении и формировании личности военнослужащего, как патриота Отечества. Военно-патриотическое воспитание проводится в трех сферах деятельности: во –первых в системе военно-патриотического воспитания с гражданами страны, особенно молодежи; во –вторых – в системе военно-патриотического воспитания с личным составом Вооруженных сил Республики Казахстан, других войск и воинских формированиях, в третьих - информационная деятельность в Вооруженных силах Республики Казахстан, других войсках и воинских формированиях через средства массовой информации путем активного взаимодействия с органами государственной власти, общественными и ветеранскими организациями.

Стратегическим направлением для поддержания боевой готовности, обеспечением военной безопасности страны является вышеперечисленное второе направление – в системе военно-патриотического воспитания Вооруженных сил, других войск и воинских формированиях, так, как только идейно-подготовленные военнослужащие способны к выполнению высоких патриотических целей. (Особое место в решении задач по формированию личности патриота и его духовно-нравственных качеств имеет преемственность поколений. В связи с этим на сегодняшний день широко применяется данное направление.

Мы являемся военнослужащие Национальной гвардии являемся приемниками славных традиций Внутренних войск-войск правопорядка, которые вот уже более 30 лет стоят на страже независимости нашего государства. Имея столь богатый опыт мы также богаты и славными традициями, которые на протяжении многих поколений нам передают наши ветераны. Работа с ветеранскими организациями стало славной традицией в войсках правопорядка, которое проверено временем. За плечами наших ветеранов стоит не одно поколение воспитанников патриотов-казахстанцев, ведь нашим ветераном есть что рассказать, что передать молодому поколению.

Говоря о патриотическом воспитании как о составной части морально-психологического обеспечения необходимо отметить, что для повышения работы по патриотическому воспитанию необходимо усилить работу с нашими ветеранскими организациями по патриотическому воспитанию. Важным составным элементом для этого является проведение как можно больше массовых мероприятий с привлечением ветеранов Великой Отечественной войны, тружеников тыла, ветеранов локальных войн, ветеранов Национальной гвардии, с приобщением допризывной молодежи, продолжить ту славную работу, которая проводилась до пандемии «коронавируса», необходимо перезагрузить, переосмыслить проводимую работу, суметь правильно выбрать приоритетные направления. Проводя качественную работу по патриотическому воспитанию, готовя идейно-подкованных бойцов патриотов, а особенно будущих офицеров Национальной гвардии – мы с вами готовим

качественный фундамент для будущего нашей страны. И не даром писал русский поэт эпохи просвещения, государственный деятель Гавриил Романович Державин «Государственный человек боле других сограждан должен быть одушевлен, движим и руководствован любовью к Отечеству. Он должен любовью к Отечеству жить, вливать ее в своих подчиненных и быть примером в ней всему государству».

Подводя итог изложенному, хочется еще раз подчеркнуть, что в обеспечении безопасности нашей страны ключевым направлением лежит качественной патриотической работы с молодежью. Молодежь будущее нашей страны, творческий потенциал, которые на ранних этапах своего становления должны получить то, что будет способствовать им для выполнения высоких целей по защите нашего государства – нашей Родины Республики Казахстан!

СПИСОК ЛИТЕРАТУРЫ

1. Чернышевский Н.Г. 'Собрание сочинений в пяти томах. Том 3' - Москва: Правда, 1974 - с. 512.
2. Выступление Президента Республики Казахстан К.К. Токаева от 27 сентября 2022 года. Перед молодыми экоактивистами Туркестанской области // Официальный сайт Президента Республики Казахстан, Электронный источник Tengrinews.kz. tengrinews.kz/kazakhstan_news/tokaev-moya-samaya-bolshaya-tsel-otkryit-dorogu-molodeji-478877/?ysclid=ledribab29195667201.
3. Сайт zakon.kz Выступление Президента К.Токаева на третьем заседании Национального совета общественного доверия. Электронный источник www.zakon.kz/5024511-tokaev-armiya-dolzhdavat.html?ysclid=ledrukioc3385336643
4. Выступление Первого Президента Республики Казахстан –Н.А Назарбаева. Электронный источник tengrinews.kz/kazakhstan_news/nazarbaev-rasskazal-ob-armii-buduschego-437875/?ysclid=ledsa9ugrq174424634.
3. Закон Республики Казахстан «О Национальной гвардии Республики Казахстан» статья 19.
4. Педагогическое наследие Педагогика 1990. — 288 с. –страница 119 1 абзац.
5. «Основы военной педагогики и психологии» Лепешинский И.Ю., Лебедев В.В., Листков В.Б., Терехов В.Ф. учебное пособие конспект лекций. Омск 2011 год.
6. Сочинения Державина с объяснительными примечаниями Я.К. Грота. Т. VI. — СПб., 1871. С. 559; Державин Г.Р. Избранная проза. — М., 1984. С. 90-91.

REFERENCES

1. Chernyshevskij N.G. 'Sobranie sochinenij v pjati tomah. Tom 3' - Moskva: Pravda, 1974 - s.512.
2. Vystuplenie Prezidenta Respubliki Kazahstan K.K. Tokaeva ot 27 sentjabrja 2022 goda. Pered molodymi jekoaktivistami Turkestanskoj oblasti // Oficial'nyj sajt Prezidenta Respubliki Kazahstan, Jelektronnyj istochnik Tengrinews.kz. tengrinews.kz/kazakhstan_news/tokaev-moya-samaya-bolshaya-tsel-otkryit-dorogu-molodeji-478877/?ysclid=ledribab29195667201.
3. Sajt zakon.kz Vystuplenie Prezidenta K.Tokaeva na tret'em zasedanii Nacional'nogo soveta obshhestvennogo doverija. Jelektronnyj istochnik www.zakon.kz/5024511-tokaev-armiya-dolzhdavat.html?ysclid=ledrukioc3385336643
4. Vystuplenie Pervogo Prezidenta Respubliki Kazahstan –N.A Nazarbaeva . Jelektronnyj istochnik tengrinews.kz/kazakhstan_news/nazarbaev-rasskazal-ob-armii-buduschego-437875/?ysclid=ledsa9ugrq174424634.
3. Zakon Respubliki Kazahstan «O Nacional'noj gvardii Respubliki Kazahstan» stat'ja 19.
4. Pedagogicheskoe nasledie Pedagogika 1990. — 288 s. –stranica 119 1 abzac.
5. «Osnovy voennoj pedagogiki i psihologii» Lepeshinskij I.Ju., Lebedev V.V., Listkov V.B., Terehov V.F. uchebnoe posobie konspekt lekcij. Omsk 2011 god.
6. Sochinenija Derzhavina s ob#jasnitel'nymi primechanijami Ja.K. Grot. T. VI. — SPb., 1871. S. 559; Derzhavin G.R. Izbrannaja proza. — M., 1984. S. 90-91.

ЖЕКЕ ТҰЛҒАНЫ ҚАЛЫПТАСТЫРУ ПРОЦЕСІНДЕ ОҚЫТУДЫҢ РӨЛІ ПАТРИОТ, ОТАН ҚОРҒАУШЫ РЕТІНДЕ

Аннотация. Мақалада әскери қызметшінің жеке басын қалыптастырудағы патриоттық тәрбиенің ролін көрсетуге тырысады. Қазіргі заманғы жоғары білікті офицерлерді қалыптастыру кезінде адамгершілікті көтеру туралы болжамдар бар.

Түйінді сөздер: патриоттық тәрбие, сапалы әскери білім, жетілдіру.

THE ROLE OF LEARNING IN THE PROCESS OF PERSONALITY FORMATION AS A PATRIOT, DEFENDER OF THE FATHERLAND

Abstract. The article attempts to highlight the role of patriotic education in the formation of a soldier's personality. Assumptions are made to raise morals in the formation of modern highly qualified officers.

Keywords: patriotic education, high-quality military education, improvement.

УДК 796

ПРИМЕНЕНИЕ ТЕХНОЛОГИИ СОТРУДНИЧЕСТВА В ФИЗИЧЕСКОМ ВОСПИТАНИИ ОБУЧАЮЩИХСЯ

ЖАНГУЛИН Б.Е.¹, ГРИШМАНОВ Р.В.²

¹преподаватель кафедры физической подготовки и спорта, Академия Национальной гвардии Республики Казахстан, магистрант, лейтенант, г. Петропавловск. E-mail: zhangulinb@mail.ru

²преподаватель кафедры физической подготовки и спорта, Академия Национальной гвардии Республики Казахстан, г. Петропавловск.

Аннотация. При проведении обучения в образовательных учреждениях рассматривается технологии о сотрудничестве педагога и обучающегося на качество образовательной среды в области физической подготовки у военнослужащих, на повышение уровня достижения целей овладения знаниями, умениями, и навыков в профессиональной деятельности.

Ключевые слова: форма и методы обучения, физическое воспитание, технологии сотрудничества.

СУЩНОСТЬ И ОСНОВНЫЕ ПОНЯТИЯ ТЕХНОЛОГИИ СОТРУДНИЧЕСТВА.

В современных требованиях к качеству образования в области физической культуры предусматриваются формирование у обучающихся компетенций, которые необходимы для их саморазвития. Однако на уроках физической культуры, часто, обучающиеся приобретают только определенные знания и навыки, в то время как обучение направлено в первую очередь на развитие двигательных навыков и их контроль.

В настоящее время образовательные учреждения находятся в условиях обновления содержания образования. То, насколько точно и научно обоснованно будут выбраны его компоненты, определит судьбу молодого поколения.

При этом не обходимо отметить, что процесс повышения качества образования должен опираться на дополнительную нагрузку обучающихся, а на совершенствование форм и методов обучения, на отбор содержания образования, путем внедрения образовательных технологий, направленных по большей части не столько на передачу готовых знаний, сколько на формирование и развития комплекса личностных качеств [1].

В последние годы выделилось направление педагогической мысли и практики, предполагающее вовлечение всех участников процесса обучения в совместную учебно-познавательную деятельность, которое получило название педагогическое сотрудничество. В ходе совместной деятельности происходит формирование и развитие познавательной и социальной активности обучающихся. «Организация учебной деятельности должна быть

направлена на эффективное усвоение учебного материала, при котором обучающий является субъектом своего развития» [5, с. 100].

Традиционные формы и методы обучения, ведущие обучающего, стандартному, единому для всех образовательному пути, располагают его к пассивному усвоению нужных и ненужных знаний, требуя от него лишь усидчивости, убивая в нем стремления к активности и самореализации. В ходе совместной деятельности происходит формирование познавательной и социальной активности обучающихся.

Новая философия и парадигма образования, основанная на принципах гуманистической педагогики, продвигает технологию обучения, основанную на организации образовательного процесса сотрудничества в малых группах.

Сотрудничество - это совместная деятельность педагогов и обучающихся, характеризующаяся взаимодействием и направленной на достижение учебных целей.

Проблема учебного сотрудничества широко исследуется на протяжении XX столетия и в настоящее время, как в нашей стране, так и за рубежом (Л.И. Айдарова, В.А. Кольцова, Г.С. Костюк, Х.И. Ломпшер, В.Я. Ляудис, А.К. Маркова и др.). В научной литературе большое внимание уделено проблемам использования преподавателями новых педагогических технологий, современные военные институты по-прежнему испытывают потребность в дидактическом инструментарии, которые обеспечит переход от концептуально-теоретического осмысления личностно-ориентированного подхода к реализации в вузовской практике.

В педагогике технология сотрудничества используется уже давно. Это важный элемент прагматического подхода к образованию в трудах Дж. Дьюи, его метода проектирования. В Германии, Нидерландах, Великобритании, Австралии, Израиле, Японии так же использовалось обучение в небольших группах использовалось обучение в небольших группах. Технологию сотрудничества была более детально разработана американскими педагогами из Университета Джона Хопкинса (Р. Славин), Университета Миннесоты (Роджерс Джонсон и Дэвид Джонсон), группой Дж. Аронсона, Калифорния [2].

Сохраняя конечную цель, основное содержание образовательного процесса, обучения в сотрудничестве, изменяет привычные, транслирующие формы на диалоговые, основные на взаимопонимании участников образовательного процесса. При этом важен эффект социализации, формирование коммуникативных умений.

Педагогика сотрудничества [3] рассматривает обучение как творческий процесс обучения педагога и обучающегося, как обучения без принуждения.

Идеи технологии сотрудничества на протяжении долгого времени разрабатывались усилиями многих преподавателей во всем мире, потому что технология сотрудничества чрезвычайно гуманна и педагогична. Сегодня существует целое направление, которое связано с организацией обучения участников занятий в составе небольших учебных групп (обычно 3-5 человек). Технология сотрудничества основывается не только на помощи обучающимся при решении учебных задач, а еще на самостоятельном коллективном труде школьников, выполнении заданий. При этом сотрудничество понимается как взаимодействие, которое скреплено отношениями взаимного интереса и доверия. Категория сотрудничества в педагогическом сознании соединена с категорией гуманизации образования [3].

Личностно-ориентированное обучение, по своей сути, предполагает необходимость дифференцированного подхода, ориентация на личность обучающегося, его интеллектуальное и нравственное развитие, развитие целостной личности, а не отдельных качеств. Поэтому разработка системы образования ориентированной на личность должна учитывать основные ее составляющие: - уровень обученности в данной области знания, степень общего развития личности и ее культуры; - особенности психического склада личности (память, мышление, восприятие, умение управлять и регулировать свою эмоциональную сферу); - особенности характера, темперамента. Следовательно, обучение должно быть по сути индивидуальным [55, с. 22].

В рамках личностно-ориентированных технологий в качестве самостоятельного направления многие исследователи выделяют технологии сотрудничества, при которой реализуется равенство партнерства отношений педагога и обучающегося. Помимо достижения целей овладения знаниями и умениями, данная технология развивает коммуникативные навыки и умения, социализацию, что является очень важным в современной жизни.

В энциклопедическом словаре «Физическое воспитание» - это часть общего воспитания, направленная на укрепление здоровья, гармоничное развитие человека [15, с. 121].

Физическое воспитание - это органическая часть общего воспитания; социально-педагогический процесс, направленный на укрепление здоровья, гармонического развития форм и функций организма человека, его физических способностей и качеств, на формирование и совершенствование двигательных навыков и умений, необходимых в быту и производительной деятельности, и в конечном итоге на достижение физического совершенства.

Физическое воспитание в обучении занимает ведущее место, так как оно ответственно за физическое развитие и физическую подготовку молодого поколения.

Процесс воспитания в рамках гуманизации считают процессом культурного развития человека в определенных социально – экономических условиях. Культура общества считается источником образования – культура каждого человека. Таким образом, культура общества и каждый участник образовательного процесса создают социокультурную среду, которая затрагивает развивающуюся личность и создает условия для ее саморазвития [4].

Как считают С. В. Николаев, В. А. Щёголев, Ю. Н. Щедрин и др., в интересах укрепления учебного коллектива применение интерактивных методов технологии сотрудничества, средств и методов физического воспитания даёт существенный эффект на начальном этапе его становления. В исследованиях В. А. Щёголева и Ю. Н. Щедрина показано, что в процессе применения технологии сотрудничества в физическом воспитании обучающихся быстро формировались межличностные отношения, решались задачи социально-психологического воспитания, укреплялась социально-психологическая позиция членов команды, повышался социометрический статус группы [1].

Исходя из современной парадигмы приоритета человека как высшей ценности во всей духовности и телесной неповторимости личности, признания ее социально-природной уникальности физическое воспитание в широком смысле рассматривают как направленный процесс формирования у индивида ценностей здоровья, физической культуры и спорта в интересах его духовного и телесного совершенствования на всех этапах возрастной эволюции [17].

От современного преподавателя военного вуза ожидается высокая степень социальной ориентированности, знание основных направлений государственной образовательной политики в военной сфере, умение находить решение текущих проблем в контексте перспектив ее развития и осознавать культурно – исторические предпосылки происходящих изменений, происходящих изменений, способность к самоопределению и самоутверждению в новых условиях, гибкость и адаптивность в работе с контингентом, развитые управленческие умения – от управления воспитательно-образовательным процессом в группе военнослужащих до межгруппового управления и управления военным учреждением в целом.

Воспитание личности в коллективе – сложный процесс. Он характеризуется несколькими этапами и уровнями развития; охватывает многие стороны коллективной жизни. Основу его составляют усвоение и активное осуществление целей коллектива.

Воспитание военнослужащих ВУЗов осуществляется на основе комплексного плана воспитания на протяжении всего периода обучения и тесно связано с процессом обучения на принципах ее единства. Основное ее содержание составляет воспитание патриотизма, к готовности к выполнению задач по обеспечению безопасности государства, общества и личности от преступных противоправных действий.

ПЕДАГОГИЧЕСКИЕ УСЛОВИЯ ПРИМЕНЕНИЯ ТЕХНОЛОГИИ СОТРУДНИЧЕСТВА В ФИЗИЧЕСКОМ ВОСПИТАНИИ ОБУЧАЮЩИХСЯ.

Аналогичные выводы усматриваются в структуре трудовых и спортивных коллективов.

Физическое воспитание – это органическая часть общего воспитания; социально-педагогический процесс; направленный на укрепление здоровья, гармоничного развития форм и функций организма человека, его физических способностей и качеств, на формирование и совершенствование двигательных навыков и умений, необходимых в быту и производительной деятельности в конечном итоге на достижение физического совершенствования.

Физическое подготовка в профессиональной подготовке военнослужащих занимает ведущее место, т.к. определяет способности к ведению будущей профессиональной деятельности и реализации индивидуальных возможностей и жизненных потребностей. И так, физическое усовершенствование военнослужащих должно быть направлено на совершенствование двигательных навыков и умений, а в целом и уровня физической подготовки.

Однако, одним из критериев достижения высокой эффективности достижения высокой эффективности военной службы был и остается высокий уровень работоспособности, базирующийся на крепком здоровье и соответствующем физическом развитии военнослужащих. При этом, высокая физическая подготовленность, определяемая уровнем развития основных физических качеств, является основной работоспособности во всех видах: учебной, трудовой, служебной и спортивной деятельности.

Программы физической подготовки военнослужащих должны способствовать достижению жизненных и профессиональных целей.

Аналогичные выводы прослеживаются и в структуре спортивных команд. Если тренер и спортивный актив представляют собой единое целое, то их влияние распространяется на межличностные отношения в команде, а также на все сферы деятельности команды. В коллективе формируется благоприятный психологический климат, характеризующийся здоровым духом соперничества, дисциплинированностью, взаимопомощью, взаимоуважением и т.д.

РЕАЛИЗАЦИЯ ПЕДАГОГИЧЕСКИХ УСЛОВИЙ ПРИМЕНЕНИЯ ТЕХНОЛОГИИ СОТРУДНИЧЕСТВА В ФИЗИЧЕСКОМ ВОСПИТАНИИ ОБУЧАЮЩИХСЯ.

Технология сотрудничества – эта технология, основанная на взаимодействии военнослужащих, где каждый несет обязательство за удачу или провал, ориентированный на совместный умственный труд. Ценность в этой технологии в том, что она на современных занятиях способствует умению грамотно ставить цель и находить пути ее реализации, вовлекая в совместную работу, концентрирует внимание, формирует нормы общения, воспитывает самостоятельность, предприимчивость.

Можно сделать вывод о том, что использование технологии сотрудничества в коллективе на начальном этапе его формирования определяется показателями эффективности управления личностным и физическим воспитанием, обучающихся. Важным фактором развития и самосовершенствования учащихся в этот период является правильно организованное физическое воспитание.

Таким образом, применение технологии сотрудничества в физическом воспитании обучающихся, способствует взаимодействию всех членов группы, где каждый участник несет ответственность за успех или неудачу группы, ориентированной на совместную работу. Ценность этой технологии в том, что она способствует умению грамотно ставить цель и находить способы ее реализации, вовлекает обучающихся в командную работу, концентрирует их внимание, формирует нормы общения, воспитывает самостоятельность, достижение физического совершенства.

СПИСОК ЛИТЕРАТУРЫ

1. Закон Республики Казахстан от 03.07.2014 № 228-V ЗРК «О физической культуре и спорте».
2. Конституция Республики Казахстан от 30 августа 1995 года (с изменениями и дополнениями по состоянию на 10.03.2021 год).

3. Дмитренко О. А., Переходко Ф. Г., Гайкалов А. П. Социально-педагогические особенности управления физическим воспитанием курсантов и слушателей с использованием интерактивных методов педагогического воздействия // Физическая культура. Спорт. Туризм. Двигательная рекреация. 2017. №4.
4. Карбанович О.В., Лупоядова Л.Ю., Якимович И.Г. Методика и технологии гражданско-правового образования. Методическое пособие. - Брянск: «Курсив», 2012. – 115 с.
5. Бабанский Ю.К. Оптимизация учебно-воспитательного процесса: Просвещение, 2012 – 278 с.
6. Полат Е. С. Новые педагогические и информационные технологии в системе образования. - М., АCADEMA, 2001.
7. Бондаревская Е.В. Гуманистическая парадигма личностно-ориентированного образования [текст]: /Бондаревская// Педагогика 1997. -С. 17.
8. Гулая РюВ. Использование на учебном занятии технологии «обучения сотрудничества» // Символ науки. 2015 № 10-1.
9. Дьяченко В.К. Сотрудничество в обучении о коллективном способе учебной работы. – Просвещение, 2014 г. – 198 с.
10. Жубатова А.Ф. Технология сотрудничества – эффективная педагогическая технология // педагогическая наука и практика. 2020. № 1 (27).

REFERENCES

1. Zakon Respubliki Kazahstan ot 03.07.2014 № 228-V ZRK «O fizicheskoy kul'ture i sporte».
2. Konstituciya Respubliki Kazahstan ot 30 avgusta 1995 goda (s izmeneniyami i dopolneniyami po sostoyaniyu na 10.03.2021 god).
3. Dmitrenko O. A., Perekhodko F. G., Gajkalov A. P. Social'no-pedagogicheskie osobennosti upravleniya fizicheskim vospitaniem kursantov i slushatelej s ispol'zovaniem interaktivnyh metodov pedagogicheskogo vozdejstviya // Fizicheskaya kul'tura. Sport. Turizm. Dvigatel'naya rekreaciya. 2017. №4.
4. Karbanovich O.V., Lupoyadova L.YU., YAkimovich I.G. Metodika i tekhnologii grazhdansko-pravovogo obrazovaniya. Metodicheskoe posobie. - Bryansk: «Kursiv», 2012.- 115 s.
5. Babanskij YU.K. Optimizaciya uchebno-vospitatel'nogo processa: Prosveshchenie, 2012 – 278 s.
6. Polat E. S. Novye pedagogicheskie i informacionnye tekhnologii v sisteme obrazovaniya. - M., АCADEMA, 2001.
7. Bondarevskaya E.V. Gumanisticheskaya paradigma lichnstno-orientirovannogo obrazovaniya [tekst]: /Bondarevskaya// Pedagogika 1997.-S. 17.
8. Gulaya RyuV. Ispol'zovanie na uchebnom zanyatii tekhnologii «obucheniya sotrudnichestva» // Simvol nauki. 2015 № 10-1.
9. D'yachenko V.K. Sotrudnichestvo v obuchenii o kollektivnom sposobe uchebnoj raboty. – Prosveshchenie, 2014 g. – 198 s.
10. ZHubatova A.F. Tekhnologiya sotrudnichestva – effektivnaya pedagogicheskaya tekhnologiya // pedagogicheskaya nauka i praktika. 2020. № 1 (27).

БІЛІМ АЛУШЫЛАРДЫҢ ДЕНЕ ТӘРБИЕСІНДЕ ЫНТЫМАҚТАСТЫҚ ТЕХНОЛОГИЯСЫН ҚОЛДАНУ

ЖАНГУЛИН Б.Е.¹, ГРИШМАНОВ Р.В.²

¹Қазақстан Республикасы Ұлттық ұланы академиясының дене дайындығы және спорт кафедрасының оқытушысы, магистрант, лейтенант, Петропавл қаласы, E-mail: zhangulinb@mail.ru

²Қазақстан Республикасы Ұлттық ұланы академиясының дене дайындығы және спорт кафедрасының оқытушысы, подполковник, Петропавл қаласы, E-mail: zhangulinb@mail.ru

Аңдатпа. Білім беру мекемелерінде оқыту жүргізу кезінде педагог пен білім алушының әскери қызметшілерде дене шынықтыру дайындығы саласындағы білім беру ортасының сапасына, кәсіби қызметте білімді, іскерлікті және дағдыларды игеру мақсаттарына қол жеткізу деңгейін арттыруға ынтымақтастығы туралы технологиялар қаралады.

Түйінді сөздер: оқыту формасы мен әдістері, дене тәрбиесі, ынтымақтастық технологиялары.

APPLICATION OF TECHNOLOGY OF COOPERATION IN PHYSICAL EDUCATION OF STUDENTS

ZHANGULIN B.E.¹, GRISHMANOV R.V.²

¹lecturer of Department of Physical Training and Sports of the National Guard of the Republic of Kazakhstan, Masterantist, lieutenant, the city of Petropavlovsk. E-mail: zhangulinb@mail.ru

²lecturer of Department of Physical Training and Sports of the National Guard of the Republic of Kazakhstan, the city of Petropavlovsk. E-mail: zhangulinb@mail.ru

Abstract. *When conducting training in educational institutions, the issue of cooperation between a teacher and a student on the quality of the educational environment in the field of physical training for military personnel, on increasing the level of achievement of the goals of mastering knowledge, skills, and skills in professional activity is considered.*

Key words: *form and methods of training, physical education, technologies of cooperation.*

УДК 8

MULTILINGUALISM AND THE DEVELOPMENT OF ENGLISH LANGUAGE TEACHERS' COMPETENCIES

YERGALI S.T.

Academy of the National Guard of the Republic of Kazakhstan, teacher of the department language, Petropavlovsk. E-mail: samaeva.sabina@gmail.com

Annotation. *This article explores the challenges and opportunities presented by multilingualism in English language classrooms and how these should inform the development of ELT materials. It provides best practices for incorporating learners' linguistic and cultural backgrounds in ELT materials and encourages the use of diverse and authentic texts.*

Keywords: *Multilingualism, English language teaching, Competencies, Teachers, Development, Training.*

In recent years, the world has witnessed a growing emphasis on multilingualism due to increased globalization and migration. As a result, more people are able to speak multiple languages, making communication and understanding across linguistic and cultural boundaries more important than ever. The English language has played a significant role in facilitating this communication as it has become the world's most widely spoken and studied language, functioning as a lingua franca in many contexts. This has led to an increased demand for English language teaching (ELT) professionals who are able to effectively teach and communicate with students from diverse linguistic and cultural backgrounds.

In ELT, it is important not only to teach English language skills but also to develop intercultural and linguistic competencies that will help students communicate effectively with people from different linguistic and cultural backgrounds. ELT professionals should be trained to address the linguistic and cultural diversity in their classrooms, and to help students develop the ability to communicate and interact with people from different cultural backgrounds.

By promoting effective communication and understanding across linguistic and cultural boundaries, ELT can play a vital role in fostering global citizenship and promoting social harmony. Therefore, it is important for ELT professionals to develop the competencies needed to teach English in a multilingual and multicultural context, and for educational institutions to provide the necessary training and resources to support ELT professionals in this endeavor.

Multilingualism refers to the ability of an individual to speak more than one language. In many regions of the world, multilingualism is the norm rather than the exception, with many individuals

speaking several languages fluently. This is particularly true in countries with high levels of linguistic and cultural diversity, such as India, Canada, and Switzerland, among others.

Multilingualism is becoming increasingly prevalent around the world due to factors such as globalization, migration, and the spread of information and communication technologies. As a result, it is not uncommon for individuals to use multiple languages in their everyday lives, both in personal and professional contexts.

Multilingualism can also pose certain challenges, particularly in educational settings where language policies and practices may not always reflect the linguistic diversity of the students. It is therefore important for educators to be aware of the needs and strengths of multilingual learners and to develop appropriate teaching approaches that promote their linguistic and academic development.

Multilingual classrooms present both challenges and opportunities for English language teachers. On the one hand, they offer the potential for rich intercultural exchange and a more diverse learning environment. On the other hand, they also present challenges such as addressing the needs of learners with different linguistic backgrounds and incorporating their language knowledge and skills in the classroom.

One approach to addressing these challenges is to incorporate learners' linguistic backgrounds and experiences into the classroom. This can be done through using multilingual teaching materials, incorporating learners' home languages in the classroom, and encouraging learners to use their languages for communication and interaction.

In addition, multilingual classrooms offer the potential for intercultural exchange, as learners bring their own cultural backgrounds and perspectives to the learning environment. This can be used as a resource for language learning, as learners can learn about different cultural practices and ways of thinking.

However, there are also potential challenges in promoting intercultural exchange, such as addressing stereotypes and misunderstandings between learners from different cultures. To address these challenges, English language teachers need to possess a range of linguistic and intercultural competencies in addition to their English language skills.

Overall, multilingual classrooms offer both challenges and opportunities for English language teachers, and it is important for teachers to be equipped with the necessary skills and knowledge to address the needs of learners from diverse linguistic and cultural backgrounds.

Effective English Language Teaching (ELT) requires a range of competencies from teachers to promote effective communication and understanding among students from diverse linguistic and cultural backgrounds. These competencies include pedagogical knowledge, language proficiency, intercultural awareness, and digital literacy.

Pedagogical knowledge is essential for teachers to deliver effective and engaging English language instruction. This includes knowledge of language learning theories, approaches, and methodologies. Teachers need to be able to design lesson plans, create and select appropriate materials, and assess student learning.

Language proficiency is a critical component of ELT. Teachers need to have a high level of proficiency in English to effectively model and teach the language. They should be able to use appropriate and effective language for a range of purposes, including instruction, feedback, and communication with students, parents, and colleagues.

Intercultural awareness is also important for ELT professionals, given the increasing diversity of students in many classrooms. This involves an understanding of cultural differences and an ability to communicate and work effectively with students from diverse cultural backgrounds. Intercultural competence enables teachers to foster a positive classroom environment and promote mutual understanding among students.

Finally, digital literacy is becoming increasingly important in the ELT field. With the rise of technology, teachers need to be proficient in using a range of digital tools to deliver instruction and create engaging materials for their students. This includes using digital platforms for communication, collaboration, and assessment.

Developing and assessing the competencies required for effective English language teaching (ELT) is a crucial aspect of ensuring high-quality language education. Such competencies include pedagogical knowledge, language proficiency, intercultural awareness, and digital literacy.

Pre-service teacher training can provide a foundation for developing these competencies, with courses covering topics such as language teaching methodology, lesson planning, classroom management, and intercultural communication. During this time, prospective teachers can also improve their language proficiency through targeted language courses and immersion experiences.

Ongoing professional development is also essential to support ELT professionals in continually improving their competencies. This can take various forms, such as attending workshops and conferences, participating in teacher communities, engaging in action research, and pursuing additional language qualifications.

Assessing the development of these competencies can be done in several ways. Language proficiency can be evaluated through standardized tests such as the Common European Framework of Reference for Languages (CEFR). Pedagogical knowledge can be assessed through teacher evaluations, lesson observations, and reflective practices. Intercultural awareness and digital literacy can be evaluated through self-assessments, portfolios, and other performance-based assessments.

Overall, developing and assessing the various competencies required for effective ELT is an ongoing process that requires a combination of pre-service training and ongoing professional development. By doing so, ELT professionals can better meet the needs of multilingual learners and promote effective communication and understanding across linguistic and cultural boundaries.

The prevalence of multilingualism in English language classrooms has significant implications for the creation and selection of English language teaching (ELT) materials. First and foremost, it is important to recognize the diversity of learners' linguistic and cultural backgrounds and to incorporate these into the materials. This means using authentic and diverse texts that represent different voices and perspectives, as well as acknowledging the role of learners' first languages in the learning process.

In addition, ELT materials should be sensitive to different cultural contexts and avoid reinforcing stereotypes or promoting a monolithic view of the English-speaking world. This can be achieved through careful selection and adaptation of materials to suit local contexts, and through a focus on intercultural awareness and understanding.

Another important consideration in the creation of ELT materials is the use of digital resources and technologies. This requires not only technical proficiency, but also an understanding of how these tools can be used to support language learning and promote intercultural exchange.

Overall, the development of effective and culturally sensitive ELT materials requires a combination of pedagogical knowledge, language proficiency, intercultural awareness, and digital literacy. Teachers and materials developers must be prepared to continually adapt and refine their approaches to meet the evolving needs of multilingual learners in diverse and rapidly changing contexts.

Examples of best practices in the development of multilingual ELT materials, such as the International Baccalaureate's approach to language learning and the use of translanguaging in the classroom. Here are some examples of best practices in the development of multilingual ELT materials:

International Baccalaureate's approach to language learning: The International Baccalaureate (IB) program is known for its emphasis on multilingualism and intercultural understanding. In the IB program, students are required to study a second language and are encouraged to develop proficiency in multiple languages. The IB program also emphasizes the use of authentic materials in language learning and encourages teachers to incorporate learners' cultural backgrounds in their lessons.

Translanguaging: Translanguaging is an approach to language teaching that recognizes and leverages the linguistic diversity of learners in the classroom. In a translanguaging classroom, learners are encouraged to use their full linguistic repertoires to make meaning and build understanding. This approach can be particularly effective in multilingual classrooms, where learners may have different levels of proficiency in English.

Incorporating learners' first languages: Incorporating learners' first languages in ELT materials can help to make learning more relevant and engaging for learners. For example, ELT materials could include texts in learners' first languages, or activities that draw on learners' prior knowledge or cultural experiences.

Using authentic and diverse texts: ELT materials should include authentic and diverse texts that reflect the linguistic and cultural diversity of the learners. This can include texts from a range of genres and from a range of different cultural contexts.

These best practices can help to create more inclusive and effective ELT materials for multilingual learners. Here are a few examples of how ELT professionals are incorporating multilingualism and intercultural competencies into their teaching practice:

"Translanguaging" in the Classroom: Translanguaging is the practice of allowing and encouraging students to use their full linguistic repertoires, including their first languages, to aid in the learning process. ELT professionals are increasingly using this approach in multilingual classrooms, allowing students to make connections between their languages and develop a deeper understanding of the target language. For example, a teacher might encourage students to use their first languages to brainstorm ideas for an English writing assignment, or to explain a concept in their first language before working on a task in English.

Culturally Responsive Teaching: ELT professionals are recognizing the importance of incorporating students' cultural backgrounds into their teaching, and are finding ways to do so through culturally responsive teaching strategies. For example, a teacher might incorporate texts or materials from the students' own cultures into the curriculum, or use culturally relevant examples to explain grammar concepts.

International Exchanges: Many ELT professionals are incorporating international exchanges into their teaching practice, allowing students to interact with peers from different cultures and practice their language skills in an authentic context. For example, a teacher might partner with a school in a different country and facilitate a pen pal program, or organize a video call between their students and students in another part of the world. These exchanges can help students develop their intercultural competencies and gain a deeper understanding of different cultures.

Multilingual classrooms present a range of challenges and opportunities for English Language Teaching (ELT) professionals. One of the most significant challenges is the need to accommodate learners with different linguistic backgrounds and levels of proficiency, and to create an inclusive learning environment that promotes cross-cultural understanding and respect. This requires ELT professionals to possess a range of competencies, including pedagogical knowledge, language proficiency, intercultural awareness, and digital literacy.

One opportunity presented by multilingual classrooms is the potential for intercultural exchange, as learners are able to share their diverse perspectives and experiences with one another. This can foster empathy and respect for different cultures, and enhance learners' overall communicative competence. Another opportunity is the incorporation of learners' first languages in the classroom, which can promote language awareness and facilitate language learning.

To address the challenges and opportunities presented by multilingual classrooms, ELT professionals must possess a range of competencies. Pedagogical knowledge is essential, as it enables teachers to develop effective lesson plans and instructional strategies that meet the needs of all learners. Language proficiency is also crucial, as it allows teachers to model language use and provide accurate feedback to learners. Intercultural awareness is necessary to navigate cultural differences and foster an inclusive learning environment. Finally, digital literacy is becoming increasingly important in the age of digital communication, as it enables teachers to use technology effectively in the classroom.

Incorporating these competencies into ELT professional development programs and teacher training courses can help address the challenges and opportunities presented by multilingual classrooms. In addition, ongoing professional development can ensure that ELT professionals stay up to date with the latest research and best practices in the field, and are able to adapt their teaching to changing needs and contexts. By developing these competencies and staying abreast of new

developments in the field, ELT professionals can help promote communication and understanding across linguistic and cultural boundaries in multilingual classrooms.

In summary, multilingualism is becoming increasingly prevalent in many regions of the world, and English language teaching (ELT) plays an important role in promoting communication and understanding across linguistic and cultural boundaries. Effective ELT professionals require a range of competencies, including pedagogical knowledge, language proficiency, intercultural awareness, and digital literacy. These competencies can be developed and assessed both during pre-service teacher training and ongoing professional development. Multilingualism should inform the creation and selection of ELT materials, with a focus on using authentic and diverse texts, incorporating learners' first languages, and considering different cultural contexts.

Examples of best practices in the development of multilingual ELT materials include the International Baccalaureate's approach to language learning and the use of translanguaging in the classroom. ELT professionals can incorporate multilingualism and intercultural competencies into their teaching practice through case studies or examples of how others have done so. Challenges and opportunities presented by multilingual classrooms can be addressed by enhancing ELT professionals' competencies in the areas of language, intercultural communication, and pedagogy. Ultimately, the development of multilingualism and intercultural competencies in ELT is essential for promoting effective communication and understanding in an increasingly diverse and interconnected world.

Given the increasing multilingualism of many English language classrooms, it is critical to recognize the role of ELT in promoting communication and understanding across linguistic and cultural boundaries. To achieve this goal, ELT professionals must possess a range of competencies beyond their English language skills, including pedagogical knowledge, language proficiency, intercultural awareness, and digital literacy.

It is also essential to recognize the challenges and opportunities presented by multilingual classrooms, such as incorporating learners' linguistic backgrounds, promoting intercultural exchange, and the use of diverse and authentic materials. Best practices, such as the International Baccalaureate's approach to language learning and the use of translanguaging, can provide examples for the development of multilingual ELT materials.

In conclusion, the development of multilingual and intercultural competencies should be a priority for ELT professionals, teacher trainers, and policymakers. By embracing multilingualism and intercultural exchange, we can promote understanding and communication across linguistic and cultural boundaries, and prepare learners for success in an increasingly interconnected and diverse world.

As the world continues to become more interconnected and multilingual, the role of English language teaching (ELT) in promoting communication and understanding across linguistic and cultural boundaries has become increasingly important. ELT professionals must possess a range of competencies in addition to their English language skills, including pedagogical knowledge, intercultural awareness, and digital literacy, in order to effectively teach in multilingual classrooms.

The challenges presented by multilingual classrooms can be addressed through the development of ELT professionals' competencies, as well as through the creation and selection of ELT materials that are inclusive of learners' linguistic backgrounds and cultural contexts. The use of translanguaging and authentic and diverse texts, as well as the incorporation of learners' first languages, can also contribute to more effective ELT practices.

Moving forward, it is crucial for ELT professionals, teacher trainers, and policymakers to prioritize the development of multilingual and intercultural competencies in their work. By doing so, they can ensure that English language teaching continues to promote communication and understanding across linguistic and cultural boundaries in a multilingual world.

REFERENCES

- 1 Crystal, D. English as a global language. Cambridge: Cambridge University Press. 2003. – 224 p.

- 2 Graddol, D. English next: Why global English may mean the end of 'English as a foreign language'. London: British Council. 2006. – 64 p.
- 3 Jenkins, J. Global Englishes: A resource book for students. Abingdon: Routledge. 2015. – 256 p.
- 4 Canagarajah, S. Translingual practice: Global Englishes and cosmopolitan relations. New York: Routledge. 2013. – 220 p.
- 5 Kramsch, C. Teaching foreign languages in an era of globalization: Introduction. The Modern Language Journal, 2014. – 311 p.
- 6 Council of Europe. Common European Framework of Reference for Languages: Learning, Teaching, Assessment. Cambridge: Cambridge University Press. 2001. – 268 p.
- 7 Byram, M. Teaching and assessing intercultural communicative competence. Clevedon: Multilingual Matters. 1997. – 192 p.
- 8 Alptekin, C. Towards intercultural communicative competence in ELT. ELT Journal, 56(1), 2002. – 64 p.
- 9 Kramsch, C. Context and culture in language teaching. Oxford: Oxford University Press. 2021. – 224 p.
- 10 International Baccalaureate. Language and literature: Guide. Cardiff: International Baccalaureate. 2020. – 464 p.

REFERENCES

1. Kristal D. Anglijskij kak global'nyj jazyk. Kembriđzh: Izdatel'stvo Kembriđzhskogo universiteta. 2003. – 224 s.
2. Graddol, D. Anglijskij sledujushhij: pochemu global'nyj anglijskij mozhet oznachat' konec «anglijskogo kak inostrannogo jazyka». London: Britanskij sovet. 2006. – 64 s.
3. Dzhenkins, Dzh. Global Englishes: Spravochnik dlja studentov. Abingdon: Rutledzh. 2015. – 256 s.
4. Kanagaradzha, S. Translingval'naja praktika: global'nye anglijskie jazyki i kosmopoliticheskie otnoshenija. N'ju-Jork: Rutledzh. 2013. – 220 s.
5. Kramsh, S. Prepodavanie inostrannyh jazykov v jepohu globalizacii: Vvedenie. Zhurnal sovremennogo jazyka, 2014. – 311 s.
6. Sovet Evropy. Obshheevropejskie ramki vladenija inostrannym jazykom: izuchenie, prepodavanie, ocenka. Kembriđzh: Izdatel'stvo Kembriđzhskogo universiteta. 2001. – 268 s.
7. Bajram M. Obuchenie i ocenka mezhkul'turnoj kommunikativnoj kompetencii. Klevedon: Voprosy mnogojazychija. 1997. – 192 s.
8. Al'ptekin, S. Na puti k mezhkul'turnoj kommunikativnoj kompetencii v ELT. Zhurnal JeLT, 56(1), 2002. – 64 s.
9. Kramsh, K. Kontekst i kul'tura v obuchenii jazykam. Oksford: Izdatel'stvo Oksfordskogo universiteta. 2021. – 224 s.
10. Mezhdunarodnyj bakalavriat. Jazyk i literatura: Putevoditel'. Kardiff: Mezhdunarodnyj bakalavriat. 2020. – 464 s.

Андатпа. Бұл мақала ағылшын тілі сыныптарында көптілділік ұсынатын қиындықтар мен мүмкіндіктерді және олардың ELT материалдарын әзірлеуге қалай әсер ететінін зерттейді. Ол ELT материалдарына оқушылардың тілдік және мәдени ортасын енгізудің озық тәжірибелерін ұсынады және әртүрлі және шынайы мәтіндерді пайдалануды ынталандырады.

Түйінді сөздер: көптілділік, ағылшын тілін оқыту, құзыреттер, мұғалімдер, дамыту, оқыту.

Аннотация. В этой статье рассматриваются проблемы и возможности, связанные с многоязычием в классах английского языка, и то, как они должны учитываться при разработке материалов ELT. Здесь предлагается передовой опыт включения языкового и культурного опыта учащихся в материалы ELT и поощряется использование разнообразных и аутентичных текстов.

Ключевые слова: многоязычие, преподавание английского языка, компетенции, учителя, развитие, обучение.

ПОРЯДОК ВЕДЕНИЯ ИНЖЕНЕРНОЙ РАЗВЕДКИ ПУТЕЙ ДВИЖЕНИЯ ВОЙСК

АУХАДИЕВ Д.Е.

старший преподаватель кафедры тактики и общевойсковых дисциплин, Академия Национальной гвардии Республики Казахстан, майор, г. Петропавловск. E-mail: Aukhadiyev86@mail.ru

***Аннотация.** В данной статье автором рассматривается практическая работа ведения инженерной разведки, последовательность подготовки, а также действия инженерно-разведывательного дозора при ведении инженерной разведки путей движения войск, которые зависят от поставленной задачи, конкретных условий местности и сложившейся обстановки.*

Ключевые слова: инженерная разведка, инженерно-разведывательный дозор, пути движения войск.

Войска Национальной гвардии Республики Казахстан на протяжении всех лет существования были, есть и будут одним из основных гарантов стабильности общественной безопасности. Рассматривая структуру и содержание данного материала, считаю необходимым включить в него материал, который позволит более широко взглянуть на роль и место Национальной гвардии в системе обеспечения общественной безопасности Республики Казахстан посредством решения задач в борьбе с различными видами нарушений законности.

В последние годы в армиях ближнего и дальнего зарубежья проводятся исследования по средствам чего, совершенствуется штатная структура инженерных подразделений, дальнейшее развитие и способов их применения. В войска все больше поступают новые, высокоэффективные средства инженерного вооружения, которые существенно повышают боевые и технические возможности вооруженных сил и воинских формирований.

Изменения характера боевых действий связанные, прежде всего с увеличением пространственного размаха, возрастанием маневренности и скоротечности, приведут к значительному повышению роли инженерного обеспечения.

Одним из таких факторов являются диверсионные и террористические акты. Боевиками для минирования применяются как штатные инженерные боеприпасы, так и самодельные взрывные устройства, с целью нанесения потерь личному составу войск и объектам. Арсенал методов и форм терроризма постоянно расширяется. Одним из устрашающих оружием террористов для достижения своих целей являются различного рода взрывные устройства (ВУ), в том числе и самодельные.

Основными объектами для минирования считаются: различные военные объекты, объекты органов местной исполнительной власти, места массового скопления граждан, дороги и дорожные сооружения, районы расположения войск и места несения боевой службы.

Таким образом особую важность приобретают своевременные и правильные действия инженерно-саперных подразделений по обнаружению, обезвреживанию (уничтожению) взрывоопасных предметов. Рассмотрим назначение, состав и оснащение инженерно-разведывательного дозора.

Инженерно-разведывательный дозор (ИРД) - это орган, предназначенный для ведения инженерной разведки, для поиска, обнаружения и обезвреживания (уничтожения) взрывоопасных предметов (ВОП).

В состав инженерно-разведывательного дозора входят (5-7 военнослужащих), усиленного расчетом (кинолог с минно-розыскной собакой (МРС)), экипированного средствами разведки и разминирования, связи, генераторами помех, взрывчатыми веществами и средствами взрывания, индивидуальной бронезащиты и укомплектованного бронетехникой. Личный состав ИРД действует в пешем порядке. Их действия обеспечивает группа прикрытия в составе до мотострелкового взвода со штатным вооружением и техникой. Дополнительно в состав группы прикрытия могут включаться корректировщик огня артиллерии, а также

санитарный инструктор. Общее руководство действиями ИРД и группы прикрытия осуществляет командир группы прикрытия. Командиры ИРД и группы прикрытия должны при себе иметь рабочие карты (схемы) маршрутов с определенными данными и таблицами позывных должностных лиц; уметь осуществлять корректировку огня артиллерии в зависимости от удаления инженерно-разведывательного дозора.

Порядок подготовки инженерно-разведывательного дозора.

Подготовка личного состава инженерно-саперных подразделений осуществляется в пунктах постоянной (временной) дислокации на плановых занятиях по тактико-специальной подготовке. При проведении таких занятий основное внимание уделяется изучению правил применения средств ведения инженерной разведки, ТГХ инженерных боеприпасов, приемов установки боевиками минно-взрывных устройств, их демаскирующих признаков, способов поиска, уничтожения (обезвреживания) ВОП; привитию навыков практического пользования средствами для поиска взрывоопасных предметов, определения точного местонахождения ВОП, их состояния и способов установки, уничтожения ВОП (обезвреживания).

Обучение личного состава ИРД осуществляется на специальной полосе по подготовке личного состава к действиям в условиях минной опасности и на макете маршрута движения ИРД (на нем указываются места обнаружения ВОП, совершения подрывов, нападений, обстрелов боевиков, наиболее вероятных мест минирования).

При выполнении задач подготовка ИРД осуществляется после возвращения и отдыха личного состава в указанное расписанием дня время.

При замене же дозоров подготовка должна начинаться за 1 - 2 дня до начала выполнения задач. Целесообразно предусмотреть включение вновь прибывших военнослужащих в действующие ИРД для получения практики.

В день выполнения задачи (как правило утром после завтрака) с личным составом ИРД начальник инженерной службы воинской части проводит инструктаж, во время которого проверяется экипировка ИРД и готовность средств разведки и разминирования, к применению. Особое внимание уделяется практическим действиям личного состава и знанию военнослужащими маршрута движения, опасных участков, мест подрывов (обстрелов) и порядок действий при резком изменении обстановки. Краткое содержание инструктажа и отрабатываемых вводных отражается в «Журнале инструктажа инженерно-разведывательного дозора».

Действия ИРД при ведении инженерной разведки дороги:

Расчет № 1 – по левому краю проезжей части дороги, обследуя ее, обочину и прилегающую местность;

Расчет № 2 – по правому краю проезжей части дороги, обследуя ее, обочину и прилегающую местность;

Расчет № 3 – по левому краю, ближе к оси проезжей части дороги, обследуя дорожное полотно;

Расчет № 4 – по правому краю, ближе к оси проезжей части дороги, обследуя дорожное полотно;

Расчет № 5 – командир ИРД двигается по середине проезжей части дороги;

Расчет № 6 – кинолог с минно-розыскной собакой; за ним, на удалении 20 - 25 метров, следует БТР (БМП).

Далее на удалении 50 метров от БТР (БМП) следует личный состав группы прикрытия. Номера расчетов ИРД двигаются с соблюдением интервалов в 25 метров. рассредоточение личного состава и в группе прикрытия аналогично ИРД. Вся группа прикрытия строго двигается по разведанным ИРД участкам дороги. Все военнослужащие внимательно осматривают прилегающую местность, находясь в постоянной готовности к отражению внезапного нападения.

Порядок ведения инженерной разведки моста

При приближении к мосту ИРД и группа прикрытия останавливаются и на разведанных участках занимают положение для стрельбы с колена. Два сапера (первый и второй номера

расчетов) проверяют подъезд к мосту, местность у моста, опоры и пролетные строения. После чего (расчеты № 1 - по левой стороне моста, № 2 - по правой стороне), на дистанции 20 метров друг от друга, ведут разведку проезжей части моста, за ними на дистанции 20 метров движется расчет № 3 (по середине моста), обследуя центральную часть моста, за ним движется - командир ИРД, после него движется кинолог с минно-розыскной собакой. Группа прикрытия располагается справа и слева на обочине дороги перед мостом за бронетехникой.

Порядок ведения инженерной разведки отдельных объектов, прилегающих к путям движения войск.

При подходе ИРД к объекту, прилегающему к маршруту движения, личный состав по команде командира ИРД занимает оборону и начинает вести огонь из стрелкового оружия и вооружения бронетехники (БТР, БМП) по местам возможного скрытия боевиков (по дверным и оконным проемам, завалам и т. д.). После чего, один из наиболее подготовленных саперов проверяет вход к объекту и внутреннюю территорию, затем второй сапер начинает осматривать внешний периметр объекта и прилегающую территорию. В это время группа прикрытия заняв оборону ведет наблюдение за объектом и прилегающей местностью.

Личному составу ИРД при ведении инженерной разведки отдельных объектов, необходимо обращать особое внимание на: свежий ремонт стен, полов, потолков, лестниц (штукатурку, побелку, покраску); внимательно осматривать дымоходы, вентиляционные шахты, канализационные трубы на наличие в них посторонних предметов; наличие растяжек; искусственное захламливание помещений; следы работ в подвальных и чердачных помещениях; нарушение целостности полов; пустоты в стенах и колоннах; наличие отверстий в стенах, междуэтажных перекрытиях и полах подвальных помещений; необычно расположенные ценности, предметы домашнего обихода, натянутые шнуры, провода и проволока, прикрепленные к дверям, окнам и различным предметам и т.д.

При ведении инженерной разведки категорически запрещается:

- допускать нахождение в одном месте более 2 военнослужащих;
- передвигать с места или обрезать проволочные и другие заграждения без предварительной проверки их на наличие ВОП, поднимать, сдвигать с места, бросать и разбивать любые предметы, особенно взрывоопасные;
- тянуть, дергать и обрезать натянутую проволоку, шнуры, веревку;
- личному составу при подрыве собираться у места подрыва;
- без команды командира принимать меры по оказанию помощи и эвакуации раненым.

Действия ИРД при обнаружении ВОП.

При обнаружении ВОП военнослужащий голосом или по средствам связи докладывает старшему и обозначает место его нахождения. Затем немедленно по проверенному участку местности удаляется на безопасное расстояние. Командир ИРД подает команду «К бою». Весь личный состав ИРД занимает оборону, используя складки местности.

Группа прикрытия огнем из вооружения БТР (БМП) и стрелкового оружия осуществляет обстрел возможных мест нахождения боевиков (сооружения, кусты, лесные массивы и т. д.).

Командир группы прикрытия управляет огнем и докладывает непосредственному начальнику. Личный состав ИРД обстреливает место установки ВОП с целью его детонации, или повреждения линии управления.

По окончании обстрела, независимо от его результатов, один из наиболее подготовленных саперов осуществляет обследование места обнаружения ВОП. При необходимости разведку осуществляет кинолог с МРС. уничтожение ВОП осуществляется накладным зарядом путем натаскивания из-за укрытия (бронетехники) с помощью веревки длиной не менее 5 метров. При этом весь личный состав должен находиться в укрытиях на безопасном расстоянии. После подрыва осуществляется осмотр данного места и прилегающей территории, соблюдая при этом необходимые меры безопасности. После этого ИРД продолжает выполнение поставленной задачи.

Порядок действия ИРД при подрыве военнослужащего.

При подрыве военнослужащего командир ИРД подает команду «К бою», по которой весь личный состав занимает оборону. Командир группы прикрытия дает команду на обстрел огнем места возможного нахождения боевиков. Один из наиболее подготовленных саперов под прикрытием огня группы прикрытия, используя складки местности, подбирается к пострадавшему и, осуществляет его эвакуацию на безопасное расстояние (укрытие), где ему санинструктор сможет оказать первую медицинскую помощь. При необходимости разведку места осуществляет кинолог с МРС. После проверки прилегающей территории личный состав ИРД продолжает движение. Командир группы прикрытия выделяет необходимое количество военнослужащих для охраны пострадавшего и передачи его в медицинское учреждение. При подрыве техники порядок действий ИРД и группы прикрытия аналогичен.

Таким образом, состав, оснащение и порядок действий инженерно-разведывательного дозора напрямую зависят от поставленной задачи, конкретных условий местности и сложившейся обстановки. Соблюдение вышесказанных рекомендаций по подготовке и порядку действий ИРД позволят в будущем избежать тех ошибок, которые были допущены, сохранить жизнь и здоровье своего личного состава и окружающих, а также успешно выполнить поставленные служебно-боевые задачи, стоящие перед Национальной гвардией Республики Казахстан.

В заключении следует отметить, что при организации инженерной разведки, необходимо детально изучать и учитывать свойства местности, качество и состояние дорог и проходимость местности вне дорог, отдельных объектов, и другую информацию о местности, а также время года, суток и погодные условия.

Задачи инженерного обеспечения повседневной деятельности войск в мирное время также показывают востребованность инженерных подразделений привлечением специалистов и инженерной техники для их выполнения.

Таким образом, очевидны роль и место инженерных подразделений в системе Национальной гвардии, они являются ее неотъемлемой составной частью.

СПИСОК ЛИТЕРАТУРЫ

1. Лепешинский И.Ю., Гриневиц В.А., Глебов В.В. Военно-инженерная подготовка. - Москва 2019.
2. Баранов А.Р. Устройство и преодоление инженерных заграждений. Академический проект, 2016.
3. Москвин П.А. Инженерная подготовка. – Санкт-Петербург 2016.
4. Байбусинов М.Н. Основы военно-инженерного дела. - Петропавловск 2016.
5. МО РК. Наставление по военно-инженерному делу. - Астана 2012.
6. Савачкин С.А., Игнаточкин А.М. Военно-инженерная подготовка. - Тольятти 2005.
7. Андриюшенко В.А. Пирожков П.А. Военно-инженерная подготовка. - Томбов 2004.
8. Платонов А.П., Шевчук А.Б. Фортификация - Москва 2000.

REFERENCES

1. Lepeshinskiy I.YU., Grinevich V.A., Glebov V.V. Voyenno-inzhenernaya podgotovka. - Moskva 2019.
2. Baranov A.R. Ustroystvo i preodoleniye inzhenernykh zagrazhdeniy. Akademicheskii proyekt, 2016 g.
3. Moskvin P.A. Inzhenernaya podgotovka. – Sankt-Peterburg 2016.
4. Baybusinov M.N. Osnovy voyenno-inzhenernogo dela. - Petropavlovsk 2016.
5. MO RK. Nastavleniye po voyenno-inzhenernomu delu. - Astana 2012.
6. Savachkin S.A., Ignatochkin A.M. Voyenno-inzhenernaya podgotovka. - Tol'yatti 2005.
7. Andryushenko V.A. Pirozhkov P.A. Voyenno-inzhenernaya podgotovka. - Tombov 2004.
8. Platonov A.P., Shevchuk A.B. Fortifikatsiya - Moskva 2000.

ӘСКЕРЛЕРДІҢ ҚОЗҒАЛЫС БАҒЫТТАРЫНЫҢ ИНЖЕНЕРЛІК БАРЛАУЫНЫҢ ТӘРТІБІ

АУХАДИЕВ Д.Е.

Қазақстан Республикасының Ұлттық ұлан Академиясының тактика және жалпы әскери пәндер кафедрасының (әскери-инженерлік дайындығының) аға оқытушысы, майор, Петропавл қ. E-mail: Aukhadiyev86@mail.ru

Андатпа. Осы мақалада инженерлік барлау жүргізуге және дайындалудың реттілігі және әскерлердің іс қимыл бағытында инженерлік барлау жүргізген кездегі инженерлік барлаушылар дазорының іс әрекеті, қойылған тапсырмаға байланысты тура жергілікті жердің сипаттамасы және болып жатқан жағдайы туралы практикалық жұмыс қарастырылады.

Түйінді сөздер: инженерлік барлау, инженерлік-барладың шолғын, әскерлердің қозғалыс жолдары.

AUKHADIYEV D.E.

Senior Lecturer (Military Engineering Training) of the Department of Tactics and General Military Disciplines, Academy of the National Guard of the Republic of Kazakhstan, Major, Petropavlovsk.

Abstract. In this article, the author examines the practical work of conducting engineering reconnaissance the sequence of training, as well as the action of the engineering reconnaissance patrol when conducting engineering reconnaissance of troop routes, which depend on the task, specific terrain conduction and the current situation.

Keywords: engineering intelligence, engineering reconnaissance patrol, ways movement of troops.

ВИРТУАЛЬНАЯ, ДОПОЛНЕННАЯ И СМЕШАННАЯ РЕАЛЬНОСТЬ В ВОЕННОМ ОБРАЗОВАНИИ. ПЕРСПЕКТИВЫ И ВОЗМОЖНЫЕ ПРОБЛЕМЫ ПРИМЕНЕНИЯ

ЩЕРБАКОВ А.В.

преподаватель кафедры тактики и общевойсковых дисциплин, Академия Национальной гвардии Республики Казахстан, г. Петропавловск. E-mail: a.sherbakov.78@mail.ru.

Аннотация. В данной статье рассматриваются некоторые аспекты применения технологий виртуальной, дополненной и смешанной реальности в системе военного образования и военной сфере в общем. Предложены некоторые варианты практического применения виртуальных технологий, обозначены возможные проблемы внедрения.

Ключевые слова: Виртуальная реальность, дополненная реальность, смешанная реальность, VR/AR/MR, военное образование.

Система военного образования, достаточно консервативна в своем развитии, поэтому внедрение высоких технологий в систему образования, процесс очень долгий и трудоемкий. Несмотря на это, военное образование неразрывно связано с системой профессионального образования, поэтому тенденции, имеющиеся в системе профессионального образования, оказывают свое влияние и на систему военного образования. Это относится и к процессу информатизации образования и применения различных компьютерных методологий.

В настоящее время система военного образования Республики Казахстан развивается по следующим направлениям:

- совершенствование системы непрерывного образования, обучение в течение всей жизни;
- создание единого информационного образовательного пространства;
- активное внедрение новых средств и методов обучения, ориентированных на использование информационных технологий;
- синтез средств и методов традиционного и компьютерного образования;

Благодаря стремительному развитию компьютерных технологий, открываются новые перспективы внедрения их в учебный процесс. В технологическом аспекте особый интерес представляют исследования и разработки средств обеспечения виртуальной, дополненной и смешанной реальности (VR, AR, MR).

Использование виртуальных технологий открывает много новых возможностей в системе профессионального образования в общем и военного образования в частности, которые слишком сложны, затратные по времени или дороги при традиционных подходах, если не всё одновременно.

Выделяют пять основных достоинств применения VR, AR, MR технологий в образовании.

Наглядность. Используя 3D-графику, можно детализировано показать любые процессы и явления. Виртуальная реальность способна не только дать сведения о самом явлении, но и продемонстрировать его с любой степенью детализации.

Безопасность. Созданная виртуальная обстановка не влечет за собою угрозу жизни и материальным ценностям, при любом развитии процесса обучения.

Вовлечение. Виртуальная реальность позволяет менять сценарии, влиять на ход эксперимента или решать задачи в игровой и доступной для понимания форме.

Фокусировка. Виртуальный мир, который окружит обучаемого со всех сторон на все 360 градусов, позволит целиком сосредоточиться на материале и не отвлекаться на внешние раздражители.

Виртуальные уроки. Вид от первого лица и ощущение своего присутствия в виртуальном мире — одна из главных особенностей виртуальной реальности.

Существуют и определенные негативные аспекты применения VR, AR, MR технологий.

Объем. Любая дисциплина довольно объемна, что требует больших ресурсов для создания контента.

Стоимость. Образовательным учреждениям необходимо закупать комплекты оборудования для классов и разрабатывать учебный контент.

Функциональность. Учебный контент должен быть многофункционален, быть наглядным с высокой степенью достоверности и вовлекать, обучаемых, в процесс познания.

Обобщая выше изложенное, можно отметить, что применение виртуальных технологий в обучении представляет собой закономерное развитие методов использования информационных и телекоммуникационных средств, т.е. средств новых информационных технологий в системе образования.

Рассмотрим несколько примеров использования виртуальных технологий в сфере военного образования:

- визуализация учебного контента (реалистичные многомерные изображения – виртуальные лекции, исторические фрагменты, демонстрация образцов оружия и техники и т.д.);

- интерактивное взаимодействие с виртуальными объектами (изучение различных видов вооружения, управление высокотехнологической техникой, транспортом, тренажеры, выполнение последовательности действий в соответствии с установленными временными показателями и т.д.);

- погружение в среду (адаптация обучаемого, формирование психологической устойчивости в различных условиях и готовность к выполнению поставленных задач).

Тесно связано применение виртуальных технологий в военном образовании и деятельности вооружённых сил на современном этапе развития. Противостояние отдельных государств и групп государств в мире, влечет наращивание военного потенциала всеми странами. Как следствие растет финансирование в перспективные и новые разработки. VR, AR, MR технология является одной из таких, и в разных странах финансируются по-разному (например, США в 2017 году - 511,8 миллионов долларов [4], Россия – в 2017 году – до 2

миллионов долларов в общем на исследования в данной области [5]). И прогнозируемый рост финансирования в данную сферу до 15-17 % ежегодно.

Рост рынка военной дополненной реальности во многом обусловлен значительным ростом спроса на технологии ситуационной осведомленности среди сил обороны во всем мире и потребностью в (hand-held) громкой навигации. Системы дополненной реальности имеют много преимуществ на поле боя, предоставляя владельцу жизненно важную информацию, связанную с их окружением, обнаруживая и идентифицируя друга или врага среди других, тем самым спасая жизни.

Рассмотрим несколько примеров использования виртуальных технологий в военной сфере:

- визуализация поступающей информации (создание объемной картины театра военных действий в режиме реального времени с отображением своих сил и противника, от различных средств обнаружения, разведки и т.д.);

- проектирование и расчет применения различных средств поражения и последствий применения;

- прогнозирование и воссоздание последовательности действий при кризисных ситуациях техногенного и социального характера и т.д.;

По мнению автора внедрение виртуальных технологий в военных учебных заведениях Республики Казахстан будет сопровождаться трудностями:

- готовность учебных заведений применять виртуальные технологии в условиях отсутствия специалистов (имеющийся профессорско-преподавательский состав не обладает необходимыми знаниями и навыками для использования VR, AR, MR технологий);

- большая цена оборудования для воспроизведения и разработки учебного контента и его зависимость от производителей (несовместимость различных устройств с программными продуктами);

- небольшое количество военных учебных заведений на территории Республики Казахстан (разработка индивидуального контента для каждого учебного заведения экономически не выгодно), целесообразно в рамках создания единого информационного образовательного пространства объединятся с учебными заведениями стран ОДКБ;

Виртуальные технологии являются перспективными средствами для использования в образовательных целях. Одной из тех современных технологий обучения, позволяющих дать учащимся наглядное представление о предмете путем погружения в виртуальную среду, в которой они могут практически опробовать полученные теоретические знания. Потенциал VR, AR, MR технологий в этой сфере очевиден.

СПИСОК ЛИТЕРАТУРЫ

1. <https://vrgeek.ru/author/vadimvrgeek-ru/>
2. <http://www.vprosvet.ru/>
3. Третьякова П. Т. Аспекты применения технологии «Виртуальная реальность», Вектор науки ТГУ. №2(12). 2010 г.
4. "Military Augmented Reality Market to 2025 - Global Analysis and Forecasts by Components, Product Type & Functions"
5. <https://holographica.space/articles/total-resume-2017-14183>

REFERENCES

1. <https://vrgeek.ru/author/vadimvrgeek-ru/>
2. <http://www.vprosvet.ru/>
3. Tretyakova P.T. Aspects of the application of the technology «Virtual reality», Vector of science TSU. №2 (12). 2010.
4. "Military Augmented Reality Market to 2025 - Global Analysis and Forecasts by Components, Product Type & Functions"
5. <https://holographica.space/articles/total-resume-2017-14183>

ЩЕРБАКОВ А.В.

тактика және жалпы әскери пәндер кафедрасы байланыс циклінің оқытушысы, Қазақстан Республикасы Ұлттық ұланының Академиясы, Петропавл қ. E-mail: a.sherbakov.78@mail.ru.

Андатпа. Әскери білім беру жүйесінде және жалпы әскери салада виртуалды, толықтырылған және аралас шындық технологияларын қолданудың кейбір аспектілері қарастырылады. Виртуалды технологияларды практикалық қолданудың кейбір нұсқалары ұсынылды, енгізудің мүмкін проблемалары анықталды.

Түйінді сөздер: виртуалды шындық, толықтырылған шындық, аралас шындық, VR/AR/MR, әскери білім.

SHERBAKOV A.V.

lecturer of the communication cycle of the Department of Tactics and General Military Disciplines, Academy National of the Guard of the Republic of Kazakhstan, Petropavlovsk. E-mail: a.sherbakov.78@mail.ru.

Abstract. *Some aspects of the application of virtual, augmented and mixed reality technologies in the system of military education and the military sphere in General are considered. Some variants of practical application of virtual technologies are offered, possible problems of implementation are designated.*

Keywords: *virtual reality, augmented reality, mixed reality VR/AR/MR, military education.*

УДК 658.336

ИННОВАЦИОННЫЕ ТЕХНОЛОГИИ ПРИ ОРГАНИЗАЦИИ САМОСТОЯТЕЛЬНОЙ РАБОТЫ КУРСАНТОВ В ИНФОРМАЦИОННО- ОБУЧАЮЩЕЙ СРЕДЕ ВУЗА

БЕЙСЕНОВ Ж.Т.

магистрант Омского государственного педагогического университета Российской Федерации, преподаватель кафедры тактики служебно-боевого применения, Академия Национальной гвардии Республики Казахстан, подполковник, г. Петропавловск. E-mail: beysenov8303@gmail.com

Аннотация. *В научной статье излагается роль и место информационной среды в процессе обучения курсантов военных учебных заведений Республики Казахстан. С безграничными возможностями информационных сетей, для обучающихся открывается специфические возможности самореализации. Также изложена актуальность данного вопроса, основные цели и задачи самоподготовки курсантов в учебном военном вузе.*

Ключевые слова: *военное учебное заведение, военное образование, самоподготовка курантов, служебно-боевые задачи, информационная среда образования, организация учебного процесса.*

Процесс образования, как и в общей системе, так и в подсистемах военного учебного заведения можно представить в целом как информационная среда определенными специфическими особенностями.

Основная особенность информационной среды является его система характеристик. Дидактическая информационная система – это организованная и упорядоченная совокупность специалистов, ресурсов информации, технологии обучения, в комплексе которых образуется процесс обучения.

Вместе с «образовательная информационная среда», также используются такие слова: «информационная среда», «информационная дидактическая среда», «среда обучения» и т.д. В общем принятом смысле слова «среда», является субъектом определенных условий, обеспечения развития и социальное воспитание человеческого сознания.

Под средой обучения, понимается своеобразный процесс функционирования определенного образовательного учреждения или более одного учреждения данного типа. В таких условиях среда воспитания обучающихся это есть совокупность материальных, социальных, морально-психологических, информационных и предметно-пространственных ресурсов.

Локальной средой образования будет являться определенное образовательное учреждение. Из определения локальной образовательной среды, можно выделить то, что она является функционированной и пространственной объединением субъектов образования, а также единой предметно-пространственной, социально-педагогическим компонентом и используется этой средой.

Качество определения эффективности среды определяется ее основным содержанием, отношением и взаимодействия между ее процессами и элементами.

Информационное пространство – это окружающий мир человека, то есть его субъективная и объективная реальность, где его существование поддерживается его информированностью. Объективная потому, что может существовать также без человека, определяется результатом его жизненного процесса в общем.

Информационная среда – это есть одна из частей информационного пространства, которые граничат в соотношении информационного окружения, объем условий, в контрасте которого происходит его работа.

Вид такой деятельности, также определяет характер информационной среды. В связи с этим образовательная деятельность проходит в информационной среде учебных дисциплин военных учебных заведений. Как считают научные исследователи в области образования, информационная среда при сравнении с информационным пространством, требует не мало усилий для его рождения и содержания.

Характеристиками информационной среды является:

1. Материальное обеспечение информационной среды;
2. Информационное обеспечение среды;
3. Коммуникативное обеспечение информационной среды. (Схема №1)

Схема №1

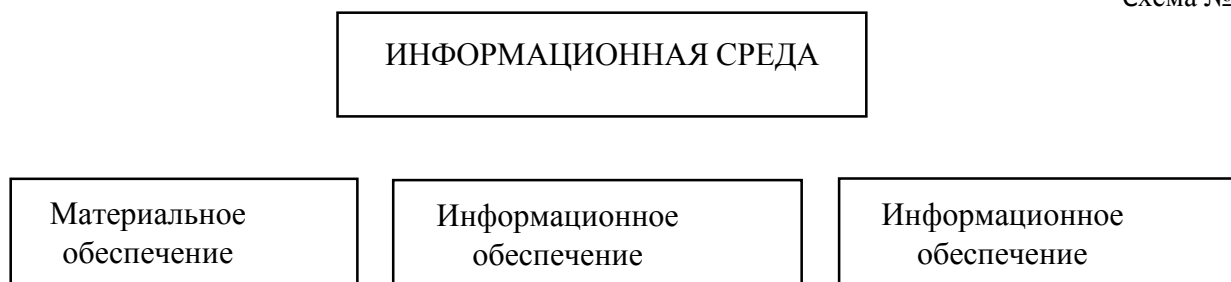

Материальное обеспечение информационной среды – это есть имеющие материальные носители определенной информации (учебная литература, библиотека, электронная библиотека, СМИ, персональные компьютеры и т.д.).

Информационное обеспечение среды – это есть доступ к материальным носителям информации, а также возможность работы с информацией (методика, инструкции, хранения, обработка, систематизация, анализ, контроль и т.д.).

Коммуникативное обеспечение информационной среды это есть наличие взаимодействия обучающихся с профессорско-педагогическим составом учебного заведения. Еще одной характеристики информационной среды является то, что она может содержать

определенные возможности для передачи конкретной информации, но конкретное каждый обучающий должен уметь получить, извлечь эту информацию, и изучить ее, тем самым получить определенные знания. Все эти умения и строятся в учебном процессе военного учебного заведения.

Конкретная информационная среда учебной деятельности военного учебного заведения, складывается из профессорско-преподавательского и должностных лиц вуза.

Если образовательная информационная среда организованная и позволяет обучаемым адаптировать ее под свой лад для качественного усвоения материала, то это и является ее принципиальным отличием от современной информационной среды, где адаптация не для каждого обучаемого.

Информационная среда может изменяться, совершенствоваться, но для этого требуются целенаправленные воздействия».

Кроме этого, без определенных проверенных и апробированных конкретных мер информационная среда не только не вредит, но также может проявить обратный эффект развития курсанта.

Успешное выполнение военно-профессиональных образовательных задач в основном зависит от степени готовности специалистов-преподавателей принять нестандартные решения, определить свою ответственность, принять самостоятельное решение, проявить мобильность действий.

Таким образом инновационные технологии при организации самостоятельной работе курсантов в информационно-обучающей среде вуза являются одной из основной подсистемой процесса обучения. Также в своем военном своеобразии самостоятельная подготовка будущих офицеров есть и будет эффективным направлением его обучения.

СПИСОК ЛИТЕРАТУРЫ

- 1 Указ Президента Республики Казахстан от 29 сентября 2017 года №554 «Военная доктрина Республики Казахстан», Астана, Акорда;
- 2 Закон Республики Казахстан от 10 января 2015 года, №274-V «О Национальной гвардии Республики Казахстан», Астана, Акорда;
- 3 Закон Республики Казахстан «О чрезвычайном положении» (с изменениями от 14 января 2006 года, №117-III ЗРК);
- 4 Основы служебно-боевого применения Национальной гвардии Республики Казахстан, учебное пособие для офицеров/ МВД Республики Казахстан ГК НГ, Военно – научный центр, Астана, 2016 года.
- 5 Учебное пособие «Военная подготовка в организациях высшего профессионального образования», часть 3, Министерство обороны Республики Казахстан, Алматы – 2016.
- 6 Ахметов Ж.Х. Новые принципиальные подходы к применению Вооруженных Сил, других войск и воинских формирований Республики Казахстан/ Вестник Казахской академии транспорта и коммуникаций им. М. Тынышпаева. – Алматы: КазАТК, 2008 г.
- 7 Ахметов Ж.Х. Тактика подразделений оперативного назначения: учебник по тактике Внутренних войск. – Петропавловск, 2006 г.
- 8 Ахметов Ж.Х. Тактико-специальная задача батальон в специальной операции по поиску и ликвидации незаконных вооружённых формирований – Петропавловск, 2007 г.

REFERENCES

1. Decree of the President of the Republic of Kazakhstan dated September 29, 2017 No. 554 "Military Doctrine of the Republic of Kazakhstan", Astana, Akorda;
2. Law of the Republic of Kazakhstan dated January 10, 2015, No. 274-V "On the National Guard of the Republic of Kazakhstan", Astana, Akorda;
3. The Law of the Republic of Kazakhstan "On the State of Emergency" (as amended on January 14, 2006, No. 117-III SAM);
4. Fundamentals of service and combat use of the National Guard of the Republic of Kazakhstan, training manuals for officers/ Ministry of Internal Affairs of the Republic of Kazakhstan GC NG, Military Scientific Center, Astana, 2016;

5. Textbook "Military training in organizations of higher professional education", part 3, Ministry of Defense of the Republic of Kazakhstan, Almaty – 2016;
6. Akhmetov Zh.Kh. New principled approaches to the use of the Armed Forces, other troops and military formations of the Republic of Kazakhstan/ Bulletin of the Kazakh Academy of Transport and Communications named after M. Tynyshpayev. – Almaty: KazATK, 2008;
7. Akhmetov Zh.Kh. Tactics of operational units: textbook on tactics of Internal troops. – Petropavlovsk, 2006;
8. Akhmetov Zh.Kh. Tactical and special task battalion in a special operation to search for and eliminate illegal armed groups - Petropavlovsk, 2007.

АҚПАРАТТЫҚ-ОҚЫТУ ОРТАСЫНДА КУРСАНТТАРДЫҢ ӨЗІНДІК ЖҰМЫСЫН ҰЙЫМДАСТЫРУ КЕЗІНДЕГІ ИННОВАЦИЯЛЫҚ ТЕХНОЛОГИЯЛАРЫ

БЕЙСЕНОВ Ж.Т.

Ресей Федерациясының Омбы мемлекеттік педагогикалық университетінің магистранты, Қазақстан Республикасы Ұлттық ұланы академиясының ҚЖЖТ кафедрасының оқытушысы, Петропавл қ., подполковник. E-mail: beysenov8303@gmail.com

***Аннотация.** Ғылыми мақалада Қазақстан Республикасының әскери оқу орындарының курсанттарын оқыту үдерісіндегі ақпараттық ортаның рөлі мен орны баяндалады. Ақпараттық желілердің шексіз мүмкіндіктерімен білім алушылар үшін өзін-өзі жүзеге асырудың ерекше мүмкіндіктері ашылады. Сондай-ақ, аталған мәселенің өзектілігі, оқу әскери ЖОО-да курсанттарды өзін-өзі даярлаудың негізгі мақсаттары мен міндеттері баяндалды.*

***Түйінді сөздер:** әскери оқу орны, әскери білім, куранттарды өзін-өзі даярлау, қызметтік-жауынгерлік міндеттер, білім берудің ақпараттық ортасы, оқу процесін ұйымдастыру.*

INNOVATIVE TECHNOLOGIES IN THE ORGANIZATION OF INDEPENDENT WORK OF CADETS IN THE INFORMATION AND EDUCATIONAL ENVIRONMENT OF THE UNIVERSITY

BEISENOV Zh.T.

Master's student of Omsk State Pedagogical University of the Russian Federation, lecturer of the TSBP Department of the Academy of the National Guard of the Republic of Kazakhstan, Petropavlovsk, Lieutenant Colonel. E-mail: beysenov8303@gmail.com

***Abstract.** The scientific article describes the role and place of the information environment in the process of training cadets of military educational institutions of the Republic of Kazakhstan. With the limitless possibilities of information networks, specific opportunities for self-realization open up for students. The relevance of this issue, the main goals and objectives of self-training of cadets in a military educational institution are also outlined.*

***Keywords:** military educational institution, military education, self-training of chimes, service and combat tasks, information environment of education, organization of the educational process.*

ФОРМИРОВАНИЕ ПСИХОЛОГИЧЕСКОЙ СТРЕССОУСТОЙЧИВОСТИ У ЛИЧНОГО СОСТАВА НАЦИОНАЛЬНОЙ ГВАРДИИ РК В УСЛОВИЯХ САМОИЗОЛЯЦИИ

КАСИМОВ Д.Л.

старший преподаватель кафедры оперативного искусства и морально-психологического обеспечения, Академия Национальной гвардии Республики Казахстан, подполковник, г. Петропавловск.

Аннотация. Данная статья посвящена формированию стрессоустойчивости личного состава в условиях чрезвычайной ситуации природного характера, продолжительности режима самоизоляции, ограниченности в пространстве, проявлении фобии под воздействием СМИ. Формирование стрессоустойчивости у личного состава из имеющихся ресурсов в условиях ограничения.

Ключевые слова: стресс, чрезвычайные ситуации, природные катаклизмы, информационно-психологическое воздействие, ограничения, фобии, ресурсы, влечения, стрессоустойчивость.

Современное общество, сегодня испытывает социально-эмоциональное напряжение от психологического зомбирования находясь под влиянием СМИ и новых технологии воздействия, как профилактического, так и негативного характера. Исследования авторов, как специалистов в области психологии, так и от медицины, характеризуют о возможностях стрессоустойчивости у личного состава к данным технологиям воздействия адаптации. Что такое стрессоустойчивость — это способность человека адекватно реагировать на стрессовые факторы, выражаясь военной терминологией, это боеготовность к любой ситуации, переносить различные психофизиологические нагрузки. А от чего зависит стрессоустойчивость от следующих факторов: 1) наследственность личности; 2) детские годы в период становления личности; 3) собственные усилия потренировке личностных качеств [1].

Соответственно, люди бывают разные по многим параметрам, в том числе и на предмет стрессоустойчивости. Условно людей делят на стрессонеустойчивые – с большим трудом приспособляющиеся к новой обстановке. Даже малейшее отступление от привычного распорядка вещей приводит их в недоумение — они теряются.

Стрессотренируемые неплохо чувствуют себя в обычных условиях современной жизни, полной перемен. В условиях интенсивного стрессового воздействия такие люди приходят в растерянность. Им сложно одновременно изменить уклад своей жизни.

Стрессозастравающие, у них преобладает высокая стойкость личных жизненных позиций и достаточно спокойное отношение к внешним переменам. Особенностью стрессозастравающих людей является их готовность к серьезным переменам при непереносимости мелких, нерегулярных изменений. Они любят стабильность и готовы перевернуть свою жизнь для получения утраченного постоянства.

И наконец, стрессоустойчивые, они могут адаптироваться к кардинальным переменам и хорошо переносят без перенапряжения и болезни серьезные психические нагрузки. Однако именно этой группе чаще всего встречаются люди жесткие к окружающим, неспособные к сочувствию. Они не только в профессиональной сфере, но и в обычной жизни умеют противостоять и сохранить психическое и физическое здоровье. На каждого из нас выливается такой поток информации и предъявляются такие высокие требования, что даже для домохозяйки стрессоустойчивость становится важной характеристикой психической организации [1].

На современном этапе этому послужила пандемия коронавируса, которая вызвала бурную реакцию в мире, поскольку вынужденные ограничения послужили стресс-фактором, как в экономическом, так и, самое главное, в социально-психологическом плане. Явившись

причинно-следственным аспектом психологического кризиса, страха, стресса из-за беспокойства потери работы, статуса, удовлетворения своих потребностей.

Именно неудовлетворенность в потребностях привела к развитию депрессионных состояний в обществе. И как результат послужила росту насилия в семьях из-за безысходности в сложившейся ситуации.

Ограниченность в виде самоизоляции влияет, прежде всего, на психологическое здоровье людей импульсивного типа и способствует стрессу. Этому способствуют стресс-факторы в виде:

- противоречивость информированности,
- сроки самоизоляции карантина – ограничения в перемещении,
- боязнь инфекции – масочный режим и социальное дистанционирование,
- монотонность и однообразие бытия – запрет на массовый досуг,
- отсутствие культурно-бытовых услуг – сферы социализации,
- уровень подготовленности – психосоматическое состояние, совместимость, увлеченность.

Социальное пространство и мировоззрение субъектов взаимосвязаны и взаимозависимы. Поскольку мировоззрение формируется в социальном пространстве, и зависит от типа нервной системы, далее через действия субъекта по реализации социального интереса возвращается в социальное пространство [2].

Исходя, из вышеизложенного именно стрессоустойчивость можно формировать путем перестройкой своего мировоззрения, отход от прежних понятий и восприятия реальной действительности. Поиск психологического ресурса, выхода из ситуации через переживания стресса, и противодействия стрессу. Путем извлечения выгоды, как отмечал китайский философ Сунь-Цзы две тысячи лет тому назад в своем трактате «Искусство войны», который даже в войне видел выгоду, отметив, что «превратить бедствие в выгоду» [3]. Отсюда следует, что даже из кризисной ситуации необходимо находить пути выхода.

Также борьбу с негативными эмоциями в своем понимании проводили и в средневековом Арабском халифате известные ученые такие, как:

Абу Насер аль-Фараби, который считал, что для безошибочных действий в критической ситуации необходима правильная отработка дыхания. В результате в сознании воина возникает определённый образ – символ, который четко фиксируется в его подсознании, и он уже в состоянии действовать молниеносно и безошибочно в той или иной ситуации.

Абу Юсуф аль-Кинди не менее известный философ, представитель мусульманского Востока, одним из первых на мусульманском Востоке указал на роль дыхательно-медитативных упражнений, которые позволяют синхронизировать дыхательный и сердечный ритм с заданной последовательностью движений в целях оптимизации физиологических процессов. В основе его аутотренинга лежит способ произнесения звуков-резонаторов – молитв, что весьма существенно ускоряет эффективность устранения функциональных нарушений, связанных с нервными расстройствами и болезненных проявлений.

Абу Али ибн Сина (Авиценна) – известный врач мусульманского Востока, уже тысячу лет тому назад исцелял музыкой нервных больных.

Абу Хамид аль-Газали, высказывавшийся об использовании физических упражнений, различных игр, омовения, умывания с целью снятия первопричин негативных эмоциональных состояний [4]. Вышеизложенные методы, изложенные в древних трактатах представителей арабского Востока, и сегодня являются актуальными и являются современным прототипом саморегуляции.

Помимо философов прошлого, стоит отметить высказывание не менее известного современника прошлого века Дейла Карнеги «Если судьба преподносит тебе лимон, то сделай из него лимонад» [5]. Позиция Д. Карнеги проста, необходимо негативную ситуацию превращать в положительную, с выгодой.

Исходя, из взглядов видных деятелей своего времени необходимо принять реальность и совершить переход от одной формы деятельности к другой, для поддержания финансовой

стабильности и удовлетворения потребностей как факторов стресса.

Ограничение духовных потребностей в посещении мест культурно-массовых мероприятий, концертов, спортивных матчей, кинотеатров и других развлечений можно иными способами и через СМИ в виртуальном плане.

Заняться тем, что не удавалось сделать до самоизоляции, из-за отсутствия времени, а это, как правило, работа с детьми, обучение, поиск новых интересов, устранение ранее имевших недоработок, поддержание родственных связей.

Для поддержания бюджета на время осуществить поиск дополнительного источника дохода путем подработки, проведения онлайн-консультаций, увлечение, саморазвитие, самообучение.

Данный период можно условно разделить по последовательности, как страх, беспокойство, потеря средств к существованию – стресс как выживать, нехватка средств существования, что делать – апатия, депрессия, уныние – с последующей нормализацией ситуации. В связи с чем, можно условно разделить периоды карантина и под каждый период планировать мероприятия. Данный подход напоминает месячный трудовой отпуск, где и как его спланировать, лишь без финансирования и выезда. При этом необходимо оставаться в информационном пространстве на связи, благодаря которому можно участвовать в онлайн трансляциях и быть причастным к различным мероприятиям, не чувствуя отверженности, поддерживая отношения.

Необходимо адаптироваться к изменяющимся ситуационным требованиям; перенастраивая умственные ресурсы; переносит перспективы и уравнивая конкурирующие желания, потребности жизни [6].

Психологическое здоровье любого человека обусловлено внутриличностными особенностями, его реагированием на происходящие события. И исходить надо из его жизненного смысла, ценностей, своего отношения к происходящему.

Применительно к реалиям военной среды, необходимо в рамках нормативно-правового поля и специфики служебной деятельности решать имеющиеся подобные вопросы. Поскольку профессиональная деятельность военнослужащего ориентирована на стрессоустойчивость к боевой деятельности, то в случае с коронавирусом самоизоляцией возникают иные требования ограничения, особенно в военных городках. И здесь возникают свои особенности в смене постоянного уклада ритма жизни. И наиболее уязвимыми являются: лица с неустойчивой психикой, вспыльчивые, склонные к авторитарному руководству, холеристическому типу темперамента, военнослужащие из числа одиноких холостых и незамужних, они более склонны опасаться изоляции, изыскивать, прежде всего, способы волевой саморегуляции. Также необходимо предусмотреть мероприятия по повышению стрессоустойчивости у личного состава, с учетом сезонности.

Необходимо в частях усилить психологическую работу по психологическому просвещению, привлекая службу по работе с членами семей военнослужащих управления ВПР, осуществляя консультативную помощь через средства связи. Проводя консультирование по умению отслеживать свои негативные мысли, изменять дезорганизирующие убеждения, ведущие к нарушениям требований, являющиеся одним из важных умений в самообладании [6]. Учитывая менталитет и низкий уровень психологического сознания по обращению к психологу наших военнослужащих с позиции решения внутриличностных проблем, поиска человеческого ресурса.

Сегодня необходимо в психологической работе при формировании психологической устойчивости ориентироваться на смысл жизни, психологический ресурс из позиции, прежде всего для себя. Поскольку у каждого военнослужащего свое понятие жизненного смысла и достижения уровня социализации. Но, тем не менее, общие потребности (иерархии потребностей по А. Маслоу) остаются неизменными [7].

Современная ситуация с коронавирусом это проблема психофизиологическая. Умение каждого адаптироваться к изменяющимся условиям жизни, службы, переориентировать свое сознание и потребности к реалиям самоизоляции. И как отмечено в военной присяге советских

и казахстанских вооруженных сил, «стойко переносить тяготы и лишения воинской службы» [8].

Для повышения стрессоустойчивости необходим целый комплекс мер, осуществление которого, впрочем, посылает практически каждому — стоит только захотеть. Необходимо из бремени самоизоляции извлечь выгоду, как основного психологического ресурса. Так же параллельно нужно осуществлять и мероприятия профилактического характера, как самопросвещение, на всех этапах самоизоляции; тем самым снижая уровень тревожности и неопределенности и в тоже время, веруя на восстановление. По мере возможности, предусмотреть видеомоторную (мысленную) подготовку военнослужащих на случай повторения ситуации, к действиям в нестандартных ситуациях.

Организовать работу по оказанию эмоционально-волевой саморегуляции в стрессовых ситуациях с применением следующих доступных методов и практических средств.

К примеру: метод «обсуждения стресса» необходим, как во время обычной жизнедеятельности войск, так и в ходе боевых действий, по выходу из них.

Целями являются:

- вооружение военнослужащих знаниями о закономерном характере проявлений астенических реакций в ходе выполнения задач, формах их проявлений, способах и методах саморегулирования;

- оказание косвенной и прямой групповой поддержки;

- обмен опытом переживания стрессовых факторов и приобретение психологического опыта сопереживания, подкрепление (сформирование) уверенности в закономерности психологических реакций у большинства военнослужащих; получение нового опыта преодолений астенических реакций на факторы экстремальной обстановки.

Метод переключения внимания, включение в деятельность путем детализации и персональной четкости команд, изменение деятельности.

Включение в деятельность подразделений, военнослужащих элементов перебежек, ускоренных передвижений, всевозможных физических упражнений и в особенности спортивных игр с целью «сжигания» накопленного в организме под воздействием стрессовых факторов боя адреналина [9].

Прослушивание релаксирующей музыки — снимает нервное напряжение.

Концентрация внимания на бликах огня, на аквариумах с рыбками также снимает нервное напряжение.

Тактильное общение с домашними животными, млекопитающими позволяет расслабиться.

Выработать тактику поведения в целях противостояния подверженности стрессовым воздействиям и в тоже время извлечь из стрессовой ситуации положительное. Именно вера в лучшее позволяет внушить в то, что все происходящее это временное явление и преодолеваемо.

Внедрять следующие доступные способы преодоления стресс-факторов.

Легкая пробежка или ускоренная ходьба, желательно в близлежащем парке на свежем воздухе, хорошо влияют на настроение человека, позволяя отвлечься от негатива.

Делать то, что доставляет удовольствие и приводит к состоянию гармонии, поможет одолеть последствия пережитого (плавание, хобби выращивание культур).

Дыхательные упражнения по системе 4-2-4:4 вдоха, 2 – сделать паузу и 4 выдоха и так несколько раз. Чаще сознательно зевайте и выдыхайте. Это тоже упражнения на восстановление нервной системы. Зевота и выдохи облегчения – физиологически реакции организма на то, что он находится в безопасности. Ведь в минуту опасности трудно представить себе безмятежно зевающего, или облегченно выдыхающего человека.

Повысьте качество общения: общайтесь много, но только с теми, кто способен подзарядить вас своим оптимизмом.

Помощь коллегам: лучшее средство забыть о собственных страданиях – активно поучаствовать в проблемах кого-то другого. Оно обладает мощным терапевтическим

эффектом. Сравнение ситуации позволяет оценить сложность положения, тем самым давая толчок к иному подходу [10].

Самое главное – это позитивное отношение к жизни и способность к сопереживанию.

Таким образом, формирование психологической стрессоустойчивости у личного состава в условиях самоизоляции возможно разнообразными способами, при проведении психологической работы сличным составом своевременным психологическим просвещением, психологической поддержки и способами психологической саморегуляции.

СПИСОК ЛИТЕРАТУРЫ

1. О здоровье и долголетию/Советы/Стрессоустойчивость и способы ее тренировки.
2. Федосенко Е.В. Жизнь после карантина: психология смыслов и коронавирус COVID-19 |psy.su <https://zen.yandex.ru/media/id/5d54255e14f98000ad3440d4/jizn-posle-karantina-psihologiiia-smyslov-i-koronavirus-covid19-5ec1624b07fc79033>. Бергер П., Лукман Т.
3. Светлов Р. Искусство войны. Сунь – Цзы. Борьба на войне. – СПб.: Амфора, 2004. – С.30.
4. Журавлев И.В., Мельков С.А., Шершнева Л.И. Путь воинов Аллаха. Ислам и политика России. – М.: Вече, 2004. – 384 с.
5. Карнеги Д. Как завоевать друзей и оказывать влияние на людей. Алма-Аты. 1992. Ана тілі. – 496с.
6. Ткаченко Г.А. Психологическая поддержка работников здравоохранения на фоне пандемии. Научно-практическая конференция по теме: «Актуальные вопросы пульмонологии». Москва. 30 сентября 2020г.
7. Ребер А. Большой толковый психологический словарь. Том 1. С. 93. ВЕЧЕ/АСТ. Москва, 2003.
8. Указ Президента от 25.08.1992г. N 870 «О военной присяге». Asker.kz
9. Караяни А.Г., Сыромятников И.В. Прикладная военная психология. – СПб: «Питер», 2006. – С. 540.
10. Влияние стресса на здоровье человека: как облегчить последствия нервного расстройства. neurodoc.ru/bolezni/psycho/vliyanie-stressa-na-organizm.html 8/10

REFERENCES

1. About health and longevity/Recommendations/Stress and ways to train it.
2. Fedosenko E.V. Life after quarantine psychology of meanings and coronavirus: COVID-19 |psy.su <https://zen.yandex.ru/media/id/5d54255e14f98000ad3440d4/jizn-posle-karantina-psihologiiia-smyslov-i-koronavirus-covid195ec1624b07fc79033>. Berger.P., Lukman T.
3. Svetiov R. The Art of War. Sun Tzu. Fighting in the war. – St. Petersburg: Amphora. 2004. – p.30.
4. Zhuravlev I.V. Melkov.S.A. Shershnev.L.I. The Way of Allah's warriors. Islam and politics of Russia. - Moscow: Veche, 2004-384 p.
5. D. Carnegie. How to in friends and influence people. Alma-Ata. 1992. Anatili. – 496 p.
6. Tkachenko G.A. Psychological support of healthcare workers against the background of a pandemic. Scientific and practical conference on the topic: “Topical issues of pulmonology”. Moscow. 30th September, 2020.
7. Reber A. A large explanatory psychological dictionary. Vol.1, p.93. VECHE/AST. Moscow. 2003.
8. Presidential Decree No.870 of 25.08.199 “On the military oath”. Asker.kz
9. Karayani A.G. Syromyatnikov I.V. applied military psychology. – SpB. – “Peter”, 2006. – p. 540.
10. The impact of stress on human health: how to alleviate the consequences of a nervous disorder. neurodoc.ru/bolezni/psycho/vliyanie-stressa-na-organizm.html 8/10.

***Аннотация.** Берілген мақала жеке құрамының табиғи сипатындағы төтенше жағдайында, өзін-өзі оңашалау режимінің жалғасуына, кеңдік шектелуіне, БАҚ ықпалынан фобия пайда болуына байланысты күйзелу тұрақтылықтарын қалыптастыруына арналған. Жеке құрамның шектеу жағдайында күйзелу тұрақтылықтарын қалыптастыру.*

***Түйінді сөздер:** стресс, төтенше жағдайлар, табиғи апаттар, ақпараттық-психологиялық әсер, шектеулер, фобиялар, ресурс, тартымдылық, стресске төзімділік.*

***Annotation.** The article is devoted to the formation of stress resistance among personnel in a natural emergency, the duration of the self-isolation regime, limited space, the manifestation of phobia under the*

influence of media. Formation of stress resistance among personnel with the help of available resources in the conditions of restriction.

Key words: *stress, emergencies, natural disasters, information and psychological impact, restrictions, phobias, resource, attractiveness, stress resistance.*

УДК 168.522

КУЛЬТУРОЛОГИЧЕСКИЙ ПОДХОД В ОБРАЗОВАНИИ: ИННОВАЦИИ, ОПЫТ И ПЕРСПЕКТИВЫ

НҮРЛЫБАЙ Д.М.¹, БЕКТЕНОВА А.Ш.²

¹преподаватель кафедры языковой подготовки, Академия Национальной гвардии Республики Казахстан, г. Петропавловск. E-mail: damira.nurlybai@bk.ru;

²учитель математики, КГУ «Средняя общеобразовательная школа-комплекс эстетического воспитания №8», г. Петропавловск. E-mail: aynagul.bektenova.1975@mail.ru

Аннотация: *В данной статье рассматривается культурологический подход в образовании: опыт, инновации и перспективы. Определяется сущность понятия “культурологический подход”. Указываются цели системы образования и ключевые моменты культурологического подхода. Рассмотрены инновации, развитие и перспективы дальнейшего образования. Делается вывод об актуальности культурологического подхода в образовании.*

Ключевые слова: *культурологический подход, образование, инновации, перспективы развития.*

Содержание образования отражает культуру того или иного периода. Все мы знаем, что существующая система образования в значительной степени зависит от культурных доминантов прошлого, а именно от рационального мировоззрения и интеллектуализма.

Поиск образовательной модели, подходящей для новых этапов развития современной культуры и цивилизации, является одной из важнейших задач современной педагогики. Теоретические основы целостного образовательного процесса выдвигаются на первый план в таких категориях, как содержание образования, методы образования и организация образования. Для решения этих задач необходимо рассматривать образование как часть культуры, культуросообразную систему и культуротворческий процесс, а также обратиться к его основным источникам. При построении содержания образования культурологический подход рассматривается как реализация гуманитарного подхода к пониманию социального функционирования человека, что означает включение в контекст содержания образования структур культуры, прежде всего духовной культуры, проявляющихся в различных формах.

Общая культура, базовая культура и профессиональная культура являются компонентами содержания образования.

Культурно-теоретический подход - это интегративный метод системной организации целостного образовательного процесса, который предписывает конкретные требования к отбору содержания и технологий и созданию соответствующих педагогических условий обучения, согласно концептуальным положениям, гарантирующим формирование личности студента как субъекта культуры на основе культурной преемственности.

Культурологический подход означает решение образовательных задач на основе культурных традиций, сложившихся в конкретном обществе, их адаптацию к особенностям и духовности народа, бережное сохранение и передачу лучших культурных достижений. Появление этих подходов соответствует новому социальному заказу на образование в постиндустриальном обществе. Особое значение имеет культурно-теоретический подход, который определяет человека как духовного субъекта культуры, обладающего такими характеристиками, как понимание смысла жизни, ответственность, культурное творчество и

самовыражение в культуре.

Такой подход к образованию способствует учету национальных, религиозных, исторических особенностей учащихся и помогает сделать образование актуальным для жизни обучающегося. Поскольку каждая конкретная культура имеет свои пути и уровни развития, учащиеся должны получать образование в рамках этой культуры и в диалоге с другими культурами. Культурный подход к образованию - это создание единого образа жизни, гармонизация интересов общества и индивидуальности обучающегося в учебном заведении и в семье. Он основан на использовании опыта обучающегося в учебно-воспитательном процессе, обеспечении ведущей роли социокультурного контекста развития, активизации деятельности обучающегося, освоении им знаково-символической структуры деятельности своего народа и развивающего творчества.

Цель системы образования с точки зрения культурологического подхода - систематизировать реализацию и использование культурно-исторического, этнического и социально-образовательного наследия. Преимущество культурно-исторического, этнического и социально-педагогического опыта.

Инновационное развитие образования на основе культурологического подхода к образованию: обеспечение эффективного функционирования и развития системы образования на протяжении многих лет в условиях продолжающейся модернизации национальных и региональных систем образования.

Перспективы развития культурологического образования позволяют повысить внутреннюю мотивацию к самореализации в учебной и внеучебной деятельности как основы духовно-нравственного развития. Это связано с тем, что оно требует осмысленного и ценностного отношения к процессу обучения со стороны учащихся и их преподавателей.

Культурологический подход к образованию предусматривает формирование образованной культурной личности, включающей основные элементы политического, художественного, эстетического и физического развития, труда, досуга, поведения, общения и семейных отношений. Все содержание образования является основой общей культуры. Это комплекс знаний, идей, ценностей, представлений, мыслей и практической деятельности, без которых невозможно установление отношений и взаимодействия между людьми, гармонии между человеком и обществом, между человеком и природой.

Культурологический подход как общенаучный метод предполагает понимание и объяснение объекта исследования как культурного явления или процесса. Культурно-теоретический подход – это методологическая позиция, раскрывающая единство аксиологического, деятельностного и индивидуально-творческого аспектов культуры и рассматривающая личность как ее субъект и действующее лицо. Как методологическая основа современной педагогики, культурно-теоретический подход означает, что феномен культуры лежит в основе понимания и объяснения педагогических явлений и процессов. Функциональными принципами культурно-теоретического анализа педагогических проблем являются системная реконструкция культуры, учет субъективности культурного развития и активная реализация субъективных начал в культуре, объединение нормативного и творческого аспектов бытия культуры.

Методологические основы и культурологический подход как метод реализации личностно-ориентированного образования трактуют образование как процесс приобщения к культуре, направленный на развитие личности и целостное преобразование человека, а содержание образования как обобщенную культуру приобщения, творчества и диалога как способа саморазвития и самореализации личности.

Культурологический подход к изучению проблем педагогического образования - это совокупность теоретико-методологических положений и организационно-педагогических мер, направленных на обеспечение условий для освоения и овладения будущими учителями содержанием педагогической культуры. С позиций культурологического подхода педагогическое образование может быть описано как социокультурный институт, призванный реализовать гуманитарную, культуротрансляционную и культуротворческую функции, а

также культурные практики человеческого происхождения и факторы социального, профессионального и культурного развития личности педагога.

Концепция культурно-педагогического образования включает: теоретическое обоснование его ценности и целевой ориентации в отношении развития личности будущего педагога как субъекта профессионально-педагогической культуры; формулирование принципов отбора и реализации содержания образования в русле культурологических подходов; определение основных тенденций, принципов и педагогических условий реализации культурологических подходов в профессиональном образовании преподавателей. Разработка культурологического подхода в профессиональном образовании педагогов включает в себя определение технической стратегии развития предмета.

В свете культурологического теоретического подхода профессиональная подготовка преподавателя – это культуротворческий образовательный процесс, в котором студенты и преподаватели осознают себя субъектами культуры, содержание подготовки строится в соответствии с содержанием образовательной культуры, используются личностно-ориентированные педагогические технологии и культурные используются культурные критерии. Существенным следствием культурно-теоретической ориентации содержания образования является развитие личности с многофункциональной компетентностью, готовой к гуманистически ориентированному выбору.

Культурологический подход к концептуализации содержания образования подчеркивает позицию, при которой культура рассматривается как его основной источник, некая целостность, которая развивается и функционирует по особым законам. Понятие “культурология” применительно к изучению образовательных действительности включает в себя два его основных значения (знание культуры и теория культуры). Это очерчивает основные основания культурологического подхода и позволяет рассматривать культуру не только как источник содержания образования, но и как метод его изучения и проектирования.

Таким образом, основными обобщениями культурно-теоретического подхода являются: образование рассматривается как феномен культуры; культуросообразность - важнейшее условие развития образования и средство реализации его общечеловеческих идеалов; цель высшего образования - интеллектуальный и культурный человек; образование обращено к человеку через культуру, профессиональные и личностные качества и так далее.

Педагогическая оценка культуры в широком и узком смыслах понимается как общий архетип прогнозируемой педагогической реальности, позволяющий выявить специфику культуры с точки зрения содержания деятельности человека, особенностей его личности, в некоторых случаях духовности, высших человеческих ценностей и значимости индивидуального существования - что порождает культуру. Ниже приведены некоторые наиболее важные аспекты культуры.

Культура - это внутреннее духовное содержание цивилизации, а цивилизация - лишь материальная оболочка культуры. В содержании образования культура отражается в смыслах, духовных ценностях, философских достижениях и произведениях искусства, а цивилизация - в техническом, экономическом, социальном и политическом уровнях общественного развития. Целесообразность принятия диалектической исследовательской позиции единства и различия понятий “культура” (выражение духовности, возвышенности) и “цивилизация” (форма рационального отношения к миру) воплощается в становлении и развитии цивилизационно-культурной парадигмы, которая помогает проектировать систему образования и определять вектор модернизации содержания образования.

Эта парадигма помогает исследователям и педагогам занять различные позиции по отношению к явлениям культурно-исторических процессов, выступающих в качестве потенциальных источников и факторов проектирования содержания образования. Эта парадигма позволяет рационально выделить цивилизационно-культурные элементы содержания образования, оценить его образовательный потенциал и исключить абсолютизацию какого-либо целенаправленного подхода к выбору оснований культурологической концептуализации образования.

Философско-методологические соображения педагогической науки и практики играют особую роль с точки зрения современных культурологических подходов. Инклюзивные, интегративные и холистические методы становятся приоритетными в изучении и проектировании образовательных систем. В основе культурологической концепции целостности содержания образования лежит тождество образовательной системы и культуры, отраженное в модели гуманитарной культурной образовательной системы.

Культурологический подход понимается как совокупность методологических приемов анализа всех областей социальной практики, включая сферу образования, в контексте таких культурологических понятий, как культура, культурные образцы, нормы, ценности, культурная деятельность и интересы. Культурно-теоретический подход пересматривает представление о том, что базовыми ценностями образования являются исключительно информационные и познавательные, и вводит критерии продуктивности и креативности в деятельность преподавателей и студентов.

Функции культуры, которые являются наиболее важными перспективами при реализации культурологического подхода и рассмотрении образования как культурного процесса, - это передача и развитие систем ценностей, обеспечение условий для их постоянного обновления, создание новых образцов для обеспечения жизни сообщества и его разнообразия, создаются и обеспечиваются соответствующие связи в сообществе, взаимодействие и коммуникации создаются и обеспечиваются. Культурный подход к образованию основан на принципах культурной адекватности, продуктивности и мультикультурализма.

Культуросообразность – это метапринцип, согласно которому образование соответствует современной культуре, ее особенностям и потребностям, при этом оно способно к социальной реконструкции, т.е. к организации новых культурных форм, а не просто к передаче норм и ценностей. Культурные качества взаимодействия обучающегося и преподавателя – это ценности, превосходящие знания, продвижение, поддержка, диалог, свобода выбора и эмпатия. Принцип продуктивности выражает творческий потенциал культуры. Этот принцип определяет ориентацию содержания, формы и методов обучения на реалистичные и практичные продукты.

Продуктивное обучение позволяет учащимся учиться в процессе производства собственных продуктов - произведений собственной культуры, и образовательный процесс достигает стадии конечных, целостных, законченных и личностных результатов, по которым можно судить о степени освоения определенного образовательного уровня. Принципиально меняется роль преподавателя. Из традиционных преподавателей они превращаются во всесторонних консультантов, мастеров и наставников.

Современная образовательная теория и практика начинает строить дидактику на личностном понимании продуктивности. Понятие продукта образовательной деятельности включает в себя три основных показателя

- Внутренняя потребность учащегося в самореализации.
- Создание учащимся собственного образовательного продукта с обязательным творческим содержанием.
- Наличие вызова или проблемной ситуации, преодоление которой определяет развитие обучающегося.

При такой оценке к результатам деятельности студента и преподавателя относятся: выступление на семинаре и защита своей разработки, рефлексивные записи, творческие работы студентов, проекты, пособия для элективных курсов, разработанные системы и методы обучения и воспитания, качественные характеристики обучающихся, научно-методические работы, авторская программа обучения и др. Мы используем некоторые из них при организации культурно-ориентированной учебной деятельности будущих преподавателей.

Мультикультурализм - это принцип, способствующий сохранению и расширению разнообразия культурных ценностей и форм деятельности в системе образования, и в то же время помогающий студентам стать культурно осведомленными и понять неизбежность

культурных различий между людьми. Образование является одновременно национальным и поликультурным по своему содержанию и форме. Их невозможно отделить друг от друга.

При культурологическом подходе к образованию важнейшей задачей является не просто предоставить учащимся набор норм (уровней знаний и требований), а помочь им понять информацию, принять основные ценности в качестве ориентира для своей жизни и научиться использовать их на практике. В этом смысле принятие и усвоение универсальной системы ценностей (а не усвоение знаний!) является содержанием образования. Обычно говорят, что культура имеет четыре основные функции, которые проявляются во всех ее процессах: преобразовательную, познавательную, коммуникативную и ценностно-ориентирующую. В результате культурная деятельность может быть разграничена в когнитивном, преобразующем, коммуникативном и ценностно-ориентированном аспектах.

Образовательная культура - это совокупность ценностей и установок по отношению к образованию и учащимся, которые материально и практически реализуются в образовательном процессе. Это не достижение кем-то извне заданного уровня компетентности, а состояние самообновления собственной культурной адекватности и культурной идентичности в постоянно меняющемся образовании. С помощью тьюторов каждый должен выработать собственную культурную модель деятельности. Главным условием и одновременно главным педагогическим инструментом такого образования должен стать диалог культур, предполагающий взаимодействие и взаимовлияние культур преподавателя и студента.

Культурологический подход представляет собой совокупность методологических приемов анализа всех сфер социальной и духовной жизни (в том числе образования и воспитания) через призму системных культурных понятий, таких как “культура”, “культурные образцы”, “нормы”, “ценности”, “образ жизни”, “культурная деятельность”, “интересы”.

Культурологические подходы вдохновили ряд инновационных практик в образовании. Одна из них - использование цифровых технологий для облегчения межкультурного общения и понимания. Например, преподаватели могут использовать средства видеоконференций, чтобы соединить учащихся из разных стран и способствовать межкультурному диалогу.

Другим инновационным подходом является использование программ культурного погружения, которые позволяют учащимся непосредственно познакомиться с различными культурами. Такие программы часто включают путешествия и обучение за рубежом и могут стать эффективным способом расширения кругозора учащихся и развития культурной компетентности.

Культурологические подходы имеют большой потенциал для улучшения образования путем содействия межкультурному пониманию и культурной компетентности. Поскольку мир становится все более глобальным, как никогда важно, чтобы студенты ориентировались в различных культурах и перспективах.

Одной из областей, где культурные подходы особенно актуальны, является решение вопросов социальной справедливости. Признавая, как культура формирует опыт и способности людей, педагоги могут работать над созданием более инклюзивной и равноправной среды обучения.

В целом, культурологический подход может многое предложить сфере образования, и его дальнейшее развитие и применение является важной областью, на которой педагоги и исследователи должны сосредоточиться в будущем.

Таким образом, культурологический подход к образованию позволяет разработать оптимальную педагогическую модель развития личности молодого человека, которая позволит ему стать самостоятельным в сложном и разнообразном пространстве современного общества и в своей будущей профессиональной деятельности. Исходя из этого, необходимо и нужно использовать данный подход в образовании.

СПИСОК ЛИТЕРАТУРЫ

- 1 Алексеева Т. Б. Культурологический подход в современном образовании: Научно-

методическое пособие для магистрантов вузов, обучающихся по направлению «Педагогика», аспирантов и научно- педагогических работников вузов. СПб.: Книжный Дом, 2008. 300 с.

2 Бондаревская Е. В., Кульневич С. В. Педагогика: личность в гуманистических теориях и системах воспитания. Ростов-на-Дону: Учитель, 1999. 560 с.

3 Вопросы конструирования общего среднего образования: сборник научных трудов / под ред. В. В. Краевского. М.: НИИОП, 2002. 120 с.

4 Хрестоматия по истории педагогики: в 3 т. Т. 2. Новое время / под. ред. А. И. Пискунова. М.: Сфера, 2006. 464 с.

5 Гессен С. И. Основы педагогики. Введение в прикладную философию. М.: Школа-пресс, 1995. 447 с.

6 Давыдов Ю. Н. Архетип социальной теории, или социология «политики». Аристотелевская типология общественных классов и их политических комбинаций. [Электронный ресурс]. URL: http://www.civisbook.ru/files/File/Davidov_1993_4.pdf 20.08.2021.

7 Запесоцкий А. С. Образование: философия, культурология, политика. М.: Наука, 2002. 456 с.

8 Кант И. Сочинения в 6 т. Т. 6 / под общ. ред. В. Ф. Асмуса, А. В. Гулыги, Т. И. Ойзермана. М.: Мысль, 1966. 743 с.

9 Крылова Н. Б. Культурология образования. М.: Народное образование, 2000. 272 с.

10 Оконь В. Введение в общую дидактику. М.: Высшая школа, 1990.

REFERENCES

1 Alekseeva T. V. Kul'turologicheskij podkhod v sovremennom obrazovanii: Nauchno-metodicheskoe posobie dlya magistrantov vuzov, obuchayushchikhsya po napravleniyu "Pedagogika", aspirantov i nauchno-pedagogicheskikh rabotnikov vuzov. SPb.: Knizhnyj Dom, 2008. 300 s.

2 Bondarevskaya E. V., Kul'nevich S. V. Pedagogika: lichnost' v gumanisticheskikh teoriyakh i sistemakh vospitaniya. Rostov-na-Donu: Uchitel', 1999. 560 s.

3. Voprosy konstruirovaniya obshchego srednego obrazovaniya: sbornik nauchnykh trudov / pod red. V. V. Kraevskogo. M.: NIOP, 2002. 120 s.

4. Khrestomatiya po istorii pedagogiki: v 3 t. T. 2. Novee vremya / pod. red. A. I. Piskunova. M.: Sfera, 2006. 464 s.

5. Gessen S. I. Osnovy pedagogiki. Vvedenie v prikladnyuyu filosofiyu. M.: Shkola-press, 1995. 447 s.

6. Davydov Yu. N. Arkhetip sotsial'noj teorii, ili sotsiologiya "politiki". Aristotelevskaya tipologiya obshchestvennykh klassov i ikh politicheskikh kombinatsij. [Elektronnyj resurs]. URL: http://www.civisbook.ru/files/File/Davidov_1993_4.pdf 20.08.2021.

7. Zapesotskij A. S. Obrazovanie: filosofiya, kul'turologiya, politika. M.: Nauka, 2002. 456 s.

8. Kant I. Sochineniya v 6 t. T. 6 / pod obshch. red. V. F. Asmusa, A. V. Gulygi, T. I. Ojzermana. M.: Mysl', 1966. 743 s.

9. Krylova N. B. Kul'turologiya obrazovaniya. M.: Narodnoe obrazovanie, 2000. 272 s.

10. Okon' V. Vvedenie v obshchuyu didaktiku. M.: Vysshaya shkola, 1990.

БІЛІМ БЕРУДЕГІ МӘДЕНИ КӨЗҚАРАС: ИННОВАЦИЯ, ТӘЖІРИБЕ ЖӘНЕ ПЕРСПЕКТИВА

НҮРЛЫБАЙ Д.М., БЕКТЕНОВА А.Ш.

тілдік дайындық кафедрасының оқытушысы, Қазақстан Республикасы Ұлттық ұланының академиясы, Петропавл қ. E-mail: damira.nurlybai@bk.ru;

математика пәні мұғалімі, №8 орта жалпы білім беретін эстетикалық тәрбие мектеп-кешені, Петропавл қ. E-mail: aynagul.bektenova.1975@mail.ru.

Аңдатпа. Бұл мақалада білім берудегі мәдени көзқарас қарастырылады: тәжірибе, инновация және перспектива. "Мәдени көзқарас" ұғымының мәні анықталады. Білім беру жүйесінің мақсаттары мен мәдениеттанулық тәсілдің түйінді тұстары көрсетіледі. Инновациялар, даму және одан әрі білім берудің болашағы қарастырылды. Білім берудегі мәдени көзқарастың өзектілігі туралы қорытынды жасалады.

Түйінді сөздер: мәдениеттану тәсілі, білім беру, инновация, даму перспективалары.

CULTURAL APPROACH IN EDUCATION: INNOVATIONS, EXPERIENCE AND PROSPECTS

NURLYBAI D.M., BEKTENOVA A.Sh.

teacher of the Language Department, Academy of the National Guard of the Republic of Kazakhstan, Petropavlovsk. E-mail: damira.nurlybai@bk.ru

mathematics teacher, MSI “Secondary school-complex of aesthetic education No. 8”, Petropavlovsk. E-mail: aynagul.bektenova.1975@mail.ru

Abstract: *This article examines the cultural approach in education: experience, innovations and prospects. The essence of the concept of “cultural approach” is defined. The objectives of the education system and the key points of the cultural approach are indicated. Innovations, development and prospects of further education are considered. The conclusion is made about the relevance of the culturological approach in education.*

Keywords: *cultural approach, education, innovation, development prospects.*

СЛУЖЕБНО-БОЕВАЯ ДЕЯТЕЛЬНОСТЬ БРИГАДЫ ОПЕРАТИВНОГО НАЗНАЧЕНИЯ НАЦИОНАЛЬНОЙ ГВАРДИИ В ОБЕСПЕЧЕНИИ ОБЩЕСТВЕННОЙ БЕЗОПАСНОСТИ ГОСУДАРСТВА

ЖАМПЕИСОВ Г.З.¹, ИСКАКОВ А.М.²

¹доктор философии (PhD), ассоциированный профессор, начальник кафедры оперативного искусства и тактики Национальной гвардии Республики Казахстан Национального университета обороны имени Первого Президента Республики Казахстан – Елбасы, г.Астана. E-mail: gaziz-kui@mail.ru;

²докторант 1 курса Факультета Академии генерального штаба Национального университета обороны имени Первого Президента Республики Казахстан – Елбасы, г. Астана, E-mail: sat_1@mail.ru.1

Аннотация. *При выполнении задач в различных условиях бригада оперативного назначения Национальной гвардии Республики Казахстан применяются в различных формах, в зависимости от сложившейся обстановки, наличия сил и средств, поставленные задачи могут быть выполнены одним из выбранных способов действия войск. В связи с этим автор в своей статье раскрывает основы служебно-боевой деятельности бригада оперативного назначения Национальной гвардии Республики Казахстан, делает вывод, что от знания теоретических положений основ служебно-боевой деятельности, бригады оперативного назначения, организаций в соответствии с их служебным предназначением, зависит качество и полнота выполнения задач, как в мирное, так и в военное время.*

Ключевые слова: *служебно-боевая деятельность, бригада оперативного назначения, виды служебных действий, виды специальных действий, боевые действия, способы действий.*

В современных условиях наметилась тенденция смещения военных опасностей и военных угроз в информационное пространство и внутреннюю сферу Республики Казахстан. Одной из основных задач, возложенных на государственную военную организацию, является опережающая готовность к организации отражения любой угрозы внутренней безопасности страны. Итоги трагических Январских событий 2022 года продемонстрировали, что Национальная гвардия Республики Казахстан а также Вооруженные Силы, должны скорректировать свою деятельность. Президент Республики Казахстан – Верховный Главнокомандующий К.-Ж.К. Токаев в своем выступлении отметил: «Предстоит перестроить работу наших Вооруженных сил, правоохранительных структур, органов национальной безопасности, внешней разведки. Все они должны слаженно работать во имя одной цели – максимально эффективной защиты наших граждан, конституционного строя и суверенитета

от угроз любого характера и масштаба» [1]. Это очень важно, поскольку, исходя из анализа угроз, определяются пути их разрешения, состав силовых структур, формы и способы их применения, приоритеты в военном строительстве. Это очень важно, поскольку, исходя из анализа угроз, определяются пути их разрешения, состав силовых структур, формы и способы их применения, приоритеты в военном строительстве. Значительный объем полномочий в этой сфере возложен на государственную военную организацию Республики Казахстан, которой, безусловно, отведена ведущая роль по обеспечению общественной безопасности в стране. [2]. Правоохранительные органы – это неотъемлемая часть любого государства, играющая главную роль в обеспечении внутренней безопасности страны. У каждого народа, создавшего свою государственность, неизбежно возникает потребность в особой организации, целью существования которой является борьба с преступностью, охрана общественного порядка и охрана собственности. Серьезной и мощной силой, предназначенной для обеспечения государственной и общественной безопасности, защиты прав и свобод человека и гражданина являются войска Национальной гвардии Республики Казахстан. В сферу деятельности войск Национальной гвардии Республики Казахстан входят следующие задачи:

- 1) охрана важных государственных объектов и специальных грузов;
- 2) участие совместно с органами внутренних дел в охране общественного порядка, пресечении массовых беспорядков, обеспечении общественной безопасности и правовых режимов чрезвычайного и военного положения, антитеррористической операции, участие в ней, а также в мероприятиях по ликвидации чрезвычайных ситуаций природного, техногенного и социального характера и их последствий;
- 3) охрана учреждений уголовно-исполнительной системы средней безопасности, максимальной безопасности, чрезвычайной безопасности, смешанной безопасности, за исключением предназначенных для отбывания наказания осужденных женщин, несовершеннолетних, тюрем и следственных изоляторов;
- 4) осуществление контроля и надзора за поведением лиц, содержащихся в учреждениях уголовно-исполнительной системы средней безопасности, максимальной безопасности, чрезвычайной безопасности, смешанной безопасности, а также граждан, находящихся на их территории, за исключением предназначенных для отбывания наказания осужденных женщин, несовершеннолетних, тюрем и следственных изоляторов;
- 5) конвоирование осужденных и лиц, содержащихся под стражей;
- 6) выполнение отдельных задач в системе территориальной обороны Республики Казахстан в военное время;
- 7) участие в специальных операциях по обезвреживанию вооруженных преступников, прекращению деятельности незаконных военизированных или вооруженных формирований (групп), организованных преступных групп (сообществ) на территории Республики Казахстан;
- 8) участие в пресечении тяжких и особо тяжких преступлений, диверсий, актов терроризма, вооруженных столкновений и разъединение противоборствующих сторон;
- 9) выполнение задач в соответствии с международными договорами, ратифицированными Республикой Казахстан. [3].

Осуществление данной деятельности войсками Национальной гвардии Республики Казахстан направлено на нормальное существование и функционирование государственной власти в Республики Казахстан.

Служебно-боевая деятельность бригада оперативного назначения Национальной гвардии Республики Казахстан при участии в обеспечении правовых режимов направлена на предотвращение и пресечение угроз жизни, безопасности граждан и конституционному строю Республики Казахстан, пресечение террористических актов, минимизации их последствий, а также, создание условий для отражения или предотвращения агрессии против Республики Казахстан. Характерными чертами служебно-боевой деятельности бригада оперативного назначения Национальной гвардии при участии в обеспечении правовых режимов являются: большой объем выполняемых задач; применение разнообразных действий и мероприятий,

направленных на выполнение задач; информационное воздействие на личный состав, привлекаемый к выполнению задач; сложная социально-политическая и криминогенная обстановка. Выполнение задач требует от участвующих в их выполнении непрерывного ведения разведки, умелого применения специальных средств, вооружения, военной и специальной техники, средств защиты и маскировки, высокой подвижности и организованности, полного напряжения всех моральных и физических сил, непреклонной воли, дисциплины и сплоченности. Выполняя задачи по обеспечению правовых режимов, бригада оперативного назначения, организация может усиливаться силами и средствами старшего командира (начальника), формированиями других органов исполнительной власти.

Служебно-боевая деятельность бригады оперативного назначения Национальной гвардии есть совокупность организованных и согласованных по цели, месту и времени, действий, проводимых совместно с взаимодействующими органами в целях своевременного и полного выполнения служебно-боевых задач в мирное и военное время.

Основным содержанием служебно-боевой деятельности бригады оперативного назначения является участие совместно с органами внутренних дел в борьбе с преступностью в порядке, определенном Законом.

Кроме того, войска могут применяться в иных формах и использовать при этом соответствующие способы действий в зависимости от условий и складывающейся обстановки.

Боевое дежурство (боевая служба) является исполнением обязанностей воинской службы военнослужащими Национальной гвардии в составе караула, гарнизона, заставы, войскового наряда, а также в составе воинских частей, привлекаемых для выполнения возложенных на Национальную гвардию задач.

Несение боевого дежурства (боевой службы) является выполнением боевой задачи.

Боевое дежурство (боевая служба) подразделяется на патрульно-постовую службу, службу по охране общественного порядка и обеспечению общественной безопасности при проведении массовых мероприятий, караульную, розыскную, режимно-комендантскую и режимно-карантинную.

Патрульно-постовая служба - боевое дежурство (боевая служба) войсковых нарядов, наряжаемых от воинских частей (подразделений) оперативного назначения осуществляемая совместно с органами внутренних дел, в целях охраны общественного порядка и обеспечения общественной безопасности, борьбы с преступностью на улицах, в иных общественных местах городов и населенных пунктов, а также на объектах транспорта.

Службу по охране общественного порядка и обеспечению общественной безопасности при проведении массовых мероприятий - боевое дежурство (боевая служба) воинских частей (подразделений) оперативного назначения осуществляемая совместно с органами внутренних дел, в целях охраны общественного порядка и обеспечения общественной безопасности, в районе (месте) проведения массовых мероприятий.

Караульная служба - боевое дежурство (боевая служба) гарнизонных и внутренних караулов, назначаемых от воинских частей и подразделений Национальной гвардии для выполнения боевой задачи по охране и обороне боевых знамен, военных объектов, воинских грузов, складов и баз хранения ресурсов материально-технического и военного снабжения Национальной гвардии Республики Казахстан.

Розыскная служба - боевое дежурство (боевая служба) войсковых нарядов, назначаемых от воинских частей (подразделений) оперативного назначения Национальной гвардии для оказания содействия органами внутренних дел в задержании вооруженных и особо опасных преступников (вооруженных дезертиров).

Режимно-комендантская служба - боевое дежурство (боевая служба) воинских частей, подразделений и войсковых нарядов (караулов) по обеспечению правовых режимов чрезвычайного положения, военного положения и правового режима антитеррористической операции, применению мер и временных ограничений, а также по охране общественного порядка и обеспечению общественной безопасности, осуществляемая в соответствии с законодательством Республики Казахстан на территории, на которой введено чрезвычайное и

военное положение, либо проводится антитеррористическая операция.

Режимно-карантинная служба - боевое дежурство (боевая служба) воинских частей, подразделений и войсковых нарядов (караулов) по обеспечению правовых режимов антитеррористической операции и применения мер и временных ограничений, а также по охране общественного порядка и обеспечению общественной безопасности в зоне чрезвычайной ситуации при ликвидации последствий аварий, катастроф, пожаров, стихийных бедствий, эпидемий и эпизоотий. [8].

Способ действий – избранный вариант применения сил и средств для решения, стоящих перед соединением, воинской частью, подразделением, организацией задач. Включает в себя последовательность выполнения поставленной задачи, способы передвижения, порядок действий в районе выполнения задачи, порядок огневого поражения (применения оружия, специальных средств и физической силы). Выбор способа действий зависит от полученной задачи, состава, возможностей своих подразделений и противника, района предстоящих действий, времени года, суток и метеоусловий. [9].

К основным способам действий относятся: поиск; оцепление; блокирование; преследование; окружение; рассредоточение (вытеснение); патрулирование; охрана; сопровождение; демонстрационные действия; сдерживание; деблокирование; захват; прикрытие; задержание; досмотр; засада; налет; штурм; переговоры.

Задачи бригады оперативного назначения может выполнять с применением штатного и приданого вооружения, боевой и специальной техники, специальных средств в соответствии с законодательством Республики Казахстан.

В соответствии с предназначением войска Национальной гвардии Республики Казахстан при участии в обеспечении правовых режимов могут привлекаться к выполнению следующих задач: усиление охраны общественного порядка, общественной безопасности, проверка документов, удостоверяющих личность граждан, личный досмотр, досмотр их вещей, жилища, транспортных средств и провозимых на них вещей, в том числе с применением технических средств, а по основаниям, установленным законодательством, – задержание граждан и транспортных средств, в случае отсутствия у физических лиц документов – доставление указанных лиц в органы внутренних дел Республики Казахстан (иные компетентные органы) для установления личности; охрана военных объектов, важных государственных и специальных объектов, сооружений на коммуникациях, особо важных и режимных объектов, подлежащих государственной охране, обеспечивающих жизнедеятельность населения, функционирование транспорта, коммуникаций и связи, объектов энергетики, объектов, представляющих повышенную опасность для жизни и здоровья людей и окружающей природной среды; а также объектов, имеющих особую материальную, историческую, научную, художественную или культурную ценность;

блокирование районов вероятного нахождения преступников (незаконных вооруженных формирований, террористов, бандитов), разъединению противоборствующих сторон; поиск преступников (незаконных вооруженных формирований, террористов, бандитов, нарушителей режима Государственной границы); оцепление района правовых режимов и поддержание особого режима въезда на определенную территорию, на которой введен правовой режим и выезд с нее, а также ограничение свободы передвижения по ней; охрана маршрутов движения колонн сил и средств органов исполнительной власти. Бригада оперативного назначения может привлекаться к выполнению несколько задач одновременно. [10].

Таким образом служебно-боевая деятельность бригады оперативного назначения при обеспечении правовых режимов должна быть всесторонне обеспечена. Всестороннее обеспечение служебно-боевой деятельности заключается в подготовке и осуществлении комплекса мероприятий, направленных на поддержание подразделений в боевой готовности, сохранение их боеспособности и создание благоприятных условий для успешного и своевременного выполнения поставленных им служебно-боевых задач. От знания теоретических положений основ служебно-боевой деятельности бригады оперативного

назначения в соответствии с их служебным предназначением, зависит качество и полнота выполнения задач, как в мирное, так и в военное время.

СПИСОК ЛИТЕРАТУРЫ

1 Выступление Главы государства К.К. Токаева на заседании Мажилиса Парламента Республики Казахстан Уроки «трагического января»: единство общества – гарантия независимости [Электронный ресурс]. – Режим доступа: <https://akorda.kz/ru/> дата обращения 15.02.2023 года.

2 Закон Республики Казахстан. О национальной безопасности Республики Казахстан: принят 6 января 2012 года, №527-IV // https://online.zakon.kz/document/?doc_id=37940951. 14.02.2023.

3 Закон Республики Казахстан. О Национальной гвардии Республики Казахстан: от 10 января 2015 года № 274-V ЗРК.// https://online.zakon.kz/document/?doc_id=37940954. 16.02.2023.

4 Указ Президента Республики Казахстан. Об утверждении Военной доктрины Республики Казахстан: утв. 29 сентября 2017 года, №554

5 Военная доктрина Республики Казахстан Утверждена Указом Президента Республики Казахстан от 12 октября 2022 года № 1045

6 Террористическая активность в мире в первом полугодии 2016 г.: информационно аналитический обзор. М., 2016. 73 с.

7. Методические рекомендации по разработке уставных документов войск национальной гвардии Республики Казахстан (исх. 1/4073 от 20.06.2017 г.).

8. Ахметов Ж.Х. Концептуальные основы развития Внутренних войск в условиях новых угроз безопасности Казахстана: дис. ... док. воен. наук. – Щучинск, 2010. – 372 с. - Инв. №0145.

9. Жаксылыков Р.Ф., Ахметов Ж.Х., Толенгутов К.Ф., Жусупов А.С. Оперативное искусство и тактика Внутренних войск: служебно-боевая деятельность соединений, частей и подразделений: учебник. – Астана, 2012. – Ч.1.–236 с.

10. Ахметов Ж.Х. Адаптация Внутренних войск к изменившимся реалиям с учетом национальных интересов Казахстана: учебное пособие. – Петропавловск, 2005. – 143 с.

ҰЛТТЫҚ ҰЛАН ЖЕДЕЛ МАҚСАТТАҒЫ БРИГАДАСЫНЫҢ ҚЫЗМЕТТІК ЖӘНЕ ЖАУЫНГЕРЛІК ҚЫЗМЕТІ МЕМЛЕКЕТТІҢ ҚОҒАМДЫҚ ҚАУІПСІЗДІГІН ҚАМТАМАСЫЗ ЕТУДІ

ЖАМПЕИСОВ Г.Н.¹, ИСКАКОВ А.М.²

¹ философия ғылымдарының докторы (PhD), доцент, Қазақстан Республикасының Тұңғыш Президенті – Елбасы атындағы Ұлттық қорғаныс университеті Қазақстан Республикасы Ұлттық ұланының Жедел өнер және тактика кафедрасының бастығы, Астана қ, E-mail : gaziz-kui@mail.ru;

²Қазақстан Республикасының Тұңғыш Президенті – Елбасы атындағы Ұлттық қорғаныс университеті Бас штабы академиясы факультетінің 1 курс докторанты, Астана қ, E-mail: sat_1@mail.ru

Аңдатпа. Әртүрлі жағдайларда тапсырмаларды орындау кезінде Қазақстан Республикасы Ұлттық ұланының жедел бригадасы ағымдағы жағдайға, күштер мен құралдардың болуына байланысты әртүрлі нысандарда пайдаланылады, жүктелген міндеттерді таңдалған әдістердің бірімен орындауға болады. әскерлерінің әрекеті. Осыған байланысты автор өз мақаласында Қазақстан Республикасы Ұлттық ұланының жедел бригадасының қызметтік және жауынгерлік қызметінің негіздерін ашып, бейбіт уақытта да, соғыс уақытында да тапсырмалардың сапалы және толық орындалғаны туралы қорытынды жасайды.

Түйінді сөздер: қызметтік-жауынгерлік іс-әрекет, жедел бригада, қызметтік іс-әрекет түрлері, арнайы іс-әрекет түрлері, жауынгерлік іс-әрекет, әрекет ету тәсілдері.

SERVICE AND COMBAT ACTIVITIES OF THE OPERATIONAL BRIGADE OF THE NATIONAL GUARD IN ENSURING THE NATIONAL SECURITY OF THE STATE

ZHAMPEISOV G.N.¹, ISKAKOV A.M.²

¹Doctor of Philosophy (PhD), Associate Professor, Head of the Department of Operational

Art and Tactics of the National Guard of the Republic of Kazakhstan, National Defense University named after the First President of the Republic of Kazakhstan - Elbasy, Astana, E-mail: gazizkui@mail.ru;

²1st year doctoral student of the Faculty of the Academy of the General Staff of the National Defense University named after the First President of the Republic of Kazakhstan - Elbasy, Astana, E-mail: sat_1@mail.ru

Abstract. When performing tasks in various conditions, the operational brigade of the National Guard of the Republic of Kazakhstan is used in various forms, depending on the current situation, the availability of forces and means, the assigned tasks can be performed by one of the selected methods of action of the troops. In this regard, the author in his article reveals the basics of the service and combat activities of the operational brigade of the National Guard of the Republic of Kazakhstan, concludes that the quality of and the completeness of the tasks, both in peacetime and in wartime.

Keywords: service and combat activities, operational brigade, types of official actions, types of special actions, combat actions, methods of action.

УДК: 37.355.0

ВОЕННАЯ КАФЕДРА – СОВРЕМЕННОЕ СОСТОЯНИЕ И ПЕРСПЕКТИВА РАЗВИТИЯ

КИРИЧЕНКО А.И.¹, АБЖАПБАРОВ Ш.Е.², ДЖУРИНОВ Б.С.³, СОЛОВЬЁВ Е.А.⁴

¹кандидат военных наук, ассоциированный профессор (доцент), профессор военной кафедры, НАО «Северо-Казахстанский Университет имени М. Козыбаева»;

²магистр, начальник военной кафедры, НАО «Северо-Казахстанский Университет имени М. Козыбаева»;

³заместитель начальника военной кафедры, НАО «Северо-Казахстанский Университет им. М. Козыбаева»;

⁴студент военной кафедры, НАО «Северо-Казахстанский Университет им. М. Козыбаева, г. Петропавловск.

Аннотация. Важность военной кафедры в современное время определяется тенденциями и событиями, происходящими в мире. Подготовка офицеров и сержантов запаса является одной из важных задач Министерства обороны Республик Казахстан. Существующая система подготовки на военной кафедре позволяет выпускнику - военному специалисту, успешно исполнять служебные обязанности на первичных должностях, согласно военно-учетной специальности, при этом, имея возможность получить образование по гражданским специальностям.

Ключевые слова: военная кафедра, офицеры запаса, военно-учетная специальность, патриотическое воспитание и военное образование.

Современные угрозы и вызовы, происходящие события на постсоветском пространстве показывают, что важную роль в военных конфликтах занимает подготовка офицеров запаса. Офицеры запаса повышают мобилизационные возможности государства в случае развязывания военных конфликтов, позволяя быстро комплектовать и развертывать дополнительные войсковые формирования. В Союзе ССР в начальный период Великой Отечественной войны на основе запаса было сформировано значительное количество воинских частей и соединений. Которые в последствие сыграли решающую роль в достижении победы.

В Республике Казахстан (РК) на сегодняшний день функционируют около 35-ти военных кафедр.

Военная кафедра занимает важное место в системе военного образования в РК. Тысячи

хорошо подготовленных специалистов по разным специальностям ежегодно пополняют ряды Вооруженных Сил (ВС), выполняя воинский долг и защищая наше Государство. В целом же, существующая система подготовки на военной кафедре позволяет выпускнику - военному специалисту, успешно выполнять служебные обязанности на первичных должностях, согласно военно-учетной специальности, при этом, имея возможность получить образование по гражданским специальностям.

Президент Республики Казахстан К.-Ж.Токаев в рамках совещания с руководством ВС акцентировал внимание на вопросах развития системы военного образования и кадровой политики с целью повышения профессионального уровня военнослужащих и студентов военных кафедр [1, с. 3].

Поскольку качество подготовленности ВС РК напрямую зависит от военного образования и военной науки, необходимо принять дополнительные корректировки в процесс подготовки офицеров запаса.

Так, в своей научной статье «Роль и место военного образования и военной науки в строительстве ВС РК», Министр Обороны РК Жаксылыков Р.Ф. поддерживает инициативу Главы государства и считает, что необходимо обратить особое внимание к программам подготовки офицеров и сержантов запаса, поскольку одними из важных требований к подготовке военных кадров является воспитание высоких моральных, нравственных и боевых качеств, готовности и способности выполнять профессиональные обязанности, умения эффективно решать боевые задачи по защите Родины [2].

Руководству военных кафедр необходимо поставить цель на качественную сторону обучения, обеспечение глубокого усвоения обучаемыми знаний о современных способах ведения войны, операций и боя, эффективном применении современного оружия и защиты от него.

Аналогичные цели закреплены и в Военной Доктрине РК, так, в целях поддержания боевой готовности ВС, других войск и воинских формирований РК, регламентируются основные меры по развитию военного образования.

Оптимизация состава и структуры военных кафедр при организациях высшего и (или) послевузовского образования, является одним из основных требований подготовки в них необходимого количества военно-обученного резерва [3, с. 1].

В нашей области функционирует одна военная кафедра при НАО «СКУ им. М. Козыбаева». Военная кафедра была образована на основании Постановления Правительства РК №160 от 2 марта 1998 года. Впервые, начиная с 1 сентября 1998 года, по решению совместной комиссии Министерства обороны и Министерства образования культуры и здравоохранения РК на основании их совместного приказа военная кафедра приступила к подготовке студентов по военно-учетным специальностям.

За годы существования кафедры было выпущено с 1998 по 2006 год – 1897 лейтенантов запаса, с 2007 по 2010 года – 331 сержант запаса, с 2011 по 2021 год – 1216 лейтенантов запаса.

В настоящее время на кафедре проводится обучение лейтенантов и сержантов запаса. Срок для обучения лейтенантов запаса составляет 2 года, сержантов запаса 1 год. Обучение производится по основным военно-учетным специальностям: боевое применение общевойсковых подразделений, частей и соединений, планирование и организация территориальной обороны, организация военных сообщений и воинских перевозок железнодорожным, водным и воздушным транспортом, организационно-мобилизационная работа.

Кафедра способна осуществлять обучение в соответствии с квалификационными требованиями, предъявляемыми к выпускникам. Для проведения занятий и повседневной деятельности обеспечена лекционными и специальными аудиториями (общее количество посадочных мест – 600), оборудованными классно-лабораторным фондом, компьютерным классом, техническими средствами и наглядными средствами обучения. Кроме того, имеются две единицы БМП-1, одна из которых представляет макет-тренажер. Учебная БМП-2, учебное оружие, электронный лазерный тир на 4 направления АК и 4 направления ПМ. Так же

используются макеты массогабаритные АК-74, СВД, РПК, АГС-17 «Пламя», ПК/ПКМ, пневматические пистолеты «МР-654», учебные патроны калибров 9 мм, 7,62 мм образца 1943 года, 7,62 мм винтовочные патроны, НСВТ 12,7 мм, КПВТ 14,5 мм и бинокли.

На базе кафедры с использованием ее учебно-материальных средств и привлечением профессорско-преподавательского состава периодически проводятся занятия по повышению квалификации АО «НЦПК «Орлеу» ИПК ПР по СКО курсов повышения квалификации преподавателей-организаторов НВТП организаций среднего образования с казахским и русскими языками обучения «Развитие профессиональных компетенций преподавателей-организаторов НВТП».

Библиотечный фонд военной кафедры составляет 2520 экземпляров, полученных от Министерства обороны РК и закупленных университетом. В кинотеке военной кафедры имеется 43 приобретенных и созданных своими силами учебных фильмов по тактической, огневой и технической подготовке и общевоинским уставам. Военная подготовка студентов планируется и проводится методом военного дня, по ежемесячным расписаниям занятий. Отрабатываются нормативы и практические занятия по тактике, огневой и строевой подготовке, ЗОМП, военной топографии и другим предметам обучения.

Система подготовки сержантов и офицеров запаса РК является наиболее эффективной, поскольку, несмотря на небольшую занятость по времени, уровень знаний остается на высоком уровне и появляется возможность параллельного обучения по гражданским специальностям. Данной возможностью пользуется большая часть студентов.

В других передовых странах ВС имеющие наиболее, сильную профессиональную армию, например, Российской Федерации, программы военного обучения реализовываются на базе одной структуры - военные учебные центры готовят офицеров запаса, кадровых офицеров для ВС и занимаются подготовкой рядовых и сержантов запаса [2].

В их программу военной подготовки входят учебные сборы и стажировки в воинских частях. Продолжительность учебных сборов составляет 14 суток, и 30 суток стажировок. Прохождение учебных сборов и стажировок является обязательным [3, с. 1].

В США подготовка офицерского состава имеет отлаженную систему, которая включает в себя военно-учебные заведения МО США, обучение в гражданских университетах офицеров для резерва всех видов ВС, прямой набор гражданских специалистов на офицерские должности. Подготовка основной части офицеров, которые составляют ядро ВС, так называемых «карьерных» офицеров, начинается в трех училищах (академиях) – Сухопутных войск (Вест-Пойнт, шт. Нью-Йорк), ВМС и МП (Аннаполис, шт. Мэриленд), ВВС (Колорадо-Спрингс, шт. Колорадо). Общая характеристика этих военных училищ такова. Срок обучения – 4 года, набор – 1200 – 1400 курсантов в год. Набор из числа гражданской молодежи в возрасте 17 лет и старше. По выпуску из училища присваивается воинское звание – второй (second) лейтенант, среднее общее военное образование, степень бакалавра, гражданский диплом инженера: - механика, - электрика, - строителя, - по техническим средствам управления, - в области компьютерных технологий и т.д. [4, с. 1]

Профессорско-преподавательский состав военной кафедры состоит из высококвалифицированных специалистов, имеющих опыт военной службы в ВС РК других войсках и воинских формированиях. Среди профессорско-преподавательского состава есть кандидаты наук, профессор, магистры, и специалисты по основным направлениям обучения, что позволяет проводить занятия на качественном уровне. На кафедре ведется научная и учебно-методическая работа, разрабатываются учебно-методические комплексы дисциплин, практические рекомендации и инструкции для преподавателей и студентов.

Военная кафедра является ядром военно-патриотического воспитания студенческой молодежи. Воспитание военного патриотизма представляет собой целенаправленный процесс воспитания любви к Отечеству, воспитание гордости за принадлежность к суверенному Казахстану, постоянной готовности к его защите и служению интересам народа, вовлечение студентов в разного рода учебной и вне учебной работы, связанной по своему содержанию с формированием высокого чувства патриотизма, формированию их активности по выработке

у себя этих моральных качеств. Военно-патриотическое воспитание в образовательном процессе не происходит само по себе. Это длительный и сложный процесс. На заседаниях кафедры систематически рассматриваются вопросы военно-патриотического воспитания и намечаются меры по его дальнейшему совершенствованию. Проводится анализ методики планирования, обобщается опыт деятельности кафедр университета. Военно-патриотическое воспитание студентов кафедры направлено на формирование у них высоких моральных, профессионально-боевых и психологических качеств, организованности и дисциплинированности. Воспитательная и военно-патриотическая работа со студентами проводится в соответствии с утвержденным планом в форме информационных и бесед, лекций и докладов по актуальным проблемам, выпуска стенных газет и боевых листов, встреч с ветеранами войны, вооруженных конфликтов и воинской службы. Проведения торжественных мероприятий, ежедневной работы в процессе проведения занятий. Военная кафедра оказывает помощь в организации и проведении военно-патриотической работы с учащимися кадетского класса, со студентами колледжей и школ г. Петропавловска. На территории средних учебных заведений проводятся «Уроки мужества», на котором профессорско-преподавательский состав проводят лекционные и практические занятия с выездом в учебные заведения.

Согласно плану патриотической работы, студенты и учащиеся средних учебных заведений посещают учебно-материальную базу военной кафедры. В рамках данной работы, учащиеся и студенты могут ознакомиться с макетами огнестрельного вооружения, техникой и стендами с технической информацией о боевых машинах.

Также, студенты военной кафедры принимают участие в городских и областных мероприятиях, занимаются благотворительной деятельностью совместно с неправительственными организациями. Так, например, на постоянной основе, во вне учебное время, студенты и профессорско-преподавательский состав, совместно с благотворительным движением «Мейірімді Жан» в зимнее время помогали по благоустройству территории ветеранам и труженикам тыла. Совместно с ОД «Поисковый отряд Северо-Казахстанской области» было проведено 7 поисковых мероприятий во вне учебное время с участием студентов и профессорско-преподавательского состава.

Учебные сборы студентов являются завершающим этапом военной подготовки. В 2022 году учебные сборы частично прошли на базе Кадетского корпуса МО РК в г. Щучинск на полигоне «Амандык», на которых оттачивались навыки стрельбы из огнестрельного оружия, с целью практического обучения и совершенствования командных и методических навыков, полученных ими при изучении курса военной подготовки. Второй этап прошел на базе военной кафедры согласно плану, в соответствии с законодательством. В период учебных сборов, студенты выполняли упражнения учебных стрельб из стрелкового оружия, вождение на боевых машинах пехоты. В завершении были проведены ротные тактические учения.

Несмотря на достаточный уровень военного образования, существуют и проблемы, которые влияют на качество образования. Пандемия незначительно снизила уровень знаний у обучающихся, ввиду дистанционного обучения с помощью онлайн платформы «Zoom», однако, более существенной проблемой для многих студентов университета является приостановление набора на военную кафедру. В связи с неполной передачей НАО «СКУ им. М. Козыбаева», в доверительное управление университету «Arizona University» в США. Вследствие чего набор на военную кафедру был временно приостановлен. Были сокращены 10 преподавателей, с огромным опытом работы, которые являлись высококвалифицированными специалистами в своей области. Студенты второго курса, которые изъявляли желание поступить на военную кафедру, не смогли пройти обучение по программам обучения офицеров и сержантов запаса.

В настоящее время набор студентов на кафедру возобновлен, но обучение проводится только для студентов второго курса, так как набор на первый курс осуществлен не был.

В перспективе дальнейшего развития военной кафедры в качестве ее популяризации, для более расширенного взаимодействия между различными структурами и военной кафедры в регионе, предлагаем согласовывать вопросы с руководством Академии Национальной

гвардии РК посещение и ознакомление особенности их служебно-боевой деятельности. Проведение учебных сборов на территории полигона Академии Национальной гвардии в СКО, с рассмотрением возможности проведения стрельб из ПМ и АК-74.

Проведение торжественной церемонии принятия присяги проводить на главной площади города с привлечением ветеранов войны, представителей частей Министерства обороны, других войск и воинских формирований и представителей СМИ.

СПИСОК ЛИТЕРАТУРЫ

- 1 Информационное издание Sarbaz. KZ - <https://sarbaz.kz/country/glava-gosudarstva-provel-soveshchanie-s-rukovodstvom-voorugennyh-sil-22601858/>, С.3 — Астана — 2022
- 2 Информационное издание TASS.RU - <https://tass.ru/armiya-i-opk/6061140> — Москва — 2019
- 3 Агентство информации MilSpbSut.RU - <http://mil.spbsut.ru/learn/uvc/usloviya-obucheniya-v-uvts>, С.1 — Санкт-Петербург — 2021
- 4 Информационное издание «Иватушники RU» - <http://ivatushniki.ru/modules.php?name=News&file=article&sid=431>, С.1 – Иркутск - 2018

REFERENCES

- 1 Informacionnoe izdanie Sarbaz. KZ - <https://sarbaz.kz/country/glava-gosudarstva-provel-soveshchanie-s-rukovodstvom-voorugennyh-sil-22601858/>, S.3 — Astana — 2022.
- 2 Informacionnoe izdanie TASS.RU - <https://tass.ru/armiya-i-opk/6061140> — Moskva — 2019
- 3 Agentstvo informacii MilSpbSut.RU - <http://mil.spbsut.ru/learn/uvc/usloviya-obucheniya-v-uvts>, S.1 — Sankt-Peterburg — 2021
- 4 Informacionnoe izdanie «Ivatushnik RU» - <http://ivatushniki.ru/modules.php?name=News&file=article&sid=431>, С.1 – Irkutsk - 2018

ӘСКЕРИ КАФЕДРА - ҚАЗІРГІ ЖАҒДАЙ ЖӘНЕ ДАМУ ПЕРСПЕКТИВАСЫ

КИРИЧЕНКО А.И.¹, АБЖАПБАРОВ Ш.Е.², ДЖУРИНОВ Б.С.³, СОЛОВЬЁВ Е.А.⁴

¹Әскери кафедра профессоры, әскери ғылымдар кандидаты, қауымдастырылған профессор (доцент), М. Қозыбаева ат. «Солтүстік Қазақстан университеті» КЕАҚ.

²М. Қозыбаев ат. Әскери кафедраның бастығы, магистр, «Солтүстік Қазақстан университеті» КЕАҚ әскери кафедрасының бастығы.

³М. Қозыбаев ат. «Солтүстік Қазақстан университеті» КЕАҚ әскери кафедра бастығының орынбасары,

⁴М. Қозыбаев ат. «Солтүстік Қазақстан университеті» КЕАҚ әскери кафедрасының студенті, Петропавл қ.

MILITARY DEPARTMENT - CURRENT SITUATION AND DEVELOPMENT PROSPECTS

KIRICHENKO A.I.¹, ABZHAPBAROV S.E.², DZHURINOV B.S.³, SOLOVIEV E.A.⁴

¹Professor of the Military Department, candidate of Military Sciences, associate Professor (associate professor), NAO "M. Kozybayev North Kazakhstan University".

²The head of the military department, master, NAO "North Kazakhstan University named after M. Kozybayev".

³Deputy head of the Military Department, NAO "North Kazakhstan University named after M. Kozybayev,

⁴Student of the Military Department, NAO "North Kazakhstan University named after M. Kozybayev, Petropavlovsk.

Аңдатпа. Қазіргі уақытта әскери кафедраның маңыздылығы әлемде болып жатқан үрдістер және оқиғалармен анықталады. Запастағы офицерлер мен сержанттарды даярлау Қазақстан Республикасы Қорғаныс Министрлігінің маңызды міндеттерінің бірі болып табылады. Әскери

кафедрада қолданыстағы дайындық жүйесі түлек - әскери маманға, әскери-есептік мамандыққа сәйкес бастапқы лауазымдарда қызметтік міндеттерін табысты атқаруға мүмкіндік береді, бұл ретте азаматтық мамандықтар бойынша білім алу мүмкіндігіне ие болады.

Түйінді сөздер: Әскери кафедра, запастағы офицерлер, әскери-есептік мамандық, патриоттық тәрбие және әскери білім.

Abstract. *The importance of the military department in modern time is determined by the trends and events taking place in the world. The training of reserve officers and sergeants is one of the important task of the Ministry of Defense of the Republic of Kazakhstan. The existing system of training at the military department allows a graduate military specialist to successfully perform official duties in primary positions, according to military registration specialty, while having the opportunity to receive education in civilian specialties.*

Keywords: *military department, reserve officers, military specialty, patriotic education and military education.*

МРНТИ 78.19.07.

ПОВЫШЕНИЕ КАЧЕСТВА ПОДГОТОВКИ ВОЕННЫХ СПЕЦИАЛИСТОВ В РЕСПУБЛИКЕ КАЗАХСТАН, В РАМКАХ ЕДИНОГО ОБРАЗОВАТЕЛЬНОГО ПРОСТРАНСТВА

СУЛЕЙМЕНОВ С.Е.¹, БОТИН Д.М.², КУСАИНОВА Р.М.³

¹преподаватель кафедры социально-гуманитарных дисциплин, Военно-инженерный институт радиоэлектроники и связи МО Республики Казахстан, г. Алматы;

²доктор PhD, старший преподаватель кафедры социально-гуманитарных дисциплин, Военно-инженерный институт радиоэлектроники и связи МО Республики Казахстан, г. Алматы;

³кандидат исторических наук, доцент кафедры социально-гуманитарных дисциплин, Военно-инженерный институт радиоэлектроники и связи МО Республики Казахстан, г. Алматы.

Аннотация. *Статья посвящена актуальной проблеме, имеющей важное политическое и оборонное значение в интересах обеспечения военной безопасности Казахстана. Появление в армиях зарубежных государств новых форм и способов вооруженной борьбы, связанных с появлением новейших образцов вооружения, военной и специальной техники, безусловно, ставит перед руководством задачи по уточнению и корректировке государственных стандартов, учебных планов и учебных программ. Авторами выработаны предложения по совершенствованию системы подготовки военных кадров в Республике Казахстан, определены перспективы и основные направления подготовки военных специалистов для вооруженных сил, других войск и воинских формирований государства. Главная цель совершенствования системы подготовки военных специалистов – повышение авторитета военного образования, укрепления его имиджа в общей системе высшего образования, что позволит поднять уровень профессиональной подготовки специалистов в интересах обеспечения военной безопасности Республики Казахстан.*

Ключевые слова: *вооруженные силы, оборона государства, военная безопасность, подготовка кадров, военное образование, военные, специальные учебные заведения.*

В мире продолжает нарастать напряженность из-за угрозы эскалации конфликтов между державами. Повысились расходы на оборону и безопасность. Усиливается проникновение деструктивных идеологий всех форматов, что приводит к радикализации и поляризации общества, снижению социального капитала. Пандемия COVID-19 выявила необходимость внедрения новых процессов и технологий. Становление Казахстана в качестве развитой страны требует активного продолжения трансформации всех составляющих текущей

модели жизнедеятельности государства и его вооруженных сил [1].

Качественное состояние Вооруженных Сил Республики Казахстан, соразмерное вызовам современной военно-политической обстановки в мире и центрально-азиатском регионе, невозможно без перевооружения армии современными средствами ведения боевых действий. Организационная структура и численность вооруженных сил государства соответствует задачам, которые возложены на них, при этом большую роль играют демографические, экономические факторы и международные соглашения, заключенные Республикой Казахстан. Обеспечить это призваны различные военные специалисты.

Соответственно система подготовки военных кадров не должна быть консервативной, далекой от нововведений. Задача данной системы быть мобильной, отзывчивой на изменения, способной постоянно развиваться и самосовершенствоваться. Для понимания изменений в системе военного образования необходимо изучать отечественный и зарубежный опыт подготовки военных кадров в интересах обеспечения военной безопасности государства. В Казахстане имеется опыт международного военного сотрудничества в области подготовки кадров. Лидером по подготовке специалистов военного дела для республики являлась российская (ранее советская) военная школа. За последние 70 лет в военных ВУЗах РФ (СССР) подготовлено более 280 тысяч военнослужащих из 108 государств. Получить образование в России (Советском Союзе) и овладеть знаниями военной науки считалось престижным для высшего командного состава некоторых иностранных, в том числе и постсоветских государств.

Вместе с тем попытка подготовки военных кадров в западных военных школах, предпринятая в 90-ых годах, показала, что главное внимание в них уделяется формированию определённых политических взглядов и морально-психологических качеств. Понимая, что военное образование неразрывно связано с целями и задачами государственной политики, развитием экономики, образования и науки и, как следствие, развитием вооруженных сил, вооружения и военной техники, руководством Республики Казахстан взят курс на создание собственной многоуровневой системы подготовки кадров. Изменения, происходящие в экономической, политической, социальной сферах жизни Казахстана, глобализация, стандартизация и модернизация образования, реализация Болонского процесса, возросшие требования к обеспечению национальной безопасности государства вызывают необходимость рассмотрения ряда объективно появившихся вопросов в области организации системы военного образования, которые ранее у нас не рассматривались.

Сегодня это – объективная необходимость, иначе просто невозможно развиваться и двигаться вперёд, так как система подготовки военных специалистов, не отвечает требованиям времени, тормозит это движение и не в полной мере обеспечивает задачи военной безопасности государства. К тому же, в некоторых источниках под системой подготовки специалистов для вооруженных сил понимается только их обучение в вузах Министерства обороны. Вместе с тем, это не совсем так не учитывается подготовка специалистов в учебных заведениях других министерств и ведомств, тогда как законодательно они объединены в п. 3-2 статьи 1 закона РК «Об образовании» [2].

Главная цель военного образования в современных условиях – вывод военного образования на лидирующие позиции в государстве – путем существенного повышения качества подготовки всех категорий военнослужащих, в рамках единого образовательного пространства на основе принципов непрерывности, доступности и привлекательности военного образования.

Достижение такой цели необходимо осуществлять по следующим основным направлениям:

1. Система подготовки военных специалистов требует инновационных совершенствований. Военное образование претерпело значительные изменения, связанные с переходом на кредитную технологию обучения; ухудшением качества профессорско-преподавательского состава из-за сокращения военных должностей преподавателей и увольнения педагогов из числа гражданского персонала в виду крайне низкой заработной

платы, на фоне повышения её в учебных заведениях, подведомственных Министерству образования; недостаточным количеством кадров для научной, педагогической и профессиональной деятельности подготовленных в стенах ВСУЗов Республики Казахстан, в первую очередь в НУО; невозможностью полноценного использования значительной части общедоступной электронной учебно-научной базы вследствие избыточных требований со стороны подразделений ЗГС.

В современных условиях востребованной становится система дистанционного обучения. Определенные элементы дистанционного обучения, возможно, могли бы быть реализованы и в системе военного образования. В часы самостоятельной работы обучаемые могли бы пользоваться не только печатными изданиями и электронными материалами из закрытых локальных систем своих ВУЗов, но и, в перспективе, иметь возможность, соблюдая режимы доступа, использовать информации других источников. Вооруженные Силы Республики Казахстан стоят на пороге необходимости разработки общей Концепции совершенствования и развития системы подготовки военных специалистов в интересах укрепления военной безопасности государства. Инициатива должна исходить от ДВОИ МО Казахстана.

Качество военного образования – это успешное применение военными специалистами полученных знаний, умений и навыков в своей профессиональной деятельности. Именно высокое качество военного образования является залогом его престижности и привлекательности, эффективного выполнения офицерами должностных обязанностей и перспективы их служебного роста.

2. Повышение уровня профессиональной подготовки офицерского состава.

Назрела необходимость корректирования организации и содержания данного направления. В подготовке офицеров оперативно-стратегического и оперативно-тактического уровня шире привлекать специалистов из развитых стран, имеющих реальный опыт ведения боевых действий, к примеру, из Азербайджана, Турции и т.д. Необходимо разработать новые государственные стандарты и приступить к подготовке кадров по новым, наиболее актуальным и востребованным в войсках специальностям, в том числе в области применения беспилотных летательных аппаратов, робототехнических систем и комплексов. В программы обучения военных специалистов летных, инженерных направлений ввести изучение «технического» английского языка, в ВСУЗах реализовать программы изучения вопросов «кибербезопасности».

В связи с выходом военных учебных заведений на «проектную мощность», увеличения сроков выслуги в воинских званиях и предельного возраста состояния на воинской службе пересмотреть систему прохождения службы офицерами в должностях [3]. К примеру, без получения академического (послевузовского) образования невозможно назначение на должности командования батальонов (равных им подразделений) и специалистов штабов. Представляется целесообразным привлечение слушателей выпускных курсов магистратуры и докторантуры НУО, склонных к преподавательской деятельности к участию в военно-научных и военно-практических конференциях, проводимых в ВСУЗах РК.

3. Совершенствование профессиональной подготовки и переподготовки профессорско-преподавательского состава ВСУЗ.

В целях обеспечения непрерывного профессионального развития педагогов военных ВСУЗов, соответствия их знаний постоянно меняющимся правилам вооруженной борьбы, необходимо создать кадровый резерв ППС через реализацию дополнительных профессиональных программ [4]. В НУО РК предоставить «площадку» для организации взаимодействия и активной информационно-аналитической работы между ВСУЗами других министерств и ведомств в интересах обеспечения военной безопасности государства.

Функции организации подготовки военных кадров целесообразно вернуть в ДВОИ МО РК. В целях эффективного обеспечения военно-образовательной и научно-исследовательской деятельности ВСУЗов необходимо безотлагательно пересмотреть систему оплаты труда гражданского персонала ППС. В идеале предполагается уравнивание должностных

окладов преподавателей в погонах и гражданских.

Таким образом, реализация вышеизложенных рекомендаций и предложений в теоретической и практической деятельности позволит более целенаправленно и обоснованно вести работу по комплексному совершенствованию системы военного образования, что будет способствовать укреплению военной безопасности РК.

СПИСОК ЛИТЕРАТУРЫ

1 Национальный план развития Республики Казахстан до 2025 года. Указ Президента Республики Казахстан от 26 февраля 2021 года № 521. [Электронный ресурс]. – 2021. – URL: <http://adilet.zan.kz/U2100000521/указы> (дата обращения 6.10.2021).

2 Об образовании. Закон Республики Казахстан от 27 июля 2007 года № 319-III. [Электронный ресурс]. – 2021. – URL: <http://adilet.zan.kz/172.16.31.43/законы> (дата обращения 7.10.2021).

3 О воинской службе и статусе военнослужащих. Закон Республики Казахстан от 16 февраля 2012 года № 561-IV ЗРК. [Электронный ресурс]. – 2021. – URL: <http://adilet.zan.kz/172.16.31.43/законы> (дата обращения 8.10.2021).

4 Военная доктрина Республики Казахстан. Утверждена Указом Президента Республики Казахстан от 29 сентября 2017 года № 554. [Электронный ресурс]. – 2021. – URL: <http://adilet.zan.kz/172.16.31.43/указы> (дата обращения 20.10.2021).

Түйіндеме. Мақалада Қазақстанның әскери қауіпсіздікті қамтамасыз ету бағытындағы маңызды саяси және қорғаныс мәні бар өзекті мәселеге қарастырылған. Шет мемлекеттердің армияларында қару-жарақтың, әскери және арнайы техникалардың жаңа үлгілерінің пайда болуына байланысты, қарулы күрестің жаңа түрлері мен тәсілдері туындауда, сондықтан басшылықтың алдында мемлекеттік стандарттарды, оқу жоспарлары мен оқу бағдарламаларын нақтылау және оған түзетулер енгізуге қатысты міндеттер тұр. Авторлар Қазақстан Республикасында әскери кадрларды даярлау жүйесін жетілдіру бойынша ұсыныстарын атап өтеді, мемлекеттің Қарулы Күштері, басқа әскерлері мен әскери құралымдары үшін әскери мамандар даярлаудың келешегі мен басты бағыттарын айқындайды. Әскери мамандарды даярлау жүйесін жетілдірудегі басты мақсаты - жалпы жоғары білім беру жүйесіндегі әскери білімнің беделін арттыру, ол дегеніміз Қазақстан Республикасының әскери қауіпсіздігін қамтамасыз ету бағытында әскери кадрлардың арнайы дайындық деңгейін көтеруге мүмкіндік береді.

Түйінді сөздер: Қарулы Күштер, мемлекеттің қорғанысы, әскери қауіпсіздік, кадрлар даярлау, әскери білім, әскери, арнаулы оқу орындары, профессорлық-оқытушылық құрам.

Annotation. The article is devoted to an urgent problem of great political and defense importance in the interests of ensuring military security Kazakhstan. The appearance in the armies of foreign countries of the latest models of weapons and military equipment, new forms and methods of armed struggle, of course, requires clarification, adjustment of state standards, curricula and curricula. The author has developed proposals for improving the system of military education in modern conditions, identified the prospects and main areas of training for the armed forces, other troops and military formations of the Republic of Kazakhstan. The main goal of improving the system of training military specialists is to increase the authority of military education, strengthen its image in the general system of higher education, This will raise the level of special training of military personnel in the interests of ensuring the military security of the Republic of Kazakhstan.

Keywords: Armed forces, state defense, military security, personnel training, military education, military, special educational institutions, teaching staff.

ИСПОЛЬЗОВАНИЕ ИННОВАЦИОННЫХ МЕТОДОВ В УЧЕБНОМ ПРОЦЕССЕ

ЗВЕРЕВА Г.А.¹, ЖАНУЗАКОВ А.Ж.², БОТИН Д.М.³

¹магистр, старший преподаватель, Военно-инженерный институт радиоэлектроники и связи МО Республики Казахстан, г. Алматы;

²магистр, начальник кафедры, Военно-инженерный институт радиоэлектроники и связи МО Республики Казахстан, г. Алматы;

³доктор философии (PhD), старший преподаватель, Военно-инженерный институт радиоэлектроники и связи МО Республики Казахстан, г. Алматы.

***Аннотация.** Статья посвящена одному из вопросов модернизации системы высшего военного образования, направленному на улучшение качества образования, путем использования инноваций, актуальность которого очевидна в современных условиях глобализации и информатизации общества. В статье авторы рассуждают о современном образовании, о его значении для будущего государства. Рассматривается влияние современных тенденций, а именно инновационной динамики на развитие общества. Обсуждается актуальность воспитания и специфика казахстанского патриотизма. Определяется роль педагога в формировании у молодых курсантов сознательного отношения к будущей профессии военнослужащего, её значимости и особенности в современных реалиях. Проводится анализ инновационных форм и методов обучения, выделяются особенности и важность их применения в обучении курсантов военных специальных учебных заведений.*

Ключевые слова: система образования, инновации, методы обучения, учебный процесс, общество, казахстанский патриотизм, безопасность, информация, инновационная динамика, инновационная экономика, профессиональная значимость.

Решая важнейшие и объемные задачи по радикальному преобразованию государства и общества, Глава государства в своем послании народу Казахстана «СТРАТЕГИЯ «Казахстан-2050». Новый политический курс состоявшегося государства» обращает внимание на формирование идейно-нравственного человека новой формации: «Без уверенности в будущем нельзя построить полноценное государство... Государство и народ должны это осознать и работать вместе. Надо воспитывать в себе и наших детях новый казахстанский патриотизм... Мы любим страну, мы ею гордимся ... К 2050 году нам надо построить такую политическую систему, при которой каждый гражданин Казахстана должен быть твердо уверен в завтрашнем дне, в будущем» [1].

Уверенность в завтрашнем дне – это понятие очень емкое и глубинное. Большое значение будут иметь социальная, экономическая, политическая, информационная безопасности, лежащие в основе национальной безопасности государства. Также, огромную роль общество придает возможности реализации своих конституционных прав. Более детально мы поговорим о возможности получения образования, соответствующего условиям современности. Образование – это та сфера, которая действительно способна дать человеку новые возможности для развития и роста и придать ему реальную уверенность в его помыслах и целях на будущее. Тем более, что в современный период, для которого характерны глобализационные и информационные процессы, затрагивающие все мировое сообщество, образование становится одним из главных показателей экономических и интеллектуальных возможностей государства, которые, в свою очередь, влияют на степень благосостояния нации и перспективы человека в обществе.

Тема нашей статьи посвящена рассмотрению применения инноваций в образовательном процессе военного вуза. Стоит обратиться к понятию «инновация».

Инновации (от лат. in – в, nove – новый) – нововведение, ввод нового, введение новизны.

Новшество – явление, несущее в себе сущность, способы, методики, технологии и содержание нового. Инновация – это процесс освоения и внедрения нового. Инновационный процесс – комплексная деятельность по формированию и развитию содержания образования и организации нового. [2]

В чем необходимость инноваций на современном этапе? Безусловно, реалии нашей жизни связаны с нововведениями во всех сферах и отраслях жизнедеятельности общества. Ежедневно появляются новые концепции, знания, интеллектуальные продукты. В этой связи образование должно соответствовать современным тенденциям. Применение инновационных методов в учебном процессе позволяет формировать у курсантов мышление нового типа, которое характеризуется открытостью, гибкостью, креативностью и способно действовать на опережение. Способность к прогнозированию – необходимое условие для эффективной жизнедеятельности в современных условиях.

Таким образом, очевидно влияние современных тенденций, в частности инновационной динамики на развитие общества. Задачи, которые ставит государство перед обществом сегодня, напрямую свидетельствуют о желании не только быть в тренде, но и действовать на опережение. В этом, на наш взгляд, проявляется глубочайший патриотизм (от греч. *patris* – соотечественник, *patris* – родина, отечество, любовь к отечеству, преданность ему, стремление своими действиями служить его интересам) [3]. Соответственно, важнейшей задачей является воспитание у молодого поколения чувства патриотизма. Так как именно молодежь ответственна за будущее Республики Казахстан и дальнейшее цивилизационное развитие. Большая часть общества убеждена в том, что патриотическое воспитание подрастающего поколения означает лишь строгое выполнение воинского долга, а это существенно обедняет содержание понятия патриотического воспитания. Процесс должен охватывать гораздо более широкие пласты. Воспитание патриотизма выполняет одну важную функцию – становление человека в роли гражданина и выполнение определенных обязанностей. К ним относятся:

- чувство долга перед страной и обществом, семьей,
- чувство национальной гордости и ответственность за судьбу страны,
- уважение Конституции Республики Казахстан и государственных символов,
- бережное отношение к природным и национальным богатствам страны.

Патриотизм в деятельности военнослужащих имеет особый мотив. Стать надежным защитником Родины невозможно, если ты не являешься патриотом.

Форм и методов воспитания у военнослужащих чувства патриотизма достаточно.

Перечислим некоторые из них [4]:

- воспитание идейной убежденности и политической сознательности;
- формирование убежденности в необходимости содружества народов, которые проживают на территории Республики Казахстан;
- знание военной и политической обстановки в республике, регионе и мире в целом;
- совершенствование личностных качеств, воспитание воинского духа, казахстанского патриотизма.

Одной из главных и сложных задач в данном процессе, на наш взгляд, является формирование у молодых курсантов осознания значимости профессии военного, а также творческой активности, которая благотворно влияет на становление будущего офицера. При решении этих проблем человек способен создавать и материальные и духовные ценности. Происходит развитие и становление личности, при котором раскрывается духовный потенциал и собственные способности [5, с. 5].

В этой связи, перед преподавателями военно-учебных заведений ставится важная задача – объединить любовь к Отчизне и значимость военной профессии. Существенным станет осмысление того, что будущая профессия военнослужащего безусловно важна для государства и общества. Это убеждение может являться сильнейшим мотиватором для курсанта. Общеизвестный факт, что у курсантов военных вузов иногда, в силу ряда

субъективных и объективных факторов, возникает разочарование, касающееся выбора профессии. Характер причин может быть разный - юношеский максимализм, встреча с реальными профессиональными трудностями, потеря романтики, желание получить сразу все. Кроме этого, на молодых людей сильно влияют непосредственные командиры и преподаватели, иногда их субъективное мнение или неосторожно брошенные слова могут заставить сомневаться курсанта в его профессиональном выборе. Военному преподавателю в этом случае необходимо вовремя увидеть проблемную ситуацию и оказать помощь молодому человеку осознать необходимость и важность будущей выбранной профессии, а также, значимость его самого, Родине. Это особенно актуально сейчас, в год 30-летия независимости нашего государства, когда мы отмечаем достижения, которыми можно и нужно гордиться и к которым причастно все казахстанское общество.

Ускорение научно-технического прогресса, дальнейшая информатизация общества, глобализация в различных сферах, интеграционные процессы, серьезная конкуренция – это наше сегодня. Казахстанское общество ставит перед собой амбициозную задачу – создание инновационной экономики. Это безусловно зависит от качественных знаний. Триада – наука, образование и инновации, работает на создание конкурентоспособной экономики, от которой зависит будущее нашей страны.

Очевидно, что инновации играют огромную роль в развитии страны, и, в частности инновации в образовании, так как характеризуют современный уровень информационного общества. Сама информация имеет три признака – новшество, динамику и разнообразие. Значит, увеличение источников информации приводит к динамичному обмену информацией в обществе, и новизна постоянно проявляется. Следовательно, если, например личность, вуз, государство в целом желает преуспевать в таком сообществе, значит необходимо осуществлять постоянные инновации. Инновационные методы обучения имеют свои особенности, а именно:

- действуют на опережение, способствуют и предвосхищают развитие;
- постоянное движение, стремление к постижению неизведанного;
- нацеленность на развитие личности и раскрытие ее потенциала;
- креативность;
- проявление партнерства во всех его видах.

Применение этих новых форм и методов в образовательной среде военного вуза даст возможность курсантам активно развиваться, реализовывать свой творческий потенциал, активно приобретать необходимые знания, будет способствовать личностному росту и позволит ощущать себя причастным к современным тенденциям мирового развития. А креативный, любящий своё дело педагог всегда сможет найти необходимые слова, чтобы повысить профессиональную самооценку молодого человека. Все это будет способствовать тому, что молодой курсант будет гордиться тем, что является гражданином Республики Казахстан, который имеет прекрасные возможности получения передового образования, собственной самореализации и будет самоотверженно защищать интересы своей страны, ее независимость и территориальную целостность. Об этом в своей статье «Уроки независимости» писал Первый Президент Республики Казахстан – Лидер Нации Н.А.Назарбаев: «...вечной и неотъемлемой должна оставаться наша независимость. Ради этого каждый казахстанец призван укреплять ее основы, повышать ее мощь, беречь ее доброе имя. В этом – вся суть величественной идеи «Мәңгілік Ел». Самое главное – страна цела и невредима, а наши дети растут под солнцем Свободы. Теперь эти дети, возвращенные в любви и ласке, должны задумываться: «Что я могу дать родному Казахстану?... Независимость подобна птице счастья: она садится на руку лишь тому, кто ее лелеет, и обитает лишь там, где ее берегут. Твердо верю, что будущее Казахстана – страны с дружным и миролюбивым народом, сильной экономикой, стабильной политической системой, высоким авторитетом на международной арене – окажется намного содержательнее, чем вчера, и намного блистательнее, чем сегодня» [6].

СПИСОК ЛИТЕРАТУРЫ

- 1 Послание Президента Республики Казахстан лидера нации Н.А. Назарбаева народу Казахстана: СТРАТЕГИЯ «Казахстан-2050» Новый политический курс состоявшегося государства. Астана, Акорда, 2012 год.
- 2 Анисимов В.В., Грохольская О.Г., Никандров Н.Д. Общие основы педагогики. – М.: Просвещение, 2006. – С.420-439.
- 3 Военная энциклопедия Казахстана. Том II. – Алматы: Білім, 2005. - 512 с.
- 4 Начальная военная подготовка. Учебник для 10 кл. общеобразоват. шк. / К.Р. Аманжолов, А.Б. Тасбулатов, Д.К. Майхиев, Б.К. Аманжолова. – 2-е изд., перераб., доп. – Алматы: Мектеп, 2010. – 320 с.
- 5 Гусейнов А.А., Апресян Р.Г. Этика: Учебник. – М.: Гардарики, 2003. – 472 с.
- 6 Статья Первого Президента Республики Казахстан - Елбасы Н.Назарбаева «УРОКИ НЕЗАВИСИМОСТИ» [Электронный ресурс]. - 2021 г. URL:<https://elbasy.kz/ru/news/2021-12/statya-pervogo-prezidenta-respubliki-kazakhstan-elbasy-nnazarbaeva-uroki-nezavisimosti>, (дата обращения 9.12.2021).

Түйіндеме. Мақалада инновацияны қолдану арқылы білім сапасын жақсартуға бағытталған жоғары әскери білім беру жүйесін модернизациялау мәселелерінің біріне арналған, оның өзектілігі қазіргі жаһандану және қоғамды ақпараттандыру жағдайларында айқын көрінеді. Мақалада авторлар қазіргі білім туралы, оның болашақ мемлекет үшін маңызы туралы айтады. Қазіргі тенденциялардың, атап айтқанда қоғамның дамуына инновациялық динамиканың әсері қарастырылады. Қазақстандық патриотизмге тәрбиелеудің өзектілігі мен ерекшелігі талқыланады. Жас курсанттардың болашақтағы әскери қызметші мамандығына деген саналы көзқарасын қалыптастырудағы педагогтың рөлі, оның қазіргі шынайы кезеңдегі маңыздылығы мен ерекшеліктері айқындалады. Оқытудың инновациялық нысандары мен әдістеріне талдау жүргізіледі, оларды әскери арнайы оқу орындарының курсанттарын оқытуда қолданудың ерекшеліктері мен маңыздылығы атап көрсетіледі.

Түйінді сөздер: білім беру жүйесі, инновациялар, білім беру әдістері, оқу үдерісі, қоғам, қазақстандық патриотизм, қауіпсіздік, ақпарат, инновациялық динамика, инновациялық экономика, кәсіби маңыздылығы.

Abstract. The article is devoted to one of the issues of modernization of the system of higher military education, aimed at improving the quality of education through the use of innovations, the relevance of which is clearly manifested in the context of modern globalization and informatization of society. In the article, the authors talk about modern education, its significance for the future state. The impact of modern trends, in particular, innovative dynamics on the development of society, is considered. The relevance and specifics of educating Kazakhstan's patriotism are discussed. The role of the teacher in the formation of a conscious attitude of young cadets to the future profession of a serviceman, its significance and features in modern realities are determined. The analysis of innovative forms and methods of training is carried out, the features and importance of their application in the training of cadets of military special educational institutions are highlighted.

Key words: education system, innovations, teaching methods, educational process, society, Kazakhstani patriotism, security, information, innovative dynamics, innovative dynamics economy, professional significance.

РЕЗОЛЮЦИЯ

Международной научно-практической конференции «Развитие военного образования в контексте обеспечения военной безопасности Казахстана»

Организатор конференции:

Академия Национальной гвардии Республики Казахстан

г. Петропавловск

10 марта 2023 года

Приоритеты Казахстана по укреплению обороноспособности определены Президентом страны – Верховным Главнокомандующим Вооруженными Силами Касым-Жомарт Кемелевичем Токаевым и утверждены его указами, Стратегией национальной безопасности и Военной доктриной.

Система обеспечения военной безопасности охватывает практически все области функционирования общества и государства.

В действительности проблема обеспечения военной безопасности государства – вопрос совершенствования её военной составляющей. Перспективам развития военного образования и науки, стратегии и тактики служебно-боевого применения войск, внедрения инновационных технологий в обеспечении общественной безопасности и другим актуальным проблемам посвящена сегодняшняя Международная конференция.

В оргкомитет конференции поступило более 100 научных статей, в том числе из Российской Федерации - 7, Республики Беларусь - 1, вузов Казахстана и Академии Национальной гвардии Республики Казахстан.

Участники конференции выражают искреннюю признательность организаторам и участникам конференции, отмечают высокую значимость обсуждаемых тем и предлагают издать материалы данной конференции в виде сборника и направить его в адрес Главного Командования, Региональных командований и высших учебных заведений Республики Казахстан и зарубежных ВУЗов, принявших участие в конференции.

Участники конференции, заслушав и обсудив доклады предлагают **резолюцию** в следующей редакции:

1. Продолжить эффективное исследование путей и инновационных подходов совершенствования служебно-боевой деятельности Национальной гвардии как важнейшей составляющей обеспечения военной безопасности страны.

2. В связи с выполнением Национальной гвардией Республики Казахстан важнейших задач в системе общественной безопасности развивать принцип оперативного реагирования в кризисных ситуациях и комплексного взаимодействия всех органов управления, сил и средств.

3. Совершенствовать подготовку квалифицированного и компетентного специалиста, способного к эффективной профессиональной работе по востребованной специальности.

4. Развивать партнерские отношения в рамках заключенных меморандумов, соглашений и договоров, представляющих взаимный интерес в области науки и военного образования.

5. В рамках специальности магистратуры «Управление воспитательной и социально-правовой работы» основные усилия направить на эффективность организации учебно-воспитательного процесса и научно-исследовательских работ в области педагогики, психологии, выработки новых форм и методов работы с личным составом по укреплению воинской дисциплины

6. В рамках комплексного плана развития Академии на 2023-2027 годы и развития научного потенциала Национальной гвардии создать условия для преобразования Академии в Университет общественной безопасности Республики Казахстан и открытия докторантуры PhD с диссертационными советами.

7. В целях совершенствования научно-исследовательской деятельности по исследованию проблем и выработкой путей их решения, разработки инновационных, интерактивных и кластерных технологий продолжить работу по созданию научно-исследовательского института Национальной гвардии Республики Казахстан, в том числе конструкторское бюро с научными (научно-техническими) лабораториями с дальнейшим участием в проектах грантового финансирования.

8. Заключение меморандума с ГККП «Дворец школьников DIGITAL URPAQ» Северо-Казахстанской области для обмена опытом и дальнейшего сотрудничества в области образования и совместных научных проектов.

МАЗМҰНЫ СОДЕРЖАНИЕ

<i>Вступительное слово начальника Академии Национальной гвардии Республики Казахстан полковника ТОКУШЕВА А.К.</i>	4
АБЖАНОВ Б.С. Подготовка войск правопорядка: состояние и перспективы.....	7
БАРАНЧЕЕВ О.Л., БОНДАРЬ И.М. Геоинформационные технологии определения оптимальных маршрутов на электронной карте.....	13
АХМЕТОВ Ж.Х., ЖАКСЫЛЫКОВ Р.Ф. Военное образование и наука: видения и подходы к развитию до 2030 года.....	19
БАЙБУСИНОВ К.К., ИМИРОВ С.К. Некоторые вопросы подготовки военных кадров на факультете Национальной гвардии Национального университета обороны имени Первого Президента – Елбасы Республики Казахстан.....	24
КОЗЛОВ А.А. Формирование специализированных компетенций курсантов при интеграции образовательной и служебной-боевой деятельности.....	27
САРТАЕВ Ж.Н. Батырлардың рухы өшпейді.....	32
ЛАШКОВ Н.Г., МИХАЛЬКОВ В.С. Особенности физико-географических и климатических условий районов Крайнего Севера и их влияние на организацию подвоза материальных средств.....	35
АЛЬНАЗИРОВ Р.Б. Применение геоинформационных систем при принятии решения для сокращения управленческого цикла.....	37
МУСИН Р.М., УЛЬЯЩЕНКОВ С.Н. Влияние цифровизации на эффективность деятельности вещевой службы в войсках национальной гвардии Российской Федерации.....	40
МУХАМЕТОВ А.Ф. Военная конфликтология и современные военные конфликты.....	45
ПОДОПРИГОРА А.В., КЛОЧКО П.А., ГРИШИНА Л.Г. Имитационная модель функционирования системы материального обеспечения группировки войск национальной гвардии Российской Федерации при ликвидации последствий катастроф природного характера.....	52
МАМАЕВА Г.Б. Case-study әдісінің кәсіби білім берудегі тиімділігі.....	55
МАХМУТОВА З.А., ДЖАРАСБАЕВА Ж.Х., САРИЕВА А.К. Курсанттардың коммуникативтік дағдыларын қалыптастыру түсініктеме әдісі негізінде.....	62
САГАНДЫКОВ И.Н., ДЖАМБУЛАТОВ А.Ф. Профессионально-этическое воспитание курсантов в общей системе образования Республики Казахстан.....	68
ЕСЕМБАЕВ М.С., АБИЛЬМАЖИНОВ А.А., ЗАЙЦЕВ О.Д. Подготовка ВОРез воинских частей, подразделений оперативного назначения, ПСН «Б» и АЗДН Регионального командования «Орталық»: итоги научно-исследовательской работы.....	71
AMRIYEV N.T., LOGVINENKO D.V. The USA initiatives and achievements in the field of information security.....	76
НАУРЫЗБАЕВА Р.М., КЕУЕНОВА С.Н. «Жоғары математика» пәнін әскери оқу орындарында оқытудың кәсіби бағыттылығы.....	78
ШАПАШЕВ М.А., АБИЛЬМАЖИНОВ А.А. Болашақ офицердің кәсіби және жеке қалыптасуы педагогикалық ғылымның проблемасы ретінде.....	84
АЛТЫНБЕКОВ Д.Ш., МИНЧЕНКО Л.А. К вопросу о педагогических технологиях в учебном процессе военного вуза.....	88
КУАТОВ Р.Т., КИНЖАЛИЕВ М.С., МИРТАЕВ Н.О. ³ Цифровизация образования: вопросы и перспективы.....	93
САРКЕНҚЫЗЫ А. Білім беру қызметіне ҒЗЖ нәтижелерін енгізу ерекшеліктері.....	99
ТЕЛЕУЖАНОВ С.К., ИКЛАСОВ Е.Е. Қазақстан Республикасы Қарулы Күштеріндегі сыбайлас жемқорлыққа қарсы қылмыстық құқық бұзушылықтардың алдын алу шаралары.....	104
ТУРУСМАНОВ Н.Н., ГРОСКОП Р.В. Әскери білім мен ғылымның өзекті мәселелері... ..	108

АЛЪЖАНОВА Р.С., САЙРАНОВ Б.В. Роль личностных качеств и авторитета казахских батыров в политической картине казахского общества.....	115
ЛЕМЕСШЕВСКИЙ О.О. Особенности совершенствования образовательного процесса в военных учебных заведениях.....	119
ОМАРОВ К.О., АЛИМЖАНОВА Э.Б. Условия и факторы, влияющие на охрану Государственной границы в условиях чрезвычайных ситуаций техногенного характера в пограничном пространстве.....	126
БУТЕНКО А.В., ОРЛОВ В.В. Культура взаимодействия в воинском подразделении у курсантов военных вузов.....	132
ИМАШЕВ С.М. Шекаралық қауіпсіздікті қамтамасыз етуде уәкілетті органдардың өзара әрекеттесуінің әлімдік тәжірибесі.....	139
ШАКИМОВ Н.Е. Возможности диагностической компетентности преподавателя высшей военной школы.....	146
МАГЛУМЖАНОВ М.Н., КСЕНОФОНТОВ Д.А., АИШЕВ А.А., ЖОЛДЫБАЕВ Д.С. Оқу мүддесі үшін аудио- және бейне файлдарды транскрипциялау.....	152
АБИЛЬМАЖИНОВ М. Д., ЖУМАТОВ К. Е. Некоторые вопросы тактики по охране общественного порядка и взаимодействие волонтеров.....	158
ЧОКИН Е.С., САПАРОВ Е.О., ВДОВИН О.В. Повышение практических навыков за счет применения учебного тренажера.....	164
ТОРТБАЕВ Т., КУСАИНОВ Р. Влияние религии на воинскую службу.....	169
ТАЖЕНОВА А.К. ОСНОВЫ МИКРОЭЛЕКТРОНИКИ.....	174
САДЫРОВ А.К. О снайперах и их возможностях в современных конфликтах.....	177
НАБИЕВ Т.Р. Анализ существующих систем специальной подготовки офицеров тыла в армиях иностранных государств.....	183
БАИМБЕТОВ Е.А. Қазақстандық және шетелдік жоғары оқу орындарында спорт және дене шынықтыру сабақтарын ұйымдастыруды талдау.....	190
СЕРОВ И.А., ИСЛАМОВ Т.З. Развитие военного образования и повышение требований к качеству обучения и воспитания курсантов.....	196
БАЙМУЛДИН Е.С. Аспекты военного образования в Республике Казахстан в эпоху цифровизации.....	200
БЕНКЕ А.А. История формирования подходов к внешней политике Казахстана и Узбекистана в первые годы независимости.....	206
ЖАКИН А.Е., КУРБАНОВ Ш.М. Білім берудің процесінде тылдық қамтамасыз ету мамандарын дайындау ролі.....	212
МУЛЬДИНОВ Р.Т., МУЛЬДИНОВА Э.С. Облыстық және Республикалық ауқымдағы турлі жарыстарға дайындалу үшін хоккейшілердің арнайы жұмыс қабілеттілігінің сапасын арттыру.....	216
АНЦИБОР Е.С., АНЦИБОР А.А., РЕКАЛЬДЕ Д. Трудности адаптации иностранных студентов к обучению в вузах России и Казахстана.....	222
САЙФУДИНОВ Р.К. Особенности применения снайперов в условиях внутренних вооруженных конфликтов.....	229
НУЖИН А.В., ГОНЧАРОВ А.Г. Наземные робототехнические комплексы военного назначения для нужд материально-технического и тылового обеспечения войск.....	236
АХМЕТЖАНОВ А.С., ТАНГИРБЕРДИЕВ Н.У. Применение новых технологий в учебном процессе высших военных учебных заведений.....	241
НИКИТЕНКО Д.В., КУТНЯК Р.А. Оптимизация способов пристрелки цели минометами при боевом применении войск.....	245
СМАҒҰЛОВ Б.С. Әскери жоғары оқу орындары курсанттарының тәртіптік дағдыларын қалыптастыру.....	249
ТОҒЫЗБАЕВ С.У. XIX-XX ғасырлардағы қазақ ойшылдарының рухани-адамгершілік мұрасы негізінде әскери қызметшілердің бойында адамгершілік құндылықтарды қалыптастыру.....	254

НУРМАНОВ Б.Б., НУСУПОВ М.Т. Адамның негізгі құндылығы – денсаулық.....	261
ТЮЛЕЕВ Б.С., РЕДЬКИН Д.В. Совершенствование процесса обучения курсантов с использованием передовых технологий.....	267
ҚОЖАХМЕТОВ Д.Т. Қазіргі заманғы жағдайда техникаға жанармай құюдың инновациялық технологияларын жетілдіру жолдары.....	269
ШАРИПОВ А.Ш., АХМЕТЖАНОВ Е.М. Точная и скоростная стрельба из автомата (автоматической винтовки).....	274
КЕНЖЕТАЕВ Д.Ж. Қазақстан Республикасы ҰҚК Шекара қызметі (аумақтық, құрылымдық бөлімшелерінің) күнделікті іс-әрекетінің мәні мен құрылымы.....	280
ТӘТТІМБЕТОВ А.Ж., БАЙБУСИНОВ М.Н. Педагогтың психологиялық-педагогикалық мәдениеті.....	286
ГАЛИЕВ К.Е. Психологическая составляющая применения оружия нелетального действия в служебно-боевой деятельности войск.....	291
КЕНЖЕБАЕВА Д.К., АЙТЫМОВА А.Н., ОМАРОВА М.Т. Пәнаралық байланыстың педагогикалық және психологиялық ерекшелігі.....	296
КОРНИЛОВ Н.А., КОЙШИБАЕВ Ж.У. Географическая информационная система как неотъемлемая дисциплина в УВП Академии Национальной гвардии.....	302
КАЗЕНОВА А.А. Медициналық қылмыстық құқық бұзушылықтарды тергеудің кейбір ерекшеліктері.....	307
АХМЕТОВ С.Т. О некоторых вопросах обеспечения военной безопасности и обороны Республики Казахстан в условиях современных реалий военных конфликтов.....	312
КУЛЬБАЕВ Ж.Ж. Роль военно-профессионального воспитания курсантов на современном уровне в военных учебных заведениях Республики Казахстан.....	317
ЕЛЬЖАНОВ О.Д., ЕЛЬЖАНОВ Д.Ш. К методической системе в образовательном процессе военно-учебных заведений (психофизический анализ и психолого-педагогические рекомендации).....	320
БЕЛОУСОВА Н.А. Философский анализ развития основных моделей образования.....	325
УТЕЕВ Е.С., ТЛЕШБЕКОВ Е.Е., АМРИЕВ Е.К., АБДИРАЛИЕВ Н.И. Психологическая подготовка военнослужащих к ведению боевых действий в современных условиях.....	330
МАЛДЫБАЕВ Қ.Б. Қызметтік-жауынгерлік міндеттерді орындаудағы тәрбие жұмысы.....	336
МУРТАЛИМОВ Ш.Р., КУТНЯК Р.А. Инновационное направление в обучении курсантов Академии Национальной гвардии.....	343
СЕРИКБАЕВ А.С. Предложения для внесения изменений в «Курс стрельб из стрелкового (пневматического, гладкоствольного) оружия, гранатометов и вооружения боевых машин Национальной гвардии Республики Казахстан».....	346
ВОЛКОВ Б.В., РАСУЛ Ә.С. Применение современных стрелковых тренажеров в образовательном процессе военно-учебных заведений.....	350
АКТАНОВ Б.М., МУХАМЕДЖАНОВ Д.К. Особенности ведения боя в населенном пункте.....	355
МИТЯЕВ А.И. Психологическая реабилитация военнослужащих, подвергшихся психотравматизации в ходе выполнения служебно-боевых задач в экстремальных условиях.....	360
АБИЛГАЛАМОВА К.К. Пәнаралық байланыс негізінде шығармашылық жұмыстарды ұйымдастырудың мәні.....	367
КУШУМБАЕВА Г.У. Применение цифровых технологий в Академии НГ РК.....	372
БАЙСАЛДИНА Г.Ж. Ер тұлға – Ә. Досмұхамбетов ерлігі.....	379
МАЛИБАЕВ М.М. Роль национального музея РК в сохранении нематериального культурного наследия.....	384
АМРЕНОВ Е.А. Опытнo-экспериментальные исследования в военных учебных заведениях, основа научного подхода.....	388

MUKHAMETZHANOVA A.S., AL'NAZIROVA K.R. The role of multilingualism in preparation of military specialists through a foreign language in military universities.....	392
ЕСЕНБУЛАТОВ К.Х., ЖУМАЛИЕВ Р.Ч. Опасность возникновения терроризма как проблема мирового масштаба.....	398
КЕНЖЕБАЕВА Д.К., АҚПАНОВА Ғ.К. Проблемалық оқытуда шығармашылық іс-әрекетті қалыптастыру жұмысының жолдары мен тәсілдері.....	404
ДОСАНОВ Д.К. Участие подразделений Национальной гвардии в специальной операции по ликвидации НВФ.....	409
ЖАКУБАЕВ Ә.А. Цифрландыру жағдайында курсанттардың үлгерім сапасын жоғарылату үшін өзіндік дайындықты ұйымдастыру ерекшеліктері.....	412
ЧЕБОТАРЁВ А.Н., КАТУНЦЕВ В.Г., САРСЕНБАЕВ С.Б. Инновационный подход к военной технике иностранных армий.....	417
ЖАМАЛБЕКОВ А.З. История применения дымовых средств в годы Великой Отечественной войны.....	421
КАБЫЛБЕКОВ Д.Б. Тактика действия личного состава групп применения специальных средств Национальной гвардии.....	426
ҚОЖАҒҰЛОВ Н.С., ДАНИЯРОВ О.С. Топогеодезиялық тұрғыдан әскерлерді жауынгерлік қамтамасыз ету.....	434
БЕКАРОВ М.А., СЕКСЕМБАЕВ К.С. Некоторые исторические аспекты внедрения программного обеспечения в учебный процесс военных учебных заведений.....	439
КОСМАГАМБЕТОВ А.С. К вопросу о теоретических основах пунктуации русского языка.....	443
ТАМАНОВ К.О. Дене шынықтырудың еңбек пен денсаулыққа әсерін талдау.....	448
МУСИН Р.М., МАГОМЕДЖЕРИМОВ З.А. Анализ проблемных вопросов организации подвоза материальных средств в горных районах и пути их решения.....	452
ЗЕЙНИНА В.У., ТАДЖИГИТОВА А.А. Алаш зиялылары және ұлт тілі.....	455
КАЛИЕВ Б.А. Академическая мобильность курсантов военных вузов Республики Казахстан: теоретический аспект.....	462
КАБЖАПАРОВ Б.У. Совершенствование методики проведения инструктивного занятия с войсковым нарядом контролеров по контролю и надзору в учреждениях уголовно-исполнительной системы.....	466
АХМЕТОВ И.А., НИЯЗТАЙКЫЗЫ А. Место патриотизма в системе общественного сознания.....	472
БРИМЖАНОВ М.С. Салауатты өмір салтын ұйымдастыру.....	477
ЖАКУБАЕВА С.Б., БЕККЕР А.В. Жаһандану дәуірінде оқытушының кәсіби біліктілігін арттырудың тиімді жолдары.....	487
САЙДАХМЕТОВ Д.М. Диспансерлі-динамикалық бақылаудағы әскери қызметшілермен жұмыс жасау ерекшеліктері.....	490
ОКАСОВА Г.М., ЖАКУБАЕВА С.Б. Топтық жұмыстардың тұлғаның сөйлеу қабілетіне ықпалы.....	494
КАКИШЕВ Ж.Т., ЕЛЬЖАНОВ Д.Ш. К проблемам влияния человеческой деятельности на окружающую среду и пути их решения.....	499
ПРОСВИРКИНА И.А. Альтернативные информационные модели в образовании.....	503
САУТБАЕВ Д.Б., ТАСТАНБЕКОВ Р.Б. Роль обучения в процессе формирования личности как патриота, защитника Отечества.....	508
ЖАНГУЛИН Б.Е., ГРИШМАНОВ Р.В. Применение технологии сотрудничества в физическом воспитании обучающихся.....	513
YERGALI S.T. Multilingualism and the development of english language teachers' competencies.....	518
АУХАДИЕВ Д.Е. Порядок ведения инженерной разведки путей движения войск.....	524
ЩЕРБАКОВ А.В. Виртуальная, дополненная и смешанная реальность в военном образовании. Перспективы и возможные проблемы применения.....	528

БЕЙСЕНОВ Ж.Т. Инновационные технологии при организации самостоятельной работе курсантов в информационно-обучающей среде вуза.....	531
КАСИМОВ Д.Л. Формирование психологической стрессоустойчивости у личного состава Национальной гвардии РК в условиях самоизоляции.....	535
НҰРЛЫБАЙ Д.М., БЕКТЕНОВА А.Ш. Культурологический подход в образовании: инновации, опыт и перспективы.....	540
ЖАМПЕИСОВ Г.З., ИСКАКОВ А.М. Служебно-боевая деятельность бригады оперативного назначения Национальной гвардии в обеспечении общественной безопасности государства.....	546
КИРИЧЕНКО А.И., АБЖАПБАРОВ Ш.Е., ДЖУРИНОВ Б.С., СОЛОВЬЁВ Е.А. Военная кафедра – современное состояние и перспектива развития.....	551
СУЛЕЙМЕНОВ С.Е., БОТИН Д.М., КУСАИНОВА Р.М. Повышение качества подготовки военных специалистов в Республике Казахстан, в рамках единого образовательного пространства.....	556
ЗВЕРЕВА Г.А., ЖАНУЗАКОВ А.Ж., БОТИН Д.М. Использование инновационных методов в учебном процессе	560
<i>Резолюция</i>	564
<i>Мазмұны – Содержание</i>	566

Сборник материалов V Международной научно-практической
конференции

**«Развитие военного образования в контексте обеспечения военной
безопасности Казахстана»**

Подписано в печать 04.03.2023

Формат 60x84 1/16. Гарнитура Times. Ризография. Бумага офсетная.

Усл. п.л. 36

Тираж 100 экз.

Отпечатано в типографической службе АНГ Республики Казахстан.
150009, г. Петропавловск, ул. Ж. Кизатова, 6.