

ISSN 2958-5694(Print)
ISSN 2958-5708(Online)

Қазақстан Республикасы
Ұлттық ұланының Академиясы

ҒЫЛЫМИ-
БІЛІМ
БЕРУ ЖУРНАЛЫ



НАУЧНО-
ОБРАЗОВАТЕЛЬНЫЙ
ЖУРНАЛ

ҚАЗАҚСТАН РЕСПУБЛИКАСЫ
ҰЛТТЫҚ ҰЛАНЫ
АКАДЕМИЯСЫНЫҢ
ХАБАРШЫСЫ

ВЕСТНИК
АКАДЕМИИ
НАЦИОНАЛЬНОЙ ГВАРДИИ
РЕСПУБЛИКИ КАЗАХСТАН

№ 4 (46)
желтоқсан 2022 ж.

**«ҚАЗАҚСТАН РЕСПУБЛИКАСЫ ҰЛТТЫҚ ҰЛАНЫ
АКАДЕМИЯСЫНЫҢ ХАБАРШЫСЫ»
ҒЫЛЫМИ-БІЛІМ БЕРУ ЖУРНАЛЫ**

—
**«ВЕСТНИК
АКАДЕМИИ НАЦИОНАЛЬНОЙ ГВАРДИИ
РЕСПУБЛИКИ КАЗАХСТАН»
НАУЧНО-ОБРАЗОВАТЕЛЬНЫЙ ЖУРНАЛ**

№ 4 (46), желтоқсан 2022ж.

№ 4 (46), декабрь 2022г.

<p>Журнал 2011 жылдан шыға бастады Қазақстан Республикасы Ұлттық ұланы академиясының басылымы Бас редакторы полковник А.Қ. Тоқышев</p>	<p>Журнал издается с 2011 года Издание Академии Национальной гвардии Республики Казахстан Главный редактор полковник Токушев А.К.</p>
<p>Ғылыми-білім беру журналы «Қазақстан Республикасы Ұлттық ұланы Академиясының ХАБАРШЫСЫ» – «ВЕСТНИК Академии Национальной гвардии Республики Казахстан» Қазақстан Республикасы Инвестициялар және даму министрлігінің Байланыс, ақпараттандыру және ақпарат комитетінде тіркелген, 12 желтоқсан 2014 ж. № 14996-Ж куәлігі. Журнал ҚР БҒМ БҒСБК әскери іс және қауіпсіздік бойынша негізгі қорытындыларды жариялауға ұсынған ғылыми басылым (2021 жылғы 11.02 № 2 бұйрығы)</p>	<p>Научно-образовательный журнал «Қазақстан Республикасы Ұлттық ұланы Академиясының ХАБАРШЫСЫ»– «ВЕСТНИК Академии Национальной гвардии Республики Казахстан» зарегистрирован в Комитете связи, информатизации и информации Министерства по инвестициям и развитию Республики Казахстан, свидетельство № 14996-Ж от 12 декабря 2014 г. Журнал рекомендован ККСОН МОН РК для публикации основных результатов повоенному делу и безопасности (Приказ № 2 от 11.02.2021 года)</p>
<p>Редакцияның мекен-жайы мен телефоны: 150009, Петропавл қаласы, Ж. Қизатов к., 6. Қазақстан Республикасы Ұлттық ұланының академиясы. Әскери-ғылыми орталығы Телефон: (8 7152) 50-78-88, Тел./факс: (8 7152) 50-74-83; E-mail: vno@vivv.kz Журнал жылына 4 рет шығарылады</p> <p><i>Мақала авторларының пікірлері редакция көзқарасын білдірмейді</i></p>	<p>Адрес и телефон редакции: 150009, г. Петропавловск, ул. Ж. Кизатова, 6, Академия Национальной гвардии Республики Казахстан. Военно-научный центр. Телефон: (8 7152) 50-78-88, Тел./факс: (8 7152) 50-74-83; E-mail: vno@vivv.kz Журнал выходит 4 раза в год</p> <p><i>Мнения авторов не отражают точку зрения редакции</i></p>

Бас редактор

А. Қ. Тоқышев, Қазақстан Республикасы Ұлттық ұланы академиясының бастығы, полковник.

Бас редактордың орынбасары

Р. Б. Альназир, Қазақстан Республикасы Ұлттық ұланы академиясы бастығының орынбасары (ғылыми жұмысы жөніндегі), философия (PhD) докторы, полковник.

Жауапты хатшы

Ж.А. Атығаев, әскери-ғылыми орталығының бастығы, полковник.

Шығаруға жауапты

А. Е. Әбілмәжінова, әскери-ғылыми орталығы редакциялық-баспа жұмысы қызметінің бастығы, подполковник.

Редакциялық алқа:

Ж. Х. Ахметов, әскери ғылымдарының докторы, профессор, генерал-майор.

А. А. Корабельников, әскери ғылымдарының докторы, профессор, полковник.

В. М. Булойчик, техника ғылымдарының докторы, профессор, полковник.

Н. В. Карпиленя, әскери ғылымдарының докторы, профессор.

М.Х. Рустамбаев, заң ғылымдарының докторы, профессор, полковник.

М. Ө. Серкпаев, тарих ғылымдарының докторы, профессор, полковник.

А. А. Петрусевич, педагогика ғылымдарының докторы, профессор.

Ж. Н. Сартаев, медицина ғылымдарының докторы, профессор.

А. Ж. Мырзалинова, педагогика ғылымдарының докторы, профессор.

М. Е. Батыров, педагогика ғылымдарының кандидаты, полковник.

А. А. Плешаков, тарих ғылымдарының кандидаты.

Д. Ш. Алтынбеков, философия (PhD) докторы, полковник.

А. А. Корнилов, әскери ғылымдарының кандидаты, қауымдастырылған профессор (доцент), полковник.

А. Саркенқызы, филология ғылымдарының кандидаты, қауымдастырылған профессор (доцент), майор.

Техникалық редактор: Қоспанова Қ.Е.

Главный редактор

Токушев А. К., начальник Академии Национальной гвардии Республики Казахстан, полковник.

Заместитель главного редактора

Альназир Р. Б., заместитель начальника Академии Национальной гвардии Республики Казахстан, доктор философии (PhD), полковник.

Ответственный секретарь

Ж.А. Атығаев, начальник военно-научного центра, полковник.

Ответственный за выпуск

Абилямажинова А. Е., начальник службы редакционно-издательской работы военно-научного центра, подполковник.

Редакционная коллегия:

Ахметов Ж. Х., доктор военных наук, профессор, генерал-майор.

Корабельников А. А., доктор военных наук, профессор, полковник.

Булойчик В. М., доктор технических наук, профессор, полковник.

Карпиленя Н. В., доктор военных наук, профессор.

Рустамбаев М.Х., доктор юридических наук, профессор, полковник.

Серкпаев М. О., доктор исторических наук, профессор, полковник.

Петрусевич А. А., доктор педагогических наук, профессор.

Сартаев Ж. Н., доктор медицинских наук, профессор.

Мурзалинова А. Ж., доктор педагогических наук, профессор.

Батыров М. Е., кандидат педагогических наук, полковник.

Плешаков А. А., кандидат исторических наук.

Алтынбеков Д. Ш., доктор философии (PhD), полковник.

Корнилов А. А., кандидат военных наук, ассоциированный профессор (доцент), полковник.

Саркенқызы А., кандидат филологических наук, ассоциированный профессор (доцент), майор.

Технический редактор: Коспанова К.Е.

М А З М Ұ Н Ы**ТЕОРИЯ НАЦИОНАЛЬНОЙ БЕЗОПАСНОСТИ**

Тесленко А.Н., Досанова С.С., Захлебаева В.В. Противодействие информационно-психологической войне на уровне молодежной работы.....4

ИСТОРИЯ. ТАКТИКА И ОПЕРАТИВНОЕ ИСКУССТВО

Ашкеев К.Т., Шегебаев И.И. Современные аспекты военного искусства в условиях «гибридных методов борьбы».....13

Альназир Р.Б. Действия Национальной гвардии в районе чрезвычайного положения.....21

Корабаев Ж.А., Шегебаев И.И. Некоторые теоретические подходы разрешения противоречий в военном (вооруженном) конфликте.....27

Актанов Б.М., Абилямажинов А.А. Особенности ведения боя в городе.....36

Макипов А.С., Каиров Б.С. Подготовка военно-обученного резерва на территории Казахстана в добровольных оборонных общественных организациях (20-30-е гг. XX века).....42

Оспанов Н.З. Санитарные и психологические потери – важнейшие показатели в оценке эффективности управления войсками объединенной группировки войск.....49

Байбусинов М.Н. Қазақстан Республикасы Ұлттық ұланы әскери бөлімдеріндегі инженерлік-техникалық қамтамасыз ету мамандарының кәсіби жауапкершілігін қалыптастыру.....55

Серов И.А., Митяев А.И. К вопросу о психологической подготовке военнослужащих Национальной гвардии к выполнению служебно-боевых задач в условиях режима чрезвычайного положения.....61

ТЕХНИКА И ВООРУЖЕНИЕ. ВОЙСКОВОЙ ТЫЛ

Тулугулов А.Д., Акишев К.М., Ергалиев Д.С., Демеснинова С.С., Бейсембаева Б.С. Матлабинструменталдық ортасындағы пайдаланылған сатылардың парашют жүйесінің имитациялық моделі.....68

Тютявин А.Д., Молдазым Н.М., Алтынбеков Р.М., Салий С.М., Бурьян М.Б., Тютенов К.К. Многофункциональный специальный пограничный автомобиль: опыт разработки и применения.....76

Тулугулов А.Д., Акишев К.М., Ергалиев Д.С., Демеснинова С.С., Сергазы С. Өз міндеттерін орындаған сатылар мен зымыран тасығыштардың бөлшектерінің парашют жүйесін зерттеу және оңтайландыру.....82

ТЕОРИЯ И МЕТОДИКА ОБРАЗОВАНИЯ И ВОСПИТАНИЯ

Қалыбек Б.Қ. Управленческая деятельность заместителя командира воинской части по воспитательной и социально-правовой работе Национальной гвардии Республики Казахстан по подготовке офицеров воспитательных структур части.....90

Kornilov A.A., Kornilova A.A. Creating a competitive environment at the classes.....97

Керимбаев Н.М., Башкикулов А.С. Основные факторы, влияющие на уровень морально-психологического состояния личного состава.....102

Жауен А.Б., Аубакирова А.А., Грицай И.В., Таукелова А.Ж., Иманғали Ф.Қ. Особенности формирования профессиональной направленности личности будущих специалистов.....109

Керимбаев Н.М., Башкикулов А.С. Әскери ұжымдағы қолайлы моральдық-психологиялық ахуал тұрақты моральдық-психологиялық жағдайды ұстаудың шарты ретінде.....115

Шапашев М.А. Курсанттарда көпұлтты әскери ұжымды тәрбиелеуде кәсіби құзыреттілікті қалыптастыру.....122

Shapashov M.A., Исламов Т.З. features of the organization of classes on state-legal training, taking into account the national psychological characteristics of military personnel.....127

Ельжанов Д.Ш., Икласов Е.Е. Педагогическое наследие словназиданий Абая в развитии общественного сознания казахстанцев методологический аспект исследования.....131

ТЕОРИЯ НАЦИОНАЛЬНОЙ БЕЗОПАСНОСТИ

УДК 159.9

А.Н. ТЕСЛЕНКО¹, С.С. ДОСАНОВА², В.В. ЗАХЛЕБАЕВА

¹доктор педагогических наук, доктор социологических наук, действительный член (академик) Академии Педагогических Наук Казахстана, Международной академии ювенологии, профессор кафедры социально-педагогических дисциплин Кокшетауского университета имени Абая Мырзахметова, г. Кокшетау;

²доктор педагогических наук, профессор кафедры социально-педагогических дисциплин Кокшетауского университета имени Абая Мырзахметова, г. Кокшетау;

³магистр педагогических наук, старший преподаватель кафедры социально-педагогических дисциплин Кокшетауского университета имени Абая Мырзахметова, г. Кокшетау.

ПРОТИВОДЕЙСТВИЕ ИНФОРМАЦИОННО-ПСИХОЛОГИЧЕСКОЙ ВОЙНЕ НА УРОВНЕ МОЛОДЕЖНОЙ РАБОТЫ

В статье рассматривается феномен воздействия информационно-психологической войны на молодежное сознание и средства противодействия ей. Анализируются эмпирические данные социологического опроса молодежи, описывающие идеологическое, информационно-психологическое и культурное воздействие на молодое поколение. Предлагаются меры противодействия негативному влиянию СМИ на молодое поколение и борьбы с манипулятивным и фейковым контентом интернета.

Ключевые слова: *молодежь, молодежное сознание, социализация молодежи, информационно-психологическая война, информационное оружие, интернет-технологии, сетевые деструкции.*

Трагические события «кровавого января» 2022 года в Казахстане наглядно продемонстрировали усиление информационно-психологической войны по всем фронтам идеологического, социально-политического и культурного воздействия для решения проблем мировой геополитики. В условиях информационного общества информационно-психологическая война сориентирована на разработку современных манипулятивных технологий в глобальной сети интернет. На первое место выдвинулись сражения за умы людей, прежде всего, молодых.

Тема воздействия информационно-психологической войны на молодежное сознание, противостояния ее средствам и методом пока не нашли должного внимания в психолого-педагогической литературе. Как научное явление данное понятие вошло в широкий обиход после публикации в 1948 году работы Поля Лайнбарджера «Психологическая война» [6], где глубоко проанализированы военно-психологические наработки нацистской Германии (пропагандистские мероприятия, психологические операции, распространение

слухов, оказание поддержки оппозиционным силам и т.д.). В последние годы идея информационно-психологической борьбы широко используется в трудах Бродовская Е.В., Домбровская А.Ю., Синяков А.В. Д.А. [1], Волкогонов [2], А.А. Зиновьев [8], В.Г. Крыско [5], И.Н. Панарин [7], Э. Тоффлер [11] и др.

С целью восполнить в научном дискурсе имеющийся пробел по проблеме информационно-психологического воздействия западной пропаганды на молодежное сознание нами был проведен социологический опрос в рамках междисциплинарного научного проекта «*Молодежная работа как условие успешной социализации учащейся молодежи*». Цель исследования – выявление масштабов воздействия информации на молодое поколение, сферы его включенности в информационное пространство, степень влияния информационного контента на социальные установки и ценности молодежи. Опрос проводился в феврале-марте 2022 году на выборочной совокупности не менее 1000 респондентов в трех регионах Казахстана (Акмолинская область, города Алматы и Нур-Султан).

Социологические исследования последних лет подтверждают, что целенаправленным объектом идеологического, информационно-психологического и культурного противоборства становится культурно-мировоззренческое развитие молодого поколения. Уместно в этой связи привести известное высказывание О. Бисмарка: «*Войны выигрываются и проигрываются за школьными партами*». Наше стремление соответствовать евроатлантическим либерально-демократическим стандартам позволило воспитать поколение манкуртов, незнающих историю своей страны. Например, в отношении интереса к *истории Казахстана* и к *казахской культуре* мнение молодых людей в возрасте от 16 до 27 лет разделились на две приблизительно равные группы. И так, по мнению 45,3% респондентов, современная молодежь все же интересуется историей, культурой и бытом казахского народа, 38,6% придерживаются обратной точки зрения, считая, что западная культура больше интересуется современностью, нежели культура и история родного народа.

Сегодня ядром ценностного сознания молодых казахстанцев выступают в первую очередь индивидуалистические ценности, личный жизненный успех, вот то является основополагающим принципом в жизни. По данным исследования 45%, а это достаточно весомая часть современной молодежи, характеризует себя как поколение, которому присущ «моральный релятивизм», нигилизм, цинизм, эгоцентризм, равнодушие к идеалам. По их мнению, социокультурные и традиционные моральные нормы давно устарели. Новое поколение создаст новый нравственный мир, и базироваться он будет на универсальных западных ценностях. Каждый второй респондент считает, что личностный жизненный успех зависит от собственных принципов и убеждений, и от готовности переступить через них, «современный мир жесток, и чтобы добиться успеха в жизни, иногда приходится переступать моральные принципы и нормы» [Алия, 20 лет].

На этом фоне все чаще наблюдаются тенденции демонстративной оппозиционности молодежи, особенно в общественно-политического устройства и модернизации социума. Актуальные социологические данные на начало 2022 года показывали, что в случае непредвиденных общественных

потрясений каждый пятый молодой казахстанец (20,8%) готов принять участие в акциях протеста, при этом 11,9 % молодых людей готовы делать это с оружием в руках для отстаивания своих прав и интересов. В трагические дни «кровавого января» 2022 года в Казахстане основная масса погромщиков и мародеров были молодые люди. События развивались по четкому алгоритму «политики ненасильственных действий» Джина Шарпом [12]. В начале мирные протесты экономического характера в провинции, быстро перенесенные в «южную столицу», где нагнетание напряженности было доведено до максимума с кровавыми столкновениями и погромами. Характерным признаком «цветных революций» является скрытая, но активная финансовая поддержка со стороны разного рода неправительственных организаций, международных фондов или посольств западных стран. В Казахстане по сей день активно действует Фонд Дж. Сороса, официально провозглашающий «распространение демократической идеологии, содействие гражданским предприятиям и неправительственным программам, строительство открытого общества, образование в области прав человека и демократических свобод, содействие социальным и общественным реформам на посткоммунистическом пространстве», а на деле – ведущий скрытую работу по подрыву национального единства, смены «авторитарных» и «тиранических» политических режимов на «демократические» и «либеральные», а также «осуществление права народа на самоопределение». Общеизвестно, что все «цветные революции», происходящие в разных точках планеты, имеют сетевое измерение.

Объектом информационно-психологической войны является как массовое, так и индивидуальное сознание. В молодежное сознание планомерно внедряется идеалы индивидуалистического общества западноевропейского образца, базирующегося на материально ориентированной жизнедеятельности, «культе денег» и неконтролируемом потреблении. По данным нашего социологического исследования, в начале 2022 года 63% молодых людей идентифицировали себя как «шопоголики», 59% - не скрывали, что они расточительны. При этом 55% респондентов признает свое поколение ленивым, что, в прочем коррелируется с динамикой трудовой занятости молодых казахстанцев и кадровым голодом наиболее важных областей экономики.

Культурная экспансия западного мира, т.н. «вестернизация», в своем арсенале имеет широкий набор средств и методов борьбы, позволяющих при помощи «мягкой силы» эффективно и экономически рентабельно решать актуальные стратегические и тактические задачи информационно-психологической войны. Молодежное сознание меняется под агрессивным воздействием компьютерных игр, кинематографа с элементами насилия, жестокости и порнографии, разрушающих неокрепшую психику молодых людей. Программатором молодежного сознания служит и современная популярная музыка. Упрощенные мелодические рисунки электронных мелодий, низкопробная песенная попса, рэп, шансон с банальным, а часто пошлым наполнением, воспевающий уголовную «романтику», формируют убогий эстетический вкус молодежи, непонимание и не восприятие истинного искусства.

Наши многочисленные фокус-группы показывают, что в своем большинстве казахстанские юноши и девушки не знают героев Великой Отечественной войны, более того, часто транслируют интернет-фейки, порочащие советский период истории. Следовательно, сознание молодежи уже в определенной мере переформатировано, хотя и не в такой степени, как сознание молодых украинцев или грузин. Тем не менее подобное переформатирование создает условия для подготовки и реализации сценария «цветных революций» по образцу Кыргызстана в 2005, 2010 и 2017 гг., Украины – 2004 и 2014 годах, Грузии – 2003 году и т.д.

В этих условиях возникает первоочередная задача государства и общества по противодействию технологиям информационно-психологической войны на уровне государственной молодежной политики и молодежной работы. Молодежная политика государства – необходимое условие социального прогресса, устойчивого развития общества, цель которой «создание и укрепление правовых, экономических и организационных условий для гражданского становления и социальной самореализации молодежи» [4, с. 183]. Однако любая концепция может остаться на бумаге, если не будет четко продуман механизм ее реализации, не созданы как финансово-экономические, так и организационно-кадровые основы обеспечения поставленных задач. В данном случае речь идет о *молодежной работе* как совокупности средств и форм социализации, призванных интегрировать молодое поколение в социальную жизнь, гарантируя необходимые личности и обществу изменения [10].

В плане молодежной работы противодействие информационным атакам необходимо рассматривать в фокусе *киберсоциализации* – системной и целенаправленной воспитательной работы по формированию особого рода культуры восприятия информации, поступающим по разным каналам массовой коммуникации (интернет – 83%, телевидение – 65%, родители – 22%, друзья – 28%, радио – 8%, газета – 3%). Наибольшее значение такая работа приобретает в условиях образовательных учреждений – заявили 89% опрошенных молодых людей.

Системную и целенаправленную борьбу с негативной информацией в СМИ и интернете целесообразно начинать с раннего детского возраста. Конвенция ООН о правах ребенка предписывает уделять первоочередное внимание «наилучшему обеспечению прав ребенка» во всех действиях в отношении защиты детей и гармоничного развития ребенка с учетом национальных традиций и культурных ценностей социума [9]. В частности, в ст. 17 Конвенции признается важная роль СМИ в обеспечении доступа ребенка «к информации и материалам, которые направлены на содействие социальному, духовному и моральному благополучию, а также здоровому физическому и психическому развитию ребенка». Одновременно, ориентируя государства на поощрение разработки «надлежащих принципов защиты ребенка от информации и материалов, наносящих вред его благополучию», ООН призывает СМИ к сведению «к минимуму показа материалов, связанных с порнографией, наркотиками и насилием» [3, с. 33].

Следовательно, в целях обеспечения эффективности противодействия негативному влиянию СМИ на молодое поколение необходимо:

1. Установить запрет на распространение среди несовершеннолетней молодежи печатной, аудио-, видео- и иной продукции, популяризирующей антисоциальный образ жизни ЛГБТ сообщества, нормы и ценности криминальной среды.

2. Определить те категории информации, распространяемые через СМИ и интернет, на которые целесообразно распространить контроль:

- информация, побуждающая детей к совершению действий, представляющих угрозу их жизни и здоровью, в том числе к причинению вреда своему здоровью, самоубийству;

- информация, способная вызвать у детей желание употребить наркотические средства, табачные изделия, алкогольную и спиртосодержащую продукцию, пиво и напитки, изготавливаемые на его основе, принять участие в азартных играх, заниматься проституцией, бродяжничеством или попрошайничеством;

- информация, обосновывающая или оправдывающая допустимость насилия и жестокости, либо побуждающая осуществлять насильственные действия по отношению к людям или животным,

- информация, отрицающая семейные ценности и формирующая неуважение к родителям и другим членам семьи;

- информация, оправдывающая противоправное поведение;

- информация, содержащая нецензурную брань;

- информация, содержащая информацию порнографического характера.

3. Принять на законодательном и правоприменительном уровнях меры, направленные на соответствующие требованиям цивилизованного общества ограничения в демонстрации средствами массовой информации актов насилия, агрессии, откровенных сцен эротического содержания, аномального, патологического поведения, в том числе в сексуальной сфере.

Особое внимание государство должно уделить интернету как основному полю ведения информационно-психологической войны. Интернет как продукт научно-технической революции разрушил монополию власти на информацию и создал условия для использования соцсетей как удобный, скрытый, подрывной инструмент для широкого спектра манипуляций сознанием и поведением молодых пользователей. Социальные сети способны управлять и объединять молодежь в организованные протестные движения. Использование сетевых технологий, психологического оружия, анонимности пользователей, применение подставных аккаунтов и фейков делает социальные сети территорией риска и угроз десоциализации молодых поколений. «Социализация через виртуальный мир мешает их социализации в реальном мире. Они (молодые люди – А.Т.) очень доверяют интернету и соцсетям, а к самой жизни у них доверие минимальное» [13, с. 166].

Наш соцопрос показал, что уже в школьном возрасте молодые люди сталкиваются с такими интернет-рисками, как «провоцирование на рискованные поступки» и «распространение экстремистских материалов». Особое место в актуализации этих интернет-рисков играет новейшая сеть «Тик-

ток» ставшая за короткий период «цифровым инкубатором» для выращивания юных «соросят», молодого «креативного класса». Эта социальная сеть планомерно и системно навязывает молодежи гедонистическую модель поведения, где особое значение приобретает развлечение, носящее в основном не творческий, а потребительский характер.

Важно понимать, что сетевые информационные потоки оказывают влияние на уровень и характер политического сознания современности, путем безбрежной плюралистичности формируется «клиповое мышление», у молодых людей складывается не полная картина мира и нарушается формирование осознанной гражданской позиции. К числу других «инновационных» сетевых деструкций можно отнести:

- «группы смерти» привели к периодическим вспышкам детско-подростковых суицидов, в результате воздействия сетевых группы ежегодно уносили более тысячи юных жизней;

- сетевая активность так называемых «колумбайн-сообществ» – «школьных стрелков»: «керченская трагедия» (2018 г.), «казанский стрелок» (2021 г.) и т.п.;

- «кибербуллинг» – «интернет-травля» сверстниками друг друга повлекла за собой печальные события;

- вовлечение подростков в закрытые тоталитарные секты и оккультно-мистические группы;

- террористические и экстремистские организации, вербовка молодых (и очень молодых) сторонников, «цифровые инкубаторы», которые готовят молодой «кадровый резерв» для потенциальных «цветных революций»;

- «цифровое слабоумие» как следствие интернет-зависимости, полное погружение личности в мир виртуальной реальности;

- вандализм, бессмысленное и жестокое разрушение исторической памяти, осквернение общенациональных символов (пиратские акции юных «манкуртов» вроде «подсаживания» портретов лидеров Третьего Рейха в электронную версию «Бессмертного полка» в год 75-летия Великой Победы; осквернение подростками мемориалов «Вечного огня» и т.п.) [4, с.66].

Именно эти стратегии и тактики «мягкой силы» должны стать объектом сетевой молодежной работы. К сожалению, создаваемые властными структурами группы и сообщества в социальных сетях мало эффективные и не пользуются популярностью у молодежи. Как следствие – отсутствие внятного и понятного молодежной аудитории информационного сегмента государственной молодежной политики, системной работы с молодежью в социальных сетях. Ориентация молодежной политики государства только на талантливую, социально позитивную молодежь и просоциальные молодежные организации, безусловно, необходима, но все же недостаточна. Необходима грамотная, адресная работа с различными целевыми аудиториями, методичная борьба с негативной информацией, фейковым и манипулятивным контентом социальных сетей.

Информационно-психологическая война XXI века представляет собой коммуникативную технологию психологического воздействия на бессознательного индивида с целью обесценивание системы ценностей

противника, его образа жизни и истории, изменения самосознание людей, национальной и гражданской идентификации. Анализ практики информационно-психологической войны Запада против России, Казахстана и других постсоветских стран позволяет выделить ее основные направления в отношении молодежи:

- перманентная модернизация системы образования в рамках «болонского процесса», разрушающая традиции и основы советской системы образования без сохранения ее положительных наработок, как в педагогической сфере, так и в области духовно-нравственного и гражданско-патриотического воспитания;

- мифологизация и фальсификация история, направленная на переформатирование сознания и исторической памяти народа, искажение исторических фактов, нивелирование значения советского периода в истории постсоветских стран, военно-политических, социально-культурных и научных побед советского народа;

- меркантилизация межличностного и межпоколенного взаимодействия направленная не на достижение общественных благ, а на индивидуальное получение прибыли;

- виртуализация обыденного образа жизни молодого поколения с тенденциями компьютерной зависимости;

- популяризация культа «свободы сексуальной жизни», направленной на разрушение традиционной семьи и морально-нравственных устоев общества;

- экспансия нетрадиционных религиозных движений (секст) сопровождающееся дискредитацией традиционных религий и массового зомбирования молодежи;

- пропаганда атеизма как альтернативы «догматическому мышлению» старшего поколения;

- культурная интервенция в форме вестернизации образа жизни и мышления;

- дискредитация властных институтов и пренебрежение к патриотическим проявлениям в социуме;

- разложение «креативной» молодежи, следствием которой является распространение низкокачественных поделок, пропагандирующих удовлетворение низменных инстинктов;

- распространение разнообразных форм девиантного и деликвентного поведения, служащих показателем социального неблагополучия в обществе.

Все эти направления информационно-психологической войны требуют всестороннего изучения и применения специальных мер противодействия деструктивному западному влиянию, купирования угрозы дестабилизации обстановки в социуме и, прежде всего, в молодёжных социальных группах, выработки программы позитивного культурно-исторического и патриотического просвещения молодых людей.

СПИСОК ЛИТЕРАТУРЫ

- 1 Бродовская Е.В., Домбровская А.Ю., Синяков А.В. «Цифровое детство»: риски интернет-коммуникации школьников, их родителей и учителей // Власть. - 2020. - №5. – С. 87-94.
- 2 Волкогонов Д.А. Психологическая война (Подрывные действия империализма в области общественного сознания). - М.: Воениздат, 1983. – 288 с.
- 3 Концепция молодежной работы в Республике Казахстан. / Под ред. А.Н. Тесленко. - Нур-Султан, 2020. – 264 с.
- 4 Кравцов Д.Н., Исаев В.Д., Лебедь В.Н., Восканян К.А. Российская молодежь как объект деструктивного воздействия средств идеологического, информационно-психологического и культурного противоборства Запада // Коммуникология. - 2018. - Том 6, №1. - С. 68-83.
- 5 Крысько В.Г. Секреты психологической войны (цели, задачи, методы, формы, опыт). М., 2002.
- 6 Лайнбарджер П. Психологическая война. - М.: Воениздат, 1962. – 350 с.
- 7 Панарин И.Н. Информационная война и геополитика. - М.: Поколение, 2006. - 560 с.
- 8 Права детей. Сб. документов. - М.: Фонд защиты детей. – 1991.
- 9 Проект оформления книги Русский эксперимент: Роман. - L'Age d'Homme - Наш дом, 1995. - 448 с.
- 10 Рожков М.И., Тесленко А.Н. Юногика: педагогика молодежной работы: монография / Рожков М. И., Тесленко А. Н. - 2-е изд., перераб. и доп. - Москва: Канцлер, 2020. - 353 с.
- 11 Тоффлер Э. Третья волна. - М.: ООО «Фирма «Издательство АСТ», 1999. - 784 с.
- 12 Шарп Дж. 198 методов «ненасильственной борьбы» URL: <https://kilgor-trautt.livejournal.com/634884.html>
- 13 Шалыгина Н.В. Игреки и центениалы: новая ментальность российской молодежи // Власть. - 2017. - №1. - С. 163-167.

REFERENCES

- 1 Brodovskaya E.V., Dombrovskaya A.Yu., Sinyakov A.V. «Cifrovoedetstvo»: riski internet-kommunikacii shkol'nikov, ix roditelej i uchitelej // Vlast'. - 2020. - №5. – S. 87-94.
- 2 Volkogonov D.A. Psixologicheskaya vojna (Podryvny`e dejstviya imperializma v oblasti obshhestvennogoznaniya). - M.: Voenizdat, 1983. – 288 s.
- 3 Konceptsiya molodezhnoj raboty` v Respublike Kazaxstan. / Pod red. A.N. Teslenko. - Nur-Sultan, 2020. – 264 s.
- 4 Kravczov D.N., Isaev V.D., Lebed` V.N., Voskanyan K.A. Rossijskaya molodyozh` kak ob`ekt destruktivnogo vozdejstviya sredstv ideologicheskogo, informacionno-psixologicheskogo i kul'turnogo protivoborstva Zapada // Kommunikologiya. - 2018. - Tom 6, №1. - S. 68-83.
- 5 Kry`s`ko V.G. Sekrety` psixologicheskoy vojny` (celi, zadachi, metody`, formy`, opy`t). M., 2002.
- 6 Lajnbardzher P. Psixologicheskaya vojna. - M.: Voenizdat, 1962. – 350 s.

7 Panarin I.N. Informacionnaya vojna i geopolitika. - M.: Pokolenie, 2006. - 560 s.

8 Prava detej. Sb. dokumentov. - M.: Fond zashhity` detej. – 1991.3 Proekt oformleniya knigi Russkij e`ksperiment: Roman. - L'Age d'Homme - Nash dom, 1995. - 448 s.

9 Rozhkov M.I., Teslenko A.N. Yunogogika: pedagogika molodezhnoj raboty`: monografiya / Rozhkov M. I., Teslenko A. N. - 2-e izd., pererab. i dop. - Moskva: Kanczler, 2020. - 353 s.

10 Toffler E`. Tret`ya volna. - M.: ООО «Firma «Izdatel`stvo ACT», 1999. - 784 s.

11 Sharp Dzh. 198 metodov «nenasil`stvennoj bor`by`» URL: <https://kilgor-trautt.livejournal.com/634884.html>

12 Shaly`gina N.V. Igreki i centenialy`: novaya mental`nost` rossijskoj molodezhi // Vlast`. - 2017. - №1. - S. 163-167.

А.Н. ТЕСЛЕНКО, С.С. ДОСАНОВА, В.В. ЗАХЛЕБАЕВА
ЖАСТАР ЖҰМЫСЫ ДЕҢГЕЙІНДЕ АҚПАРАТТЫҚ-
ПСИХОЛОГИЯЛЫҚ СОҒЫСҚА ҚАРСЫ ІС-ҚИМЫЛ
Абай Мырзахметов атындағы Көкшетау университеті

Мақалада ақпараттық-психологиялық соғыстың жастар санасына және оған қарсы тұру құралдарына әсер ету құбылысы қарастырылады. Идеологиялық, ақпараттық-психологиялық және мәдениетті сипаттайтын жастардың әлеуметтік сауалнамасының эмпирикалық деректері талданады.

A.N. TESLENKO, S.S. DOSANOVA, V.V. ZAKHLEBAYEVA
COUNTERING INFORMATION AND PSYCHOLOGICAL WARFARE AT
THE LEVEL OF YOUTH WORK
Abay Myrzakhmetov Kokshetau University

The article examines the phenomenon of the impact of information and psychological warfare on youth consciousness and means of countering it. The empirical data of a sociological survey of young people describing ideological, informational, psychological and cult are analyzed.

ИСТОРИЯ.ТАКТИКА И ОПЕРАТИВНОЕ ИСКУССТВО

УДК 355.01

МРНТИ 78.03.03

Қ.Т. АШКЕЕВ¹, И.И. ШЕГЕБАЕВ²

¹ Национальный университет обороны имени Первого Президента Республики Казахстан – Елбасы, старший преподаватель кафедры оперативного искусства факультета академии Генерального штаба, полковник запаса, г. Астана;

² Национальный университет обороны имени Первого Президента Республики Казахстан – Елбасы, докторант, полковник, г. Астана, shegebayev74@mail.kz

СОВРЕМЕННЫЕ АСПЕКТЫ ВОЕННОГО ИСКУССТВА В УСЛОВИЯХ «ГИБРИДНЫХ МЕТОДОВ БОРЬБЫ»

Данная публикация является развитием взглядов, отраженных в лекции генерал-майора Флерко Григория Ивановича «Военная безопасность Республики Беларусь», в которой раскрыты вероятный вариант действий противника по развязыванию военного конфликта против государства в современных условиях [1]. В лекции отмечены этапы подготовки, поддержки так называемой «цветной революции», провоцирования, поддержки внутреннего вооруженного конфликта и проведения агрессии под прикрытием «миротворческой операции», а также осуществления комплексных мер военной организации государства по защите страны от гибридной агрессии [2]. Несмотря на стремление, большинством государств разрешение возникающих конфликтов политическими и дипломатическими средствами не удается, в данном отношении военная сила была и пока остается одним из возможных аргументов в разрешении межгосударственных и внутригосударственных противоречий.

Ключевые слова: *гибридные методы борьбы, мягкий захват, дестабилизация государства, силовой захват, постконфликтное урегулирование.*

В конце 20 – начале 21 века человечеству пришлось столкнуться с войнами нового типа, чрезвычайно кровопролитными и не подчиняющимися общепринятым законам, правилам и обычаям войны в её «классическом» понимании. В военной науке этот вид вооруженной борьбы называют по-разному: асимметричные войны, цветные революции, прокси – войны, гибридные войны. Несмотря на отсутствие общепринятого определения термина, такой феномен как промежуточное явление между межгосударственным и негосударственным военными конфликтами существует и признается подавляющим большинством военных экспертов.

Так, анализ **Оперативной концепции Сухопутных войск США** - «Победа в сложном мире 2020-2040» [3] показывает, что в рамках «Стратегии превентивной войны» предполагается уничтожение потенциального противника без ведения традиционных войн, в условиях, когда между войной и миром нет четкой грани. Полевой устав 3-0 Сухопутных войск ВС США определяет гибридные боевые действия как «многообразную и динамичную комбинацию регулярных сил, неформальных вооруженных формирований, криминальных элементов, или комбинацию этих сил и элементов под единым руководством для достижения взаимовыгодных результатов [4].

Начальник Генерального штаба ВС РФ генерал Герасимов использует гибридный подход при описании методов ведения современной войны, считая, что их использование позволит в считанные дни дестабилизировать ситуацию в определенной стране изнутри [5]. Гибридный подход заключается в достижении политических целей путём скрытого вооруженного воздействия на противника посредством подрыва его военного и экономического потенциала средствами информационно-психологического давления, через активную поддержку внутренней оппозиции, с использованием партизанских и диверсионных методов [5].

В системе принятых в Республике Казахстан, взглядов на обеспечение военной безопасности государства, военной угрозой считается применение военной силы с использованием "гибридных" методов борьбы. При этом данный метод в Военной доктрине определяется, как комплексное применение различного рода военной силы, невоенных средств, а также использование потенциала террористических, экстремистских организаций и сепаратистских движений [2].

Трансформация вооруженной борьбы на примере современных военных конфликтов выявило, ведение боевых действий с активным информационным противодействием, увеличением масштабов политико-дипломатических, экономических и информационных форм борьбы, переходом к управляемым войнам с привлечением социальных групп субъекта агрессии, претерпели изменения, в содержании вооруженной борьбы.

При этом в классических военных конфликтах приоритет в нанесении ущерба противнику возлагалось на ВС, соответственно остальные участники имели второстепенные роли в обеспечении и поддержки (Рис. 1).

Вместе с тем в тех военных конфликтах, которые имеют «гибридный» характер, вышеуказанные признаки имеют другие приоритеты. Цели войны (военного конфликта) как политические, так и военно-стратегические достигались не с помощью мощи морских, воздушных и наземных операции объединений ВС, а специальными действиями не военных и нерегулярных сил во внутреннем вооруженном противоборстве в государстве-жертве. При этом военные действия объединений ВС проявлялись на финальном этапе в роли обеспечения и поддержки действий военного конфликта (Рис. 2).



Рисунок 1. – Долевое участие сил агрессора в «классической» войне



Рисунок 2. – Долевое участие сил агрессора в «гибридной» войне

Противоречия национальных интересов ведущих государств мира, наличия территорий замороженных конфликтов по этническим и конфессиональным признакам обуславливают высокую вероятность возникновения внутреннего кризиса в отдельных странах. Поле миротворчества, межэтнических, межконфессиональных и территориальных конфликтов остается интересами великих держав посредством ведения «гибридных войн». При этом ведущие государства мира для своего экономического и политического доминирования, создают и используют внутренние вооруженные противоборства в своих геополитических целях, в которых могут быть в роли миротворца или скрытного участника конфликта.

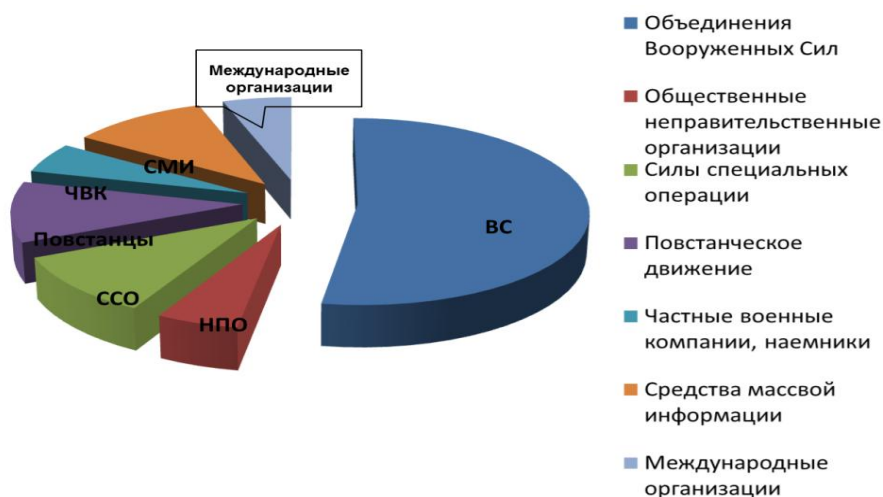
Следовательно, одной из характерной особенностью таких действий во внутреннем противоборстве является нарушения межгосударственных соглашений и договоров, путем прямого вмешательства во внутренние дела государств или скрытая поддержка одной из конфликтующих сторон.

Анализ военных конфликтов с признаками «гибридности» показывает, что к ней предшествует длительная и комплексная подготовка, поэтому предшествуют гибридные угрозы подготовительного периода, которые, являются вызовами и рисками для военной безопасности государства.

Гибридная война является результатом ухудшения межгосударственных отношений, возникновения неразрешимых противоречий между государством-агрессором и государством-жертвой, а также наличия захватнического замысла и политической воли для их приведения в жизнь. В них присутствуют определенные этапы с конкретными условиями и факторами состояния сторон, при этом условия возникновения и ведения гибридных войн является той обстановкой которые созданы определенными явлениями и процессами как факторы – движущей силы обстановки.

Исходя из анализа развязывание военных конфликтов с применением гибридных методов борьбы. По нашему взгляду как правила состоят из трех основных фаз, фазы «мягкого захвата», фазы «дестабилизации государства» и фазы «силового захвата» (Рис. 3).



Рисунок 3. – Развязывание военного конфликта с гибридными методами борьбы

При фазе «мягкого захвата» государства-агрессор осуществляет попытку политической и экономической экспансии, которые выражаются этапом «мягкой силы».

При неудаче, формированием основ вооруженного вмешательства, переходит в этап «подготовки силового захвата». В последующем созданием деструктивных сил, на фазе «дестабилизации государства» втягивает государство во внутреннюю вооруженную борьбу. Борьба деструктивных сил с властью происходит вначале во внутреннем вооруженном конфликте, затем с эскалацией ситуации вовлекают ВС. Военные операции ВС против своих граждан являются триггером фазы «силового захвата», аннексии или оккупации государства-жертвы. Этап «военного вторжения (агрессии)» осуществляется под прикрытием миротворческой операции, проведением классических наступательных операции ВС государства-агрессора. Фаза «силового захвата» завершается этапом «постконфликтного урегулирования» оккупацией территории, созданием марионеточного государства-жертвы.

Далее на основе анализа современных конфликтов по открытым источникам дается описание обобщенных условий и факторов каждого этапа вышеуказанных фаз.

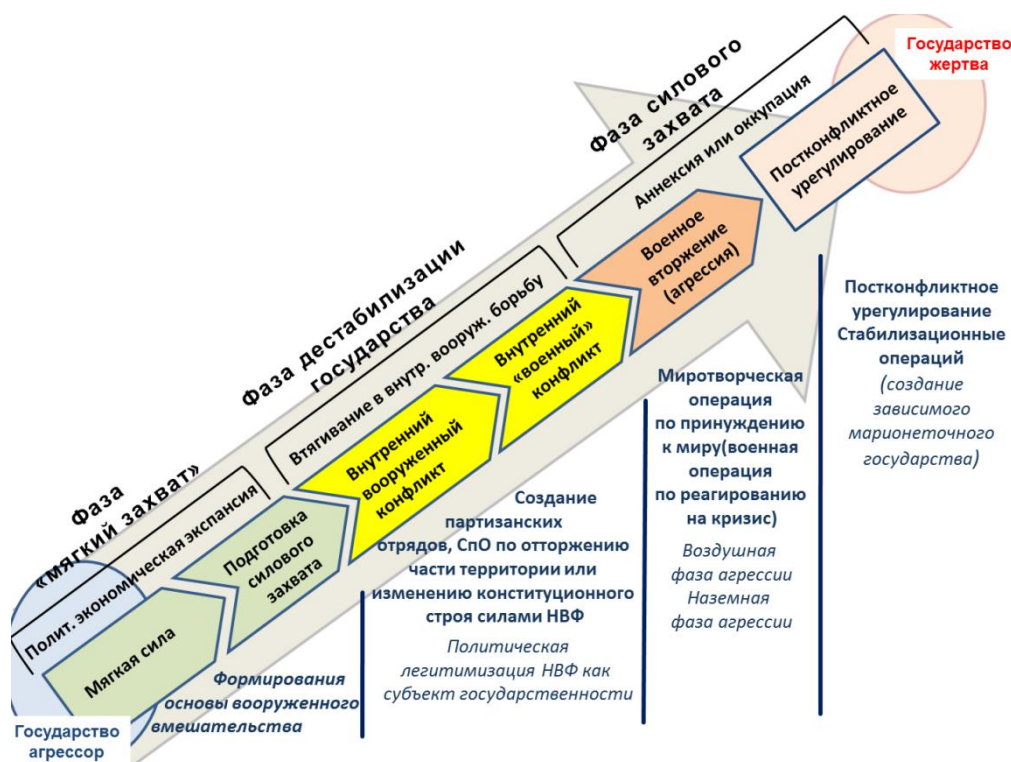
На 1 этапе, в условиях мирного времени, при благоприятном сосуществовании государств, политическом, экономическом, гуманитарном и военном доминирования государства-агрессора над государством-жертвой, проведением этапа «мягкой силы»:

Целями этапа является: культурно-гуманитарная экспансия, жесткая безальтернативная экономическая и военная интеграция, влияние на принятие решения во внутренней и внешней политике государства-жертвы.

Мягкая сила будет направлена в социально-гуманитарную сферу с задачами изменения моральных и поведенческих установок общества созданием условий доминирования. Факторы данного этапа, как правило, будут скрыты под благовидными послылами для государства-жертвы.

На 2 этапе, при ухудшении межгосударственных отношений, этапом «подготовки силового захвата государства-жертвы»:

Целями могут быть: Создание политических, социальных, экономических и военных основ для силового захвата.

При невозможности добиться целей доминирования мягкой силой, государство-агрессор переходит к этапу подготовки силового захвата. Факторы социально-гуманитарной сферы проявляются комплексным воздействием на общество государства-жертвы: создание образа антинародного и преступного руководства; раскол в обществе; подготовка мотивированных социальных групп; осуществление изоляции санкциями; дезорганизация деятельности военной организации государства.

На 3 этапе, в ходе угрожаемого периода, когда со стороны государства-агрессора происходят политические демарши, экономические и гуманитарные давления, осуществляется дестабилизации государства-жертвы с опосредованной поддержкой внутреннего вооруженного конфликта в государстве-жертве:

Целями этапа является: Дестабилизация внутренней общественно-политической обстановки, подрыв межконфессионального и межэтнического единства. Возбуждения внутреннего вооруженного межконфессионального или межэтнического конфликта в государстве-жертве.

С появлением двух противоборствующих сторон внутри государства-жертвы и третьей стороны в лице государства-агрессора, совокупность факторов могут быть следующие: формирования «деструктивной» конфессиональной или этнической идеологии; психологическая обработка общества в государстве-жертве и в мире; создание вооруженной оппозиции; возникновение вооруженного противоборство с силовыми структурами; создание незаконных вооруженных отрядов и групп самообороны.

На 4 этапе, в состоянии угрожаемого периода, дестабилизацией государства-жертвы с этапом втягивания его в так называемый «внутренний» военный конфликт:

Целями этапа являются: Эскалация внутри политической обстановки государства-жертвы, сепаратизмом, насильственное изменение конституционного строя. Вовлечение ВС государства-жертвы во внутренний «военный» конфликт с применением тяжелого вооружения.

Совокупность факторов: наращивание ресурсной, информационной, оперативной поддержки; создание квази государственного образования; проведение референдума, выборов, ведением переговоров с зарубежными государствами и участием от имени государства.

По замыслу государства-агрессора создание условий, которые дают повод для открытого военного вмешательства из вне.

На 5 этапе, в состоянии войны, когда государство-агрессор под предлогом миротворчества осуществляет открытое вооруженное вторжение, силовой захват государства-жертвы:

Целями этапа является: Вторжение государства-жертве проведением так называемой «миротворческой» операции по принуждению к миру, разгром ВС, захват территории и стратегических объектов.

Совокупность факторов данного этапа: создание у общественности взгляда о преступном правительстве проводящий геноцид собственного народа; проведение миротворческой операции по принуждению к миру по мандату или без него;

Содержанием миротворческой операции является разгром ВС государства-жертвы, захват территории и закрепления на стратегических объектах.

На 6 этапе, в состоянии войны, когда государство-агрессор осуществил силовой захват государства-жертвы, аннексировал или оккупировал его территорию, при этом:

Цели этапа: Создание благоприятных внутренних и внешних политических условий для функционирования марионеточного государства.

Факторами финального этапа гибридной войны могут быть: проведение стабилизационной операции; создание марионеточного государства; возобновление общественно-политического процесса; осуществление политической легитимаций; признание независимости.

Комплексные меры военной организации государства по защите страны от гибридной агрессии, зависят от адекватной оценки по ее факторам обстановку. Что в начальном этапе позволяет организовать превентивные меры и принятия адекватных решений. Применения военной силы государством

должны быть адекватными условиям обстановки. В целях не упускать возможности и времени пресечения конфликта в ранних стадиях.

Январские события, которые произошли у нас в Казахстане можно рассматривать как одними из звеньев цепи «гибридного» метода борьбы. Хотя это трагический события, но и бесценный опыт дальнейших военных исследований.

Рассмотренные условия и факторы дают возможность сформулировать определение понятия, «гибридная война» или военный конфликт с гибридным характером.

Военный конфликт гибридного характера (гибридная война) – это конфликт между государствами, в котором одна сторона осуществляет по отношению к другой прямую агрессию со скрытым применением своих вооруженных сил, с комплексным применением политических, экономических, информационных и других невоенных мер, реализованных с опорой на военную силу, а также террористические, диверсионные, подрывные и уголовные технологии с целью лишения противоборствующей стороны суверенитета с захватом территории государства.

Таким образом, в своих исследованиях полностью признавая гибридный характер современных военных конфликтов, зацелены в выработке способов противоборства с ним, исключив возможность применение гибридных методов борьбы своими силами. Вероятно, против технически и технологически превосходящего противника невозможно противостоят симметричным применением классических форм и способов вооруженной борьбы. Поэтому полагается, что применение принципов ассиметричной и гибридной борьбы против превосходящего противника, были бы нивелированы технические и технологические превосходства ВС противника. Даже если не победить, нанесением колоссальных потерь противнику, хотя бы создать выгодные для себя военно-политические условия в военном конфликте.

СПИСОК ЛИТЕРАТУРЫ

1. Флерко Г.И. (генерал-майор Доцент КВС ФГШ ВС РБ) Военная безопасность Республики Беларусь, лекция, 2022 год, электронная библиотека НУО.
2. Военная доктрина Республики Казахстан. Указ Президента Республики Казахстан от 29 сентября 2017 года № 554. [Электронный ресурс]. – Режим доступа: [//http://online.zakon.kz](http://online.zakon.kz).
3. Оперативная концепция Армии США «Победа в сложном мире. 2020–2040» [Электронный ресурс]. – Режим доступа: [//http://pub.wikireading.ru](http://pub.wikireading.ru).
4. Полевой устав СВ США «Модульные силы», 2008 год, FM 3-01. [Электронный ресурс]. – Режим доступа: [//http://pentagonus.ru/load](http://pentagonus.ru/load).
5. Герасимов В.В. (генерал-полковник НГШ ВС РФ) программа подготовки к масштабной войне, статья, 2019 год, [Электронный ресурс]. – Режим доступа: [//http://novayagazeta.ru/articles/](http://novayagazeta.ru/articles/).

REFERENCES

1. Flerko G.I. (general-major Docent KVS FGSH VS RB) Voennaya bezopasnost' Respubliki Belarus', lekciya, 2022 god, elektronnyaya biblioteka NUO.
2. Voennaya doktrina Respubliki Kazahstan. Ukaz Prezidenta Respubliki Kazahstan ot 29 sentyabrya 2017 goda № 554. [Elektronnyj resurs]. – Rezhim dostupa: //http://online.zakon. kz.
3. Operativnaya koncepciya Armii SSHA «Pobeda v slozhnom mire. 2020–2040» [Elektronnyj resurs]. – Rezhim dostupa: //http://pub.wikireading.ru.
4. Polevoj ustav SV SSHA «Modul'nye sily», 2008 god, FM 3-01. [Elektronnyj resurs]. – Rezhim dostupa: //http://pentagonus.ru/load.
5. Gerasimov V.V. (general-polkovnik NGSN VS RF) programma podgotovki k masshtabnoj vojne, stat'ya, 2019 god, [Elektronnyj resurs]. – Rezhim dostupa: //http://novayagazeta.ru/articles/.

К.Т. АШКЕЕВ, И.И. ШЕГЕБАЕВ

«ГИБРИДТІ КҮРЕС ӘДІСТЕРІ» ЖАҒДАЙЫНДАҒЫ ӘСКЕРИ ӨНЕРДІҢ ЗАМАНАУИ АСПЕКТІЛЕРІ

Қазақстан Республикасының Тұңғыш Президенті – Елбасы атындағы Ұлттық қорғаныс университеті

Бұл мақала генерал-майор Флерко Григорий Ивановичтің «Беларусь Республикасының әскери қауіпсіздігі» дәрісінде көрініс тапқан, онда заманауи мемлекетке қарсы әскери қақтығысты өрістетуге үшін жаудың ықтималды әрекеті ашылды.

Дәрісте «түрлі-түсті революцияны» даярлау, қолдау, ішкі қарулы қақтығысты арандату, қолдау және «бітімгершілік операция» аясында агрессияны жүргізу, сондай-ақ гибриді агрессиядан елді қорғау үшін мемлекеттің әскери ұйымының кешенді шараларын жүзеге асыру кезеңдері атап өтілді. Көптеген мемлекеттердің туындап жатқан қақтығыстарды саяси және дипломатиялық құралдармен жетуге ұмтылуына қарамастан, әскери күш мемлекетаралық және мемлекетшілік қайшылықтарды шешудің ықтимал дәлелдерінің бірі болды және болып қала беруде.

K.T. ASHKEEV, I.I. SHEGEBAEV

MODERN ASPECTS OF MILITARY ART IN THE CONDITIONS OF «HYBRID METHODS OF STRUGGLE»

National Defense University named after the First President of the Republic of Kazakhstan – Elbasy

This article is a development of the view reflected in the lecture "Military Security of the Republic of Belarus" by Major General Grigory Ivanovich Flerko, where the probable option of the enemy's actions to deploy a military conflict against the state in modern conditions was revealed.

The lecture highlighted the stages of preparation, support for the so-called "color revolution", provocation, support for internal armed conflict and aggression under the guise of a "peacekeeping operation", as well as the implementation of comprehensive measures of the military organization of the state to protect the

country from hybrid aggression. Despite the desire of most states to resolve emerging conflicts by political and diplomatic means. Military force has been and still remains one of the possible arguments for resolving interstate and interstate contradictions.

УДК: 355:614.8 (574)

Р.Б. АЛЬНАЗИРОВ

доктор философии (PhD), заместитель начальника Академии Национальной гвардии Республики Казахстан (по научной работе), полковник, г. Петропавловск.

**ДЕЙСТВИЯ НАЦИОНАЛЬНОЙ ГВАРДИИ В РАЙОНЕ
ЧРЕЗВЫЧАЙНОГО ПОЛОЖЕНИЯ**

В статье рассматривается выполнение служебно-боевых задач подразделениями Национальной гвардии в районе чрезвычайного положения, переброска к месту выполнения задач и размещение подразделений в районе чрезвычайного положения.

Ключевые слова: блокирование, комендантский патруль, локализации, чрезвычайное положение, Национальная гвардия, НВФ, МВД, КНБ, КПП, блокпост, ликвидация, чрезвычайная ситуация.

Для обеспечения правового режима чрезвычайного положения используются силы и средства органов внутренних дел, национальной безопасности, Министерства чрезвычайных ситуаций, Министерства обороны и соединения, воинские части и подразделения оперативного назначения Национальной гвардии Республики Казахстан [2].

Для наведения конституционного порядка на территории района чрезвычайного положения Национальная гвардия используют все имеющиеся на вооружении средства: вооружение, боевую и специальную технику, специальные средства [5].

В районе чрезвычайного положения создается группировка войск, численность которой зависит от характера и масштабов чрезвычайной ситуации. Так, в январе 1990 года, численность группировки Внутренних войск, созданной для обеспечения режима чрезвычайного положения в особом районе города Баку, достигала 35 тысяч человек [6].

Соединения и воинские части перебрасываются воздушным транспортом, как правило, самолетами военно-транспортной авиации (ВТА), в одних случаях вместе с боевой техникой, в других – без боевой техники. В последнем случае боевая техника придается из дислоцирующихся на территории района чрезвычайного положения, на постоянной основе воинских частей Национальной гвардии, Министерства обороны и Пограничной службы. Другими способами передвижения войск могут быть: совершение марша на штатной технике; перевозка железнодорожным и водным транспортом и передвижение комбинированным способом. Размещение частей и подразделений производится в представляемых местными властями помещениях или в полевых условиях. Командиры частей и подразделений принимают меры по организации охраны и обороны мест временной дислокации.

Исследование опыта применения и действий НГ в районах чрезвычайного положения показывает, что подразделения, прибывшие в район для выполнения задач поддержания режима чрезвычайного положения (вооруженного конфликта), размещаются в районе расположения или в населенном пункте в приспособленных для этого зданиях или сооружениях (далее «пункт временной дислокации или ПВД»).

Районы расположения частей (подразделений), действующих в пределах одной территории (на одном направлении), как правило, совмещаются, объединяются в базовые районы.

В этих районах могут также располагаться подразделения ОВД, прибывшие из других регионов страны, силы и средства других взаимодействующих органов, выполняющие задачи совместно с Национальной гвардией. В этом случае организуется единая система их охраны и обороны, а также единая система управления силами и средствами при отражении нападения. Размещение воинской части (подразделения) лагерем и внутренняя служба в нем организуются согласно требованиям Устава внутренней службы Вооруженных Сил РК с учетом некоторых особенностей.

Расположение лагеря огораживается заграждением из колючей проволоки. По его периметру оборудуется траншея и насыпной вал высотой до 2 м. На границах лагеря устанавливаются указатели: «Стоять! Запретная Зона. Проезд и Проход Запрещены». Надписи делаются на государственном и русском языках. Для пропуска людей и транспорта устраивается КПП.

При расположении в населенном пункте предусматривается создание отряда (группы) разграждения, предназначенного для разблокирования въездов (выездов) в военный городок. В его состав входят инженерно-саперное и подразделения оперативного назначения с инженерной техникой, эвакуационными средствами и средствами пожаротушения.

Охрана ПВД организуется и осуществляется с целью не допустить проникновение экстремистов, разведки НВФ в район расположения своих воинских частей (подразделений), исключить внезапное нападение на них и обеспечить охраняемым войскам время и выгодные условия для развертывания (приведения в боевую готовность).

Оборона ПВД организуется и ведется с целью отражения нападения крупных незаконных вооруженных формирований, а также - создания условий для их дальнейшего разгрома.

Бригаде для обеспечения чрезвычайного положения целесообразно назначить несколько комендантских районов (участков), батальону - один комендантский район (участок). В целях обеспечения устойчивого управления комендантский район (участок), в свою очередь, делится на объекты, включающие определенную территорию с расположенными на ней зданиями и сооружениями. Количество комендантских районов (участков) и объектов определяется исходя из сложившейся обстановки и объема МНК.

Как правило, бригада (полк) оперативного назначения дислоцируется в районе чрезвычайного положения побатальонно. Например, дислокация 48-го оперативного полка 100-дон на территории Нагорного Карабаха в ноябре 1991 года была следующей: штаб полка, 3 батальон на автомобилях, подразделения

боевого обеспечения и обслуживания, дислоцировались в городе Мартуни; 2-ой батальон на БМД дислоцировался в городе Физули в 30 км севернее штаба полка и 1-й батальон на БТР - в городе Агдаме в 30 км южнее. Отдельные важные в оперативном отношении направления и населенные пункты охранялись небольшими по своему составу войсковыми нарядами (от отделения до взвода). Военная комендатура особого района, штаб 100 – дон, 46-ой оперативный полк, отдельный медико-санитарный батальон, батальон материального обеспечения и другие подразделения и части боевого обеспечения и обслуживания дислоцировались в г. Степанакерте, столице НКАО. Силами и средствами 45–го и 47–го оперативных полков и отдельной бригады особого назначения контролировались другие районы НКАО и приграничные территории.

Общее руководство воинскими частями осуществляет начальник войсковой оперативной группы (ВОГ). За каждым соединением, частью и подразделением приказом начальника ВОГ, при согласовании с военным комендантом, закрепляются районы (зоны ответственности), а также рубежи, участки, секторы, объекты и маршруты. Определяется порядок материально-технического обеспечения. При выполнении задач свыше трех месяцев производятся плановая замена частей и подразделений.

С целью исключения установления доверительных отношений с местным населением, решением командира соединения, при согласовании с военным комендантом района, может проводиться передислокация частей и подразделений в пределах своей зоны ответственности.

Подразделения специального назначения используются для решения наиболее сложных и ответственных задач. Широко применяются вертолеты для воздушного поиска и воздушной разведки; управления войсками; эвакуации раненых и больных.

Для выполнения задач по обеспечению правового режима чрезвычайного и военного положения от соединений частей и подразделений назначаются: караулы, контрольно-пропускные пункты, комендантские посты и патрули, блокпосты, заслоны, патрули, посты охраны порядка, маневренные группы, заставы, группы сопровождения и резервы [4].

Ввиду того, что для выполнения задач обеспечения чрезвычайного положения привлекаются силы и средства разных министерств и ведомств, актуальными являются вопросы организации четкого взаимодействия. Боевые действия федеральных сил России в Северокавказском регионе показали, что потеря живой силы и техники при наведении конституционного порядка могло быть гораздо меньше, если бы между частями Национальной гвардии, Министерства обороны, и другими силами было налажено соответствующее взаимодействие [6].

Соединения и воинские части оперативного назначения Национальной гвардии при выполнении обязанностей по обеспечению правового режима чрезвычайного положения могут привлекаться:

- для обеспечения общественного порядка и безопасности, поддержания правового режима чрезвычайного и военного положения в районе конфликта;
- для локализации и блокирования района конфликта;

-для пресечения вооруженных столкновений и разъединения противоборствующих сторон;

-для проведения мероприятий по разоружению и ликвидации НВФ, изъятию оружия у населения;

-для усиления охраны общественного порядка и безопасности в районах, примыкающих к району конфликта [1];

-для охраны особо режимных, режимных и особо охраняемых объектов, обеспечивающих жизнедеятельность населения и функционирования транспорта, объектов, представляющих повышенную опасность для окружающей среды и населения;

-для поддержания особого режима въезда в местность, где вводится чрезвычайное положение и выезд из нее;

-для участия в ликвидации чрезвычайной ситуации природного и техногенного характера и спасении жизни людей [4].

При введении чрезвычайного положения Национальная гвардия, совместно с органами внутренних дел, обеспечиваются следующие меры и ограничения:

- усиление охраны общественного порядка, охраны особо важных государственных объектов, а также объектов, обеспечивающих жизнедеятельность населения и функционирование транспорта;

- установление ограничений на свободу передвижения, в том числе транспортных средств;

- проверка документов, удостоверяющих личность, личный досмотр, досмотр вещей и транспортных средств;

- установление ограничений на въезд в район чрезвычайного положения и выезд из него;

- запрещение или ограничение проведения собраний, митингов и демонстраций, а также зрелищных, спортивных и других массовых мероприятий;

- запрещение забастовок;

- приостановление деятельности юридических лиц, в которых используются взрывчатые, радиоактивные, химические и биологические опасные вещества;

- эвакуация культурных и материальных ценностей в безопасные районы, если существует реальная угроза их уничтожения, хищения или повреждения;

- запрещение проведения выборов и республиканских референдумов;

- введение и поддержание комендантского часа;

- ограничение или запрещение продажи оружия, боеприпасов, взрывчатых веществ, специальных средств, ядовитых веществ, установление особого режима оборота лекарственных, наркотических и психотропных веществ, а также этилового спирта и алкогольной продукции или их временное изъятие;

- особый порядок продажи, приобретения и распределения продовольствия и предметов первой необходимости;

- ограничение или запрещение использования копировально-множительной техники, радио - и теле передающей аппаратуры, аудио, видеозаписывающей техники и звукоусиливающих средств;
- временное отселение жителей в безопасный район;
- введение карантина, проведение санитарно-противоэпидемических и противоэпизоотических мероприятий [4].

Границы местности (района), где вводится чрезвычайное положение, перекрываются заставами Национальной гвардии. На основных авто-, железнодорожных дорогах размещаются КПП и блокпосты. Приказом военного коменданта вводится комендантский час (время суток, в течение которого устанавливается запрет находиться на улице и иных общественных местах, либо вне жилища без специально выданных пропусков и документов, удостоверяющих личность). Лица, нарушившие правила комендантского часа, задерживаются сотрудниками органов внутренних дел или военными патрулями до окончания комендантского часа, не имеющие при себе документов – до установления их личности, но не более 48 часов. Задержанные лица, их вещи и транспортные средства подвергаются досмотру.

Личный состав комендантских патрулей и постов вправе применять оружие, боевую технику и специальные средства в случае оказания вооруженного сопротивления или невыполнения их требований, когда создается реальная угроза жизни и здоровью военнослужащих и граждан.

В период действия чрезвычайного положения войсками проводятся мероприятия по восстановлению общественного порядка. Некоторые задачи, требующие силового разрешения, такие как, ликвидация массовых беспорядков, освобождение заложников, поиск и ликвидация НВФ и др. решаются путем проведения специальных операций, как самостоятельных, так и совместных. Широко применяются маневры силами и средствами. Активно ведется оперативная и войсковая разведка. Оперативным путем выявляются зачинщики, организаторы и участники массовых беспорядков и незаконных вооруженных формирований. Происходящие события оперативно документируются специальными органами МВД и КНБ.

Для охраны и сопровождения автомобильных колон выделяются группы сопровождения с задачей обеспечения безопасности войсковых и других колон на марше в районе чрезвычайного положения.

Как правило, расстановка сил и средств должна обеспечивать присутствие войсковых сил в каждом населенном пункте.

После отмены чрезвычайного положения часть воинских частей выводится в пункты постоянной дислокации, а часть сил остается для проведения профилактических мероприятий.

Комплекс мероприятий, проводимых по обеспечению правового режима чрезвычайного положения, является масштабным и сложным по содержанию, что требует от командиров и штабов готовности к действиям в самых разнообразных условиях обстановки, а от личного состава подразделений высокой подготовленности, выдержки и самообладания и готовности к действиям в условиях повышенного риска для жизни и здоровья.

СПИСОК ЛИТЕРАТУРЫ

1. Военная доктрина РК, Астана. 2011. с изменениями на 12 октября 2022 года.
2. Закон РК «О Национальной гвардии», Астана. 2015. с 3.
3. Закон РК «О чрезвычайном положении» Астана. 2003. с 17.
4. Альназирова Р.Б. О некоторых вопросах применения войсковых нарядов подразделения при обеспечении режима чрезвычайного положения. Сборник научных статей военной академии Республики Беларусь № 30 Минск 2016. С. 158 – 162.
5. Ахметов Ж.Х. Тактика подразделений оперативного назначения: учебник. - Петропавловск, 2006. 335 с.
6. Внутренние вооруженные конфликты: Материалы конференции. / Под общей редакцией ПС. Золотарева. – М. 2000. 346 с.
7. Домрин А.Н. Институт чрезвычайного положения в зарубежных странах // Международная жизнь. - М.: - № 5-6, 1993. - С. 149-151.

REFERENCES

- 1 Voennaya doktrina RK, Astana. 2011. s izmeneniyami na 12 oktyabrya 2022 goda.
- 2 Zakon RK «O Nacional'noj gvardii», Astana. 2015. s 3.
- 3 Zakon RK «O chrezvychajnom polozhenii» Astana. 2003. s 17.
- 4 Al'nazirova R.B. O nekotoryh voprosah primeneniya vojskovykh naryadov podrazdelenii pri obespechenii rezhima chrezvychajnogo polozheniya. Sbornik nauchnykh statej voennoj akademii Respubliki Belarus' № 30 Minsk 2016. S. 158 – 162.
- 5 Ahmetov ZH.H. Taktika podrazdelenij operativnogo naznacheniya: uchebnik. - Petropavlovsk, 2006. 335 s.
- 6 Vnutrennie vooruzhennyye konflikty: Materialy konferencii. / Pod obshchej redakciej PS. Zolotareva. – M. 2000. 346 s.
- 7 Domrin A.N. Institut chrezvychajnogo polozheniya v zarubezhnykh stranah // Mezhdunarodnaya zhizn'. - M.: - № 5-6, 1993. - S. 149-151.

Р.Б.АЛЬНАЗИРОВ

ҰЛТТЫҚҰЛАННЫҢ ТӨТЕНШЕ ЖАҒДАЙ АУДАНЫНДАҒЫ ӘРЕКЕТТЕ

PI

Қазақстан Республикасы Ұлттық ұланының академиясы

Мақалада Ұлттық ұлан бөлімшелерінің төтенше жағдай ауданындағы қызметтік-жауынгерлік міндеттерді орындауы, міндеттерді орындау орнына ауыстыру және төтенше жағдай ауданындағы бөлімшелерді орналастыру қарастырылады.

R.B. AL'NAZIROV

ACTIONS OF THE NATIONAL GUARD IN THE AREA OF THE STATE OF EMERGENCY

National Guard Academy of the Republic of Kazakhstan

In the article, it is considered the release of workers ' and acting duties of the National Guard in the region of the border guard, the transition to the location of the border guard and the disclosure of the border guard in the region of the border guard.

УДК 355.01

МРНТИ 78.03.15

Ж.А.КОРАБАЕВ¹, И.И. ШЕГЕБАЕВ²

¹ доктор (PhD), старший преподаватель кафедры оперативного искусства и тактики Национальной гвардии Национального университета обороны имени Первого Президента Республики Казахстан – Елбасы, полковник, г. Астана;

² Национальный университет обороны имени Первого Президента Республики Казахстан – Елбасы, докторант, полковник, г. Астана.

НЕКОТОРЫЕ ТЕОРЕТИЧЕСКИЕ ПОДХОДЫ РАЗРЕШЕНИЯ ПРОТИВОРЕЧИЙ В ВОЕННОМ (ВООРУЖЕННОМ) КОНФЛИКТЕ

Данная публикация затрагивает вопросы социальных конфликтов, их разрастания, начиная от митингов, проявления недовольства народа, заканчивая вооруженными противостояниями оппозиции в государстве, и какие критерии будут сопутствовать для введения контингента сил (войск) для разрешения конфликта. Анализ событий, которые происходили в январе текущего года в Республике Казахстан (далее – РК) и ближнем зарубежье, определяют введение таких новых терминов в руководящих документах, как социальная напряженность; социальный конфликт, который может повлечь или повлечь за собой человеческие жертвы; социальная катастрофа; вооруженная акция внутри государства; внутригосударственное вооруженное столкновение. Также раскрыты некоторые взгляды на классификацию по напряженности военного конфликта, к которым относятся низкая, средняя и высокая интенсивности.

Ключевые слова: *социальная напряженность; социальный конфликт, который может повлечь или повлечь за собой человеческие жертвы; социальная катастрофа; вооруженная акция внутри государства; внутригосударственное вооруженное столкновение.*

Изменения, произошедшие в обществе за последние годы 21 века, оказывают существенное влияние на характер современных конфликтов. Мир не освободился от разрешения противоречий, возникающих в социальной и политической сфере между государствами, народами и социальными группами. Причиной назревающего конфликта могут быть интересы общества как экономика, природные ресурсы, материальные ценности, статус, борьба за власть, запугивание потенциального противника, который пока еще не вовлечён в конфликт. Динамика развития социальных конфликтов на фоне выше названных интересов могут в виде мирных митингов, стачек и дальнейшей эскалации в вооруженное противостояния. При этом основной задачей силовых структур государства будет не допущение эскалации вооруженного конфликта. Сложностью при этом будет решение, принятое

руководством, в какой стадии конфликта ввести те или иные силы для разрешения противоречий.

Официально принятые взгляды на обеспечение военной безопасности и оборону Республики Казахстан и основ применения силовых структур государства военном (вооруженном) конфликте отражены в Военной доктрине Республики Казахстан (далее – ВД). В котором даются значения основных понятий военного и вооруженного конфликтов. При этом Военный конфликт подразделяется по напряженности военных действий на низкую, среднюю и высокую интенсивности. А вооруженный конфликт на пограничный и внутренний [1, с. 5].

Исходя из определений военного и вооруженного конфликтов в ВД можно подчеркнуть, их идентичность, при этом они различаются тем что введение военного положения в государстве осуществляется в ходе военного конфликта [1, с. 5].

Помимо этого, вооруженный конфликт предусматривает в ограниченном масштабе разрешение противоречия между государствами, народами, социальными группами, и классифицируется по содержанию военных (боевых) действий на внутренний и пограничный. Разрешения противоречий между государствами в вооруженном конфликте не может быть речи так как исходя из классификации он состоит из внутреннего и пограничного вооруженных конфликтов. Исходя из определения, можно предположить, что вооруженный конфликт может включать разрешения противоречия между государствами на региональном уровне либо в определении необходимо исключить – разрешение противоречий между государствами.

Исторический опыт военных конфликтов показывает, что они появляются не на пустом месте. Возникающие противоречия в политической среде переходят в конфликты, последние могут перерасти в военные конфликты все возможных видов и масштабов. Отсюда наблюдается взаимосвязь их перехода с одной стадии в другую.

Дальнейшее исследование данного вопроса направляет на изучение признаков конфликта в сумме социальных конфликтов. Изначально конфликт имеет следующие признаки: биполярность (многополярность), активность, субъекты конфликта, интересы.

Под **биполярностью** (оппозицией) принято понимать параллельное противостояние и взаимосвязанность, где содержится внутренний потенциал имеющегося конфликта. Может быть и многополярным [2].

Активность здесь воспринимается в качестве борьбы. Для ее появления нужен «толчок», исходящий от одной из сторон конфликта [2].

Субъекты конфликта выступают в роли активной стороны, заинтересованной в выяснении отношений [2].

Под **интересами** понимают потребностное отношение или мотивационное состояние, побуждающее к познавательной деятельности [3]. В данном случае понимается мотивация приобретения благ, в экономике, природных ресурсах, материальном положении, статусе, борьбе за власть.

В социальном конфликте, кроме всего этого, субъектами конфликта будут использоваться как военные средства вооруженной борьбы, так и не

военные (социальные институты, организаций правовых норм, духовные ценности, информационные и технические системы). Если информационно-психологическое воздействие постоянно на всех стадиях развития социального конфликта (митинги, стачки), а средства вооруженной борьбы будет постоянно эволюционировать от палок (дубинок) до применения вооружения.

Анализ современных военных конфликтов показал, что националистические идеи, идейная нетерпимость, религиозная неприязнь, под воздействием чего государство переформатируется из состояния стабильности в хаос [4].

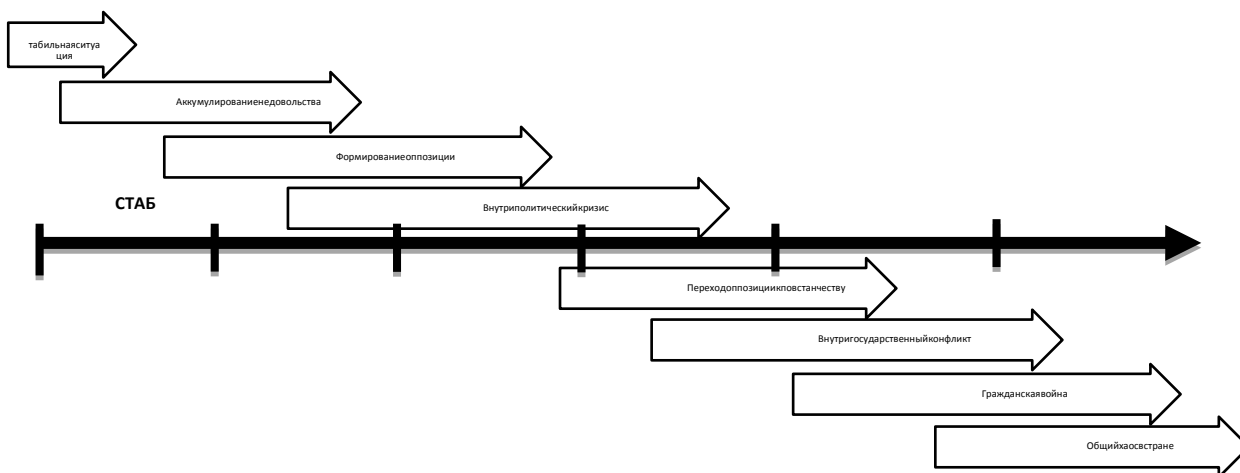

На предоставленной схеме можно рассмотреть этапы перехода государства из стабильности в состояния хаоса. На фоне данной схемы, можно расставить этапы возможных действий оппозиции в ходе разрастания конфликта.

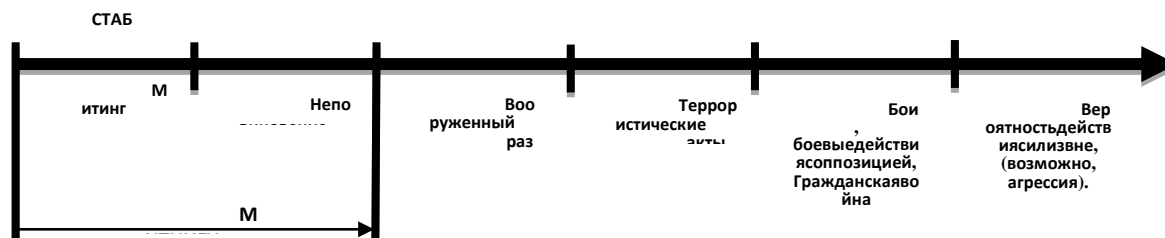

Конец 20 и в начале 21 веков вооруженные конфликты, как правило, возникали внутри страны последующем отражением на международной арене, а уже с наступлением хаоса в государстве для защиты той или иной стороны действуют внешние силы (не исключалась ввод войск заинтересованной страны). Примером того может служить – Югославия, Афганистан, Ирак, Сирия, и события, проходящие в Украине. Одним из критериев формирования и разрастания конфликтов может быть развития средств насилия. Одними из них является средства вооруженной борьбы.

Средства вооруженной борьбы вероятней всего будет развиваться, начиная от подручных средств до применения группового оружия (до вторжения внешних сил).

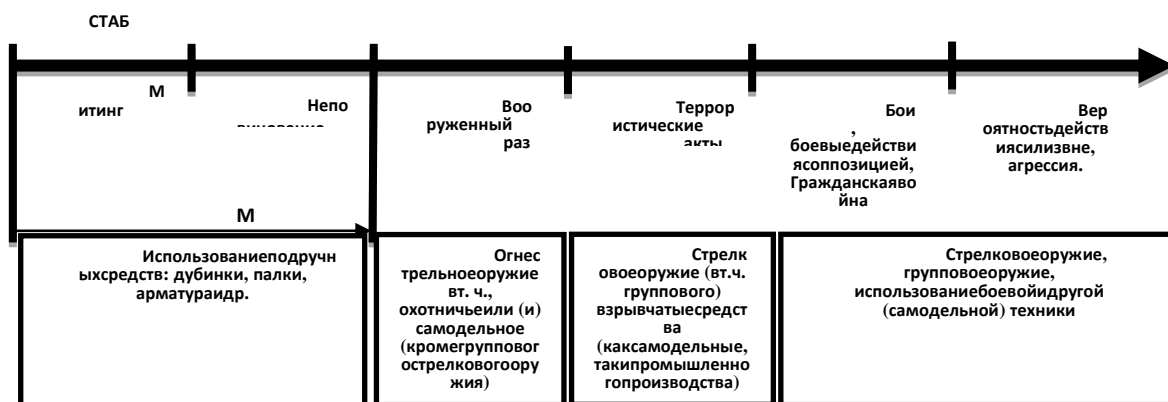

Исходя из рассмотренных выше схем, выделяется возможный характер действий оппозиции и применяемые ими средства борьбы, можно к нему наложить понятия уже существующих классификаций военных (вооруженных) конфликтов.



Социальная напряженность; социальный конфликт, который может повлечь или повлечь за собой человеческие жертвы; социальная катастрофа, они не относятся к вооруженным конфликтам, однако последнее является результатом формирования социального конфликта. Кроме того, здесь возникает новое понятие как «Внутригосударственное вооруженное столкновение», данное понятие хотя и отсутствует в ВД, все же в военной науке имеет место. Это тот случай, когда конфликт вышел за рамки социальной катастрофы, но еще не перерос во внутренний вооруженный конфликт.

Военно-историческом труде под общей редакцией А.С. Рукшина «Военное искусство в локальных войнах и вооруженных конфликтах» дается следующее определение «Внутригосударственного вооруженного столкновения – как форма разрешения противоречий между незаконно созданными воинскими формированиями одной или нескольких противоборствующих националистических, религиозных или социально-клановых группировок, или групп [5]. Как правило цель такого столкновения являются изменение внутригосударственных законодательных актов, **захват местными элитами**

политической и (или) экономической власти, нарушение территориальной целостности государства».

Поместив конфликты в рамки определений понятийного аппарата, можно установить введения того или иного режима – чрезвычайной ситуации социального характера, чрезвычайного положения или военного положения, как указано на схеме.

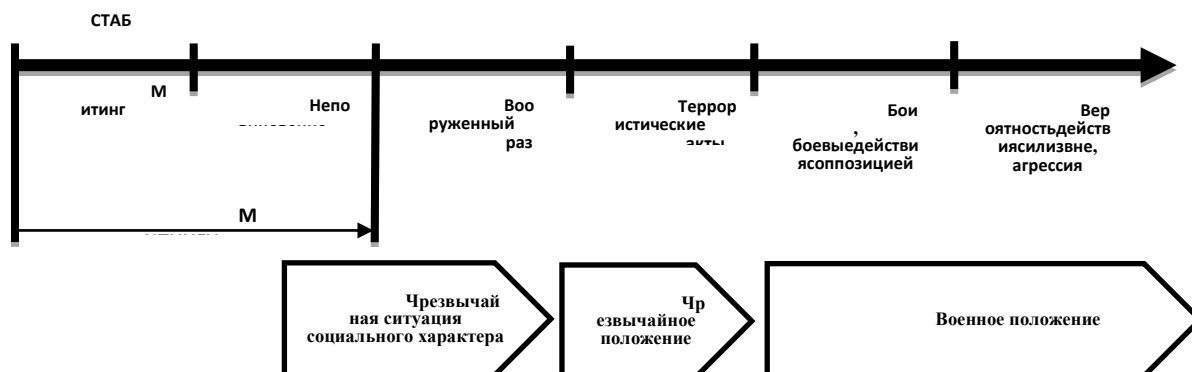

Таким образом можно отметить, что признаком для введения той или иной выше указанных ситуаций и положений, может быть степень развития в конфликте средств вооруженной борьбы, в свою очередь последнее может определить ту или иную форму конфликта. Данное утверждение может быть одним из критериев ввода достаточного контингента сил, которые могли бы выполнить возложенные на них задачи.

Проведенный анализ понятий военных (вооруженных) конфликтов показал, о существовании присущи им общих признаков. Это субъекты противоречий как правило их существует два и более, при этом одним из субъектов выступает государство; само противоречие – недовольства (экономике, политике, государственному строю) одного (а, иногда и более) из субъектов; средства насилия (средства вооруженной борьбы); силы – внешние (внутренние), открытые (скрытые), поддерживают, подпитывают, обучают, оснащают; и конечно же жертвы (ущерб) людские, экономические, политические, материальные, экологические и т.д [6].

Понятийный аппарат ВД раскрывает степени напряженности военных конфликтов (далее ВК) как низкой, средней и высокой интенсивности.

При этом надо отметить, что их введения ограничено необходимостью и достаточностью контингента войск (сил) для разрешения военного конфликта той или иной интенсивности.

К примеру, для разрешения ВК:

низкой интенсивности – достаточно боевого потенциала войск (сил), содержащихся в постоянной готовности в государстве;

средней интенсивности – достаточно располагаемого военного потенциала государства;

высокой интенсивности – требуется усиление военного потенциала государства за счет возможностей организаций коллективной безопасности [1].

Вышеуказанные определения действуют по следующей схеме.

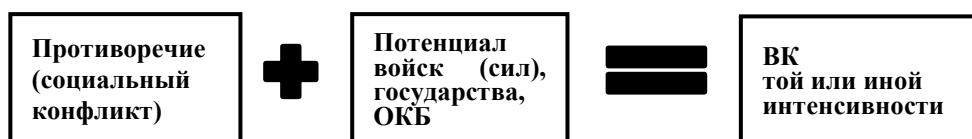

По такой схеме руководителю военной организации государства будет сложно принять решения как введений режима, так введений войск (сил) дабы определится с интенсивностью ВК. Теоретический получается так, что руководство придет к пониманию в какой форме ВК после принятия решения на ввод того или иного контингента войск (сил). Исследование форм ВК, и их классификация проводится военной наукой для того, чтобы определить формы конфликта в месте с тем и форму вооруженной борьбы последующем принять решения на введение войск (сил) для разрешения конфликта.

В этой связи предлагается для разрешения конфликта ввод достаточного контингента войск (сил) осуществлялось по следующей схеме.



В этом случае компетентными органами государства на постоянной основе должны выявлять (прогнозировать) возможный характер противоречий их особенности, применение средств вооруженной борьбы противоборствующей стороной, производить оценку военно-политической обстановки, анализ и прогнозирование возможного развития обстановки с целью выработки обоснованного решения с тем чтобы вводом такого контингента войск (сил), который обеспечит выполнения поставленной боевой задачи.

Вместе с тем, можно отметить, что в ходе ВК вводится военное положение в государстве, при этом ВК подразделяется по напряженности на низкую, среднюю и высокую интенсивности [1]. При низкой интенсивности введением в государстве военного положения рассматривается разрешения противоречий между народами и социальными группами. А разрешения противоречий между государствами, используя боевой потенциал войск находящийся в постоянной готовности РК не представляется возможным.

Конфликт низкой интенсивности введен в оборот военной наукой США с 80-х годов 20 века. В те годы на фоне распада СССР США военном отношении быстро развивалась и была флагманом военной науки, поэтому пост Советскими государствами перенимался американская теория военного искусства, в том числе и Казахстан через военную науку Российской Федераций [3].

При этом американцы под конфликтом низкой интенсивности имели ввиду те виды военно-политического противостояния, напряжённость которых превосходит над возможностью разрешения мирными средствами, но не дотягивает до традиционных военных действий. Особенностью таких конфликтов могут быть ограничения на определенный уровень военного

насилия, использование различных средств вооруженной борьбы и тактических действий. А также эти конфликты чаще всего находятся в определенном пространстве и могут проходить в течении длительного времени [3].

Само понятие интенсивность в социологическом словаре интерпретируется как (от лат. *inten-sio*– напряжение, усиление) – количество действий, выполняемого человеком в единицу времени, их сложностью, быстротой выполнения, энергозатратами [3].

Из вышеуказанных пояснении интенсивности ВК можно отметить, что состав контингента войск не является первичным критерием, а основным содержанием критерия интенсивности ВК будет количество военных действий в единицу времени.

Между тем и длительность военных действий является недостаточным показателем. Военные действия могут длиться очень долго, однако операции (боевые действия, сражения, бои) могут быть редкими, и в результате потери будут незначительными. Отсюда аксиоматичное предположение: «Из-за редких ведений операции интенсивность ВК будет низким, следствие чего потери в личного состав и техники могут быть меньшими».

Например, в Афганистане Советский Союз за 10 лет вооруженной борьбы потерял в личном составе около 15 000 человек. Между тем США в операциях «Иракская свобода» в период с 19 марта 2003 года по 31 августа 2010 года составил – 31 994 чел. [7]. В этой связи имеется предположение, что военный конфликт США в Ираке по интенсивности выше, чем Советский союз в Афганистане.

Анализ противоречий таких субъектов ВК, как народы и социальные группы показывает, что они могут происходить в рамках вооруженного конфликта внутри государства, при этом формами могут быть, внутригосударственное вооруженное столкновение, внутренний вооруженный конфликт или гражданская война. А разрешения противоречий между государствами, может проходить виде мировых (имеется ввиду в составе коалиции), локальных и региональных войн в рамках той или иной интенсивности военного конфликта.

Кроме того, следует подчеркнуть, что ВК с участием ВС РК в зависимости масштабов военного конфликта может быть с использованием боевого потенциала войск (сил) содержащихся в постоянной готовности, с использованием военного потенциала государства, а также с использованием усиление военного потенциала государства за счет возможности организации коллективной безопасности. В этих условиях использование военного (боевого) потенциала государства будет зависеть не интенсивностью ВК, а масштабов военного конфликта, поставленных целей и задач в конфликте.

Таким образом, при эскалации ВК государствами которые не входят в организацию коллективной безопасности и граничащий с Казахстаном, РК будет использовать военный потенциал всего государства. А применение войск РК, содержащихся в постоянной готовности возможен только при внутреннем или пограничном вооруженном конфликте, также следует ответить на вопрос потери, возникающие входе боевых действий какими ресурсами, будут восполняться.

В этих целях, необходимо:

1. Следует продолжать исследование форм военных конфликтов и вооруженной борьбы, так как казахстанская военная наука достаточно молода и от отсутствует опыт ведения военных действий, в этой связи знания заимствуется из зарубежных государств при этом большую часть военной науки перенимается из РФ.

2. Решение на введение тех или иных форм режимов или положений осуществлять на основании всесторонней оценки обстановки, при этом важнейшим критерием должно быть средства вооруженной борьбы применяемый оппозицией. В свою очередь введенная форма или положение оказывает свое влияние на применение контингента войск (сил) достаточный для решения поставленных боевых задач.

3. Современные условия требуют введение новых форм военных конфликтов (например, вооруженная акция внутри государства, внутригосударственное вооруженное столкновение), в месте с тем их четкое разграничения, с целью введения и поддержания форм режима чрезвычайной ситуации социального характера или чрезвычайного, военного положения последующем вводом достаточного контингента войск (сил) для разрешения конфликтов.

4. В современных военно-научных изданиях отмечается, что военный конфликт представляет собой самую высшую форму разрешения противоречий, к которому относятся все войны (локальные, региональные, крупномасштабные) и вооруженные конфликты. В том числе конфликты, классифицируемые по напряженности. В этой связи необходимо направлять исследовательскую деятельность по изучению классификаций и типологизации военных конфликтов.

СПИСОК ЛИТЕРАТУРЫ

1. Военная доктрина Республики Казахстан № 554 от 29 сентября 2017 г. [Электронный ресурс]. – Режим доступа: [//http://online.zakon.kz](http://online.zakon.kz).

2. Конфликтология. классификация конфликтов. [Электронный ресурс]. – Режим доступа: <https://dic.academic.ru/dic.nsf/ruwiki>.

3. Википедия (викисловарь) [Электронный ресурс]. – Режим доступа: <https://ru.wikipedia.org/wiki>.

4. Попова И.М., Хамзатова М.М. «Война будущего: Концептуальные основы и практические выводы. Очерки стратегической мысли». – Москва. Изд. кучково поле. 2017г.

5. Военно-историческом труд под общей редакцией А.С. Рукшина «Военное искусство в локальных войнах и вооруженных конфликтах» - Москва. Воениздат. 2009 г.

6. Махонин В.А. «Вооруженные конфликты: понятия, классификация, причины возникновения» Военная мысль № 8 август 2010 г.

7. Департамент обороны США [Электронный ресурс]. – Режим доступа: <https://en.wikipedia.org/wiki/UnitedStatesDepartmentofDefens>.

REFERENCES

1. Voennaya doktrina Respubliki Kazahstan № 554 ot 29 sentyabrya 2017 g. [Elektronnyj resurs]. – Rezhim dostupa: //http://online.zakon. kz.
2. Konfliktlogiya. klassifikaciya konfliktov. [Elektronnyj resurs]. – Rezhim dostupa: https://dic.academic.ru/dic.nsf/ruwiki.
3. Vikipediya (vikislovar') [Elektronnyj resurs]. – Rezhim dostupa: https://ru.wikipedia.org/wiki.
4. Popova I.M., Hamzatova M.M. «Vojna budushchego: Konceptual'nye osnovy i prakticheskie vyvody. Ocherki strategicheskoy mysli». – Moskva. Izd. kuchkovo pole. 2017g.
5. Voенно-istoricheskом trud pod obshchej redakciej A.S. Rukshina «Voенное iskusstvo v lokal'nyh voinah i vooruzhennyh konfliktah» - Moskva. Voенizdat. 2009 g.
6. Mahonin V.A. «Vooruzhennye konflikty: ponyatiya, klassifikaciya, prichiny vozniknoveniya» Voennaya mysl' № 8 avgust 2010 g.
7. Departament oborony SSHA [Elektronnyj resurs]. – Rezhim dostupa: https://en.wikipedia.org/wiki/United States Department of Defens.

Ж.А. ҚОРАБАЕВ, И.И. ШЕГЕБАЕВ

ӘСКЕРИ (ҚАРУЛЫ) ҚАҚТЫҒЫСТАҒЫ ҚАЙШЫЛЫҚТАРДЫ ШЕШУДІҢ КЕЙБІР ТЕОРИЯЛЫҚ ТӘСІЛДЕРІ

Қазақстан Республикасының Тұңғыш Президенті – Елбасы атындағы Ұлттық қорғаныс университеті

Бұл зерттеу халықтың наразылығын көрсететін митингтерден бастап, мемлекеттегі оппозицияның қарулы қарсылығына дейінгі қақтығыстың ушығуына қатысты, және қақтығысты шешу үшін күштер (әскерлер) контингентін енгізу үшін критерийлерді қарастырады. Ағымдағы жылдың қаңтар айында Қазақстан Республикасында (бұдан әрі – ҚР) болған және жақын шетелдерде болып жатқан оқиғаларды талдау әлеуметтік шиеленіс; адам құрбандығына әкеп соғуы мүмкін немесе әкеп соқтыратын әлеуметтік жанжал; әлеуметтік апат; мемлекет ішіндегі қарулы акция; мемлекет ішіндегі қарулы қақтығыс сияқты басқару құжаттарда жаңа терминдердің енгізілуін көрсетеді. Сондай-ақ, төмен, орташа және жоғары қарқындылықты қамтитын әскери қақтығыстың шиеленісі туралы кейбір көзқарастар ашылды.

ZH.A. KORABAEV, I.I. SHEGEBAEV

SOME THEORETICAL APPROACHES TO RESOLVING CONTRADICTIONS IN THE MILITARY (ARMED) CONFLICT

National Defense University named after the First President of the Republic of Kazakhstan – Elbasy

This study deals with the issues of escalation of the conflict from rallies of people's discontent to armed opposition in the state, and what criteria will accompany the introduction of a contingent of forces (troops) to resolve the conflict. The analysis of the events that took place in January of this year in the Republic of

Kazakhstan (hereinafter referred to as the Republic of Kazakhstan) and occurring in the near abroad shows the introduction of new terms in the governing documents such as social tension; social conflict, which may entail or entailed human casualties; social catastrophe; armed action within the state; intra-state armed conflict. Also revealed are some views on the intensity of the military conflict, which include low, medium and high intensity.

УДК 335

Б.М. АҚТАНОВ¹, А.А. АБИЛЬМАЖИНОВ²

¹ начальник цикла тактики кафедр тактики и общевойсковых дисциплин Академии Национальной гвардии Республики Казахстан, полковник, г. Петропавловск;

² доктор философии (PhD), старший преподаватель кафедры оперативного искусства и морально-психологического обеспечения Академии Национальной гвардии Республики Казахстан, подполковник, г. Петропавловск.

ОСОБЕННОСТИ ВЕДЕНИЯ БОЯ В ГОРОДЕ

В статье рассматриваются примеры ведения боя штурмовой группой, их тактические приемы и вопросы взаимодействия.

Ключевые слова: *тактика, штурм, городской бой, штурмовая группа, объект.*

«Идеал боя – это выиграть его без потерь, искусство – выиграть бой с наименьшими потерями» [1].

Б. Момышұлы

Ведение боя в городских условиях сегодня приобретает своеобразный окрас. Опыт боевых действий подразделений в городе Сталинград в период Великой Отечественной войны показывает то, что город с прочными каменными зданиями, с сильно разветвленными подземными коммуникациями может быть применен противником как мощный узел обороны. Наступление подразделений в городе как правило, подразделяются на городской (ближний) бой и городскую атаку (штурм укрепленных зданий, домов и других сооружений), используемых противником как опорные пункты и узлы сопротивления. Исходя из этого, удары штурмовых групп должны быть короткими, сопровождаемые быстрыми и дерзкими тактическими действиями в ограниченном пространстве. Данные требования исключают возможность использования в бою подразделений в целом, в связи с чем целесообразно применять подразделения в составе тактических групп (боевых пар), также как отдельные орудия и танки.

В городском бою условия действий штурмовых групп в разные периоды различны. К примеру, если противник, захватив часть города, не сумел еще укрепиться в зданиях и организовать прочную оборону, то в такой обстановке

необходимо штурмовой группе (роте) действовать в самостоятельных тактических группах (боевых парах), даже не имея органической связи со своим подразделением. Если же противник уже находится в городе несколько месяцев и им создана оборона с серьёзными инженерными сооружениями и с обдуманной системой огня, то возможности успеха самостоятельных действий тактических групп (боевых пар) снижаются на разы. При таких условиях обстановки тактические группы (боевые пары) способны выполнить лишь какую-то часть наступательного плана.

В качестве примера по данному случаю можно рассмотреть, успешные действия штурмовой группы при взятии одного дома, где три группы численностью по 6-8 человек в каждой, во взаимодействии с бойцами различных военных специальностей успешно решили поставленные задачи. Таким образом, совершенно очевидно, что условия обстановки определяют состав и характер действий штурмовой группы. Если штурмовая группа действует самостоятельно, то численность её может быть небольшой, а состав более однородным, при других обстоятельствах штурмовая группа должна взаимодействовать с другими разнородными подразделениями, выполняя определенную часть общей боевой задачи.

При организации наступательного боя в городе, командир группы оценивая противника должен тщательно изучить характер обороны атакуемого здания, особое внимание обращая на систему огня противника, возможности его по ведению флангового огня из расположенных рядом сооружений, наиболее удобные для штурма подступы к атакуемому зданию, наличие инженерных заграждений на подступах, наличие и характеристику инженерно-технических подземных коммуникаций по которым возможно осуществить выход в тыл и на фланги обороняющемуся противнику.

Для ведения наступления в городских условиях мотострелковые подразделения (рота) назначались в штурмовые группы, предназначенные для выполнения одной задачи и их боевые порядки, как правило включали в себя штурмовые (атакующие) группы в составе усиленных взводов и группы закрепления в составе усиленных взводов, а также резерва в составе отделения.

Командир подразделения в ходе подготовки к штурму на основе разведывательных данных о характере атакуемого объекта и численности в нем противника и в зависимости от складывающейся обстановки определял численность и состав каждой штурмовой группы. При этом учитывались особенности тактических действий каждой группы.

Штурмующие (атакующие) группы, численностью по 6-8 человек в каждой составляли основу всей штурмовой группы и каждая из них имела свою частную задачу. Тактические действия атакующих заключались в стремительном вхождении в здания и инженерные коммуникации, а также в самостоятельном ведении боя внутри них. Данные атакующие группы, как правило были налегке и вооружались они автоматами, гранатами, ножами, пехотными лопатами, которые иногда пользовались как рубящее средство.

Подчиненная командиру роты группы группа закрепления обычно разбивается на малые группы, которые в свою очередь врываются в здание одновременно с разных направлений, вслед за атакующими группами по

единому сигналу на начало штурма. Проникнув в здание и уничтожив огневые точки противника, они немедленно создают систему огня и пресекают все попытки противника прийти на помощь к атакованному зданию. В состав данной группы непременно входили снайперы, сапёры, а также военнослужащие различных специальностей, способные эффективно воздействовать на противника. На вооружении групп закрепления имелись пулеметы ручные и станковые, противотанковые ружья, противотанковые орудия, минометы, кроме того они были вооружены ломом, кирками и взрывчатыми веществами.

Для усиления атакующих групп, в целях воспреещения возможной контратаки противника с флангов использовался резерв, который также в случае необходимости использовался как блокирующая группа. Резерв также мог использоваться для быстрого формирования и введения в бой в качестве дополнительной атакующей группы. В качестве примера этого можно привести вновь сформированную из числа резерва штурмовая группа под командованием гвардии старшего лейтенанта Сидельникова, которая в последующем овладела мощным узлом сопротивления, таковым был большой, хорошо укрепленный, г-образной конфигурации дом. Из этого дома противник контролировал важнейший участок реки Волга, просматривая подходы к ней на значительную глубину.

Опыт ведения штурмовых действий показал то, что укомплектовывать штурмовые группы целесообразно из состава одного подразделения (роты), в котором каждый взвод, отделение и каждый военнослужащий должен уметь вести бой в городе. При штурме здания важнейшую роль играет время и внезапность штурма. Данные параметры являются важнейшими факторами успешного манёвра штурмовой группы. В качестве примера рассмотрим одно здание который должен быть атакован в 10 часов утра, исходя из проведенных расчетов, для внезапного броска штурмующим группам предлагалось всего 3 минуты, от момента последнего выстрела пушки и последней очереди пулемётов по огневым точкам противника до момента возможного возобновления огня с этих огневых точек. Используя скрытность и быстроту штурмовые группы ворвались в здание ещё до того, как противник оправился от подавляющего огневого воздействия. Продолжая штурм данная группа через пол часа уничтожила все очаги сопротивления опорного пункта противника, в последующем был полностью уничтожен гарнизон противника, состоявший из двух пехотных рот и роты тяжёлого оружия. Вот результат фактора времени.

Планируя бой командир, которому поставлена задача штурмовать опорный пункт или узел сопротивления противника, прежде всего должен, предусмотреть факторы времени и внезапности. В городском (ближнем) бою, это всегда имеет важную и решающую роль. На примере действия штурмовых групп воинских частей, можно рассмотреть то, что наступательный успех в значительной мере основан на скрытом сближении с противником. Так, взвод гвардии старшего лейтенанта Сидельникова находилась в обороне до 200 м. от дома с г-образной конфигурацией, а исходное положение для перехода в атаку этого здания группы был назначен в 30 м. Данный опыт в последующем стал определенным тактическим правилом для штурмующих подразделении.

Успешных результатов можно достичь лишь при качественной подготовке к штурму здания. Штурм должен быть подготовлен тщательно, все его действия необходимо рассчитать детально. Разведка объекта и разработка плана штурма важнейшими элементами данной подготовки.

Ведя разведку объекта штурма командиру необходимо получить следующие данные: тип строения; толщина стен и перекрытий; наличие подвала и где входы и выходы в него; характер укреплений; места возможных амбразур; места инженерных заграждений и виды их; есть ли у обороняющегося гарнизона противника опорного пункта; возможность скрытного взаимодействия со своими подразделениями. Эти данные, помогут командиру вскрыть расположение огневых точек противника, их секторы обстрела и наличие мёртвых пространств. Если эти данные будут не полными, то при принятии решения пути, намеченные для подхода к нему, необоснованными, если при разведке не учесть поведение противника и его огневое воздействие из соседних зданий. Полнота разведывательных данных будет способствовать на выбор для наиболее благоприятного для штурма времени.

К примеру командир Елин, при подготовке к штурму здания, имел все выше перечисленные разведывательные данные, которые позволили ему выработать точный план действий с принятием мер по обману противника. Для нанесения главного удара с востока здания он предварительно подавил огонь большей части средств противника демонстрируя атаку с юга.

Командирами подразделения план штурма разрабатывается на основе разностороннего изучения объекта штурма. Изучение позволяет командиру подразделения определить состав и построение боевого порядка штурмующих групп, групп закрепления, численность резерва, по этапам наступательного боя определить задачи групп, степень поддержки штурма из глубины огневыми средствами старшего начальника, порядок организации связи.

Рассматривая тактические способы ведения штурма, на примере штурма гвардии старшим лейтенантом Дроган, который штурмовал вокзал и завод по изготовлению гвоздей. Действия данных групп показало то, что эффективно военному служащему врываться в дом, имея при себе гранаты с ввинченными запалами, подходя к помещению сначала необходимо метнуть гранату, а затем только врываться в нее и в такой последовательности зачистить весь дом.

В имеющемся перечне вооружении военному служащего, идущего на штурм, важную роль играет – ручная граната. Которая как правило предопределяет дистанцию между атакующими и обороняющимися при штурме. Чем ближе дистанция от исходной позиции для атаки до противника, тем лучше. Здания как правило состоят из комнат и помещений, которые обороняющийся противник будет активно использовать и будет защищать каждое это помещение. При этих условиях эффективным вооружением военному служащего послужит граната, с забрасыванием в помещение хотя бы одной гранаты, одновременно будет уничтожено или же ограничено в действиях группа противника.

Тактические действия штурмовой группы строится на внезапном и инициативном действиях каждого война, его натиске и дерзости. Применение

различных тактических способов при штурме здания необходима потому, что, ворвавшись в укрепленное здание, попав в лабиринт множества комнат, занятых противником, группа встречается со множествами неожиданностей. В данной ситуации в силу вступает правило, которая гласит «успевай и поворачивайся». Так как на каждом шагу военнослужащего подстерегает опасность, а именно внутри самого здания противник может внезапно перейти в контратаку, как это было при захвате одного здания. Где командир штурмовой группы предвидел бой в подвале, но спустившись обнаружили то, что стена в нём сбоку проломана на всю ширину здания, и чтобы проникнуть во вторую половину подвала, надо было спуститься в первую половину, которая простреливалась противником со значительной глубины. Следующей неожиданностью было то, что противник забаррикадировал проходы в здании, оставив лишь проходы в виде лазов к огненным точкам через подпол и крайней неожиданностью стала мертвая стена, разделившая дом, за которой притаился противник.

Было принято решение о введении в бой группы закрепления, которая ввела в действие ломы, кирки и взрывчатку, с целью проделывания в стене проломов для возможности применения гранат и с боем продвигаться в глубь подвала. В начале вторых суток ожесточённой схватки внутри «Г-образного дома» уцелевшим противникам гарнизона, скрывшимся в подвале, которым был поставлен ультиматум о сдаче, который был отклонен. После которого группа закрепления подорвала взрывчаткой всё левое крыло здания, похоронив под его развалинами противника.

Одной из новинок тактических приемов группы закрепления, неоднократно проверенные на практике действия наводчиков пулемётов, миномётов и противотанковых ружей с материальной частью, которые врываются в здание первыми, а их помощники несут следом за ними боеприпасы и провизию как минимум на сутки боя. При захвате многоэтажных зданий ворвавшиеся военнослужащие сразу же захватывают средние или верхние этажи, для того чтобы в последующем простреливать окружающую местность и исключить возможность подхода резервов противника. Захватив и оборудовав огневые точки на этажах здания, бойцы штурмовой группы сооружают дополнительные огневые точки на подступах к зданию спереди и на флангах. Овладев зданием, штурмовая группа, должна немедленно сооружать ходы сообщения, дорабатывать разрушенные дзоты противника и при необходимости строить новые.

Большой опыт также приобрели инженерно-саперные подразделения, которые совместно с мотострелковыми подразделениями проводили подземно-минные атаки. Такая тактика как правило применялась в тех случаях, когда, подход к объекту штурма другими тактическими способами не возможен и может привести к значительным потерям среди личного состава подразделения.

Не маловажным вопросом остается взаимодействие подразделения в условиях городского боя, так в воинских частях стало правилом того что, если огневые средства противника сосредоточены внутри штурмуемого здания, используемый как опорный пункт, штурм проводится без артиллерийской

подготовки с расчётом только на внезапность. Но опыт показывает то, что в ряде случаев применение отдельных орудий на время штурма весьма практично. Используемая малокалиберная пушка, усиленная противотанковыми ружьями, может оказать атакующим подразделениям существенную помощь в подавлении огневых точек противника. Правильно спланированная и умело организованная поддержка штурмовой группы, например, стреляющими прямой наводкой отдельными танками или другими огневыми средствами по огневым точкам или амбразурам противника, ускоряет штурм здания и способствуют быстрому продвижению атакующих подразделений.

Таковы особенности ведения городского боя штурмовой группой, их тактические приемы и вопросы взаимодействия.

СПИСОК ЛИТЕРАТУРЫ

- 1 Момыш-улы, Б. Психология войны [Текст]. – Алматы: «Казakhstan», 1996. – С. 16.
- 2 Воробьев, И.Н. Тактика боевых групп [Текст] // Военная мысль. – 2001. № 1.
- 3 Плужников, А.Л. Оценка возможностей мотострелковых (танковых) подразделений в обороне [Текст] // Военная мысль. – 2010.

REFERENCES

- 1 Momyshuly B. Psychology of war / Almaty «Kazakhstan» /1996. S.16.
- 2 Vorobev I.N. Tactics of combat groups / Military thought №01/ 2001.
- 3 Pluzhnikov A.L. Assessment of the capabilities of motorized rifle (tank) units in defense / Military thought – 2010. - № 8.

Б.М. АҚТАНОВ, А.А. ӘБІЛМӘЖІНОВ
 ҚАЛАДА ҰРЫСТЫ ЖҮРГІЗУ ТАКТИКАСЫ
 Қазақстан Республикасы Ұлттық ұланының академиясы

Берілген мақалада батыл әрекет тобының ұрысты жүргізу үлгілері, онын тактикалық әдістері және өзара әрекеттесуі қарастырылды.

B.M. AKTANOV, A.A. ABILMAZHINOV
 TACTICS OF FIGHTING IN THE CITY
 Academy of the National Guard of the Republic of Kazakhstan

The article discusses examples of combat by an assault group, their tactical techniques and issues of interaction.

УДК 78.15

А.С. МАКИПОВ¹, Б.С. КАИРОВ²

¹ кандидат исторических наук, заместитель начальника факультета военно-гуманитарных наук Национального университета обороны имени Первого Президента Республики Казахстан – Елбасы, полковник, г. Астана;

² докторант Национального университета обороны имени Первого Президента Республики Казахстан – Елбасы, полковник, г. Астана.

**ПОДГОТОВКА ВОЕННО-ОБУЧЕННОГО РЕЗЕРВА
НА ТЕРРИТОРИИ КАЗАХСТАНА В ДОБРОВОЛЬНЫХ
ОБОРОННЫХ ОБЩЕСТВЕННЫХ ОРГАНИЗАЦИЯХ
(20-30-е гг. XX века)**

В данной статье рассматриваются вопросы подготовки военно-обученных резервов на базе добровольных оборонных общественных организаций республики. В хронологической последовательности представлена история их развития, а также раскрываются основные задачи создаваемых организаций, первоочередные мероприятия, выполняемые ими. При этом, в практической деятельности все было подчинено цели по укреплению обороноспособности государства. В статье приводятся фамилии непосредственных организаторов Обществ на территории, а также анализ первых организационных мероприятий Пленумов Советов обществ. Следует отметить некоторые статистические данные по росту членов добровольных оборонных обществ, особенно в преддверии надвигающейся военной угрозы.

Ключевые слова: *добровольные оборонные общественные организации, военно-обученный резерв, допризывная подготовка, Устав, авиационное, химическое строительство, военно-научное общество.*

Значительная роль в деле обеспечения обороноспособности государства, подготовке обученных резервов и военно-патриотическом воспитании граждан

в 20-30-е гг. XX века в советском государстве отводилась созданным добровольным оборонным обществам, связующему звену между обществом и его вооруженными силами.

Военно-научное общество (ВНО), созданное 13 октября 1920 года при Академии Генерального штаба, явилась первой оборонной общественной организацией советского государства [1, с. 72].

30 апреля 1921 года РВСР утвердил «Положение о Военно-научном обществе» по изучению в Академии Генерального штаба опыта классовой войны. В 1922 году Положение, дополнено. Оно предусматривало организацию Военно-научного общества РККА до полков включительно [2, с. 122].

На I Всесоюзном совещании Военно-научного общества СССР (1925 г.) вопросы его деятельности наиболее четко были освещены М.В. Фрунзе в докладе «Наше военное строительство и задачи военно-научного общества» [3, с. 135].

На совещании было принято «Положение о Военно-научном обществе СССР» и избран Центральный совет общества во главе М.В. Фрунзе. Это юридически оформило образование ВНО СССР, задача которого состояла в общественном содействии укреплению обороноспособности страны [2, с. 122].

Военно-научное общество развернуло свою деятельность вне армии и стало массовой организацией за счет вступления в ее ряды различных слоев населения страны. По ряду причин на начальном этапе их зарождения в стране с преимущественно аграрным населением были непонятны значения слов «воздушный флот», «авиация», «химия», зачем надо летать и значение химии в народном хозяйстве, – оборонные общества не получили широкого развития.

В 1926 году ВНО республики уже насчитывало около 300 тыс. членов. В 1927 г. году общество переименовано в «ОСО» [4, л. 34].

В работе Т.В. Тихомировой приводится, что «существовавшая численность и возможности Красной Армии могли охватить обучением только 7 % вневойсковиков и 20 % проходивших действительную воинскую службу. Неполный охват молодежи призывного возраста армейской службой стал причиной того, что государство начало предпринимать меры к подготовке военно-обученных резервов в добровольном порядке в системе общественных организаций» [5, с. 37].

В 20-е гг. XX века создавались и другие добровольные оборонные общественные организации. Архивные материалы свидетельствуют, что весной 1923 года возникла добровольная организация трудящихся «Общество друзей воздушного флота» (ОДВФ), весной 1924 года новое добровольное общество – «Друзей химической обороны» (Доброхим).

В процессе работы в аспекте проблемного вопроса проведен анализ выписки политического секретариата Киргизского краевого военного комиссариата № 7933/204 сот 30 июня 1924 г. г. Оренбург.

В третьей декаде мая 1924 года на заседании ВНО Киркряя для организации «Доброхима» была создана инициативную группу, в которую вошли представители ряда государственных органов и общественных

организаций, в частности КирЦик, Киркрайвоенкомат, РКСМ и др. Первое заседание рассматривало вопросы организационного характера.

Собрание открывает Председатель инициативной группы по организации общества «Доброхим» т. Садвакасов, который предлагает выбрать Президиум в составе: Шелыхманова, Челышева, Садвакасова, Малышева, Котроткова, Озерникова, Агафонова. Председателем избирается Шелыхманов.

По первому вопросу повестки дня выступает т. Кравков. В своём докладе, он «останавливается на главнейших этапах развития газонападения и газообороны, дав характеристику боевых газов и способы их употребления. В заключении докладчик указал на природные богатства Киргизии, которые открывают самые широкие возможности для развития военно-химической промышленности» [6, л. 7]. Рассмотрев все вопросы повестки дня, собрание единодушно принимает резолюцию, в которой приветствует организацию общества «Доброхим» и выбирает членов Пленума Совета общества.

Избранными оказались следующие лица: Иралин (обком РКП); Катков (обком РКОМ); Коротков (Губком); Сайфуллин (Кирсовнарком); Садвакасов (КирЦик); Шелыхманов, Озерников (ККВК); Сорокин (Губ Вк); Маслов (Губисполком); Саматов, Авилов (Кир ЦСНХ); Орунбаев (НКВД); Садвокасов (Госплан); Чумбалов (Наркомздрав); Алибеков (Наркомзем); Журевский (Кирбюро ВЦСПС); Челышев (Дорпрофсоюз); Залиев, Никитин (Наркомпрос); Бек (Промбанк); Кузнецов (Госбанк); Агафонов (ОДВ); Каширин, Журавлев (ППГПУ); Дронин (Губпрофсовет); Малышев, Кравков, Веселаго (КирВНО); Киселев (Госиздат); Лукач (физкультура). Кроме того, 7 (семь) мест оставлено представителям губернских организаций «Доброхим» в ревизионную комиссию общества избраны Кодак, Паниев, Кенжин [6, с. 8].

Совет Доброхима первоочередными мероприятиями в своей работе наметил следующие: разработать инструкцию в развитии Устава организации, с последующей его опубликовании в местной периодической печати; подготовить обращение губернским исполкомам о создании на местах Советов «Доброхим»; зарегистрировать Устав и общество в Наркомата внутренних дел; открыть текущий счет в сельскохозяйственном банке и ряд др.

Рассмотрим деятельность губернских Бюро «Доброхима» на примере Акмолинского, население которого по докладу его председателя Логинова и секретаря Полянского «... в частности городское, вопросы проведение идей «Доброхима» приняло вполне сочувственно. Прежде всего перед Бюро встал вопрос о вовлечении широких трудящихся масс в члены Общества, путем широкой агитации на общегородских партийных и членов профсоюза собраниях, на общих собраниях в учреждениях и предприятиях, а также путем агитации через местную прессу» [7, л. 6].

В мае 1925 года произошло объединение «ОДВФ» с «Доброхимом» в единое общество «Авиахим» – «Общество друзей авиационной и химической обороны и промышленности» [4, л. 34].

Анализ развития оборонных обществ в 20-е годы XX века подтверждает выводы о том, что они располагали условиями, способствующими обеспечению возможности гражданам страны, в первую очередь молодежи – овладеть военным делом, успешно подготовиться к защите Родины.

2-й Всесоюзный съезд Осоавиахима имел своей целью наметить основные задачи общества в условиях угрозы войны и новых задач социалистического строительства. Вполне естественно поэтому, что на повестке дня съезда стоял вопрос о новом уставе Общества. Следует отметить, что Устав Осоавиахима был принят еще в 1927 году, однако с ростом членов, увеличением объема задач оборонного общества, съезд утвердил новый Устав.

В новом Уставе дана четкая формулировка программных задач общества и всего устава в целом. В типовом Уставе дана четкая политическая цель организацию широких слоев трудящихся масс для активного общественного содействия и проведения в добровольном порядке практической деятельности по укреплению обороноспособности, усилению авиационной и химической мощи, содействию социалистическому строительству. На передний план в новом уставе выдвинуты шесть стержневых отраслей деятельности общества: военная подготовка во всех ее видах; ВХО; авиационная работа; химизация народного хозяйства; агитпроработа и научно-исследовательская работа. В специальных параграфах указана роль и задачи общества в области подготовки трудящихся женщин к обороне и работе среди пионеров и молодежи школьного и дошкольного возраста. Новый устав предусматривал создание Института «Юных друзей обороны и авиахимстроительства» (в возрасте до 14 лет). Каждый член общества обязывается регулярно и своевременно уплачивать членские взносы, добросовестно выполнять возлагаемые обществом задания по мере возможности, активно работать в своей ячейке и повышать свои военные, химические и авиационные знания и вести агитацию за вступление трудящихся в члены общества. Широкое ознакомление членов общества и всех трудящихся с новым уставом – ближайшая и важнейшая задача всех организаций Осоавиахима [8, с. 2].

Из донесения Актюбинского военного комиссара Лысова военкому Казахской АССР О состоянии работы губернского Осоавиахима от 4 октября 1927 г., за № 116/с/5073.

Горсоветом Осоавиахима и горкомом ВКП(б) созывались совещания бюро всех ячеек, где ставились вопросы военизации. В г. Актюбинске 4 августа из ячеек партии, комсомола, Осоавиахима и профорганизаций организован полк 3-х батальонного состава. Командный состав назначен из начсостава запаса. Из женщин организована военно-санитарная дружина численностью до 200 чел. в полку организована пулеметная рота из 50 чел. Взвод связи состоит из 50 чел., в составе отделений телефонистов в 36 чел. и самокатчиков – 16 чел. Организуется военно-химический взвод. Всего численность полка должна быть больше 2000 чел. [9, л. 1]

Данные роста численности членов добровольного оборонного общества республики иллюстрируют динамику развития этого движения. Число оборонных кружков к середине 1928 года достигло 610, в них обучалось военному делу 11 тыс. 279 чел. В первых стрелковых соревнованиях в феврале 1929 года приняли участие 185 команд численностью 925 стрелков. В начале 30-х годов в областных центрах и некоторых районах стали создаваться Дома обороны, планерные и авиационные клубы. В Казахстане в 1934 году действовало 30 планерных кружков, пять аэроклубов [10, с. 212-213].

Вопросы подготовки кадров на страницах Семипалатинской губернской газете «Прииртышская правда». «Горсовет Осоавиахима начал подготовку военных кадров ячеек ВЛКСМ. На курсы прибыло 35 чел. Курсы двухнедельные, работу свою закончили. Кроме того, в городе организованы и работают следующие курсы по переподготовке ком состава запаса: средние, политические, младшие командные, строевые, средние курсы и административно-хозяйственные (состав курсов исключительно женщины)» [11, с. 2].

Для освещения деятельности советов Осоавиахима представляем резолюцию Кустанайской окружной конференции, состоявшейся 23 января 1929 г. Присутствовало 40 делегатов, из них 18 из районов и 22 от ячеек г. Кустаная. Повестка дня: 1) Отчет окружного Совета Осоавиахима (доклад Шалов); 2) Выборы Окрсовета Осоавиахима, ревкомкомиссии и делегатов на Казахский съезд Осоавиахима.

Кустанайская окружная конференция, выслушав отчет Окрсовета за 1927-1928 год отмечает:

1) увеличение числа членов Осоавиахима особенно в связи с проведением кампании 10-летия Красной Армии и «Недели обороны страны»;

2) успехи в реализации билетов 2-й авиа лотереи и усиление притока средств в фонд обороны страны;

3) расширение военизации среди молодежи, особенно в городе и в некоторых районных центрах, и на прииске Джетыгара;

4) организация в городе военного кабинета и кружка по переподготовке старшего и среднего комсостава запаса. В общем работу признать удовлетворительной [12, л. 5].

Во второй половине 1930-х годов отмечаются стремительные темпы роста экономики советского государства, вследствие растущей угрозы со стороны фашисткой Германии и милитаристской Японии, заключившие в 1936 году «Антикоминтерновский пакт», направленный против СССР.

В законодательном порядке (1939 г.) произошли некоторые изменения и в вопросах прохождения военной службы. «Допризывная подготовка граждан с 19 до 21 года была первой ступенью военного обучения. Первоначально ее проводили непосредственно воинские части, а затем эти функции были переданы Осоавиахим. Сроки прохождения действительной военной службы (в кадровых частях – 2 года, в авиации – 3 года, на флоте – 4 года, в территориальных частях 5 лет), и до 40-летнего возраста граждан состоял в запасе» [5, с. 133].

В рассматриваемом периоде оборонное общество осуществило переход от количественных к качественным показателям своей деятельности. Основное внимание оборонного общества было сосредоточено на решение задач по подготовке специалистов для предстоящей военной службы.

В первую очередь в авиационных, противовоздушных, химических, морских и кавалерийских частях и соединениях. Соответственно большое внимание со стороны Осоавиахим придавалось развитию авиационного спорта, подготовке резервов, физически подготовленных политически зрелых и воспитанных в духе преданности Родине, умеющих водить различные виды

техники, стрелять из всех видов оружия, владеть имеющимися на вооружении средствами связи.

Центральный Совет Осоавиахим СССР предложил республиканским, краевым, областным советам «наметить конкретные мероприятия для оказания помощи заочникам-связистам в выполнении взятых ими обязательств. Председателям райсоветов охватить кружковой и военно-массовой работой всех связистов заочников при первичных организациях по сдаче норм на оборонные значки» [13, л. 207].

В конце 30-х гг. XX века, в результате тесного взаимодействия с РККА, Осоавиахим произошло переформатирование общественной организации в стратегический военно-обученный резерв военной организации государства. К тому же в штатной структуре Общества проходили службу военные кадрового состава армии.

В низовых звеньях, в соответствии с указаниями Центрального Совета общественной организации, создавались учебные подразделения по подготовке стрелков, связистов и других специалистов.

Развитие оборонно-массовой работы в предвоенные годы можно охарактеризовать следующими данными: на 1 января 1939 г. в рядах Осоавиахима было 9 млн. 56 тыс. 370 чел., а в апреле 1941 г. – 13 млн. 673 тыс. 844 чел. И как только началась Великая Отечественная война, более 7 млн. членов общества ушли на фронт. Таков был вклад Осоавиахима в укрепление Красной Армии и обороны страны [14, с. 52].

Таким образом, необходимо отметить, что деятельность оборонных обществ в рассматриваемом историческом периоде напрямую связана с обеспечением военной безопасности советского государства.

В связи с неполным охватом граждан призывного возраста воинской службой в РККА, государством приняты меры по привлечению к подготовке военно-обученных резервов общественных организаций.

Созданные общественные оборонные организации «ОДВФ» (1923 г.), «Доброхим» (1924 г.), «Авиахим» (1925 г.), «ОСО» (1926 г.), «Осоавиахим СССР» (1927 г.), преследовали определенные цели, и решали конкретные задачи военного строительства. Они явились связующим звеном между вооруженными силами и обществом, а также располагали условиями, способствующими обеспечению возможности гражданами страны, в первую очередь допризывной молодежи по овладению военным делом и подготовкой к военной службе.

СПИСОК ЛИТЕРАТУРЫ

- 1 Захаров М.В. Генеральный штаб в предвоенные годы. – М.: АСТ: ЛЮКС, 2006. – 766 с.
- 2 Ломов Н., Кин Т. Добровольные военно-научные общества // Военно-исторический журнал. – 1975. – № 5. – С. 122-124.
- 3 Макипов А.С. Политика советского государства по организации оборонно-массовой работы в контексте изучения курса «Военная история Казахстана». // Военное образование: проблемы и пути решения, опыт и перспективы (к 15-летию ВИ ВВ МВД РК Петропавловск): материалы

Международной научно-теоретической конференции. – Петропавловск, 2012. – ч. 2 – 414 с.

4 Центр документации новейшей истории Восточно-Казахстанской области (ЦДНИ ВКО) фонд 197, опись 1, дело 313, лист 34.

5 Тихомирова Т.В. Осоавиахим в 1927-1948 гг. (на материалах Верхнего Поволжья): дис. ...канд. ист. наук. – Иваново, 2011. – 248 с.

6 Центральный государственный архив (ЦГА РК) фонд 651, опись 1, дело 18, лист 7.

7 ЦГА РК фонд 651, опись 1, дело 13, л. 6.

8 Хмелевский Ч. Новый Устав Осоавиахима //Прииртышская правда № 67-й (768) от 25 марта 1930. – С. 2.

9 ЦГА РК фонд 1802, опись 1, дело 1, л. 1.

10 Исторический опыт защиты Отечества. Под ред. Алтынбаева М.К. – Алматы: Борки, 1998. – 416 с.

11 Подготовка кадров//Прииртышская правда № 44-й (745) от 24 февраля 1930. – с. 2.

12 ЦГА РК фонд 1802, опись 1, дело 12, л. 5.

13 Исторический архив Омской области Российской Федерации (ИсАОО РФ) фонд 1724, опись 1, дело 9, лист 207.

14 Егоров Г.М. К вопросу создания и развития ДОСААФ // Военная мысль. – 1989. – № 9. – С. 52.

REFERENCES

1 Zaharov M.V. General'nyj shtab v predvoennye gody. – M.: AST: LYUKS, 2006. – 766 s.

2 Lomov N., Kin T. Dobrovol'nye voenno-nauchnye obshchestva // Voennistoricheskij zhurnal. – 1975. – № 5. – S. 122-124.

3 Makipov A.S. Politika sovetskogo gosudarstva po organizacii oboronno-massovoj raboty v kontekste izucheniya kursa «Voennaya istoriya Kazahstana». // Voennoe obrazovanie: problemy i puti resheniya, opyt i perspektivy (k 15-letiyu VI VV MVD RK Petropavlovsk): materialy Mezhdunarodnoj nauchno-teoreticheskoj konferencii. – Petropavlovsk, 2012. – ch. 2 – 414 s.

4 Centr dokumentacii novejshej istorii Vostochno-Kazahstanskoj oblasti (CDNI VKO) fond 197, opis' 1, delo 313, list 34.

5 Tihomirova T.V. Osoaviahim v 1927-1948 gg. (na materialah Verhnego Povolzh'ya): dis. ...kand. ist. nauk. – Ivanovo, 2011. – 248 s.

6 Central'nyj gosudarstvennyj arhiv (CGA RK) fond 651, opis' 1, delo 18, list 7.

7 CGA RK fond 651, opis' 1, delo 13, l. 6.

8 Hmelevskij CH. Novyj Ustav Osoviahima //Priirtyshskaya pravda № 67-j (768) ot 25 marta 1930. – S. 2.

9 CGA RK fond 1802, opis' 1, delo 1, l. 1.

10 Istoricheskij opyt zashchity Otechestva. Pod red. Altynbaeva M.K. – Almaty: Borki, 1998. – 416 s.

11 Podgotovka kadrov//Priirtyshskaya pravda № 44-j (745) ot 24 fevralya 1930. – s. 2.

12 CGA RK fond 1802, opis' 1, delo 12, l. 5.

13Istoricheskij arhiv Omskoj oblasti Rossijskoj Federacii (IsAoo RF) fond 1724, opis' 1, delo 9, list 207.

14 Egorov G.M. К вопросу sozdaniya i razvitiya DOSAAF // Voennaya mysl'. – 1989. – № 9. – S. 52.

А.С. МАКИПОВ, Б.С. КАИРОВ

ҚАЗАҚСТАН АУМАҒЫНДА ЕРІКТІ ҚОРҒАНЫС ҚОҒАМДЫҚ ҰЙЫМДАРЫНДА ӘСКЕРИ-ОҚЫТЫЛҒАН РЕЗЕРВТІ ДАЙЫНДАУ (XX ҒАСЫРДЫҢ 20-30 ЖЖ.)

Қазақстан Республикасының Тұңғыш Президенті – Елбасы атындағы Ұлттық қорғаныс университеті

Бұл мақалада республиканың ерікті қорғаныс қоғамдық ұйымдары негізінде әскери даярланған резервтерді даярлау мәселелері қарастырылған.

Олардың даму тарихы хронологиялық тәртіпте, сондай-ақ құрылып жатқан ұйымдардың негізгі міндеттері, олар жүзеге асыратын басым қызмет түрлері көрсетілген.

Практикалық қызметте барлығы мемлекеттің қорғаныс қабілетін нығайту мақсатына бағындырылғанын атап өткен жөн.

Мақалада Қоғамдардың аумақтағы тікелей ұйымдастырушыларының аты-жөні, сондай-ақ Қоғамдар Кеңестері Пленумдарының алғашқы ұйымдастыру іс-шараларына талдау жасалған.

Ерікті қорғаныс қоғамдары мүшелерінің өсуіне қатысты кейбір статистикалық мәліметтерді атап өту керек, әсіресе әскери қауіп төніп тұрған кезде.

A.S. MAKIPOV, B.S. KAIROV

PREPARATION OF THE MILITARY-TRAINED RESERVE ON THE TERRITORY OF KAZAKHSTAN IN VOLUNTARY DEFENSE PUBLIC ORGANIZATIONS (20-30-ies OF THE TWENTIETH century)

National Defense University named after the First President of the Republic of Kazakhstan – Elbasy

This article discusses the issues of training military-trained reserves on the basis of voluntary defense public organizations of the republic.

The history of their development is presented in chronological order, as well as the main tasks of the organizations being created, the priority activities carried out by them.

It should be noted that in practical activities everything was subordinated to the goal of strengthening the defense capability of the state.

The article provides the names of the direct organizers of the Societies in the territory, as well as an analysis of the first organizational events of the Plenums of the Councils of Societies.

It should be noted about some statistics on the growth of members of voluntary defense societies, especially in anticipation of the impending military threat.

Keywords: voluntary defense public organizations, military-trained reserve, pre-conscription training, Charter, aviation, chemical construction, military scientific society.

УДК 355.444

Н.З. ОСПАНОВ

ассоциированный профессор (доцент), магистр управления и педагогики Национального университета обороны имени Первого Президента – Елбасы, г. Астана.

САНИТАРНЫЕ И ПСИХОЛОГИЧЕСКИЕ ПОТЕРИ – ВАЖНЕЙШИЕ ПОКАЗАТЕЛИ В ОЦЕНКЕ ЭФФЕКТИВНОСТИ УПРАВЛЕНИЯ ВОЙСКАМИ ОБЪЕДИНЕННОЙ ГРУППИРОВКИ ВОЙСК

Важнейшим показателем эффективности управления войсками является уровень потерь и в войне обойтись без них невозможно. Дело чести каждого командующего (командира) свести их к минимуму. Рассматривается порядок проведения математического моделирования по потерям войск в боевых действиях (боя). Определяются вероятные санитарные потери соединений за сутки боевых действий (боя), расчеты потребности в средствах сбора и эвакуации раненых и больных, потребности в санитарном транспорте, психологические потери и другие показатели. Штаб оперативного объединения (соединения) обосновывает планируемые мероприятия по оценке эффективности управления войсками с учетом потерь, проводятся оперативные (тактические) расчеты. Предложены: алгоритм графоаналитического моделирования по вероятным потерям войск, по психологическим потерям войск, а также динамика боеспособности военнослужащих в боевой обстановке, в зависимости от продолжительности сна.

Ключевые слова: *эффективность, оценка, алгоритм, санитарные потери, психологические потери, динамика боеспособности, раненые, больные, оперативный состав, эвакуация, боевая обстановка.*

Введение. Один из важнейших показателей эффективности управления войсками является уровень потерь. На войне обойтись без них, к сожалению, невозможно. Вместе с тем дело чести каждого командующего (командира) свести их к минимуму. Вопрос этот непростой и крайне щепетильный. На примере Локальных войн конца XX и начала XXI века, некоторые офицеры «афганцы», «чеченцы», «сирийцы», утверждают, что они в ряде случаев, получив боевую задачу, старались лишь имитировать ее выполнение, оправдывая свои действия стремлением избежать потерь. Страшно подумать, к чему такой «гуманизм» мог бы, например, привести в годы Великой Отечественной войны и, к сожалению, мы это видим в войне на Украине [1].

Методы исследования. Рассматривается порядок проведения графоаналитического моделирования по потерям войск в боевых действиях (боя). Определяются вероятные санитарные потери соединений за сутки боевых действий (боя), потребности в средствах сбора и эвакуации раненых и больных, потребности в транспорте, психологические потери и другие показатели. Командующий (командир), штаб оперативного объединения (соединения) обосновывают планируемые мероприятия по оценке эффективности управления войсками с учетом потерь, проводятся оперативные (тактические) расчеты. В графике отражаются временные показатели начала и окончания этапов подготовки и ведения операции [2].

Результаты исследования. Опыт многих войн свидетельствует, что наименьшие потери бывают именно при массированных, решительных, хорошо организованных боевых действиях (боя). И наоборот, всякие вялотекущие, пассивные действия наименее результативны и ведут к неоправданно большим потерям. В призывах, некоторых «диванных командиров» воевать почти без потерь, в превращении неудач войск в скандальные сенсации проглядывается больше демагогии и спекуляции, чем подлинной заботы о людях. Применяемая, на примере, в Чечне, Сирии тактика с преимущественно дистанционным поражением террористов (НВФ) вполне оправдана в сложившихся специфических условиях. Однако при обобщении боевого опыта абсолютизировать такую тактику, распространять на любые войны и конфликты будет неправильным. Ибо так воевать не всегда возможно, в том числе с точки зрения обеспеченности боеприпасами, особенно при широкомасштабных боевых действиях (боя).

Критически оценивая прошлый опыт, следует признать, что в прошедших войнах, не было принято строжайшим образом спрашивать за потери. Поэтому сегодня, как никогда, необходимо всемерно культивировать и воспитывать требовательность в данном отношении к себе и своим подчиненным «воевать малой кровью и только на чужой территории». Необходимо уяснить и то, что сбережение людей в боевой обстановке и сокращение неизбежных на войне потерь достигается не пожеланиями и призывами. Любая военная операция, основанная не на реальных расчетах, а на идеологизированных лозунгах,

оборачивается на деле еще большими жертвами и потерями. Самое главное тут, ответственный подход командующих (командиров) к организации и ведению боевых действий (боя), тщательная подготовка каждого боя, изыскание в конкретном случае наиболее рационального способа действий, соответствующего данным условиям обстановки [3].

Из вышеизложенного, в ходе исследования получены теоретические результаты и предлагаются практические рекомендации[4]:

1. Алгоритм графоаналитического моделирования по вероятным потерям войск, влияющие на оценку эффективности управления войсками в ходе боевых действий (боя) (рисунок 1).

1. Расчет вероятных санитарных потерь соединения (подразделения) за сутки боя:

$$СПв = 100\% \frac{БС \times К}{100}$$

СПв - вероятные санитарные потери соединения (подразделения) за сутки боя;
 БС – боевой численный состав соединения (подразделения);
 К % - показатель среднесуточных санитарных потерь соединения (подразделения) в бою

Исходные данные:

	БС	К %	СПв
Вариант№1	10000	0.2	2000
Вариант№2	20000	0.1	2000
Вариант№3	15000	0.3	4500

2. Расчет потребности в средствах сбора и эвакуации раненых и больных

$$Сс = П \times К \times СПв$$

Сс – потребное количество единиц средств сбора (санитарных автомобилей, санитарных транспортеров, звеньев санитаров-носильщиков);
 К – доля нуждающихся в выносе (вывозе) от общего числа раненых (для пораженных высокоточным и огнестрельным оружием может быть равной 0,5);
 П – производительность единицы средств сбора и выноса (вывоза) раненых и больных за сутки или другой период, принятый для расчета.

Исходные данные:

	СПв	К	П	Сс
Вариант№1	2000	0.3	20	30
Вариант№2	2000	0.5	20	50
Вариант№3	4500	0.2	20	45

3. Расчет потребности в транспорте

$$Тс = Р \times Е \times СПв \times К$$

Тс – потребность в санитарных автомобилях
 СПв – санитарные потери;
 К – коэффициент нуждаемости в эвакуации на санитарном транспорте, равный 0,5 – 0,6;
 Р – возможное количество рейсов в сутки;
 Е – эваковместимость одного санитарного автомобиля (число размещаемых в нем раненых или больных)

Исходные данные:

	СПв	К	Р	Е	Тс
Вариант№1	2000	0.5	12	10	8.3
Вариант№2	2000	0.6	18	10	6.7
Вариант№3	4500	0.5	28	10	8.0

4. Применительно к транспорту общего назначения

$$Тс = Е \times СПв \times (1 - К)$$

Тс – потребность в санитарных автомобилях;
 СПв – санитарные потери;
 К – коэффициент нуждаемости в эвакуации на санитарном транспорте, равный 0,5 – 0,6;
 Е – эваковместимость одного санитарного автомобиля (число размещаемых в нем раненых или больных)

Исходные данные:

	СПв	К	Е	Тс
Вариант№1	2000	0.5	10	100
Вариант№2	2000	0.6	10	80
Вариант№3	4500	0.5	10	225

Рисунок 1.– Алгоритм графоаналитического моделирования по вероятным потерям войск, влияющим на оценку эффективности управления войсками в ходе боевых действий (боя)

Рабочие группы основного оперативного состава группы боевого управления объединения (соединения), с учетом наименования решаемых задач производится подготовка исходных данных и расчетных задач по санитарным потерям.

2. Алгоритм проведения графоаналитического моделирования по психологическим потерям войск, влияющие на оценку эффективности управления войсками в ходе боевых действий (боя) (рисунок 2).

Психологические потери		
часть личного состава, частично или полностью утратившего боеспособность вследствие получения психологических расстройств, вызванных психотравмирующими факторами боевых условий или воздействием психофармакологических и некоторых других специальных методов		
Первая группа	Вторая группа	Третья группа
Военнослужащие, кратковременно потерявшие боеспособность в ходе боевых действий (боя), нуждающиеся в психологической поддержке со стороны командиров и сослуживцев.	Военнослужащие, потерявшие боеспособность на весь период боевых действий (боя). С ними требуется проведение психотерапевтических и психокоррекционных мероприятий непосредственно в районе боевых действий (боя).	Военнослужащие, полностью потерявшие боевую способность, нуждающиеся в госпитализации и стационарном лечении.
примерно 60 - 70 % от всех психологических потерь.	до 25 - 30 % от всех потерь.	до 8 - 12 % и более

Рисунок 2.– Алгоритм проведения графоаналитического моделирования по психологическим потерям войск, влияющим на оценку эффективности управления войсками в ходе боевых действий (боя)

3. Динамика боеспособности военнослужащих в боевой обстановке в зависимости от продолжительности сна (рис. 3).

Продолжительность сна в часах (в)	Состояние боеспособности

сутках)	
0 (часов)	Сохраняется способность к выполнению боевых задач в течение 3 (дней), на 4-й день весь личный состав выходит из строя.
1.5 (часа)	50% боеспособности военнослужащих сохраняется в течение 6 (дней), к 7-му дню из строя выходит 50% личного состава.
3 (часа)	91% боеспособности личного состава сохраняется свыше 9 (дней).

Рисунок 3.– Динамика боеспособности военнослужащих в боевой обстановке в зависимости от продолжительности сна

Выводы.

Таким образом, в минувшей войне надо более критически оценивать собственный прошлый опыт. И действительно признать, что в старой Советской Армии не всегда было принято строго спрашивать за потери. Требовательность в этом отношении к себе и своим подчиненным необходимо всемерно культивировать и воспитывать. Сбережение людей в боевой обстановке и сокращение неизбежных на войне потерь достигается не отвлеченными пожеланиями и призывами. Самое главное в этом деле - ответственный подход к организации и ведению боевых действий (боя), тщательная подготовка каждого боя. Разумеется, подготовка ВС должна быть ориентирована на характер вооруженной борьбы будущего. Но никогда не могут устареть методы проявления творчества при выполнении боевых задач. При этом, воспитывать требовательность к себе и своим подчиненным «тяжело в учении, а еще тяжелее в бою, но с наименьшими потерями».

Предложены:

алгоритм графоаналитического моделирования по вероятным потерям войск, влияющие на оценку эффективности управления войсками в ходе боевых действий (боя);

алгоритм проведения графоаналитического моделирования по психологическим потерям войск, влияющие на оценку эффективности управления войсками в ходе боевых действий (боя);

динамика боеспособности военнослужащих в боевой обстановке в зависимости от продолжительности сна.

СПИСОК ЛИТЕРАТУРЫ

1 Военное искусство в локальных войнах и вооруженных конфликтах. Вторая половина XX - начало XXI века / под общей редакцией генерал-полковника Рукшина А.С. М.: Воениздат, 2009. – 764с.

2 Оспанов Н.З. Организация управления соединениями (частями) рода войск, принципы и методы работы командования и штабов по организации боевых действий. Учебно-методическое пособие. – Астана «НУО», 2016. – 303 с.

3 Гареев М.Н. Система военного управления. Военно-теоретический журнал «Военная мысль», 2000, №1. - С.19

4 Оспанов Н.З. Основы моделирования боевых действий. Учебник. – Нур-Султан «НУО», 2020. – 153с.

REFERENCES

1 Voennoe iskusstvo v lokal'nyh vojnah i vooruzhennykh konfliktah. Vtoraya polovina XX - nachalo XXI veka / pod obshchej redakciej general-polkovnika Rukshina A.S. M.: Voenizdat, 2009. – 764 s.

2 Ospanov N.Z. Organizaciya upravleniya soedineniyami (chastyami) roda vojsk, principy i metody raboty komandovaniya i shtabov po organizacii boevykh dejstvij. Uchebno-metodicheskoe posobie. – Astana «NUO», 2016. – 303 s.

3 Gareev M.N. Sistema voennogo upravleniya. Voennno-teoreticheskij zhurnal «Voennaya mysl'», 2000, №1. – S. 19

4 Ospanov N.Z. Osnovy modelirovaniya boevykh dejstvij. Uchebник. – Nur-Sultan «NUO», 2020. – 153 s.

Н.З. ОСПАНОВ

БІРЛЕСКЕНӘСКЕРЛЕРТОБЫНЫҢӘСКЕРЛЕРІНБАСҚАРУМЕНБАСҚАРУДЫҢТИІМДІЛІГІНБАҒАЛАУДЫҢМАҢЫЗДЫКӨРСЕТКІШТЕРІСАНИТАРЛЫҚ-ПСИХОЛОГИЯЛЫҚШЫҒЫНДАРБОЛЫПТАБЫЛАДЫ

Қазақстан Республикасының Тұңғыш Президенті – Елбасы атындағы Ұлттық қорғаныс университеті

Әскерлерді басқару мен басқарудың тиімділігінің маңызды көрсеткіші – қазатапқандардың деңгейі және оларсыз соғыстамүмкін емес. Оларды барынша азайту әрбір командирдің (қолбасшының) абыройлы ісі. Жауынгерлік қимылдардағы (ұрыстағы) әскерлердің жоғалуы бойынша математикалық модельдеу жүргізуді білдіретін қарастырылады. Соғыс қимылдары (ұрыс) күніндегі құрамалардың қтимал санитарлық шығыны, жаралылар мен науқастардың жинау және эвакуациялау құралдарының қажеттілігінің, жедел жәрдем көлігінің қажеттілігінің, психологиялық шығындардың және басқа көрсеткіштердің есептеулері анықталады. Жедел құраманың (құрылымның) штабы шығындарды ескере отырып, әскерлерді басқару мен басқарудың тиімділігін бағалау бойынша жоспарланған ішараларды негіздейді, жедел (тактикалық) есептеулер жүргізіледі. Ұсынылған: әскерлердің қтимал шығындарын, әскерлердің психологиялық шығындарын, сондай-ақ ұйқы ұзақтығына байланысты жауынгерлік жағдайдағы әскери қызметшілерді жауынгерлік қабілетінің динамикасын графикалық-аналитикалық модельдеу алгоритмі.

N. OSPANOV

SANITARY AND PSYCHOLOGICAL LOSSES ARE THE MOST IMPORTANT INDICATORS IN ASSESSING THE EFFECTIVENESS OF COMMAND AND CONTROL OF TROOPS OF A JOINT GROUP OF TROOPS

National Defense University named after the First President – Elbasy

The most important indicator of the effectiveness of command and control of troops is the level of casualties, and it is impossible to do without them in a war. It is a matter of honor for every commander (commander) to minimize them. The procedure for conducting mathematical modeling on the losses of troops in combat operations (battle) is considered. The probable sanitary losses of formations per day of hostilities (battle), calculations of the need for means of collecting and evacuating the wounded and sick, the need for ambulance transport, psychological losses and other indicators are determined. The headquarters of the operational formation (formation) substantiate the planned measures to assess the effectiveness of command and control of troops, taking into account losses, operational (tactical) calculations are carried out. Proposed: an algorithm for graph-analytical modeling of probable losses of troops, psychological losses of troops, as well as the dynamics of the combat capability of military personnel in a combat situation, depending on the duration of sleep.

ӘОЖ 355

М.Н. БАЙБУСИНОВ

Қазақстан Республикасы Ұлттық ұланыакадемиясының жедел өнер және моральдық-психологиялық қамтамасыз ету кафедрасының аға оқытушысы, полковник, Петропавл қ.

**ҚАЗАҚСТАН РЕСПУБЛИКАСЫ ҰЛТТЫҚ ҰЛАНЫ ӘСКЕРИ
БӨЛІМДЕРІНДЕГІ ИНЖЕНЕРЛІК-ТЕХНИКАЛЫҚ ҚАМТАМАСЫЗ
ЕТУ МАМАНДАРЫНЫҢ КӘСІБИ ЖАУАПКЕРШІЛІГІН
ҚАЛЫПТАСТЫРУ**

Бұл мақалада Ұлттық ұлан әскери бөлімдерінің қызметтік-жауынгерлік қызметін инженерлік-техникалық қамтамасыз ету мамандарының кәсіби жауапкершілігін қалыптастырудың кейбір теориялық мәселелері қарастырылады, әскери бөлімдерде арнайы даярлық жүйесі көлемінде инженерлік-техникалық қамтамасыз ету мамандарының кәсіби жауапкершілігін қалыптастырудың өзектілігі ашылады. Әскери бөлімдерде инженерлік-техникалық қамтамасыз ету мамандардың кәсіби жауапкершілігін

қалыптастыруға бағытталған оқыту мен тәрбиелеу үдерісін оңтайландыру бойынша кейбір педагогикалық жағдайлар мен технологиялар ұсынылады.

Түйінді сөздер: *кәсіби жауапкершілік, инженерлік-техникалық қамтамасыз ету мамандары, Ұлттық ұлан әскери бөлімдері.*

Қазақстан Республикасы Ұлттық ұланы бөлімшелерінің қызметтік-жауынгерлік міндеттерінің күрделенуі және оларды шешу үшін күрделі инженерлік-техникалық құралдарды (автоматтандырылған күзет кешендерінің ақпараттық-компьютерлік технологияларының, бейнебақылау, қол жеткізуді бақылау жүйелеріне және т.б. соңғы жетістіктеріне негізделген) енгізу инженерлік-техникалық қамтамасыз ету (ИТҚЕ) мамандарын кәсіптік-техникалық даярлау жүйесін сапалы жетілдіру қажеттігіне әкелді. Осы мәселені шешуге арналған зерттеу аясында біз ИТҚЕ мамандарының кәсіби жауапкершілігін зерттеу бойынша жұмыс ұйымдастырдық [1].

Келісімшарт бойынша әскери қызметшілерінің кәсібилігін қалыптастырудың педагогикалық тұжырымдамасы көлеміндегі зерттеудің ғылыми негіздері И.А. Алехин [2], В. А. Митрахович [3], Е. Б. Каныгин [4], В. И. Дробышев [5] және т. б. еңбектерінде көрсетілген.

Кәсіби жауапкершілік, Э. Ф. Зеердің анықтамасы бойынша, жеке тұлғаның өзінің кәсіби қалыптасу сапасына деген жауапкершілікті қабылдауы, өзінің кәсіби және психологиялық әлеуетін жүзеге асыруы [6].

Автор Л. А. Минченко өзінің ғылыми мақаласында қазіргі заманғы әскери практикада жеке құрамға жүктелген міндеттерді сәтті орындауы, олардың күнделікті қызметінің жоғары тиімділігі әскерлердің жеке құрамының Конституция мен заңдарды сақтау, әскери борышымен қойылған қызметтік-жауынгерлік міндеттерді орындау үшін жауапкершілік сезімін қалыптастыруына тікелей байланысты екенін көрсетеді [7].

Сонымен қатар, Ұлттық ұлан қызметтік-жауынгерлік қызметінде ИТҚЕ маманының кәсіби жауапкершілігі қызметтік-жауынгерлік жағдайдың өзгермелі жағдайларына байланысты қызметтің ерекшелігімен айқындалады, оның нәтижелері кәсіптік мақсаттағы міндеттерді орындаудың сәттілігіне әсер етеді.

Кәсіби қызметтің бірегей құралы ретінде өзінің және басқа адамдардың өмірін, психофизиологиялық тұтастығын, инженерлік-техникалық құралдардың (ИТҚ) техникалық жарамдылығын сақтау үшін өзіне жауапкершілікті біріктіретін ИТҚЕ маманының кәсіби жауапкершілігі.

Кәсіби жауапкершілікті қалыптастыру үшін зияткерлік компонент басым мән еие, өйткені әскери қызметшінің ойлауында өмір, жауынгерлік дайындықтың объективті факторлары, жауапкершілік кетәуелділіктің қатынасы, әскери міндеттерді орындау кезінде өзін дұрыс ұстау және өз әрекеттері үшін жауап беру қажеттілігі терең және шынайы көрінеді. [8]

Бұл ретте әскери бөлімдерде инженерлік-техникалық қасиеттерді пайдалану жөніндегі негізгі міндет ИТҚЕ мамандарының келісімшарты бойынша әскери қызметшілерге жүктелгенін атап өту қажет. ИТҚЕ маманының кәсіби қызметі әскери қызметшілері үшін барынша қауіпсіздікті

амтамасыз ету және сапалы орындау үшін жағдай жасаумен байланысты.

Осыған байланысты ИТҚЕ маманының кәсіби жауапкершілігі оның жеке басының интегративтік қасиеті болып табылады, ол әскери кәсіби бағыттылығымен, психологиялық тұрақтылығымен, кәсіби іс-әрекеттердің нәтижелеріне және ИТҚ пайдалану жөніндегі қызметті жүзеге асырууды ерісінде қолданыстағы нормативтік-құқықтық өріскөлімдегі қабылданатын шешімдерге жауап беруге дайындығымен және қабылетімен сипатталады.

Сонымен қатар, әскери бөлімдердегі арнайы дайындық маманның арнайы және жеке қасиеттерін дамыту бойынша кәсіби шеберлік деңгейін арттыруға бағытталған.

Әскери бөлімдегі педагогикалық үдерісі ИТҚЕ мамандарының кәсіби жауапкершілігін қалыптастыруда маңызды орыналады.

ИТҚЕ мамандарының кәсіби жауапкершілігін қалыптастырудың негізгі элементі оның мақсаттары болып табылады.

Кәсіби жауапкершілікті қалыптастырудың негізгі және бастапқы мақсаты олардың әскери қызмет міндеттерін орындау кезінде жоғары өнердің негізінде әрекет етуге дайындығын қалыптастыру болып табылады.

Сонымен қатар, Қазақстан Республиканың Конституциясымен заңдарында, Ұлттық ұлан бұйрықтарымен өкімдерін де белгіленген ИТҚЕ мамандарының кәсіби жауапкершілігін қалыптастырудың кейбір мақсаттарын қарастырайық.

Бұл ИТҚЕ мамандарының жалпы адамзаттық мораль мен әскери құқық нормаларына, кәсіби жауапкершілік керекшеліктерін сәйкес әрекет етуге дайындығын дамыту. Келесі мақсат ретінде ИТҚЕ мамандарының әскери және әскери-кәсіби борышын орындауға жауапкершілікпен қарауына және ИТҚ тиімді пайдаланғаны үшін кәсіби жауапкершілігін тәрбиелеу болады.

Басқа мақсат ретінде ИТҚЕ мамандарында әскери қызмет субъектілері ретінде оларға қойылатын талаптарды мүлтіксіз және тәртіпті сақтаудың тұрақты және саналы түрде жүзеге асырылатын әдеттерін қалыптастыру ұсынылған.

Нәтижесінде мақсаттар мен міндеттер ИТҚЕ мамандарының кәсіби жауапкершіліктерін қалыптастырудың негізгі бағыттары мен жолдарын анықтайды, олардың жиынтығы оның мазмұнын құрайды.

Бұл жүйенің мазмұны әскери бөлімдегі педагогикалық үдерістің мақсаттық қызметінің келесі бағыттарын қамтиды:

ИТҚЕ мамандарының ұжымдарында кәсіби жауапкершілікті қалыптастыруға және дамытуға ықпал ететін Ұлттық ұланның жауынгерлік қызмет дәстүрлерін сақтау, насихаттау және қолдау; ИТҚЕ мамандары арасында әскери борышқа адалдықтың, әскери қызметшілерінің қызметтік міндеттерін жауапкершілікпен және құлшыныспен орындауының мысалдарын насихаттау;

ИТҚЕ мамандарында әскери борышты кәсіби жауапты орындаудың, ИТҚ-ға ұқыпты қараудың үлгісі болып табылатын командирдің (бастықтың) бейнесін қалыптастыру; ИТҚЕ мамандарын техникалық сауаттылық қатәрбиелеу, жауынгерлік қызмет атқарудың сенімділігін қамтамасыз етуге жағдай жасау.

ИТҚЕ мамандарының кәсіби жауапкершілігін қалыптастырудың негізгі заңдылықтары оның нәтижелерінің әскери бөлімдердегі педагогикалық үдерістің әртүрлі

ікомпоненттеріменэлементтеріне,
жалпыжәнеарнайыдайындыққатәуелділігінкөрсетеді.
Заңдылықтардыңнегізгілерінемыналаржатады:
саналыкәсібижауапкершіліктіқалыптастыруғажәнедамытуғаықпалететінИТҚЕ-
ныңәрбірмаманынапсихологиялықфакторларменәскери-
элеуметтікәсерлердіңөзаратәуелділігі;
ИТҚЕмамандарыныңкәсібижауапкершілігінқалыптастырудыңәскериқызметкер
лердіңоқужұмысыментәрбиеқызметініңсапасынатәуелдібөлімдер,
командирлеріменбастықтаржәнет. б.

Сондай-

ақәскерибөлімдердіңИТҚЕмамандарыныңкәсібижауапкершілігінқалыптастыру
үшінпедагогикалыққұрамдасбөліктердіңбіріретіндемынадайіс-
шараларкешендерінпайдаланғанжөн:

ИТҚЕмамандарыныңкәсібижауапкершілігінқалыптастырумәселелерібойы
ншаИТҚЕқызметібастығыныңкеңестері;

ИТҚЕмамандарыменоқусабақтары (дәрістер, семинарлар,
практикалықсабақтар, топтықсабақтар, оқу-әдістемелік,
оқупрактикаларыжәнет. б.);

ИТҚЕмамандарыныңішкі,
гарнизондықжәнеқарауылдыққызметтіңміндеттерінпрактикалыққорындауы;

ИТҚЕмамандарыныңоқуүлгерімініңсандықжәнесапалықкөрсеткіштерінің
педагогикалықталдауы, сондай-

ақолардыңкүнтәртібініңәртүрліэлементтерінорындауы;

ИТҚЕмамандарыныңкәсібижауапкершіліктерінқалыптастырубойыншаоз
ықпедагогикалықжұмыстәжірибесінжинау, талдаужәнетарату;

ИТҚЕмамандарынаБасқолбасшылықтың, бөлім
командирініңбұйрықтарыменөкімдерінжеткізуәскериқызметшілердікөтермелеу
туралыбөлімдержәнебасқадакомандирлерменбастықтар.

ҰйымныңбарлықдеңгейлеріндежәнеИТҚЕмамандарыныңкәсібижауапкер
шілігінқалыптастыруәдістемесіндеоныңсубъектілері
(барлықдәрежелікомандирлерменбастықтар, штабтар, қызметтер,
басқабасқаруоргандары)

өзарабайланыстыбірнешенегізгіфункциялардыорындауыкерек:

Ұлттық

ұланжоғарыкәсібижәнекәсібижауаптыИТҚЕмамандарыңамтамасызетуфункци
ясы;

Әскериұжымдардағы,

ИТҚЕмамандарыныңкәсібижауапкершілігінқалыптастырусаласындағысабақже
текшілерініңкәсіби-педагогикалықмәдениетіндамытуфункциясы;

Әскерибөлімдегібілімберуүдерісінбағдарламалық-
әдістемелікқамтамасызетудіжетілдіруфункциясы.

ИТҚЕмамандарыныңкәсібижауапкершілігінқалыптастырудыңанықталған
функцияларынесепкеалужәнесапалыіскеасыруқажеттілігіосындайжүйелердегік
үштерменқұралдардыұйымдастыружәнебасқаруміндеттерініскеасырубойыншақ
олданыстағығылымижәнеқолданбалыережелердіжетілдірудіңтұжырымдамалық
жаңатәсілінталапетеді.

Жалпы бұл мәселені алғанда, ИТҚЕ мамандарының кәсіби жауапкершілігін қалыптастыру нәтижесін бағалауды ИТҚЕ-ның кәсіби жауапты мамандары арнайы даярлаудың тиімділігін арттыру мақсатын да объективті көрсеткіштер кешеніне негізінде олардың кәсіби жауапкершіліктің қалыптасу деңгейін сепке алу, мәліметтерді жинақтау, бекіту және жинақтау жүйесі деп түсіну керек. Осылайша, әскери бөлімнің арнайы дайындық жүйесінде ИТҚЕ маманының кәсіби жауапкершілігін қалыптастыру жеке тұлғаның кәсіби қызметпен, психологиялық тұрақтылықпен, кәсіби іс-әрекеттердің нәтижелеріне жауап беруге дайындығымен қабілетімен және қызметтің міндеттерді орындау үдерісінде нормативтік-құқықтық көріскөлемін десенімді шешімдер қабылдауға тәрбиелеуге бағытталған көпқырлы үдеріс болып табылады.

Қорытындылар:

1. ИТҚЕ мамандарының кәсіби жауапкершілігін қалыптастыру мақсатында әскери бөліміндегі арнайы даярлау жүйесінде лауазымдық мақсаты бойынша өздеріне жүктелген міндеттерді кәсіби және жауапкершілікке орындауға дайын ИТҚЕ мамандарын сапалы арнайы даярлауды ұйымдастыру қажет.
2. ИТҚЕ мамандарының кәсіби жауапкершілігін қалыптастыру жүйесін басқару оның оңтайлы жұмыс істеуін қамтамасыз етуге және қойылған мақсаттраға қол жеткізуге бағыттаулы тиіс.
3. ИТҚЕ мамандарының кәсіби жауапкершілігін қалыптастыру нақты ұйымға негізделуі керек.

ӘДЕБИЕТТЕР ТІЗІМІ

1. Байбусинов, М.Н. Формирование профессионально-технической направленности личности младших командиров Национальной гвардии РК: результаты психолого-педагогического наблюдения / М.Н. Байбусинов // Вестник Академии педагогических наук Казахстана. – 2016. № 4 (72). - С. 64-72;
2. Военная педагогика / Под общ. ред. И.А. Алехина. – М.: ВУ, 2007. – 413 с.
3. Митрахович В.А. Педагогическая концепция формирования профессионализма военнослужащих контрактной службы в условиях воинского социума: Автореф. дисс. ... д. пед. н. – Волгоград, 2012. – 48 с.
4. Каньгин Е.Б. Педагогическое проектирование профессиональной подготовки в учебных центрах внутренних войск МВД России: дисс. ... к. пед. н. – М., 2014. – 194 с.
5. Дробышев В.И. Педагогические условия развития профессиональной направленности воинов-контрактников при прохождении военной службы: дисс. ... к. пед. н. – Великий Новгород, 2015. – 245 с.
6. Зеер Э.Ф. Психология профессионального развития. 2-е изд., стер. М., 2007. 240с.
7. Минченко Л.А., Макин А.М. Формирование морально-психологической устойчивости военнослужащих Национальной гвардии / Л.А. Минченко, А.М. Макин // Вестник военного института Национальной гвардии

Республики Казахстан» научно-образовательный журнал. – 2017. №3 (25), - С.55.

8. Поляков С.П. Структурные компоненты профессиональной ответственности курсантов военных вузов / С.П. Поляков, С.В. Шевцова // Мир образования - образование в мире. - 2014.- №1.- С.170.

REFERENCES

1. Baibusinov, M.N. Formation of professional and technical orientation of the personality of junior commanders of the National Guard of the Republic of Kazakhstan: results of psychological and pedagogical observation / M.N. Baibusinov // Bulletin of the Academy of Pedagogical Sciences of Kazakhstan. – 2016. № 4 (72). - Pp. 64-72;

2. Military pedagogy / Under the general editorship of I.A. Alyokhin. – M.: WU, 2007. – 413 p.

3. Mitrakhovich V.A. Pedagogical concept of formation of professionalism of contract service servicemen in the conditions of military society: Abstract. diss. ... Doctor of Pedagogical Sciences – Volgograd, 2012. – 48 p.

4. Kanygin E.B. Pedagogical design of professional training in the training centers of the internal troops of the Ministry of Internal Affairs of Russia: diss. ... candidate of Pedagogical Sciences – M., 2014. – 194 p .

5. Drobyshev V.I. Pedagogical conditions for the development of professional orientation of contract soldiers during military service: diss. ... candidate of Pedagogical Sciences - Veliky Novgorod, 2015. – 245 p.

6. Zeer E.F. Psychology of professional development. 2nd ed., ster. M., 2007. 240s.

7. Minchenko L.A., Makin A.M. Formation of moral and psychological stability of National Guard servicemen / L.A. Minchenko, A.M. Makin // Bulletin of the Military Institute of the National Guard of the Republic of Kazakhstan” scientific and educational journal. – 2017. №3 (25), - С.55.

8. Polyakov S.P. Structural components of professional responsibility of cadets of military universities / S.P. Polyakov, S.V. Shevtsova // The world of education – education in the world. - 2014.- №1.- С.170.

М.Н. БАЙБУСИНОВ

ФОРМИРОВАНИЕ ПРОФЕССИОНАЛЬНОЙ ОТВЕТСТВЕННОСТИ У СПЕЦИАЛИСТОВ ИНЖЕНЕРНО-ТЕХНИЧЕСКОГО ОБЕСПЕЧЕНИЯ ВОИНСКИХ ЧАСТЕЙ НАЦИОНАЛЬНОЙ ГВАРДИИ РЕСПУБЛИКИ КАЗАХСТАН

Академия Национальной гвардии Республики Казахстан

В данной статье рассматриваются некоторые теоретические проблемы формирования профессиональной ответственности специалистов инженерно-технического обеспечения служебно-боевой деятельности воинских частей Национальной гвардии, раскрывается актуальность формирования профессиональной ответственности специалистов инженерно-

технического обеспечения в рамках системы специальной подготовки в воинских частях.

Предлагаются некоторые педагогические условия и технологии по оптимизации процесса обучения и воспитания, направленные на формирование профессиональной ответственности специалистов в воинской части.

M.N. BAIBUSINOV

FORMATION OF PROFESSIONAL RESPONSIBILITY AMONG SPECIALISTS OF ENGINEERING AND TECHNICAL SUPPORT OF MILITARY UNITS OF THE NATIONAL GUARD OF THE REPUBLIC OF KAZAKHSTAN

Academy of the National Guard of the Republic of Kazakhstan

This article discusses some theoretical problems of the formation of professional responsibility of service and combat activities of military units of the National Guard, reveals the relevance of the formation of professional responsibility of specialists of specialists of engineering and technical support within the framework of the system of special training in military units. Some pedagogical conditions and technologies for optimizing the process of education and upbringing aimed at the formation of professional responsibility of specialists in a military unit are proposed.

УДК 159.9

И.А. СЕРОВ¹, А.И. МИТЯЕВ²

¹ начальник кафедры военной педагогики и психологии Академии Национальной гвардии Республики Казахстан, полковник, г. Петропавловск;

² преподаватель кафедры военной педагогики и психологии Академии Национальной гвардии Республики Казахстан, полковник запаса, г. Петропавловск.

К ВОПРОСУ О ПСИХОЛОГИЧЕСКОЙ ПОДГОТОВКЕ ВОЕННОСЛУЖАЩИХ НАЦИОНАЛЬНОЙ ГВАРДИИ К ВЫПОЛНЕНИЮ СЛУЖЕБНО-БОЕВЫХ ЗАДАЧ В УСЛОВИЯХ РЕЖИМА ЧРЕЗВЫЧАЙНОГО ПОЛОЖЕНИЯ

В статье рассмотрены проблемы психологической подготовки военнослужащих к выполнению служебно-боевых задач в условиях введения режима чрезвычайного положения и антитеррористической операции.

Ключевые слова: *психологическая устойчивость, психологическая готовность, психологическая подготовка, боевое психическое состояние, целевой психологический ресурс.*

Растущая геополитическая напряженность, беспрецедентное санкционное противостояние, распространение гибридных конфликтов и развязывание сетецентрических войн порождают принципиально новые вызовы национальной безопасности Республики Казахстан. Среди них – политический и ядерный терроризм, международная преступность, новые чрезвычайные ситуации экологического и техногенного характера, нарастание социально-экономической напряженности в обществе, санкционное противостояние между крупнейшими государствами мира, обострение военно-политической ситуации в близлежащих странах, все это в целом негативно влияет на внутривнутриполитическую обстановку в Казахстане.

Президент Республики Казахстана Касым-Жомарт Токаев, давая оценку трагическим событиям января 2022 года, подчеркнул: «Хочу напомнить всему обществу наш общий принцип: «политическому плюрализму – да, экстремизму, бандитизму, хулиганству – решительное нет. Там, где начинаются целенаправленные провокации, не может быть и речи о свободе слова и плюрализме мнений. Это посягательство на стабильность и безопасность общества, попытка расшатывания устоев государства» [6].

Выполняя поставленные служебно-боевые задачи в условиях правового режима Чрезвычайного положения и Антитеррористической операции, военнослужащие Национальной гвардии показали высокую организованность, морально-психологическую готовность и психологическую подготовку.

В ходе противодействия погибли 2 и было травмировано 456 военнослужащих войск. Указом Президента страны рядовые Мадияр Кайсаров и Айбат Аманов за проявленный героизм и мужество при выполнении боевых задач посмертно награждены орденом «Айбын» III степени и навечно зачислены в списки подразделений воинских частей, где проходили срочную воинскую службу.

Смертельная угроза жизни и здоровью, быстрое изменение оперативной обстановки, длительные служебные нагрузки, стресс и потенциальная угроза потери боевых товарищей – все это в совокупности ведет к сильнейшим физическим и психологическим напряжениям духовных сил военнослужащего, поэтому важнейшим компонентом морально-психологического обеспечения (*далее*– МПО) служебно-боевой деятельности выступает психологическая подготовка военнослужащих.

По мнению авторов, ядром, «сердцем» психологической подготовки является систематическая работа командиров, заместителей по воспитательной и социально-правовой работе (*далее* – ВиСПР), психологов и других должностных лиц по формированию и поддержанию психологической устойчивости и готовности личного состава к действиям в кризисных и экстремальных ситуациях, обусловленных спецификой выполняемых служебно-боевых задач.

Фомина Ю.И., Фельдман И.Л. отмечают, что «психологическая устойчивость представляет собой способность психики сохранять упорядоченную активность при внезапности, опасности и действии других психологических факторов боя, зависящая, прежде всего, от эмоциональных процессов... психологическая устойчивость – это готовность применить полученные знания, умения, навыки в стрессовой ситуации» [7, с.3].

Доценко В.Т. отмечает, что «психологическая готовность военнослужащих наряду с наличием в ней устойчивых сугубо военных профессиональных способностей обладает еще и большим набором духовно-нравственных, физических и моральных качеств, которые, по существу, и составляют мировоззренческую основу проявления мужества и героизма тех, кто в исполнении воинского долга видит высший смысл своего предназначения» [1, с.94].

Мы считаем, что именно психологическая готовность является важнейшим показателем морально-психического состояния военнослужащих и воинских коллективов при совершении им осознанного выбора в интересах выполнения служебно-боевых задач и требований военной присяги.

Следует отметить, что непосредственное участие военнослужащих в антитеррористической операции (*далее*– АТО) приводит к формированию у них различных психических состояний, как результат воздействия стресс-факторов, к которым относятся: служебно-боевые, эколого-эргономические, психофизиологические, психологические и социальные факторы. Психические состояния, как положительные, так и отрицательные, влияют на ход и достижение задач служебно-боевой деятельности, использование знаний, навыков, умений и процесс адаптации в целом.

Караяни А.Г., Волобуева Ю.М. отмечают, что «стресс-факторы боевой обстановки ухудшают функционирование психики. Они оказывают негативное влияние на точность восприятия элементов боевой обстановки, определение расстояний до целей... В некоторых случаях у участника может возникнуть эффект так называемого «туннельного» видения, состоящий в том, что солдат фиксирует лишь важные для него объекты (укрытия, маршруты движения к

ним, источник опасности и т.д.), утрачивает способность к полноценному боевому взаимодействию и к эффективным действиям» [3, с.26].

В.Н. Мясичев, давая оценку роли и значения психических состояний в жизни людей, подчеркивая, что вся психическая деятельность людей в значительной мере определяется отношением человека к объектам и процессам действительности, к другим людям, к самому себе [5].

Боевые психические состояния – это «временные целостные состояния психики, всех ее сфер, влияющие на функционирование психических процессов в ходе боевой деятельности, определяющие конкретные формы поведения в данной боевой ситуации» [7, с.3].

Целостное боевое состояние военнослужащих может быть описано как через положительные, так и через отрицательные позиции, например, уверенность, бодрость, подъем, боевой порыв, подавленность, отчаяние, безразличие, усталость и др. В конкретной боевой ситуации актуальное психическое состояние военнослужащего определяется состоянием его когнитивной сферы (служебно-боевое мастерство, понимание им конкретной ситуации, обстановки, действий), мотивационной сферы (мотивы участия в АТО, в выполнении конкретной боевой задачи) и его текущего функционального состояния (активность, настроение, страх, паника). Визуально психическое состояние проявляется в позе, психомоторике, выражении лица, мимических реакциях, жестах, интонациях и тембре голоса, поэтому внешнее поведение одного военнослужащего может положительно или отрицательно влиять на психику и действия других в зависимости от того, какую информацию он несет, как воспринимается (пассивно, активно, сознательно или не критически). Именно поэтому психологическая подготовка к выполнению задач, умелое руководство личным составом могут предупредить появление крайних форм напряженности, помочь военнослужащим преодолеть страх, возникшую напряженность и своевременно отрегулировать свое психическое состояние.

Психологическая подготовка военнослужащих – это «система целенаправленных воздействий, имеющая целью формирование и закрепление у воинов психологической готовности и устойчивости, преимущественно на основе самосовершенствования личностных и развития профессионально важных качеств, приобретения опыта успешных действий в моделируемых экстремальных условиях боевой обстановки» [4, с. 79].

Психологическая подготовка организуется и проводится командирами (начальниками), психологом и другими должностными лицами с целью достижения военнослужащими способности выдерживать высокие нервно-психические, психологические и физические нагрузки и действовать по предназначению в условиях непосредственной опасности.

Основными задачами психологической подготовки военнослужащих Национальной гвардии выступают: формирование у личного состава адаптированности и психологической устойчивости к экстремальным факторам служебно-боевой деятельности, а также навыков психической саморегуляции; создание у военнослужащих внутренних источников высокой активности и самоотверженности; совершенствование показателей профессиональной

дееспособности всех психических функций военнослужащих; формирование боевой слаженности и социально-психологической устойчивости воинских коллективов на основе традиций войскового товарищества, взаимопомощи и взаимовыручки личного состава; создание предпосылок для эффективной реализации личным составом военных знаний, умений, навыков боевого поведения.

Психологическая подготовка подразумевает работу непосредственно с целевым психологическим ресурсом, который «представляет собой совокупность имеющихся в распоряжении военнослужащего индивидуально-психологических, личностных, социально-психологических, психоэргономических условий, необходимых для решения служебно-боевых задач определенного вида (класса)»[2, с.29].

Цели и задачи психологической подготовки военнослужащих достигаются путем максимального приближения содержания учебно-боевой деятельности к условиям реальной служебно-боевой обстановки. В целях реализации задач по организации МПО с личным составом в условиях введения режима чрезвычайного положения и АТО целесообразно определить три основных периода работы по проведению мероприятий психологической подготовки:

- 1 – период подготовки к выполнению служебно-боевых задач.
- 2 – период выполнения служебно-боевой задачи.
- 3 – период по завершению выполнения служебно-боевой задачи.

Далее остановимся на их содержании применительно к организации и проведению мероприятий психологической подготовки.

В период подготовки к выполнению служебно-боевых задач командирами (начальниками) следует активно проводить мероприятия общей психологической подготовки (в ходе занятий по боевой подготовке), что будет обеспечивать формирование психологической готовности личного состава к действиям в условиях режима чрезвычайного положения и выполнения поставленных задач в рамках АТО. В целях качественной подготовки военнослужащих следует использовать следующие средства: 1) комплексные системы имитации обстановки; компьютерные тренажеры с использованием эффектов виртуальной реальности; лазерные имитаторы стрельбы; 2) средства имитации применения современного оружия и боеприпасов; 3) модели, макеты результатов применения оружия и боеприпасов (разрушенные объекты, участки дорог, муляжи трупов, аудиозаписи с криками раненых, паникеров и др.); 4) средства, применяемые в условиях реального выполнения задач (заграждения, баррикады, колейные мосты, «имитаторы» агрессивной толпы) и др.

Именно на подготовительном этапе проведения антитеррористической операции командирами, офицерами органов ВиСПР, психологами и другими должностными лицами должна проводиться активная совместная работа (анкетирование, опросы) по углубленному изучению морально-психологических качеств личного состава с целью выявления лиц с морально-психологической неустойчивостью, потенциальных паникеров и дезертиров. Например, в ходе подготовки к АТО (январь 2022) психологами воинских

частей было выявлено 10 военнослужащих срочной службы, проявляющих признаки низкого уровня психологической устойчивости). Поэтому психику каждого военнослужащего необходимо заранее закалять, тренировать, добиваться от каждого солдата и офицера психологической «выносливости» и «упругости», готовности к уверенным и решительным действиям по выполнению поставленных задач.

Одним из специальных методов, который может быть применен при психологической подготовке к деятельности в условиях АТО, является метод ментального психотренинга. В психологической науке к данной группе методов относят следующие: аутогенную тренировку, идеомоторную и сюжетно-ролевою тренировку, ментальный имаготренинг, а также методы ауто- и гетеросуггестий и медитативные методики.

На начальном этапе выполнения служебно-боевых задач проводятся мероприятия:

1. Специальной психологической подготовки, что будет обеспечивать психологическую готовность военнослужащих к практическим действиям в антитеррористической операции с учетом ее особенностей и деятельности конкретных специалистов (например, водители, связисты, снайперские пары и т.п.). В ходе специальной психологической подготовки в наибольшей мере должны решаться вопросы по снижению элементов неизвестности в общей системе предстоящих действий, активизироваться специфические качества необходимые именно для выполнения поставленной задачи.

Личный состав обучается простейшим приемам психической саморегуляции (например, успокаивающее и мобилизующее дыхание, расслабление мышц по контрасту, релаксация; самовоздействие на биологически активные точки; самоубеждение; самовнушение; самоприказ; самоподкрепление и др.).

2. В ходе целевой психологической подготовки основные усилия направляются на подъем боевого духа и мобилизации психики военнослужащих (групп военнослужащих, согласно боевого расчета) на выполнение задач в экстремальных и опасных для жизни условиях. Особое внимание командирами должна быть обращено на поддержание у личного состава психологической уверенности в своих силах, оружии, технике, командирах и товарищах, формированию психологической сплоченности и боевого братства, созданию «системы товарищеской поддержки и взаимопомощи», привитию навыков оказания друг другу неотложной психологической помощи. Кроме этого, подробно раскрываются факторы, характерные признаки и последствия боевого стресса на организм военнослужащего, действующего в боевых порядках.

Штатными психологами проводятся мероприятия по визуальной психодиагностике военнослужащих, проведение сеансов психоэмоциональной регуляции с использованием видео и аудиосредств.

3. На завершающем этапе, проводятся мероприятия по оказанию психологической помощи, реабилитационно-восстановительные мероприятия с военнослужащими, получившими боевые психологические травмы, ранения и контузии. Дается оценка эффективности проведенных мероприятий

психологической подготовки, деятельности должностных лиц в данном направлении.

Таким образом, изложенный авторами подход к организации и проведению психологической подготовки военнослужащих к выполнению служебно-боевых задач в условиях режима чрезвычайного положения и АТО не является окончательным. Могут быть предложены и другие методические приемы, которые существенно обогатят содержание проводимой работы по подготовке психики военнослужащего к действиям в экстремальных ситуациях.

СПИСОК ЛИТЕРАТУРЫ

1 Доценко, В.Т. Психологическая готовность военнослужащих: проблемы и пути формирования. Военная мысль (военно-теоретический журнал). – 2019. - № 1. – 160 с.

2 Караяни, А.Г. Военная психология в 2 ч. Часть 2: учебник и практикум для вузов / А.Г. Караяни. – Москва: Издательство «Юрайт», 2019. – 280 с.

3 Караяни, А.Г., Волобуева Ю.М. Военная психология как область специального научного знания и практики. Вестник Московского Университета. Серия 14. Психология. – 2007. – № 4. – С. 87–100.

4 Корчемный, П.А. и др. Военная психология: методология, теория, практика / Под ред. П.А. Корчемный. – М.: Воениздат, 2008 – 280 с.

5 Мясичев, В.Н. Психология отношений / В.Н. Мясичев. – М.: Институт практической психологии; Воронеж МПО «МОДЭК», 1995. – 356 с.

6 Токаев, К.К. Послание главы государства народу Казахстана «Справедливое государство. Единая нация. Благополучное общество» от 01.09.2022 г.

7 Фомина Ю.И., Фельдман И.Л. Психологическая подготовка как способ повышения психической устойчивости военнослужащих – участников боевых действий // Мир науки. Педагогика и психология (Сетевое издание). – 2020 – № 6. – Т.8. – С.87–99.

REFERENCES

1 Docenko, V.T. Psihologicheskayagotovnost' voennosluzhashchih: problemyiputiformirovaniya. Voennayamysl' (voenno-teoreticheskijzhurnal). – 2019. - № 1. – 160 s.

2 Karayani, A.G. Voennayapsihologiyav 2 ch. Chast' 2: uchebnikipraktikumdlyavuzov / A.G. Karayani. – Moskva: Izdatel'stvo «Yurajt», 2019. – 280 s.

3 Karayani, A.G., VolobuevaYu.M. Voennayapsikhologiyakakoblast`speczial`nogonauchnogoznaniyaipraktiki. Vestnik Moskovskogo Universiteta. Seriya 14. Psikhologiya. – 2007. – № 4. – S. 87–100.

4 Korchemnyj, P.A. i dr. Voennaja psihologija: metodologija, teorija, praktika / Pod red. P.A. Korchemnyj. – M.: Voenizdat, 2008 – 280 s.

5 Myasishhev, V.N. Psikhologiya otnoshenij / V.N. Myasishhev. – M.: Institut prakticheskoy psikhologii; Voronezh MPO «MODE`K», 1995. – 356 s.

6 Tokaev, K.K. Poslanie glavy` gosudarstva narodu Kazakhstana «Spravedlivoe gosudarstvo. Edinaya naczia. Blagopoluchnoe obshhestvo» ot 01.09.2022 g.

7 Fomina Yu.I., Fel`dman I.L. Psikhologicheskaya podgotovka kak sposob povu`sheniya psikhicheskoy ustojchivosti voennosluzhashhikh – uchastnikov boevy`kh dejstvij // Mir nauki. Pedagogika i psikhologiya (Setevoe izdanie). – 2020 – № 6. – Т.8. – S.87–99.

И.А. СЕРОВ, А.И. МИТЯЕВ

ТӨТЕНШЕ ЖАҒДАЙЛАР РЕЖИМІ КЕЗІНДЕ ҚЫЗМЕТТІК-ЖАУЫНГЕРЛІК МІНДЕТТЕРДІ ОРЫНДАУ БАРЫСЫНДА ҰЛТТЫҚ ҰЛАН ӘСКЕРІ ҚЫЗМЕТШІЛЕРІНІҢ ПСИХОЛОГИЯЛЫҚ ДАЙЫНДЫҒЫ СҰРАҒЫ БОЙЫНША

Қазақстан Республикасы Ұлттық ұланының академиясы

Мақалада төтенше жағдайлар режимі және антитеррорлық операциялар кезінде қызметтік-жауынгерлік міндеттерді орындау барысында Ұлттық ұлан әскери қызметшілерінің психологиялық мәселелері қарастырылған.

I. SEROV, A. MITYAYEV

TO THE QUESTION OF THE PSYCHOLOGICAL PREPARATION OF THE NATIONAL GUARD MILITARY PERSONNEL FOR THE PERFORMANCE OF SERVICE-COMBAT MISSIONS IN THE CONDITIONS OF THE STATE OF EMERGENCY REGIME

National Guard Academy of the Republic of Kazakhstan

The article deals with the problems of psychological preparation of military personnel for the performance of service-combat missions in the conditions of introduction of the state of emergency regime and an anti-terrorist operation.

ТЕХНИКА И ВООРУЖЕНИЕ. ВОЙСКОВОЙ ТЫЛ

УДК 681.5

**А.Д. ТУЛЕГУЛОВ¹, К.М. АКИШЕВ², Д.С. ЕРГАЛИЕВ³,
С.С. ДЕМЕСИНОВА⁴, Б.С. БЕЙСЕМБАЕВА⁵**

¹ физика-математика ғылымдарының кандидаты, қауымдастырылған профессор, Қазақ технология және бизнес университеті ақпараттық технологиялар кафедрасының қауымдастырылған профессоры, e-mail: tad62@ya.ru

² техника ғылымдарының кандидаты, қауымдастырылған профессор, Қазақ технология және бизнес университеті ақпараттық технологиялар кафедрасының қауымдастырылған профессоры, e-mail: akmail04cx@mail.ru

³ техника ғылымдарының кандидаты, профессор, Азаматтық авиация академиясы авиациялық техника және технологиялар кафедрасының профессоры, e-mail: DES67@mail.ru

⁴ техника және технологиялар магистрі, Қазақ технология және бизнес университеті ақпараттық технологиялар кафедрасының оқытушысы, e-mail: saule23@mail.ru

⁵ магистр, Азаматтық авиация академиясы авиациялық техника және технологиялар кафедрасының аға оқытушысы, e-mail: bakyt69@mail.ru

МАТЛАВИНСТРУМЕНТАЛДЫҚ ОРТАСЫНДАҒЫ ПАЙДАЛАНЫЛҒАН САТЫЛАРДЫҢ ПАРАШЮТ ЖҮЙЕСІНІҢ ИМИТАЦИЯЛЫҚ МОДЕЛІ

Бұл мақала «Өз міндеттерін орындаған сатылар мен зымыран тасығыштардың бөлшектерінің парашют жүйесін зерттеу және оңтайландыру» мақаланың жалғасы болып табылады. Мақалада Matlab жүйесінде өз міндеттерін орындаған сатылар мен зымыран тасығыштардың бөлшектерінің имитациялық моделдеу қарастырылған. Имитациялық модельдеу үшін Simulink кеңейтілген пакеті элементтері пайдаланылды. Бағдарламалық модульмен жұмыс істеудің негізгі әдістері қарастырылған. Simulink – динамикалық жүйелерді визуалды блоктық модельдеуге мүмкіндік беретін MATLAB кеңейтімдерінің негізгі пакеті болып табылады.

Түйінді сөздер: *matlab, зымыран тасығыш, имитациялық моделдеу, Simulink, бағдарламалық модуль, орбита, пайдалы жүктеме, ұшу схемасы, аэродинамика.*

Кіріспе

Көлік құралы ретінде зымыран тасығыштың (ЗТ) ең маңызды пайдалану көрсеткіштерінің бірі ЗТ дайындау шығындарына тікелей байланысты пайдалы жүктемені (ПЖ) мақсатты орбитаға шығарудың меншікті құны болып табылады. ЗТ өндірісінің құнын азайтуға қолданылатын құрылымдық материалдар мен технологияларды ұтымды үйлестіру, сондай-ақ құрамдас бұйымдардың сипаттамаларын оңтайландыру арқылы қол жеткізуге болады, мысалы, жану камерасында жоғары қысымды сұйық зымыран қозғалтқышын (СЗК) пайдаланудан бас тарту, басқару жүйесін навигациялық аппаратурамен кешендеу есебінен командалық аспаптар кешенінің дәлдігіне қойылатын талаптарды төмендету жолымен ДУ құнын төмендету алайда, ЗТ ұшыру құнын төмендетуге бағытталған көптеген әрекеттерге қарамастан, көліктік ғарыштық қызметтер бағасының деңгейі айтарлықтай жоғары болып қала береді, бұл ғарыш қызметінің дамуына айтарлықтай кедергі келтіреді.

Зерттеу әдістері

Бұл мәселені шешудің бір жолы-жою құралдарының эволюциясы сатысы болып табылатын қайта пайдалануға болатын зымыран-ғарыш жүйелерін (ҚПЗТ) құру[1]. Теориялық тұрғыдан мұндай жүйелер материалдық бөлікті қайта пайдалану және бөлінетін бөліктердің құлау аудандарының азаюы немесе толық болмауы салдарынан іске қосу жолдарына экологиялық жүктемені азайту арқылы шығарудың меншікті құнын төмендету есебінен бір реттік ЗТ-ға қарағанда пайдалану артықшылықтарына ие болады(1-сур.).

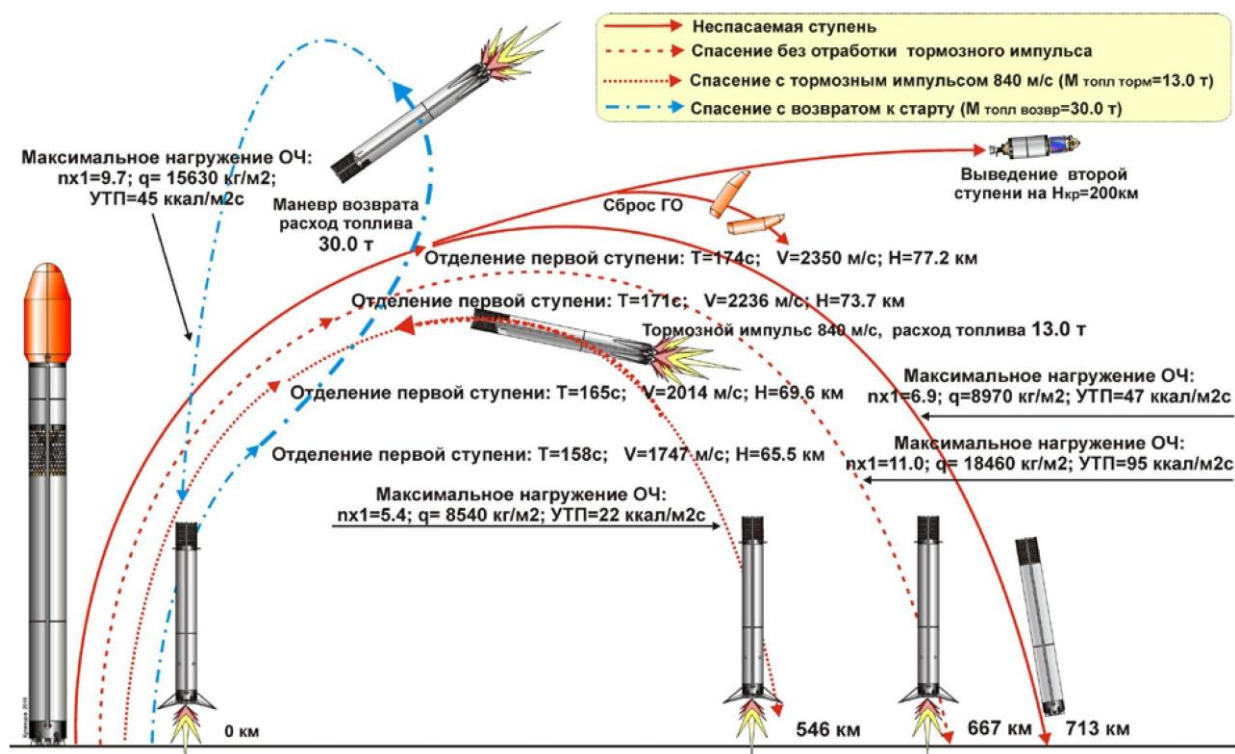

1-сурет. – Бірінші кезеңнің бөлінетін бөлігінің ұшу сызбалары

Matlab жүйесінде сатының парашютпен түсуін имитациялық модельдеу үшін Simulink кеңейтілген пакеті элементтерін қолданамыз. Бастапқы биіктік - H_b , соңғы биіктік - H_s , π -саны, μ -ортаның динамикалық тұтқырлығы, мидель радиусы - r , сатының салмағы - m , беттік кедергі коэффициенті - c , ауа тығыздығы - ρ , дененің кию ауданы - S , еркін құлау үдеуі - g , бастапқы жылдамдық - V_n , осыларға Simulink/Sources орналасқан Constant элементін қолданамыз (сурет 2). [2]

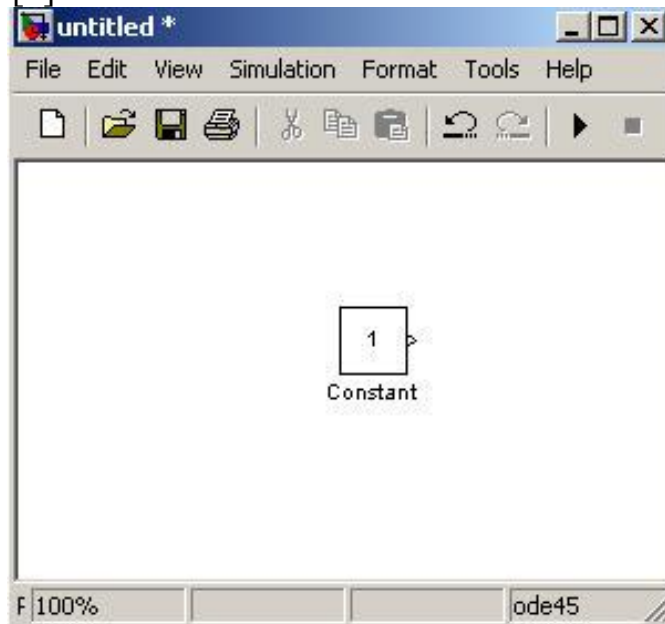

2-сурет. – Constant элементі

Амалдар операциясы үшін Simulink/MathOperations/ орналасқан Product блогін қолданамыз (сурет 3).

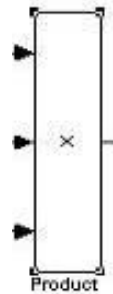

3-сурет. – Product блогі

k_1 -пропорционалдылықтың сызықты коэффициентін және k_2 -пропорционалдылықтың квадратты коэффициентін еңгізу үшін Simulink/MathOperations/ орналасқан Gain элементін қолданамыз (4-сур.).

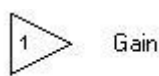

4-сурет. – Gain элементі

Интегралдау үшін – Integrator элементін қолданамыз. Ол Simulink/Continuous/ орналасқан (5-сур.).

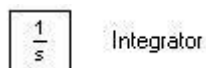

5-сурет. –Integratorэлементі

Мәліметті көрсету үшін Simulink/Sinks орналасқан Display және Scope элементтерін қолданамыз (6-сур.).

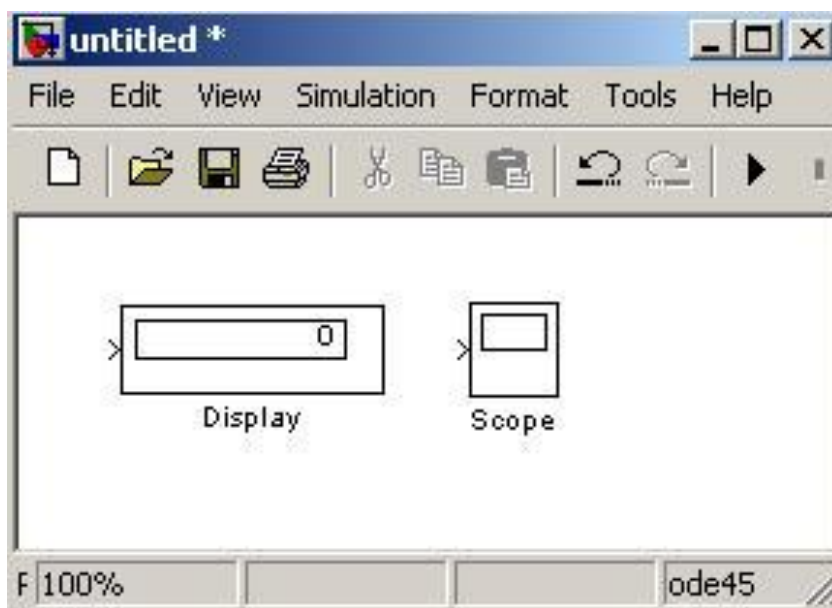

6-сурет. – Display және Scope элементтері

Зерттеу нәтижелері

Математикалық модельді жобалау үшін жоғарыда көрсетілген элементтерді қолданамыз [3]. Нәтижесі 7-суретте көрсетілген.

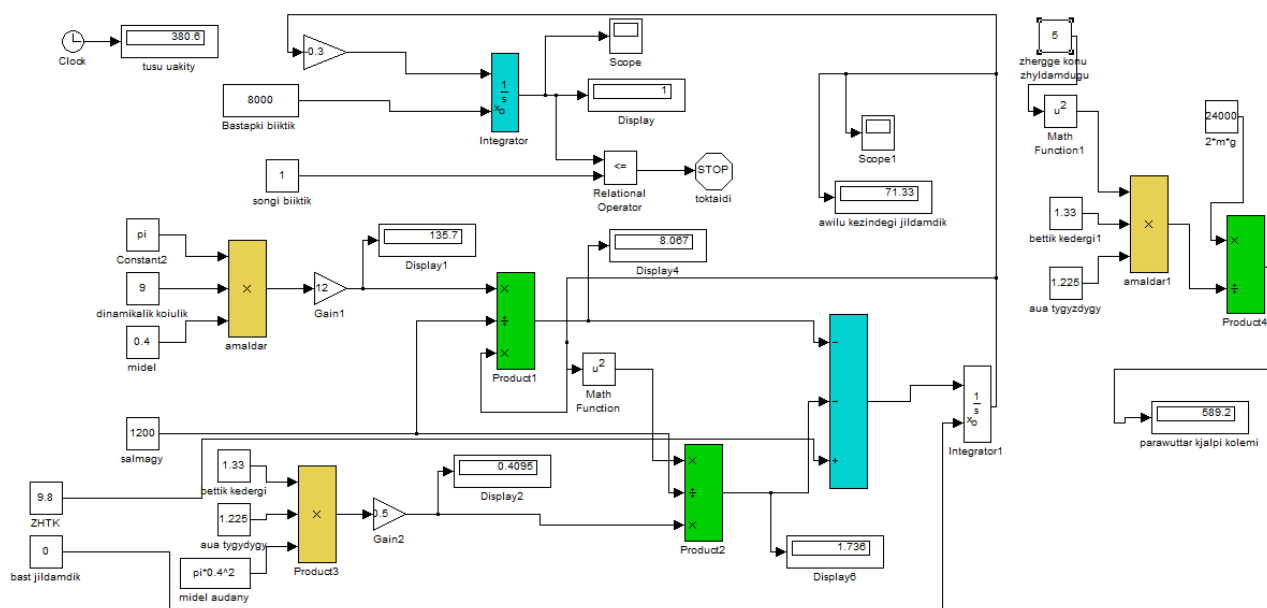

a)

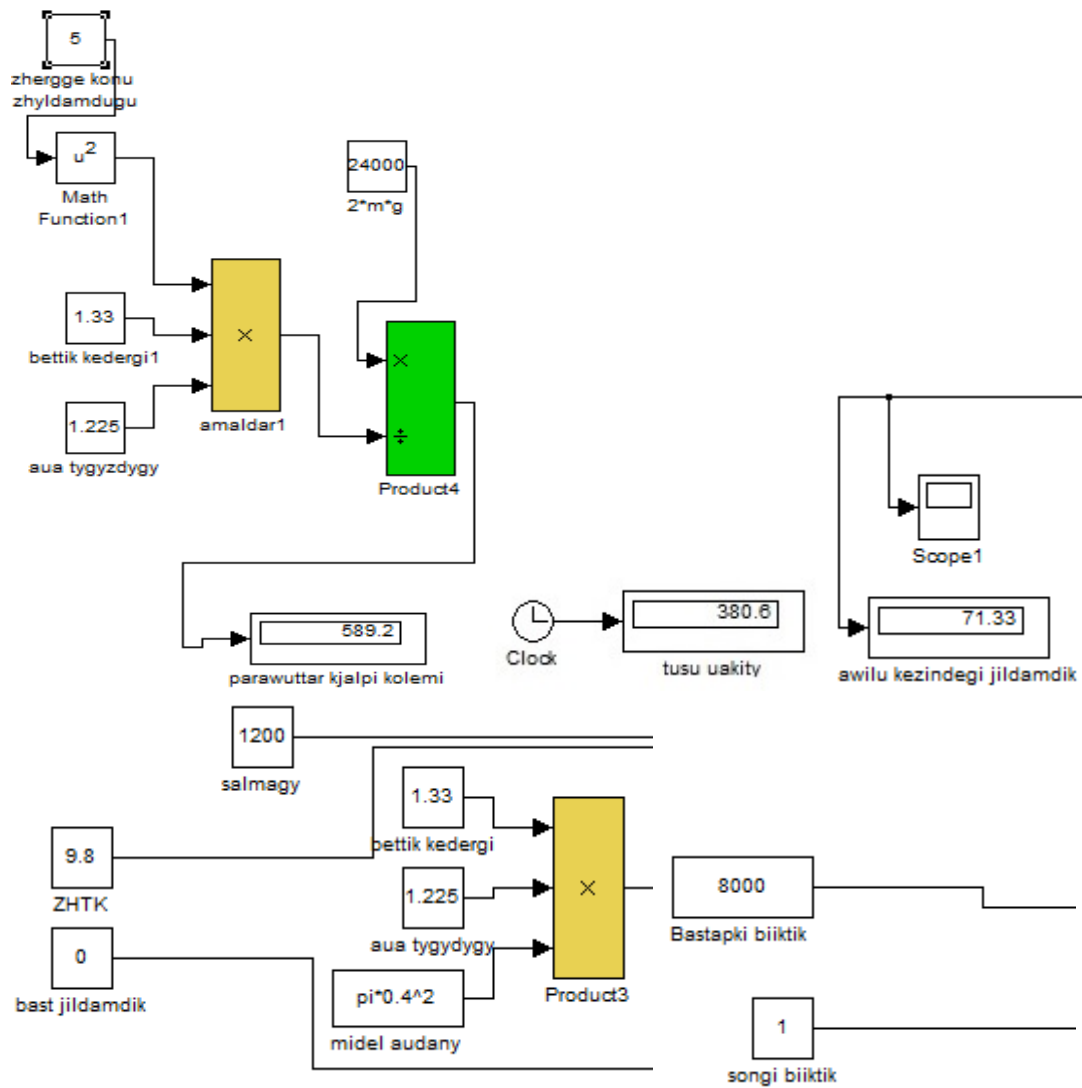

б)

а – жалпы көрініс, б – үлкейтілген жеке бөліктер
7-сурет. – Математикалық модель көрсеткіші

Зерттеу нәтижелерін талқылау

8000 м биіктікте парашюттың ашылуы және оның түсу уақыты 380 с графигі 8-суретте көрсетілген. Саты корпусының салмағы 1200 кг.

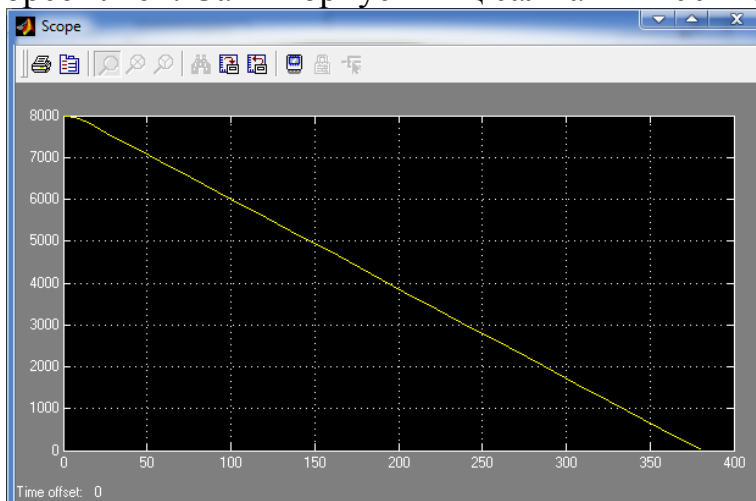

8-сурет. – Парашютпен түсу

9-суреттегі графиката көрсетілгендей 1200 кг саты корпусының түсуін есептегендегі еркін құлаудағы соңғы жылдамдық 71,33 м/с.

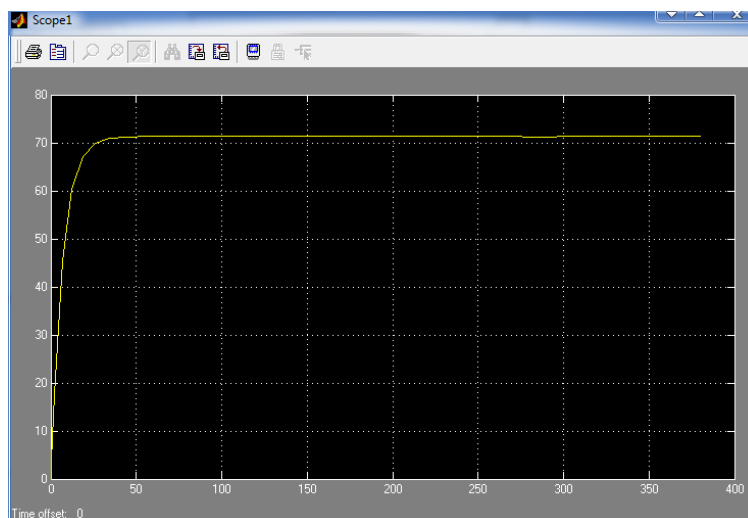

9-сурет. – Құлау кезінде тұрақты жылдамдыққа келу

Алынған көрсеткіш бойынша қорытындыласақ зымыран сатысы үшін бұл параметрлер дұрыс болып келеді[4]. Бұл модельдеудің ерекшелігі біз кез келген биіктік үшін, кез-келген салмақ үшін есеп жүргізе аламыз. Яғни әмбебап болып келеді. Біздің есептеуіміз бойынша 5 м/с түсу кездегі парашюттар жалпы көлемі 589 м^2 . Бұл салыстырмалы түрде ауданы 200 м^2 болатын 3 парашюттан тұрады.

ӘДЕБИЕТТЕР ТІЗІМІ

1. Тулегулов А.Д., Жармаганбетова Г.М., Ергалиев Д.С. Модель орбитальной траектории летательного аппарата с учетом эллиптизма // Вестник КазНУ, 2020. – №4 (140). – С. 278-285.
2. Тулегулов А.Д., Джумамухамбетов Н.Г. Математикалық модельдеу әдістерімен екі механикалық дененің соқтығысу ықтималдығын есептеу // Вестник Казахского университета путей сообщения. Промышленный транспорт Казахстана. №3. - 2020. С. 87-91.
3. S.A. Moyer, M.D. Talbot. Wind-tunnel techniques for unmanned vehicle separation investigation // Journal of aircraft and rockets, 2011, v. 31, № 3, p. 585-590.
4. Математическое моделирование. Движение тела при учете сопротивления среды. – Минск. РИИТ БНТУ. Кафедра ИТ, 2007. – 4 с.

REFERENCES

1. Tulegulov A.D., Zharmaganbetova G. M., Ergaliyev D. S. The model of orbital trajectories of the lethal apparatus with a pointed ellipticism. Vestnik Kaznitu, 2020. – №4 (140). – Pp. 278-285.
2. Tulegulov A.D., Dzhumamukhambetov N. G. Calculation of the probability of collision of two mechanical bodies by mathematical modeling methods. Entrance to the Kazakh University. Industrial transport of Kazakhstan. No. 3-220 G. S. 87-91.

3. Moyer S.A, Talbot M.D. Wind-tunnel techniques for unnamed vehicle separation investigation //Journal of aircraft and rockets, 2011, v. 31, No. 3, p. 585-590.

4. Mathematical modeling. The movement of the body will take place on Wednesday. – Minsk. RИТ BNTU. Department dog, 2007. – 4 p.

А.Д. ТУЛЕГУЛОВ, К.М. АКИШЕВ, Д.С. ЕРГАЛИЕВ,
С.С. ДЕМЕСИНОВА, Б.С. БЕЙСЕМБАЕВА

ИМИТАЦИОННАЯ МОДЕЛЬ ПАРАШЮТНОЙ СИСТЕМЫ
ОТРАБОТАННЫХ СТУПЕНЕЙ В ИНСТРУМЕНТАЛЬНОЙ СРЕДЕ MATLAB

Казахский университет технологии и бизнеса

Академия гражданской авиации

Эта статья является продолжением статьи «Исследование и оптимизация парашютной системы отработанных ступеней и частей ракет-носителей». В статье рассмотрено имитационное моделирование отработанных ступеней и частей ракет-носителей в системе Matlab. Для имитационного моделирования использовались элементы расширенного пакета Simulink. Рассмотрены основные методы работы с программным модулем Simulink, который является базовым пакетом расширений MATLAB и позволяет выполнять визуальное блочное моделирование динамических систем.

A.D. TULEGULOV, K.M. AKISHEV, D.S. ERGALIEV, S.S.
DEMESINOVA, B.S. BEJSEMBAEVA

SIMULATION MODEL OF THE PARACHUTE SYSTEM OF SPENT
STAGES IN THE INSTRUMENTAL ENVIRONMENT OF MATAV

Kazakh University of Technology and Business

Academy of Civil Aviation

This article is a continuation of the article "Study and optimization of the parachute system of stages and parts of launch vehicles that performed their tasks." The article provides simulation modeling of stages and parts of launch vehicles that performed their tasks in the Matlab system. Simulink extended package elements were used for simulation simulations. The main methods of working with the software module are considered. Simulink is the main package of MATLAB extensions that allow visual block modeling of dynamic systems.

УДК 623.437

**А.Д.ТЮТЯВИН¹, Н.М.МОЛДАЗЫМ²,
Р.М.АЛТЫНБЕКОВ³,С.М. САЛИЙ⁴, М.Б. БУРЬЯН⁵К.К.ТЮТЕНОВ⁶**

¹ магистр военного дела и безопасности, Пограничная академия КНБ Республики Казахстан, г. Алматы, E-mail: egik_12@mail.ru

² магистр военного дела и безопасности, Пограничная академия КНБ Республики Казахстан, г. Алматы, E-mail: topsecret_0001@mail.ru

³ кандидат военных наук, ассоциированный профессор (доцент), Пограничная академия КНБ Республики Казахстан, г. Алматы, E-mail: dinarik31@mail.ru

⁴ кандидат военных наук, ассоциированный профессор, Пограничная академия КНБ Республики Казахстан, г. Алматы, E-mail: salii70@mail.ru

⁵ доктор PhD, Пограничная академия КНБ Республики Казахстан, г. Алматы, E-mail: maxim_buryan@mail.ru

⁶ магистр военного дела и безопасности, Пограничная академия КНБ Республики Казахстан, г. Алматы, E-mail: kazikage@mail.ru

МНОГОФУНКЦИОНАЛЬНЫЙ СПЕЦИАЛЬНЫЙ ПОГРАНИЧНЫЙ АВТОМОБИЛЬ: ОПЫТ РАЗРАБОТКИ И ПРИМЕНЕНИЯ

Статья является первой в цикле публикаций, посвящённых проблемам разработки и применения многофункционального специального пограничного автомобиля. В данной статье изложены виды специальных автомобилей и дальнейшее видение необходимости в разработке и применении многофункционального специального пограничного автомобиля в Пограничной службе КНБ Республики Казахстан.

Ключевые слова: специальный автомобиль, многофункциональный специальный автомобиль, охрана государственной границы, техническое обеспечение, многоцелевые колесные машины.

Введение. На очередном этапе развития нашего государства формируются новые национальные интересы во всех сферах общественной жизни, в том числе и в области охраны Государственной границы Республики Казахстан (далее – Государственная граница). Происходит изменение в военной политике государства на фоне проводимой трансформации Пограничной службы КНБ Республики Казахстан (далее – ПС КНБ РК). Требуют соответствующего пересмотра концепции оснащения ПС КНБ РК новыми современными образцами автомобильной техники, предназначенными именно для территориальных подразделений, непосредственно охраняющих Государственную границу.

Происходящие изменения в мире, сложность политической и социально-экономической ситуации в странах постсоветского пространства, возникающие проблемы в сфере их межгосударственных отношений приводящие порой к открытому противостоянию и военным конфликтам, нестабильность

обстановки в Исламской Республике Афганистан предъявляет повышенные требования к обеспечению национальной безопасности в пограничном пространстве.

В Стратегии национальной безопасности Республики Казахстан на 2021-2025 годы [1], указано, что одним из условий обеспечения национальной безопасности является надежная защита и охрана государственной границы. При этом негативное влияние на обеспечение надежной защиты и охраны Государственной границы оказывает недостаточный уровень развития пограничной инфраструктуры и технической оснащенности подразделений ПС КНБ РК.

Постановка проблемы. В настоящее время, исходя из реальных рисков и угроз пограничной безопасности, сложилось противоречие между имеющимся устаревшим автомобильным парком ПС КНБ РК и отсутствием многофункционального пограничного автомобиля, для выполнения специальных задач в новых реалиях происходящей действительности.

Исходя из противоречия возникает научная проблема, которая заключается в отсутствии научных знаний по предмету исследования. Известно, что исследование, в том числе и решение научной проблемы, отличается от решения обычной проблемы. Обычная проблема, возникшая, например, в процессе служебной деятельности может быть решена с помощью определенных организационных мер. Научная проблема, в свою очередь, это, прежде всего, получение новых знаний или внесение изменений в имеющиеся знания путем открытия новых фактов, состояний.

Именно это сторона указанной проблемы по разработке многофункционального специального пограничного автомобиля (далее-МСПА) в деятельность территориальных подразделений ПС КНБ РК будет являться целью данного исследования.

Анализ последних исследований и публикаций. При подготовке данной статьи были использованы материалы научных трудов последних лет по вопросам применения специальных автомобильных средств в различных целях, таких ведущих специалистов и исследователей как: С. Рогов [2], В.Ф. Платонов [3], В.В. Герасимов [4], А.А. Шевченко [5].

Цель статьи. Обоснование необходимости разработки и внедрения МСПА в деятельность подразделений ПС КНБ РК.

Методы исследования. Для раскрытия поставленной проблемы и получения результатов использовались следующие методы теоретического исследования: сравнительного и системного анализа, синтез, индукция и дедукция.

Изложение основного материала. Выполнения поставленных задач по охране Государственной границы, в значительной степени завис от состояния технического парка, а также от уровня подготовки личного состава. Техническое обеспечение, помимо поставки современной техники, включает ее обеспечение, а также поддержание в состоянии боеготовности.

Как отмечают некоторые авторы, техническое обеспечение – организация и осуществление технически правильного использования, обслуживания, ремонта техники военной в целях поддержания её в постоянной готовности к

применению; вид обеспечения боевых действий войск (сил) [6]. Основная цель такого обеспечения – своевременный ремонт, техническое обслуживание и эвакуация машин, обеспечение надежной работы, быстрое восстановление и технически правильной их эксплуатации.

В настоящее время подразделения ПС КНБ РК имеют в своем составе многоцелевые колесные машины самого различного предназначения. Круг решаемых пограничниками задач по охране и защите государственной границы с использованием автомобильной техники крайне обширен. Автомобиль является одним из важнейших средств передвижения и маневра подразделений, частей и соединений при несении службы по охране государственной границы, ведении поиска нарушителей государственной границы, действиях по отражению вооруженных вторжений противника, ведении специальных пограничных операций и т.д.

Автомобиль обеспечивает мобильность пунктов управления и связи, является важнейшим техническим средством при решении задач всех видов обеспечения. Автомобиль служит средством доставки и усиления многочисленных видов радиолокационного и прожекторного вооружения. На базе «гражданских» автомобилей создано многочисленное количество специальных машин, используемых при усилении пограничных нарядов для автономного несения службы по охране государственной границы (до 10 суток).

Надежность охраны Государственной границы в особых физико-географических условиях в особой мере обеспечивается снего и болотоходными плавающими машинами и снегоходными средствами. Автомобильная техника входит в состав всех видов структур подразделения ПС КНБ РК и всех видов обеспечения служебно-боевой деятельности.

На данный момент в пограничных формированиях различных государств существуют следующие виды автомобильной техники:

- колесные машины (автомобили многоцелевого и общего назначения, колесные тягачи и транспортеры, многоосные специальные колесные шасси и многоосные тяжелые колесные тягачи);
- гусеничные машины (гусеничные тягачи), транспортеры-тягачи и транспортеры; – тракторы;
- базовые колесные и гусеничные шасси, используемые для установки (монтажа) вооружения и других видов техники;
- прицепы и полуприцепы, транспортные и используемые под установку (монтаж) вооружения и техники;
- средства технического обслуживания, эвакуации и ремонта автомобильной техники, смонтированные на колесных и гусеничных шасси или на прицепах (полуприцепах);
- снегоходы и прицепы к ним;
- мопеды, велосипеды, мотороллеры [2, с. 38].

В ходе исследования авторами были изучены специальные автомобили разных иностранных государств, для выполнения различных специальных задач. Само наименование – специальный транспорт, подразумевает под собой уникальность данных типов транспортных средств. Любой специальный

автомобиль, используемый для сепаратных целей, отличается от обычных аналогов внутренним содержимым (особый двигатель, интерьер салона, дополнительное оборудование), а некоторые из специальных транспортных средств выделяются еще и необычным внешним видом. Можно дать формальное определение специального транспорта: Специальный транспорт – это особым образом спроектированные транспортные средства, предназначенные для решения специально определённых задач.

Как указано в интернет источниках, классическим примером специального транспорта является автомобиль, который используется в деятельности «силовых» структур государства: правоохранительных органов, пограничной службе, служб разведки и контрразведки, служб спасения и прочих военизированных формирований [7].

Авторами статьи были выделены несколько виды специальных транспортных средств: полицейский транспорт; транспорт службы спасения; специальный грузовой транспорт.

О первых образцах специального транспорта таких как: полицейская дрезина; автомобиль структур отвечающих за контрразведывательную деятельность; транспорт службы спасения; скорая помощь; пожарные автомобили. Отдельной категорией специального транспорта являются бронированные грузовики, автобусы или автомобили, предназначенные для транспортировки чрезвычайно вредных и опасных веществ. К этой же категории можно отнести транспорт инкассаторов, можно ознакомиться в сети Интернет [7, с. 2].

Проанализировав основные виды специальных автотранспорта средств, можно констатировать, что на ряду с проводимой реформированием органов национальной безопасности [8], в блоке техническое обеспечение Государственной границы, необходимо заменить, дополнить, укомплектовать современной техникой вновь формируемых подразделений Пограничной службы, а также значительного числа автомобилей для несения службы. Это взаимосвязано с изменением способа охраны государственной границы, сложная обстановка в Южном регионе страны, так же на российско-казахстанском и западном участках государственной границы.

По результатам изученности материалов различных источников [2-5] авторами данного труда делается вывод в необходимости более глубокого исследования оснащения и применения подразделениями ПС многофункциональными специальными пограничными автомобилями.

Нами предлагаются следующие общие требования к автомобильной технике, применяемой для охраны государственной границы и усиления пограничных нарядов:

- повышение мобильности и снижение массогабаритных характеристик автотехники, обеспечение транспортировки до 5–7 человек с легким стрелковым вооружением, со снижением затрат на ее содержание и техническое обслуживание;

- для замены БТР и БМП на вооружение принимаются легкобронированные автомобили;

– для оптимизации устаревшего парка автомашин: необходимо остановить выбор на перспективных, преимущественно отечественного производства, образцов модифицированных многофункциональных автомобилей общего применения (в т.ч. повышенной проходимости), снегоходов;

– создание путем их модернизации служебных специальных машин на серийно выпускаемых шасси для территориальных подразделений ПС;

– выбор и принятие на вооружение патрульного автомобиля для подразделений границы и легковых автомобилей повышенной комфортности и безопасности среднего и бизнес-класса для руководителей пограничных подразделений.

В целом, необходимо отметить, что охрана Государственной границы является приоритетной задачей для любого государства, в т.ч. и для Казахстана. Использование технических средств – необходимая мера, которая в полной мере влияет на конечный результат при обеспечении безопасности государства.

Заключение. Таким образом, авторами предпринята попытка актуализации необходимости проведения детального исследования для подтверждения или опровержения гипотезы заключающейся в необходимости разработки образца (модели) нового специального многофункционального пограничного автомобиля.

К сожалению, в рамках одной статьи изложить все имеющиеся вопросы и обоснованные предложения по их решению по поднятой нами проблеме, не представляется возможным. Исследовательским коллективом данная статья предложена читателю как первая из цикла далее разрабатываемых.

СПИСОК ЛИТЕРАТУРЫ

1 Токаев утвердил Стратегию нацбезопасности РК на 2021-2025 годы. Что важного в этом документе | informburo.kz Стратегия национальной безопасности РК 2021-2025 г.г. - URL: <https://informburo.kz/novosti/tokaev-utverdil-strategiyu-nacbezopasnosti-rk-na-2021-2025-gody-cto-vazhnogo-v-etom-dokumente>

2 Рогов С. Историческое развитие автотехнического обеспечения в органах государственной власти РФ (на примере пограничных органов). – М., 1990. – 189 с.

3 Платонов В.Ф. Полноприводные автомобили / В. Ф. Платонов. – М.: Машиностроение, 1989. – 312 с.

4 Герасимов В.В. Уважаемая сила // Военно-промышленный курьер. № 44 (708). 2017. 15—21 ноября.

5 Шевченко А.А. Решающий фактор мобильности. - URL: <http://vpk-news.ru/articles/6764> (дата обращения: 22.10.2022).

6 Дутов Э.В. Военная энциклопедия. - URL: <https://военная-энциклопедия.рф/советская-военная-энциклопедия/Т/Техническое>(дата обращения: 23.10.2022).

7 Специальный транспорт. Необычные автомобили. - URL: <http://unusauto.ru/spectransport.htm> (дата обращения 17.10.2022).

8 Указ Президента РК №282 от 13 марта 2020 года «О некоторых вопросах КНБ».

А.Д. ТЮТЯВИН, Н.М. МОЛДАЗЫМ, Р.М. АЛТЫНБЕКОВ,
С.М. САЛИЙ, М.Б. БУРЬЯН, К.К. ТЮТЕНОВ

КӨПФУНКЦИОНАЛДЫ АРНАЙЫ ШЕКАРА КӨЛІГІ: ӘЗІРЛЕУ ЖӘНЕ
ҚОЛДАНУ ТӘЖІРИБЕСІ

Қазақстан Республикасы ҰҚК Шекара академиясы

Мақала көп функционалды арнайы шекара көлігін әзірлеу және қолдану мәселелеріне арналған жарияланымдар циклінде бірінші болып табылады. Бұл мақалада арнайы автомобильдердің түрлері және Қазақстан Республикасы ҰҚК Шекара қызметінде көп функционалды арнайы шекаралық автокөлікті әзірлеу және қолдану қажеттілігі туралы одан әрі пайымдау баяндалған.

A.D. TYUTYAVIN, N.M. MOLDAZYM, R.M. ALTYNBEKOV, S.M.
SALIJ, M.B. BUR'YAN, K.K. TYUTENOV

MULTIFUNCTIONAL SPECIAL BORDER VEHICLE: DEVELOPMENT
AND APPLICATION EXPERIENCE

Border Academy of the National Security Committee of the Republic of
Kazakhstan

The article is the first in a series of publications devoted to the problems of development and application of a multifunctional special border vehicle. This article describes the types of special vehicles and the further vision of the need for the development and application of a multifunctional special border vehicle in the Border Service of the National Security Committee of the Republic of Kazakhstan.

УДК 681.5

А.Д. ТУЛЕГУЛОВ¹,**К.М. АКИШЕВ², Д.С. ЕРГАЛИЕВ³, С.С. ДЕМЕСИНОВА⁴, С. СЕРГАЗЫ⁵**

¹ кандидат физико-математических наук, ассоциированный профессор, ассоциированный профессор кафедры информационных технологий Казахского университета технологии и бизнеса, e-mail: tad62@ya.ru

² кандидат технических наук, ассоциированный профессор, ассоциированный профессор кафедры информационных технологий Казахского университета технологии и бизнеса, e-mail: akmail04cx@mail.ru

³ кандидат технических наук, профессор, профессор кафедры авиационной техники и технологии Академии гражданской авиации, e-mail: DES67@mail.ru

⁴ магистр техники и технологий, преподаватель кафедры информационных технологий Казахского университета технологии и бизнеса, E-mail: saule23@mail.ru

⁵ магистр, преподаватель кафедры авиационной техники и технологий Академии гражданской авиации, e-mail: saulet98@mail.ru

ӨЗ МІНДЕТТЕРІН ОРЫНДАҒАН САТЫЛАР МЕН ЗЫМЫРАН ТАСЫҒЫШТАРДЫҢ БӨЛШЕКТЕРІНІҢ ПАРАШЮТ ЖҮЙЕСІН ЗЕРТТЕУ ЖӘНЕ ОҢТАЙЛАНДЫРУ

Мақалада шағын зымыран тасығыштың парашюттік жүйенің математикалық моделі қарастырылған. Шағын зымыран тасығыштың сатыларының бөліну механизмдері зерттелді, оның сатыларын бөлуге қатысатын бөлшектерінің жобалау және есептеу әдістемесі ұсынылған. Мақаланың негізгі мақсаты – зымыран тасығыштың жерге түсер бөлшектерінің парашюттік жүйесін жобалау, оған қатысты мүмкін болатын жүктемелердің жағдайларын есептеу.

Жерге ұрылу моментіндегі құлау жылдамдығын, сатының шекті жылдамдыққа жетуінің, шекті жылдамдыққа жеткен кездегі биіктікті және парашют ауданын математикалық есептеулері берілген.

Түйінді сөздер: *парашют, зымыран тасығыш, математикалық моделі, бөлінуін механизмдері, әдістемесі, ұрылу моменті, шекті жылдамдық.*

Кіріспе

Соңғы жылдары Еуропа және АҚШ космостық ұшыру құнын төмендетуге қатысты іс-амалдар жасауда, соның ішінде көп рет қолданыла алатын зымыранның қозғалтқыштары мен бөлшектерін жасап шығару. Осылайша, Ресей мен Батыс Еуропа елдері көп рет қолданылатын зымыран қозғалтқыштарын жасау үшін бірігу жолдарын қарастыруда, яғни мұндай қозғалтқыштар белгілі бір аймақта жұмыс жасап болғаннан кейін, арнайы

түсірілетін аппаратпен жерге қайтадан оралады. Осындай жоба 10-15 жылға арналып, оған жұмсалатын қаржы көлемі 1,2 млрд еуроны құрайтын болды.

Ғарыштық ұшырудың алғашқы кезеңдерінен бастап-ақ, әртүрлі елдер мен өндіруші-фирмалардың зымыран-тасығыштары бірдей принциппен жұмыс жасады: олардың барлығы бірнеше сатылардан құралады, осы сатылардың әрбірі өз қызметін орындап болғаннан кейін тасталатын еді. Пайдалы жүкті ғарыштық орбитаға шығарудың осындай «сатылы принципін» Циолковский ұсынған, осылайша, зымыран құрылысының барлығы қазіргі таңға дейін осы принципті ұстануға тырысады.

Зымыран-тасығыштың жер айналасында және ашық ғарышта ұшу шарттары әр түрлі, осыған орай төменгі сатылардың негізгі құрамы болып табылатын қозғалтқыштарға (жанармай багтері мен басқару жүйесін қосқанда) талаптар әр түрлі. Бірінші саты қозғалтқышы үлкен старттық массаны жерден алып, оны атмосфераның жоғарғы қабықтарына шығару үшін максималды мүмкін болатын тарту күшімен қамсыздандыру қажет. Мұндай тапсырманы жоғарғы қысымды жанармаймен шешкен тиімді – көбіне жеріміздегі бірінші саты сұйық отынды зымыран қозғалтқышында (СОЗК) оттек пен керосин жанады.

Зерттеу әдістері

Дененің газды және сұйық ортада физикалық қозғалысы кезінде үйкеліс қозғалысқа үлкен әсер береді. Барлығы білетіндей белгілі бір биіктіктен тасталған кез-келген зат, мысалы сатының құлауы, бірқалыпты қозғалмайды, себебі жылдамдық көбейген сайын ортаның кедергі күші көбейеді. Төменде айтылатын заңдылықтар эмпирикалық мінез ұстайды және Ньютонның екінші заңы сияқты қатаң, нақты формулировкасы жоқ[1]. Ортаның кедергі күші дене жылдамдығының үсуіне байланысты ұлғайатын болса, салыстырмалы аз жылдамдықта ортаның кедергі күші жылдамдыққа пропорционал болып осы өрнек арқылы анықталады:

$$F_{\text{кед}} = k_1 v, \quad (1)$$

мұнда: k_1 - ортаның сипатымен және дене пішінімен анықталады.
Мысалы шар үшін:

$$k_1 = 6\pi\mu r \quad (2)$$

мұнда:

μ – ортаның динамикалық тұтқырлығы,

r – шар радиусы.

Анықтамадан алынған мәлімет бойынша $t=20^\circ\text{C}$ және қысымы 1 атм ауа үшін $\mu=0,0182\text{Hcm}^2$, су үшін $1,002\text{Hcm}^2$, глицирин үшін 1480Hcm^2 . [2]

Қарсыласу күші тігінен құлаған шар үшін ауырлық күшіне тең болатын жылдамдықты бағалайық (біркелкі қозғалыс болады)

Бізде[3]

$$6\pi\mu r v' = mg \quad (3)$$

немесе

$$\vartheta' = \frac{mg}{6\pi\mu r} = \frac{(4/3)\pi r^3 \rho g}{6\pi\mu r} = \frac{2r^2 \rho g}{9\mu} \quad (4)$$

Мұнда $r=0,1$ м, $\rho=0,8$ кг/м³ (ағаш) болсын. Құлау кезінде ауада $\vartheta' \approx 960$ м/с, суда $\vartheta' \approx 17$ м/с, глицеринде $\vartheta' \approx 0,012$ м/с.

Негізінен алғашқы екі нәтиже шындыққа келмейді. Себебі өте аз қозғалыста кедергі жылдамдық квадратына пропорционал болады: $F_{кед} = k_2 \vartheta'^2$. Әрине жылдамдық бойынша сызықты кедергі күші де формальды түрде сақталады, бірақ егер $k_2 \vartheta'^2 \gg k_1 \vartheta'$ болса, онда $k_1 \vartheta'$ салымын елемеуге болады (бұл мысал нақты факторлардың түзеуі). k_2 -ның үлкендігі туралы келесілер белгілі: ол ағынға қатысты және $\rho_{орта}$ орта тығыздығына көлденең S дене қимасының ауданына пропорционал және дене пішініне байланысты. Әдетте $k_2 = 0,5cS\rho_{орта}$ беріледі, мұнда c- беттік кедергі коэффициенті. Кейбір денелердің беттік кедергілері сурет 1 көрсетілген[4].

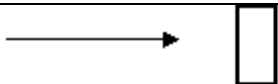
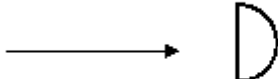
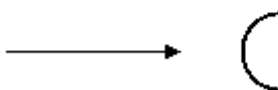
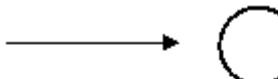
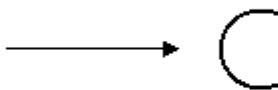
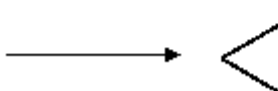
	Диск	$c = 1,11$
	Жарты сфера	$c = 1,33$
	Жарты сфера	$c = 0,55$
	Шар	$c = 0,8$
	Тамшы тәрізді	$c = 0,045$
	Тамшы тәрізді	$c = 0,01$

1-сурет. – Кейбір денелерге беттік кедергі коэффициенті

Зерттеу нәтижелері

Жоғарыда көрсетілген бағалауға ораламыз, кедергі күшінің жылдамдыққа квадратты байланысынан: [23]

Аламыз

$$cS \frac{\rho}{2} \vartheta'^2 = mg \quad (5)$$

немесе

$$\vartheta' = \sqrt{\frac{2mg}{cS\rho}} \quad (6)$$

шар үшін

$$\vartheta' = \sqrt{\frac{2\rho_{\text{дене}}\left(\frac{4}{3}\right)\pi r^3 g}{c\pi r^2 \rho_{\text{орта}}}} \quad (7)$$

$r=0,1$ м, $\rho=0,8$ кг/м³(ағаш) деп аламыз. Сонда ауады қозғалу үшін ($\rho_{\text{ауа}}=1,29$ кг/м³) $\vartheta' \approx 18$ м/с болады, суда ($\rho_{\text{суда}} = 1,103$ кг/м³) $\vartheta' \approx 0,65$ м/с, глицеринде ($\rho_{\text{глиц}}=1,26$ кг/м³) $\vartheta' \approx 0,58$ м/с.

Жоғарыда келтірілген сызықтық бөлігінің кедергі күші бағасымен салыстыра отырып, оның шаршы бөлігі, сызықтық бөлігінен көп бұрын ауадағы және судағы қозғалысын бір қалыпты етеді, ал тұтқыр глицерин үшін кері пайымдау әділетті. Ортаның кедергісінің есебімен ерікті құлауын қарастырайық. Қозғалыстың математикалық моделі – денеге әсер ететін екі күштің (ауырлық күші және ортаның кедергі күші) есебімен Ньютонның екінші заңының теңдеуі болып табылады [5]

$$\frac{d\vec{\vartheta}}{dt} = \frac{\vec{F}_{\text{аыр}} + \vec{F}_{\text{кед}}}{m} \quad (8)$$

Қозғалыс бір қалыпты болып табылады; вертикалды төменге бағытталған оське векторлық теңдеуді кескіндей отырып, аламыз

$$\frac{d\vartheta}{dt} = \frac{mg - k_1\vartheta - k_2\vartheta^2}{m} \quad (9)$$

Бірінші кезеңде талқылайтын сұрақ келесідей: егер теңдеуге (6) кіретін барлық параметрлер беріліп тұрса, онда уақыт бойынша жылдамдықтың өзгеріс сипаттамасы қандай? Осындай қойылым кезінде модель аса дескриптивтік түрге ие. Жылдамдықпен бірге өсетін, кедергіге ие болу кезінде, ақыл-парасат есебінен, бір моментте кедергі күші ауырлық күшімен теңеседі де, кейін жылдамдық ешқашан артпайды. Осы моменттен бастап, $\frac{d\vartheta}{dt} = 0$ және орнатылған сәйкес жылдамдықты $\tilde{\vartheta}$, дифференциалды теңдеулерді емес, квадраттық теңдеулерді шеше отырып, $mg - k_1\vartheta - k_2\vartheta^2$ шартынан табуға болады. Осыдан аламыз

$$\tilde{\vartheta} = \sqrt{\frac{k_1^2}{4k_2} + \frac{mg}{k_2} - \frac{k_1}{2k_2}} \quad (10)$$

Екінші теріс түбірді, әрине, алып тастаймыз. Сонымен, қозғалыс сипаттамасы сапалы түрде келесідей: құлау кезінде жылдамдық v_0 ден v_1 дейін артады. Қалай және қандай заң бойынша екенін білу үшін, тек дифференциалдық теңдеуді (5) шешіп қана анықтауға болады.

Алайда, осындай қарапайым тапсырмада, біз айқын түрде аналитикалық шешімдерді жіберетін дифференциалдық теңдеулер бойынша оқулықтардың стандарттық түрлерінің біріне жатпайтын дифференциалдық теңдеуге келдік. Дегенмен, бұл оны айлалы алмастырып қою жолымен аналитикалық шешу мүмкінсіздігін дәлелдей алмаса да, олар айқын емес. Алайда, бірнеше

алгебралық және трансцендентті функциялардың супер позициясы арқылы көрсетілген, шешімді табуға мүмкін деп санайық, ал қозғалыс кезіндегі өзгеріс заңын қалай табамыз? Формалды жауабы қарапайым

$$S(t) = \int_{t_0}^t \vartheta(\tau) d\tau, \quad (11)$$

Бірақ, бұл мәселені жүзеге асыруды мүмкіншілігі зор емес. Себебі, бізге үйреншікті элементар функциялардың тобы өте тар шеңберлі және элементар функциялардың супер позициядағы интегралы түптеп келгенде, сол элементар функциялар арқылы көрсетілуі мүмкін емес. Математиктер элементар функциялар сияқты, қарапайым жұмыс істеуге (яғни, мәндерді, әр түрлі асимптотикаларды табу, графиктер құру, дифференциалдау, интегралдау) мүмкіндік беретін көптеген функцияларды кеңейткен. Бассель, Лежандр функциялары, интегралды функциялары және арнайы функциялар деп аталатын басқа жиырма функцияларымен таныс адамға, дифференциалды теңдеулер аппаратына сүйенетін модельдеу тапсырмаларының аналитикалық шешімдерін табу оңай болады [6]. Алайда, формула түрінде нәтижені ала отырып, оны түсіну үшін көрінісін көрсету мәселесі шешілмейді, себебі логарифмдер, дәрежелер, түбірлер, синустар және арнайы функциялары бар формулаға ие болып, онда сипатталатын процессті түсініп, елестету көпшілікке мүмкін емес, дәл осы модельдеу мақсаты.

Зерттеу нәтижелерін талқылау

Математикалық модельді құрастыру кезінде келесі шарттарды ұстану қажет:

- массасы 1200 кг зымыранның сатысы, сәйкесінше тығыздығы 1,225 кг/м³ ауада құлайды;

- қозғалысқа тек сызықтық және шаршы кедергі күштері әсер етеді;

- дененің қима ауданы $S=0,4 \text{ м}^2$;

Онда, кедергі күштерінің әсерінен еркін құлап бара жатқан дене үшін Ньютон заңы келесі түрге ие:

$$am = gm - k_1v - k_2v^2 \quad (12)$$

мұндағы

a – дене үдемесі, м/с²;

m – дене массасы, кг;

g – жердегі еркін құлау үдемесі, $g = 9,8 \text{ м/с}^2$;

v – дене жылдамдығы, м/с;

k_1 – пропорционалдылықтың сызықтық коэффициенті, $k_1 = \beta = 6\pi\mu l$ деп қабылдаймыз (μ – ортаның динамикалық тұтқырлығы, ауа үшін $\mu = 0,0182 \text{ Нсм}^2$; l – тиімді ұзындығы, сатының биіктігі 5,2 м және зымыран корпусының сәйкес құлаштауы үшін $l = 0,4 \text{ м}$),

k_2 – пропорционалдылықтың шаршы коэффициенті. $k_2 = \alpha = C^2\rho S$. Бұл жағдайда ауа тығыздығын ғана дәл анықтауға болады, ал зымыран сатысының ауданын S және маңдай кедергі коэффициентін C^2 анықтау қиын, сондықтан қабылданған тәжірибелі мәндерді қолдануға болады $k_2 = \alpha = 0,2$.

Сонда Ньютон заңын дифференциалды түрде аламыз[7]

$$\dot{x}m = gm - k_1\dot{x} - k_2(\dot{x})^2 \quad (13)$$

$$\ddot{x} = \frac{gm - k_1\dot{x} - k_2(\dot{x})^2}{m} \quad (14)$$

$$\dot{x} = \frac{dh}{dt} = \vartheta \quad (15)$$

$$\ddot{x} = \frac{d\dot{x}}{dt} = \frac{d\vartheta}{dt} \quad (16)$$

болғандықтан, осындай дифференциалды теңдеу жүйесін құрса болады

$$\begin{cases} \frac{dh}{dt} = \vartheta \\ \frac{d\vartheta}{dt} = \frac{mg - k_1\vartheta - k_2\vartheta^2}{m} \end{cases} \quad (17)$$

Математикалық модель гравитациялық алаңда дене құлағанда ауаның кедергі күшін ескере отырып 2 дифференциалды теңдеу жүйесімен көрсетіледі.

ӘДЕБИЕТТЕР ТІЗІМІ

- 1 Краснов Н.Ф. Аэродинамика. М. 2008. 632 с.
- 2 Лизин В.Т., Пяткин В.А. Проектирование тонкостенных конструкций. Машиностроение, 2010. 364 с.
- 3 Moyer S.A, Talbot M.D. Wind-tunnel techniques for unmanned vehicle separation investigation //Journal of aircraft and rockets, 2011, v. 31, № 3, p. 585-590.
- 4 Sehgal R. Payload separation and thrust termination in a solid- propellant rockets motor // Aerospace Engineering, 2002, v. 21, № 5, p. 6-11.
- 5 Математическое моделирование. Движение тела при учете сопротивления среды. – Минск. РИИТ БНТУ. Кафедра ИТ, 2007. – 4 с.
- 6 Решение систем дифференциальных уравнений в Matlab. Дубанов А.А. [Электронный ресурс]. – Режим доступа: <http://rrc.dgu.ru/res/exponenta/educat/systemat/dubanov/index.asp.htm>
- 7 Matlab Function Reference [Электронныйресурс]. – Режимдоступа: <http://matlab.nsu.ru/Library/Books/Math/MATLAB/help/t..>

REFERENCES

1. Krasnov N. F. Aerodynamics. M. 2008 G. 632 s.
2. Lizin V. T., Pyatkin V. A. Proektirovanie tonkostennyh konstrukcij. Mašinostroenie, 2010 G. 364 s.
3. Moyer S. A, Talbot M. D. wind-tunnel techniques for unmanned Vehicle separation investigation //Journal of aircraft and coskets, 2011, v. 31, № 3, p. 585-590.
4. Sehgal R. Payload separation and thrust termination in a solid-propellant coskets motor // Aegosrase Engineering, 2002, v. 21, № 5, p. 6-11.
5. Mathematical modeling. You learn how to control your body. – Minsk. RIIT BNTU. Cafe it, 2007. – 4 seconds.

6. The system of differential equations in Matlab. Dubanov A. A. [electronic resource]. – Mode

доступа: <http://rrc.dgu.ru/res/exponenta/educat/systemat/dubanov/index.asp.htm>

7. Matlab function Reference [electronic resource]. – Available mode: <http://matlab.nsu.ru/Library/Books/Math/MATLAB/help/t>.

А.Д. ТУЛЕГУЛОВ, К.М. АКИШЕВ, Д.С. ЕРГАЛИЕВ,
С.С. ДЕМЕСИНОВА, С. СЕРГАЗЫ

ИССЛЕДОВАНИЕ И ОПТИМИЗАЦИЯ ПАРАШЮТНОЙ СИСТЕМЫ
ДЕТАЛЕЙ СТУПЕНЕЙ И РАКЕТ-НОСИТЕЛЕЙ, ВЫПОЛНИВШИХ СВОИ
ЗАДАЧИ

Казахский университет технологии и бизнеса
Академия гражданской авиации

В статье представлена математическая модель парашютной системы малой ракеты-носителя. Исследованы механизмы отделения ступеней малой ракеты-носителя, представлена методика проектирования и расчета частей, участвующих в разделении ее ступеней. Основная цель статьи – спроектировать парашютную систему отработанных ступеней ракеты-носителя, рассчитать условия возможных нагрузок, связанных с ней.

Приведены математические расчеты скорости падения в момент удара о землю, скорости достижения максимальной скорости, высоты в момент достижения максимальной скорости и площади парашюта.

A.D. TULEGULOV, K.M. AKISHEV, D.S. ERGALIEV, S.S.
DEMESINOVA, S. SERGAZY

STUDY AND OPTIMIZATION OF THE PARACHUTE SYSTEM OF
STAGES AND PARTS OF LAUNCH VEHICLES THAT PERFORMED THEIR
TASKS

Kazakh University of Technology and Business
Academy of Civil Aviation

The article provides a mathematical model of the parachute system of a small rocket launcher. The mechanisms of the separation of the stages of a small rocket launcher were studied, the design and calculation methodology of the parts involved in the separation of its stages was presented. The main goal of the article is to design the parachute system of the landing part of the rocket launcher, to calculate the conditions of possible loads related to it.

Mathematical calculations of the fall speed at the moment of hitting the ground, the rate of reaching the maximum speed, the height at the time of reaching the maximum speed, and the area of the parachute are given.

ТЕОРИЯ И МЕТОДИКА ОБРАЗОВАНИЯ И ВОСПИТАНИЯ

УДК 37.377

Б.Қ.ҚАЛЫБЕК

доктор философии (PhD), преподаватель Национального университета обороны имени Первого Президента Республики Казахстан – Елбасы, полковник, г. Астана, e-mail: Kbk387740-75@mail.ru.

УПРАВЛЕНЧЕСКАЯ ДЕЯТЕЛЬНОСТЬ ЗАМЕСТИТЕЛЯ КОМАНДИРА ВОИНСКОЙ ЧАСТИ ПО ВОСПИТАТЕЛЬНОЙ И СОЦИАЛЬНО-ПРАВОВОЙ РАБОТЕ НАЦИОНАЛЬНОЙ ГВАРДИИ РЕСПУБЛИКИ КАЗАХСТАН ПО ПОДГОТОВКЕ ОФИЦЕРОВ ВОСПИТАТЕЛЬНЫХ СТРУКТУР ЧАСТИ

«Хорошо известно, что офицер, любящий профессию учителя и воспитателя, глубоко осознавший ее общественную, профессиональную и личную значимость, отличается педагогическим оптимизмом, целеустремленностью в работе, настойчивостью в достижении поставленных учебно-воспитательных целей, высоким чувством ответственности за результаты своего труда и службы» [1, с.169].

В представленной статье рассматривается через функции и пути деятельность заместителя командира воинской части по воспитательной и социально-правовой работе Национальной гвардии Республики Казахстан по подготовке офицеров воспитательных структур части.

Управленческий труд офицера исключительно сложен и многогранен. «Большое место в их работе занимает организация военно-педагогического процесса, личное участие в обучении и воспитании подчиненных. Причем от качества учебно-воспитательной работы офицера в прямой зависимости находятся уровень боеготовности и успех действий личного состава в выполнении служебно-боевых задач» [2, с. 360].

Неотъемлемой составной частью управленческого аппарата любой воинской части Национальной гвардии является аппарат воспитательной и социально-правовой работы части. В него, как правило, входят: заместитель командира части по воспитательной и социально-правовой работе (далее ЗКЧ по ВиСПР), начальник отделения (группы) ВиСПР, 1-3 старших помощника, 1-2 помощника начальника отделения (группы) по ВиСПР. Кроме того, в части имеется начальник клуба, библиотеки. В батальонах, ротах и им равных подразделениях имеются заместители командиров по воспитательной и социально-правовой работе.

Аппарат воспитательной работы возглавляет заместитель командира части. Он организует работу подчиненного ему аппарата, ставит перед ним задачи, создает необходимые условия для проявления инициативы и самостоятельности в работе, обучает практике организации воспитательной работы служебно-боевой деятельности.

Успешная деятельность аппарата воспитательной работы части в решающей степени зависит от стиля и методов его работы, умелого руководства ею, от правильной организации труда, теоретического уровня и профессиональной компетентности офицеров воспитательных структур. «От уровня их подготовки, от способности и готовности к руководству подчиненным личным составом, обучению и воспитанию военнослужащих в решающей степени зависит успех подразделения» [3, с. 430]. Немаловажное значение имеет полная укомплектованность структур воспитательной и социально-правовой работы. Как говорил Фридрих Великий «Бог, как правило, на стороне больших батальонов» [4].

ЗКЧ по ВиСПР, являясь руководителем и организатором воспитательной работы в части, как никто другой, заинтересован в высокой профессиональной подготовленности военнослужащих своего аппарата. Поэтому одна из важнейших его задач – постоянная забота о повышении уровня теоретической, военно-технической и специальной подготовки каждого специалиста воспитательной работы части.

Известно, что все организационные функции по руководству осуществляются не изолированно, они тесно переплетены. У разных руководителей и на разных ступенях руководства (а все офицеры воспитательных структур части выступают в роли руководителей) каждая из этих функций не может быть одинаковой. ЗКЧ по ВиСПР, реализуя эти функции, определяет направление деятельности руководимого им коллектива – аппарата ВиСПР части, объединяет в единое целое работу всех, выдвигая на первый план вопросы организации, планирования воспитательной работы, принятия перспективных решений, изучения и оценки информации о проделанной работе. Он координирует деятельность всех звеньев, осуществляет контроль на основе полученных данных, что не исключает, однако, и личного участия в осуществлении контрольных функций. ЗКЧ по ВиСПР, организуя свою работу по руководству деятельностью офицеров воспитательных структур части и подразделений, должен учитывать присущие им функции и задачи, которые они решают, степень личной подготовки и опыта работы.

Войсковая практика показывает, что непосредственное руководство работой офицеров воспитательных структур части и подразделений охватывает широкий круг вопросов и включает в себя целый ряд элементов. Так, ЗКЧ по ВиСПР выполняет следующие функции:

- осуществляет руководство теоретической, военно-технической и методической подготовкой офицеров воспитательных структур, отделения (группы) ВиСПР и лично организует ее:

- систематически определяет цели и ставит перед офицерами воспитательных структур задачи по организации и проведению воспитательной

работы в подразделениях; лично инструктирует их, как лучше организовать и провести эту работу;

- оказывает помощь в планировании воспитательной работы в подразделениях;

- совместно с офицерами отделения (группы) ВиСПР участвует в организации и проведении мероприятий воспитательной работы в подразделениях, оказывая практическую помощь командирам подразделений и их заместителям по ВиСПР на местах;

- осуществляет контроль и принимает меры по устранению недостатков в воспитании личного состава;

- анализирует содержание работы офицеров воспитательных структур части по вопросам ВиСПР, определяет степень их участия в воспитательном процессе;

- осуществляет анализ состояния, и эффективности воспитательной работы в части, определяет меры по повышению его действенности.

«Практический опыт показывает, что овладение передовыми, особенно инновационными технологиями, методами, приемами, средствами учебно-воспитательной деятельности, активная и разнообразная работа офицера в этой области, как правило, позволяют повысить эффективность и качество процесса его становления как педагога, формировать и развивать у него профессиональные качества, поддерживать соответствующий уровень культуры» [1, с. 180].

Служебный опыт показывает, что повышение уровня теоретических и военно-технических знаний офицеров отделения (группы) ВиСПР, обучение их практике воспитательной работы, накопление ими знаний, умений и навыков, необходимых для его организации и проведения, осуществляются двумя путями:

- в ходе организованной учебы (командирская подготовка, учебно-методические сборы, инструкторско-методические занятия, показательные занятия, теоретические, военно-научные и методические конференции, семинары и т.д.);

- в процессе самообразования.

Особое значение имеют вопросы организации профессиональной подготовки офицеров отделения (группы) ВиСПР. Специфика здесь заключается в многогранности исполняемых ими должностных обязанностей, обусловленных их штатным предназначением. Заместитель командира по части по ВиСПР должен очень точно, учитывая множество факторов, определять форму подготовки каждого офицера отделения (группы) ВиСПР. Известно, что наряду с подготовкой в части повышение теоретического уровня офицеров ВиСПР осуществляется в системе внеполковой учебы: в высших военно-учебных заведениях, на курсах переподготовки и повышения квалификации (Военный институт Национальной гвардии г. Петропавловск, Национальный университет обороны имени Первого Президента – Елбасы). Среди офицеров отделения (группы) ВиСПР многие являются руководителями (помощниками) групп государственно-правовой подготовки с военнослужащими по контракту на должностях солдат и сержантов управления части (в основном старшие

помощники начальника отделения ВиСПР). Все это необходимо учитывать ЗКЧ по ВиСПР.

Основная задача названных форм повышения теоретического уровня офицеров отделения (группы) ВиСПР вооружить их прочными знаниями теории воспитательной работы, передовыми методами обучения и воспитания военнослужащих, привить им профессиональный стиль работы, совершенствовать их морально-психологические и деловые качества. Успешная реализация этой задачи находится в прямой зависимости от:

- выбора учебного плана в соответствии с требованиями принципа систематичности и последовательности обучения; подбора слушателей в группах государственно-правовой подготовки с приблизительно одинаковым уровнем теоретических знаний;

- анализа тематических планов с учетом задач части; умения офицера создавать на занятиях проблемные ситуации, излагать новейшие научные достижения по данной проблеме и организовывать дискуссию;

- умения офицеров воспитательных структур применять теоретические знания на практике.

ЗКЧ по ВиСПР совместно с отделением (группой) ВиСПР организует оказание помощи заместителям командиров подразделений по ВиСПР в работе, обеспечивает регулярное посещение ими занятий в дни профессиональной подготовки, осуществляет контроль за успеваемостью офицеров, добиваясь повышения их активности в учебе.

Указанные направления в организаторской деятельности ЗКЧ по ВиСПР реализуются в различных формах. Это и индивидуальная беседа, и заслушивание отчетов на заседаниях командования части или подразделений, на общих собраниях, служебных совещаниях и т.д.

Главное для ЗКЧ по ВиСПР это не упустить из своего поля зрения ни одного подчиненного, вовремя оказать ему необходимую помощь, а если потребуется, то серьезно с него спросить за упущения и недобросовестное отношение к выполнению своих должностных обязанностей.

Предметом особой заботы ЗКЧ по ВиСПР должно быть максимальное вовлечение всех офицеров отделения (группы) ВиСПР в непосредственную практическую работу, развитие их всесторонней активности и инициативы. Это способствует закреплению у них полученных в ходе учебы теоретических знаний, формированию чувства высокой ответственности за воспитание своих подчиненных, выработке умения творчески использовать полученные знания, различные приемы и средства воинского воспитания.

Одним из условий успешного проведения офицерами отделения (группы) ВиСПР воспитательной работы с личным составом является овладение ими знаниями основ военной педагогики и психологии. Так, в системе командирской подготовки офицеров предусмотрено изучение командирами и их заместителями по ВиСПР вопросов педагогики и психологии. Помимо этого рекомендуется шире практиковать в частях организацию и проведение специальных семинаров, лекториев, теоретических и методических конференций по различным вопросам педагогики и психологии. Во многих частях с этой целью организуется ознакомление офицеров воспитательных структур с периодической литературой

по вопросам воинского воспитания, педагогики и психологии, с публикациями газет и журналов. Им даются библиографические сведения и рекомендации для самостоятельной работы с литературой. Неплохие результаты имеет составление списков рекомендованной литературы, индивидуальные задания с указанием, какие работы (разделы, главы) нужно изучить и в какие сроки.

Заслуживает внимания и распространения положительный опыт организации самостоятельной работы офицеров воспитательных структур, когда в частях устанавливаются, точно и неукоснительно соблюдаются дни и часы для самостоятельных занятий офицеров. За этим постоянно должен следить сам ЗКЧ по ВиСПР, при этом офицеры вышестоящих воспитательных структур (РгК, ГУ ВиСПР) постоянно должны интересоваться подготовкой офицеров воспитательных структур, подсказывать заместителям командиров частей по ВиСПР, кому из них и по каким вопросам необходима помощь.

Успешное решение широкого круга вопросов организации воспитательной работы в части как в мирное время, так и в боевой обстановке требует от современного офицера воспитательных структур высокой компетентности в области теории и практики военного дела, боевой техники и вооружения. Воспитатели должны уметь не только произносить хорошие речи, не только отвечать военнослужащим на возникающие у них вопросы, но и знать военное дело.

Основными формами повышения военных и технических знаний, расширения оперативно-тактического кругозора офицеров воспитательных структур частей являются командирская подготовка, сборы, штабные тренировки, штабные и командно-штабные, тактические и тактико-специальные учения. Основным же методом повышения военных и технических знаний является самостоятельная работа офицеров отделения (групп) ВиСПР. Поэтому ЗКЧ по ВиСПР, организуя воспитательную работу, добивается всемерного повышения качества подготовки офицеров воспитательных структур, всех проводимых с ними занятий, учений и тренировок, развивает у них интерес к знаниям. Путем личного примера, проведения консультаций и собеседований необходимо добиться высоких результатов в боевой подготовке. Вместе с отделением (группой) ВиСПР он вникает в планирование, содержание и методику проведения занятий по командирской подготовке, активно участвует с офицерами боевой подготовки в контроле за подготовкой руководителей занятий, оборудованием учебных классов для самостоятельной работы, за проведением консультаций и оказанием помощи обучающимся.

ЗКЧ по ВиСПР лично участвует в решении тактических задач, выполнении упражнений и боевых стрельб, вождении боевых машин, работе на средствах связи. Участвуя в течение учебного года на учебно-методических сборах командования частей по итогам полугодия, в командно-штабных и тактических учениях, он совершенствует свою личную боевую и техническую подготовку, умение практически выполнять свои должностные обязанности. Все это позволяет ему как руководителю эффективно строить и проводить работу с офицерами – командирами и заместителями по ВиСПР подразделений по повышению их военно-технических знаний и служить личным примером в

воинской службе. Как отмечено в учебном пособии «Управление подразделениями в мирное время», «при выполнении различного рода задач важно, чтобы командиры делили со своими подчиненными все тяготы воинской службы, не стремились создать себе особо легкие условия. Умение разделять со своими воинами все тяготы войны было свойственно всем истинным полководцам. Так, в одном из походов через пустыню, когда армия изнемогала от жажды, А. Македонскому принесли в шлеме чистой воды. «Можно напоить мою армию из этого шлема?», – спросил полководец. Получив отрицательный ответ, он приказал вылить ее» [5, с.119].

Все офицеры отделений (групп) ВиСПР входят в различные группы командирской подготовки в зависимости от занимаемой должности. В этих условиях заместитель командира по ВиСПР части проявляя постоянный интерес к качеству учебы офицеров-воспитателей, занимающихся в этих группах, оказывает тем самым на них влияние. Важным стимулом и рычагом повышения военно-технических знаний офицеров воспитательных структур являются неукоснительное выполнение требований руководящих документов по повышению классности офицерским составом. Итоги выполнения взятых обязательств периодически необходимо обсуждать на общих собраниях, служебных совещаниях офицеров части, учебно-методических сборах, где заслушиваются офицеры – командиры подразделений и частей и их заместители по ВиСПР.

Большое место в деятельности заместителей командиров подразделений и части по ВиСПР занимает проведение дня профессиональной подготовки заместителей командиров рот по ВиСПР. В этот день проходят занятия и по военно-технической подготовке. Как правило, их проводят наиболее подготовленные офицеры части. На этих занятиях изучаются новые образцы техники и вооружения, способы их боевого применения. Руководителем и организатором этих занятий выступает ЗКЧ по ВиСПР.

Одной из особенностей деятельности отделения (группы) ВиСПР части является то, что в ней чрезвычайно своеобразно проявляется сочетание различных функций: административного руководства, организации воспитания и обучения, оказание методической помощи. Каждая из этих функций занимает в деятельности офицеров отделения (группы) ВиСПР части свое место, приобретает особое значение в зависимости от того или иного периода в жизни и деятельности воинского коллектива части. Но только в устойчивом сочетании всех этих функций проявляется специфика деятельности офицера отделения (группы) ВиСПР.

В то же время одна из особенностей предполагает и включает в себя оказание методической помощи офицерам воспитательных структур. Применительно к деятельности офицеров отделения (групп) ВиСПР части оно реализуется в поиске и представлении рекомендаций, методической, справочной и др. литературы, поиске информации, документальных и художественных фильмов в интернет – ресурсах, заместителям командиров по ВиСПР батальонов, рот иравных им подразделений.

Для решения задачи по подготовке офицеров воспитательных структур в частях могут применяться многообразные формы и методы работы. Наряду с

такими обязательными формами организованной учебы офицеров воспитательных структур, какими являются учебно-методические сборы, инструктивно-методические занятия, командирская подготовка, в частях Национальной гвардии сложились оправдавшие себя коллективные формы учебы: теоретические, военно-научные и методические конференции, семинары, совещания по вопросам воспитательной работы и т.д. В части функционируют методические советы, в библиотеке имеются стенды «В помощь руководителям групп ГПП» и др.

Таким образом, степень эффективности воспитательной и социально-правовой работы во многом определяется составом и профессиональным уровнем подготовки офицеров отделения (группы) ВиСПР. Организаторами и руководителями, наставниками и учителями его выступают старшие офицеры отделения (группы) ВиСПР. Важное место среди них занимает заместитель командира части по ВиСПР. Именно он лично руководит процессом обучения и воспитания офицеров отделения (группы) ВиСПР, направленным на повышение их теоретического и военно-технического уровня, на формирование и совершенствование у них высоких морально-психологических и военно-профессиональных качеств, навыков и умений руководителей и организаторов воспитательной и социально-правовой работы служебно-боевой деятельности части.

СПИСОК ЛИТЕРАТУРЫ

1. Алехин И.А., Колпаков В.Ю., Слепов В.Я. Военная педагогика: учебник / Под ред. М.М. Тарасова. СПб.: Санкт-Петербургский военный институт внутренних войск МВД России. 2006. – 198 с.;
2. Ельжанов Д.Ш., Бакенов Е.Ш., Ахметова Э.Ж. Военная педагогика: Учебное пособие. Часть – 1, Петропавловск, Военный институт, 2009, 398 с.;
3. Военная педагогика. Учебник для вузов / Под ред. О.Ю.Ефремова. – СПб.; Питер, 2015. 640 с.;
4. <https://theocrat.ru/content/quotes/Фридрих%20Великий/60884.jpg> (дата обращения 1.08.22 г.)
5. Управление подразделениями в мирное время: учеб. пособие / И. Лепешинский, В. Глебов, В. Листков, В. Терехов, В. Погодаев, И. Кудрявцев, С. Герасимов, Е. Ануфриев. – Омск: Изд-во ОмГТУ, 2010. –268 с.

Б.Қ. ҚАЛЫБЕК

БӨЛІМНІҢ ТӘРБИЕ ҚҰРЫЛЫМДАРЫНЫҢ ОФИЦЕРЛЕРІН
ДАЯРЛАУ ЖӨНІНДЕГІ ҚАЗАҚСТАН РЕСПУБЛИКАСЫ ҰЛТТЫҚ
ҰЛАНЫНЫҢ ТӘРБИЕ ЖӘНЕ ӘЛЕУМЕТТІК-ҚҰҚЫҚТЫҚ ЖҰМЫСЫ
ЖӨНІНДЕГІ ӘСКЕРИ БӨЛІМ КОМАНДИРІНІҢ ОРЫНБАСАРЫНЫҢ
БАСҚАРУ ҚЫЗМЕТІ

Қазақстан Республикасының Тұңғыш Президенті – Елбасы атындағы
Ұлттық қорғаныс университеті

Ұсынылған мақалада Қазақстан Республикасы Ұлттық ұланының бөлім командирінің тәрбие және әлеуметтік-құқықтық жұмыс жөніндегі

орынбасарының бөлімшенің оқу құрылымдарының офицерлерін даярлау жөніндегі қызметі, функциялары мен жолдары қарастырылады.

В.Қ. ҚАЛЫБЕК

MANAGERIAL ACTIVITY OF THE DEPUTY COMMANDER OF THE MILITARY UNIT FOR EDUCATIONAL AND SOCIO-LEGAL WORK OF THE NATIONAL GUARD OF THE REPUBLIC OF KAZAKHSTAN FOR THE TRAINING OF OFFICERS OF THE EDUCATIONAL STRUCTURES OF THE UNIT

National Defense University named after the First President of the Republic of Kazakhstan – Elbasy

The presented article examines through the functions and ways activities of the deputycommander of a military unit for educational and social and legal work of the National Guard of the Republic of Kazakhstan for the training of officers of educational structures of the unit.

УДК 37.031.2

A.A. KORNILOV¹, A.A. KORNILOVA²

¹ The Deputy Head of the Academy of the National Guard of the Republic of Kazakhstan (on academic work), Candidate of Military Sciences, an associate professor (docent), a corresponding member of the Academy of the Military Sciences of the Republic of Kazakhstan, Colonel;

² Saint Petersburg State University sophomore at the Department of Philology.

CREATING A COMPETITIVE ENVIRONMENT AT THE CLASSES

The issues of formation of the need to develop trainees' creative potential with the aim of mastering new knowledge and increasing the internal motivation of learning by creating a competitive environment during classes are considered. Conclusions are drawn that competitions and olympiads are able to form an individual educational trajectory for each student and they contribute to the development of trainees' readiness for independent activities.

Keywords: *creative initiative, cognitive activity, educational opportunities, academic activity.*

«A lesson is a mirror of the general and pedagogical culture of a teacher, a measure of their intellectual wealth, an indicator of their outlook, erudition»

V. A. Sukhomlynsky

According to the State Standard of Higher Education, it is necessary to develop the creative initiative of students, to cultivate their need for self-education and the desire to increase the level of their theoretical training. The main condition for a person to assimilate socially developed spiritual and moral values and principles, to improve professional qualities, is to involve them into creative educational and professional activities at a university [1]. The student's creative culture is the totality of his production (service), social and spiritual achievements. It includes knowledge about the patterns of a personality's creativity development and manifestation and skills of creative work, moral characteristics and leadership qualities of a trainee, as well as their ability to combine individual goals organically with the goals of society. The creative culture is understood not only as the basis of creative professional competencies, but also as the basis of the creative component of the general cultural competencies.

Competitive movement should be considered as an innovative development factor in education. Participation of students in contests, olympiads and quizzes (including remote ones) of various levels is one of the optimal conditions for the development of their creative potential. The inclusion into the contests contributes to an even greater development of the teacher's activity in the profession, and the students' activity in their studies.

Identification, support, development and socialization of gifted students are becoming one of the priority tasks of modern education.

On the one hand, each student has creative inclinations, and the task of the teacher is to reveal the intellectual and creative potential in each of them. On the other hand, there is a category of students with a higher creative and intellectual potential, who require a special organization of training, development and education. These trainees, as a rule, do not need to be forced to study, they take the initiative themselves, they look for work themselves, often for especially complex, creative one [2].

The formation of cognitive activity is possible provided that the activity the student is engaged in is interesting for them. During the first semester of training, it is already necessary to commence the work on the development of creative abilities trained through the competitive movement. Students, like all people, are endowed with certain inclinations since birth, but all of them develop and gradually fade away remaining unclaimed as a result. Therefore, teachers should organize a creative educational environment that promotes the disclosure and development of the natural abilities of each person, continuing the work started at school.

According to the definition in the dictionary of Sergey I. Ozhegov, a contest is a challenging event, a competition aimed at highlighting the best participants, the best works [3]. Competition, as a social phenomenon, is present throughout the whole history of human existence. It reflects the specifics and features of the competitive interaction between people in a society. Competition is a form of organization of the pedagogical process that stimulates the activity of the individual, contributes to the actualization of students' creative opportunities, cognitive activity, the realization of abilities and their interests.

The participation of students in distance competitions, olympiads and quizzes of different levels is one of the optimal conditions for the development of their creative potential. The innovative factor of development in education is the competitive movement. Nowadays a diverse competitive movement is gaining strength at different levels, starting from school, ending with remote competitions of the republican and international level.

Firstly, in order to develop trainees' creative abilities and improve the quality of teaching, competitive contests are constantly held, thereby creating a healthy competitive environment. It should be noted that the competitive movement also contributes to the growth of professional qualities of teachers, encourage them to work not in the only one, but in several creative directions. This is a good incentive for the growth of teachers' efficiency.

Secondly, the content of competitive tests encourages the student to expand their capabilities and abilities in the study of the subject, thereby increasing the level of self-esteem (contributing to rethinking their capabilities), bringing the student to a new level of personal development. An important role is played by the competitive movement at the teacher's work and development [4].

The need for self-realization occupies a leading place among the highest human needs. Thus, trainees' competitions of professional skills consistently remain an effective form of improving professional skills and teaching staff, are a means of creative self-realization of teachers. From our point of view, competitions allow to

show the main characteristics of the competence of teachers: possession of modern pedagogical technologies; - creativity in the professional field; - the ability to take systematic action in a pedagogical situation.

Creative self-realization of teachers is a continuous and potentially endless process. The teacher never creates on their own, but always in collaboration with the students.

According to the leading teachers-innovators, the competition materials can reflect various options for the teacher's co-creation with students:

- the teacher does not correlate their creative process with the activities of students, creates for himself and on his own (teacher – "premier");
- the teacher correlates his creative process with the activity of the audience, manages the overall creative process (the teacher is a "conductor");
- the teacher takes into account the nuances of the activities of individual students (the teacher is a "mirror");
- the teacher creates a general concept of the lesson, takes into account the characteristics of individual trainees, provides them with individual self-expression and creative cooperation (teacher - "director") [5].

It is clearly seen that the personality-oriented approach corresponds to the latest version of co-creation which modern education is equal to.

A personality-oriented approach to students in the educational process is the key direction of all progressive pedagogical technologies. It unites and embodies the following educational ideas and principles: cooperation, mutual understanding, tact, objectivity [6].

Teacher's happiness consists of students' victories and the destiny of the students depends on how well the teacher works, whether they are successful, whether they realize themselves in the modern world.

Creative attitude to the organization of students' activities, focused on the development of each individual, creates favorable conditions for successful work and self-realization. The very inclusion in competitions contributes to an even greater development of the teacher's activity in the profession, and the students' activity in their studies.

Creativity begins when there is an interest in the activity. Therefore, participation in competitions is simply necessary for the creative self-realization of both the teacher in professional activity and the student in academic life (activity).

One of the goals of the "new standards" in education is to reveal the intellectual and creative abilities of students, and this becomes feasible through participation in competitive and olympiad movements of different levels of performance, complexity of tasks, through preparation for these competitions. Innovations should carry the process of developing the confidence of the trainee in himself and his abilities. The competitive movement opens up something new for the learner: knowledge, a way of cognition, their own way and the possibility of their application [7].

The modern competitive movement is distinguished by a variety of forms (quizzes, olympiads, intellectual marathons, projects). But the most important thing is that students have the right to choose according to their interests, capabilities and abilities, taking into account the specifics of the educational process and the capabilities of the university. The ability to access various information is carried out

via the Internet or electronic resources (libraries, etc.). They can compare their results with the criteria or the other participants' works, which allows them to make the right choice for further work on themselves and self-education. "One who does not know where they are going will be very surprised if they get to the wrong place" (M. Twain)

For instance, distance olympiads, contests, projects are needed to reveal the potential of all students of an educational institution. Competitions motivate students to learn new and unknown things, to improve themselves, and the teacher to look for new ways to activate the cognitive activity of students [8].

The educational opportunities of competitions, olympiads, projects are huge: the trainee develops their intellectual potential, improves the skills of scientific research and research, develops creative thinking, memory, intelligence, imagination. Remote contests are available to everyone from different parts of the country – this is their main advantage.

Each of these contests and projects is a great work of both the teacher and the student. But it's worth it. The manifestation of activity to participate in various kinds of competitions is a starting point for self-determination in the future profession, as well as the formation of purposefulness and zeal, the ability to achieve the goal and be successful (competitive).

Thus, thanks to the systematic participation of students in creative activities during their preparation for competitions and olympiads and in the process of solving creative tasks, intellectual abilities develop, the general and professional horizons of students expand, a stable motivation to study different disciplines (obtaining new knowledge) is formed. Undoubtedly contests and olympiads are a part of the olympiad movement, which forms the individual educational trajectory of each student and contributes to the development of his readiness for independent activity. The competitive (olympiad) movement, in turn, has a strong impact on the formation and development of the creative culture of the individual, which is the basis not only of creative professional competencies, but also of the creative component of general cultural competencies in accordance with the provisions of educational standards.

THE REFERENCE LIST:

1 Order of the Minister of Science and Higher Education of the Republic of Kazakhstan dated July, 20 2022 No. 2 "On approval of state mandatory standards of higher and postgraduate education" <https://adilet.zan.kz/rus/docs/V2200028916> / (date of request: 11.11.2022).

2 N. I, Kholod "Contests and Olympiads as a means of forming the creative culture of students at the university" 'Vestnik' of TSPU 2019.1

3 "Ozhegov's Explanatory Dictionary online" <https://slovarozhegova.ru/word.php?wordid=11701> (date of application: 11.11.2022)

4 Methodological recommendations "The importance of competitive movement for the self-realization of a student and a teacher" A. K. Alferyeva

5 T. G. Kirilanov. Classification of methods of active learning in relation to higher education / T. G. Kirilanov. — Text : direct // Young scientist. — 2021. — № 4 (15). — PP. 337-339. — URL: <https://moluch.ru/archive/15/1455> / (date of address: 11.08.2021).

6 В. А. Cherkesov, O. B. Loboda. Teacher of the XXI century: what are they? // Successes of modern natural science. - 2015. – No. 1-2. – PP. 305-310; URL: <https://natural-sciences.ru/ru/article/view?id=34837> (accessed: 08/11/2021).

7 F. Khusainova. Modern requirements for a university teacher <http://marifat.uz/uchitel-uz/rubriki/vysshee-obrazovanie/1992.htm> (date of reference: 08/11/2021).

8 V. G. Zakirova, V. K. Vlasova, L. R. Kayumova "Traditional and non-traditional forms of education and upbringing" Textbook - Kazan: Kazan University, 2018.-109 p.

А.А. КОРНИЛОВ, А.А. КОРНИЛОВА
САБАҚТАРДА БӘСЕКЕЛЕСТІК ОРТА ҚҰРУ
Қазақстан Республикасы Ұлттық ұланының академиясы
Санкт-Петербург мемлекеттік университеті

Жаңа білімді игеру және сабақтарда сайыстық ортаны құру арқылы оқытудың ішкі уәждемесін арттыру мақсатында білім алушылардың шығармашылық әлеуетін дамыту қажеттіліктерін қалыптастыру мәселелері қаралады. Сайыстар мен олимпиадалар әрбір білім алушы үшін жеке білім беру траекториясын қалыптастыруға қабілетті және олардың өздігінен қызметке дайындығын дамытуға ықпал ететіндігін қорыта айтуға болады.

А.А. КОРНИЛОВ, А.А. КОРНИЛОВА
СОЗДАНИЕ КОНКУРЕНТНОЙ СРЕДЫ НА ЗАНЯТИЯХ
Академия Национальной гвардии Республики Казахстан
Санкт-Петербургский государственный университет

Рассматриваются вопросы формирования потребности в развитии творческого потенциала обучаемых с целью овладения новым знанием и повышения внутренней мотивации обучения путем создания конкурсной среды на занятиях. Сделаны выводы о том, что конкурсы и олимпиады способны формировать индивидуальную образовательную траекторию для каждого обучаемого и способствуют развитию у него готовности к самостоятельной деятельности.

УДК 355:37

Н.М. КЕРИМБАЕВ¹, А.С. БАШЧИКУЛОВ²

¹ магистр военного образования и безопасности, Пограничная Академия КНБ Республики Казахстан, г. Алматы, e-mail: Nyrlan71k@mail.ru

² доктор философии (PhD), ассоциированный профессор, Пограничная Академия КНБ Республики Казахстан, г. Алматы.

ОСНОВНЫЕ ФАКТОРЫ, ВЛИЯЮЩИЕ НА УРОВЕНЬ МОРАЛЬНО-ПСИХОЛОГИЧЕСКОГО СОСТОЯНИЯ ЛИЧНОГО СОСТАВА

В статье представлены характеристики факторов, оказывающих существенное влияние на уровень морально-психологического состояния личного состава. Предлагаются рекомендации руководителям подразделений по поддержанию устойчивого морально-психологического климата в воинском коллективе с учетом факторов, влияющих на его состояние, так как знание и учет всех факторов являются весьма важными при изучении и оценке реального состояния личного состава, а также влияют на качество выполнения поставленной задачи.

Ключевые слова: *морально-психологическое состояние, факторы, воинский коллектив, формирование, личный состав.*

Постановка задачи. Смысловое содержание морально-психологического состояния (далее – МПС) личного состава будет неполным, если его рассматривать без учета факторов, оказывающих на него определенное воздействие, вследствие чего оно подвергается различным изменениям. Эта зависимость проявляется через социально-политическую сферу, материально-техническую, духовную, собственно военную сферы и ряд специфических факторов, связанных с выполнением профессиональных обязанностей каждым пограничником и воинским коллективом в целом.

Система факторов, соответствующая структурному содержанию МПС воинского коллектива, рассматриваемых как системные образования, позволит объективно и всесторонне его проанализировать и оценить. К примеру, отсутствие должного материально-технического обеспечения, вооружения существенным образом сказывается на уровне профессиональной подготовленности. А низкий уровень профессиональной подготовки вызывает, в свою очередь, у пограничника чувство неуверенности, страха при самостоятельном обслуживании специальной техники и вооружения и т. д. Поэтому только с учетом всей системы факторов, воздействующих на МПС личного состава, предоставляется возможность его всестороннего изучения и правильного учета в определении мер по обеспечению качественного решения поставленных задач.

Анализ исследований и публикаций. Влияние различных факторов на устойчивость морально-психологического состояния личного состава находит отражение в работах военных ученых-философов, психологов, педагогов. Среди них работы и публикации Ф. А. Арзамасова [1], А. М. Тютченко [2], А.М. Касьянова [3], С. Д. Джупказиева [4], А. А. Прибыткова [5] и др.

Цель статьи – всестороннее изучение и учет факторов, оказывающее влияние на уровень морально-психологического состояние личного состава при выполнении служебно-боевых задач по охране Государственной границы.

Изложение основного материала.

Условно выделяются три следующие группы факторов, от которых непосредственно в той или иной форме и степени зависят уровень МПС и степень готовности личного состава к выполнению поставленных перед ним служебно-боевых задач: общезначимые – объективные факторы, присутствующие постоянно; специфические – факторы, обусловленные специфическими особенностями и характером несения пограничной службы (пограничная охрана сухопутных участков государственной границы, береговая охрана, пограничный контроль); внутренние – факторы, обусловленные индивидуально-личностными и коллективно-групповыми особенностями пограничников и воинских коллективов [1, с. 43].

Влияние различных факторов на МПС личного состава является неравнозначным. Одни факторы воздействуют постоянно, не исчезая в никуда и не появляясь ниоткуда, независимо от того, в каких условиях воинский коллектив Пограничной службы Комитета национальной безопасности Республики Казахстан (далее – ПС КНБ РК) находится и какие решает задачи. К примеру, социально-политический фактор воздействует на личный состав и его состояние постоянно, поскольку задачи, решаемые пограничниками, в любом случае выражают интересы общества, государства, которому они служат, политике и идеологии, которую они проводят.

Другие факторы могут появляться и исчезать на определенном этапе деятельности пограничников и наряду с другими оказывать воздействие на МПС воинских коллективов. Например, при нахождении корабля в море на состояние личного состава существенное влияние оказывают погодные условия (штормовая погода, снежные заряды, обледенение, ограниченная видимость и т. д.), круглосуточное несение специальных вахт, что может вызывать состояние переутомления, потери бдительности и т. д. По прибытии корабля с моря влияние таких факторов становится малозначимым или они полностью исчезают.

К общезначимым относятся факторы: социально-политический; материально-технический; бытовой и фактор, связанный с воинской деятельностью.

Под социально-политическим фактором следует понимать политические, социальные и экономические процессы, происходящие в обществе, а также нравственные ценности и нормы, оказывающие влияние на МПС личного состава и качество выполнения служебно-боевых задач. Это выражается в осознании пограничниками принадлежности своему Государству, обществу, согласии с той политикой, взглядами, идеологией, нравственными ценностями,

которые они проповедуют. Осознанность проявляется в идеях и чувствах патриотизма, воинского долга, уверенности или неуверенности в справедливости деятельности и т. д. Эти идеи и чувства выступают на передний план, особенно в неблагоприятной ситуации и в период выполнения боевых задач, и существенным образом сказываются на МПС личного состава.

Говоря о влиянии социально-политического фактора на МПС пограничников, нельзя не затронуть вопрос о воздействии на него проводимой государственной идеологии, которая является фактором, определяющим направленность деятельности, формирующим мировоззрение и выполняющим функции нравственного ориентирования личности и стимулирования поведения [1, с. 46]. Политическое состояние общества и Государства непосредственно влияет на МПС пограничников, и в первую очередь – на мотивационную сферу его деятельности. Мировоззренческая свобода обуславливает наличие в воинских коллективах ПС КНБ РК военнослужащих, зачастую имеющих противоречивые моральные установки, идеалы и принципы, самые различные политические, религиозные убеждения и взгляды, но обязанных силой закона выполнять единые служебно-боевые задачи. Это может приводить к противоречиям и конфликтам в воинских коллективах, существенно затрудняя процесс формирования благоприятного МПС подчиненных. Следствием же изменчивой социально-политической ситуации в стране является изменение отношения пограничников к воинской службе в целом, к решению конкретных задач охраны Государственной границы. Таким образом, только осознанное отношение пограничников к воинской службе и понимание ими социально-политических процессов, происходящих в стране, позволят формировать устойчивое МПС личного состава и поддерживать его на высоком уровне.

История войн изобилует поучительными примерами влияния материально-технического обеспечения на боеспособность личного состава, его МПС. Здесь материально-технический фактор рассматривается как предпосылка обеспечения высокой боеготовности и МПС, что существенным образом сказывается на качестве решения задач по охране Государственной границы, поскольку такие элементы боеготовности, как состояние вооружения и технических средств, уровень боевой и специальной подготовки (когда отсутствие материально-технической базы не позволяет готовить высококлассных специалистов), боевая слаженность воинских коллективов ПС КНБ РК прямо или косвенно обусловлены состоянием материально-технического обеспечения [1, с. 49]. Материально-технический фактор является основополагающим и в обеспечении высокого МПС личного состава, в устранении социальных конфликтов, имеющих место в воинских коллективах, и в целом в войсках, поскольку кризисное состояние экономики, резкое падение промышленного производства, недостаточное финансирование нужд Пограничной службы привели к серьезному ухудшению материально-технического обеспечения Департаментов ПС КНБ РК и их подразделений. На этой основе у пограничников подрывается вера в силу и надежность своего оружия и технических средств, появляется боязнь их использования. Моральный и физический износ оружия и технических средств, недостаток

горюче-смазочных материалов не позволяют руководителям в полном объеме решать вопросы боевой и морально-психологической подготовки, приблизить условия ее проведения к реальным. Это, в свою очередь, исключает возможность высокой военно-профессиональной выучки личного состава, в том числе морально-психологической готовности действовать в условиях обстановки.

Существенное влияние на МПС оказывает военно-профессиональный фактор, который предъявляет определенные требования к физическим и психическим данным пограничников, воинских коллективов, к уровню их профессиональной подготовленности, что в свою очередь обуславливает особенности их МПС, степени уверенности в своих действиях. Так, опыт практической деятельности ПС КНБ РК показывает, что профессионально подготовленный пограничник всегда чувствует себя намного увереннее, нежели личный состав на начальном этапе своей службы [2, с. 112].

Влияние бытового фактора на МПС личного состава характеризуется целым рядом показателей, отражающих материальный уровень жизни пограничников. Воинские уставы, руководящие документы, регламентирующие уклад воинской жизнедеятельности, следующим образом определяют эти показатели: условия размещения личного состава; организация и качество питания; обеспеченность пограничников вещевым довольствием; условия для физического развития; организация культурного досуга личного состава; уровень медицинского обслуживания и др. Качество бытового обеспечения существенно влияет на МПС пограничников всех категорий. Возросшие трудности и серьезные проблемы бытового характера вызывают социальную напряженность и неудовлетворенность существующим положением в сфере бытового обеспечения жизнедеятельности пограничников. Здесь, как ни в какой другой сфере, личный состав реально ощущает отношение общества к себе.

Наряду с общезначимыми имеют место факторы, определяемые спецификой воинской деятельности, характером выполняемых задач. Одним из таких факторов является специфика пограничной службы. Принадлежность тем или иным направлениям служебно-боевой деятельности своеобразно сказывается на МПС пограничников и воинских коллективов (пограничная охрана на сухопутных участках, пограничный контроль, береговая охрана). Характер выполняемых задач существенно влияет на состояние личного состава, что накладывает отпечаток на качество их выполнения. Очевидно, что по-разному чувствует себя пограничник, решая задачи в море, в горячих точках, в различных климатических условиях и т. д. [5, с. 54].

Например, для личного состава Департамента Пограничной службы по Мангистауской области (береговой охраны) специфическими факторами, влияющими на МПС, являются особенности несения пограничной службы на морских (речных, озерных) участках, условия корабельной жизнедеятельности и др. Пребывание на корабле зачастую вызывает ощущение изоляции, что порождает чувство тревоги, замкнутости, угнетенное настроение. При длительном нахождении в море отдельные военнослужащие часто жалуются на головные боли, усталость и эмоциональную подавленность. Особенно сильно влияют на состояние воинских коллективов кораблей климатические условия

несения службы – штормовая погода, туманы, снежные заряды, обледенение и т. п. Эти факторы способны вызвать у личного состава чувство страха, тревоги за свою жизнь, а в условиях морской болезни появляется чувство безразличия[6].

Это далеко не все факторы, связанные с особенностями пограничной службы, оказывающие существенное влияние на МПС воинских коллективов и качество выполнения поставленных перед ними задач. В зависимости от условий обстановки, характера решаемых задач могут проявляться и новые специфические факторы.

Существенное воздействие на МПС пограничников оказывают внутренние факторы, характеризующиеся личностными и коллективно-групповыми аспектами, а именно: межличностные взаимоотношения, которые представляют собой своеобразную «сеть» связей, объединяющих пограничников чувством уважения, товарищества, дружбы, признания авторитета и взаимной ответственности. Это позиция пограничника по отношению к каждому из своих товарищей, когда взаимоотношения в коллективе регулируются требованиями уставов, инструкций, существующими традициями, нормами и правилами поведения; уставной порядок в подразделениях ПС КНБ РК, поддерживающий строгую организацию, способствующий качественному управлению воинским коллективом, дисциплинирующий пограничников, устанавливающий между ними взаимоотношения строго в соответствии с требованиями устава и общечеловеческих норм, что способствует формированию у личного состава морально-психологических качеств, повышению интереса к качественному выполнению поставленных задач; установившиеся функциональные отношения между различными категориями личного состава как по горизонтали, так и по вертикали. Взаимоотношения по горизонтали – это взаимоотношения между пограничниками, занимающими одинаковое служебное положение. Особенность этих отношений может складываться вследствие различных сроков службы отдельных членов коллектива, неодинакового уровня профессиональной квалификации и т. д., что, как показывает практика, ведет к нарушению функциональных связей, следовательно, к сбою функционирования воинского коллектива как системного образования. Взаимоотношения по вертикали характеризуют отношения начальников и подчиненных и проявляются в способности и умении руководить своими подчиненными, а также в личностных качествах тех и других. Например, руководители (начальники) подразделения, имея плохое настроение, в резкой форме давали указания и распоряжения, что не замедлило сказаться на настроении подчиненных. Отступление руководителя и отдельных подчиненных от выполнения служебных обязанностей тоже соответствующим образом сказывается на МПС всего коллектива, выполнении им функциональных обязанностей и отношении к руководителю [3, с. 28].

В качестве примеров можно привести и другие факторы – такие, как отрицательный настрой офицеров на выполнение задачи, разрыв в отношениях между офицерами и подчиненными, неуверенность в действиях руководителя, отсутствие уставных требований, проявление элементов панибратства во

взаимоотношениях и др. В зависимости от множества обстоятельств эти факторы могут доминировать, ослабевать или совсем исчезать по мере того, как условия, их порождающие, будут реализовываться.

Выводы и перспективы для дальнейших исследований. Таким образом, МПС пограничников, воинских коллективов ПС КНБ РК зависит от множества факторов, способных воздействовать постоянно или временно, вызывая при этом определенные изменения. Знание и учет всех факторов являются весьма важными при изучении и оценке реального состояния личного состава, поскольку упущение какого-либо из них может повлечь за собой ошибочный вывод о реальном МПС подчиненных, а это может повлиять на качество выполнения поставленной задачи.

СПИСОК ЛИТЕРАТУРЫ

1 Арзамасов Ф.А. Управление морально-психологическим обеспечением оперативно-служебной деятельности пограничных органов: монография/ Ф.А. Арзамасов, О.М. Корольков, В.И. Оленченко. – М.: СПб, 2017.– С.52-54.

2 Тютченко А.М. Системный анализ прогнозирования и путей формирования морально-психологического состояния военнослужащих. Системная психология и социология. 2012. № 5. С. 108-120.

3 Касьянов А. М. Основы теории и практики морально-психологического обеспечения в пограничных органах: учебно-методическое пособие / А.М. Касьянов, Р.А. Дьяченко, О.Г. Максименко, П.П. Фоменко; под общ. ред. А.М. Касьянова. – М.: [б.и.], 2020. – 247 с.

4 Джупказиев С. Д. Морально-психологическое обеспечение служебно-боевой деятельности Пограничной службы КНБ Республики Казахстан: учебник / С.Д. Джупказиев, С.С. Дидковский. И.П. Рогозин, Ж.Т. Байкенова, Н.М. Кудро, Н.М. Керимбаев, А.И. Копистира; под общ. ред. С.Д. Джупказиева – Алматы: ПА КНБ РК, 2021. – 326 с.

5 Прибытков А.А. Научно-педагогические основы морально-психологического обеспечения служебной и боевой деятельности ПС КНБ РК: дисс...доктора философии (PhD). – Алматы. 2019. – 202 с.

6 Керимбаев Н.М. Историко-педагогический анализ становления и этапы развития морально-психологического состояния личного состава. – Алматы: «Шекара», 2021, № 2. С. 115– 122.

REFERENCES

1 Арзамасов Ф.А. Управление морально-психологическим обеспечением оперативно-служебной деятельности пограничных органов: монография/ Ф.А. Арзамасов, О.М. Корольков, В.И. Оленченко. – М.: СПб, 2017. – С.52-54.

2 Тютченко А.М. Системный анализ прогнозирования и путей формирования морально-психологического состояния военнослужащих. Системная психология и социология. 2012. № 5. С. 108-120.

3 Касьянов А. М. Основы теории и практики морально-психологического обеспечения в пограничных органах: учебно-методическое пособие / А.М. Касьянов, Р.А. Дьяченко, О.Г. Максименко, П.П. Фоменко; под общ. ред. А.М. Касьянова. – М.: [б.и.], 2020. – 247 с.

4Джупказиев С. Д. Морально-психологическое обеспечение служебно-боевой деятельности Пограничной службы КНБ Республики Казахстан: учебник / С.Д Джупказиев, С.С Дидковский. И.П. Рогозин, Ж.Т. Байкенова, Н.М. Кудро, Н.М. Керимбаев, А.И Копистира; под общ. ред. С.Д. Джупказиева – Алматы: ПА КНБ РК, 2021. – 326 с.

5Прибытков А.А. Научно-педагогические основы морально-психологического обеспечения служебной и боевой деятельности ПС КНБ РК: дисс...доктора философии (PhD). – Алматы. 2019. – 202 с.

6 Керимбаев Н.М. Историко-педагогический анализ становления и этапы развития морально-психологического состояния личного состава. – Алматы: «Шекара», 2021, № 2. С. 115– 122.

**Н.М.КЕРІМБАЕВ, А.С.БАШЧИКУЛОВ
ЖЕКЕҚҰРАМНЫҢМОРАЛЬДЫҚ-
ПСИХОЛОГИЯЛЫҚЖАҒДАЙЫНЫҢДЕҢГЕЙІНЕӘСЕРЕТЕТІННЕГІЗГІФАК
ТОРЛАР**

Қазақстан Республикасы ҰҚК Шекара академиясы

Мақалада жеке құрамның моральдық-психологиялық жағдайының дәрежесіне қатты әсер ететін факторлардың мінездемесі ұсынылады. Бөлімше басшыларына әскери ұжымның моральдық-психологиялық климатына әсер ететін факторларды ескере отырып тұрақты түрде ұстау ұсынылады, өйткені жеке құрамның жағдайы нақты міндеттерін орындау сапасына тікелей әсер етеді.

**N.M. KERIMBAEV, A.S. BASHCHIKULOV
THE MAIN FACTORS AFFECTING THE LEVEL OF MORAL AND
PSYCHOLOGICAL STATE OF PERSONNEL**

Border Academy of the National Security Committee of the Republic of Kazakhstan

The article presents the characteristics of factors that have a significant impact on the level of moral and psychological state of personnel. Recommendations are offered to the heads of units to maintain a stable moral and psychological climate in the military team, taking into account the factors affecting its condition, since knowledge and consideration of all factors are very important when studying and assessing the real state of personnel, and also affect the quality of the task.

УДК 159.955

**А.Б. ЖАУЕН¹, А.А. АУБАКИРОВА², И.В. ГРИЦАЙ¹,
А.Ж. ТАУКЕЛОВА³, Ф.Қ. ИМАНҒАЛИ³**

¹ магистр педагогических наук, преподаватель кафедры социально-педагогических дисциплин Кокшетауского университета им. Абая Мырзахметова, г. Кокшетау;

² магистр педагогических наук, старший преподаватель кафедры социально-педагогических дисциплин Кокшетауского университета им. Абая Мырзахметова, г. Кокшетау;

³ преподаватель кафедры социально-педагогических дисциплин Кокшетауского университета им. Абая Мырзахметова, г. Кокшетау.

ОСОБЕННОСТИ ФОРМИРОВАНИЯ ПРОФЕССИОНАЛЬНОЙ НАПРАВЛЕННОСТИ ЛИЧНОСТИ БУДУЩИХ СПЕЦИАЛИСТОВ

В статье представлены особенности формирования профессиональной направленности личности будущих специалистов. Авторы статьи обращают внимание читателей на обязательный индивидуальный подход, а также максимальное использование всего арсенала педагогических возможностей учебно-педагогического процесса. Считают, что создание психолого-педагогических условий в вузе это один из факторов формирования профессионально-значимых качеств личности будущих специалистов.

Ключевые слова: особенности формирования, профессиональная направленность, личность будущих специалистов.

Введение.

Развитие науки и образования становится неотъемлемой частью повышения конкурентоспособности экономической системы, достойным способом занять место в мировом сообществе.

Переход системы образования из репродуктивной системы в непрерывно развивающуюся систему это процесс вовлечение будущих специалистов в реализацию их собственных образовательных интересов [1]. Данный процесс вписывается в организацию образовательного процесса.

Основная часть.

С каждым год усовершенствуется система образования, появляются новые концепции, выдвигаются требования к современному педагогу, все большее количество ученых-педагогов говорит о подготовке личности будущих специалистов новой формации.

Главным преобразованием современной системы образования является внедрение системы обучения, которая дает возможность не только для предоставления более широкого круга образовательных возможностей, но и выдвигает ряд требований к подготовке личности будущих специалистов нового времени [2].

Усиливаются требования к педагогу, который приходит и в общеобразовательную школу и педагогу, который будет обучать будущих учителей, ведь именно от педагога, от его профессионального и творческого развития зависит каким выйдет личность из общеобразовательной школы.

Проблема профессионального самоопределения человека настолько сложна, что удовлетворительное ее решение не под силу отдельному человеку с самыми благоприятными умственными способностями; она требует разностороннего информационного и организационного обеспечения. И это сможет обеспечить общеобразовательная школа, колледж или ВУЗ.

Профессиональное развитие неотделимо от личностного - в основе и того и другого лежит принцип саморазвития, детерминирующий способность личности превращать собственную жизнедеятельность в предмет практического преобразования, приводящий к высшей форме жизнедеятельности личности - творческой самореализации [3].

Психологическим фундаментом личности будущего профессионала в любой области человеческой деятельности выступают такие базовые характеристики, как личностная направленность, поведенческая гибкость, профессиональная компетентность и профессиональная этика.

Стержнем всего вузовского образования является самосовершенствование на благо общества, а акцент делается на воспитание качеств самостоятельности, творчества, инициативы, долга, ответственности и гуманности.

Одновременно современность заставляет нас уделять самое пристальное внимание проблемам нравственного воспитания и духовного развития личности.

Все большее значение приобретает сейчас не только формирование соответствующей суммы знаний, навыков и умений, но и профессиональной направленности личности, а также создание уже на этапе обучения условий для формирования и последующего раскрытия личности и его профессионального потенциала.

В настоящее время в научной психолого-педагогической литературе большое внимание уделяется гуманизации системы образования и гуманности, как качества неотъемлемого для современного человека [4].

Активно разрабатываются различные модели становления личности. Ученые стремятся выделить из огромного многообразия качеств человека наиболее важные [5].

Современное общество, учитывая, что объем информации увеличился, и она бывает не всегда положительной, предъявляет особые требования к развитию личности, в частности на первый план выходит креативность, самостоятельность, индивидуальность, логика мышления и творческий потенциал.

Педагогическая профессия требует целостной подготовки - человековедческой и специальной. Её своеобразие состоит и в том, что она по своей природе имеет адаптивный гуманистический, коллективный и творческий характер [2].

Педагог – это не просто человек, который учит чему-то или развивает те или иные творческие качества в частности, но и сам является этой творческой личностью.

В связи с этим, проблема профессиональной направленности личности будущих специалистов приобретает особое значение, так как успешность любой технологии обучения опирается на определенный потенциал, основанием которой является уровень обученности и обучаемости (тем или иным дидактическим навыкам и умениям) участников педагогического процесса.

При поступлении в ВУЗ, к сожалению, не учитывается тот комплекс психологических феноменов, который определяет успешность обучения, формирование устойчивой профессиональной направленности каждого будущего специалиста.

В связи с чем выявляем первую необходимую особенность в формировании профессиональной направленности личности будущих специалистов.

Обязательный индивидуальный подход, а так же максимальное использование всего арсенала педагогических возможностей учебно-педагогического процесса, создание и внедрение педагогических технологий, ориентированных не только на повышение уровня знаний будущих специалистов, но и на развитие профессионального самоопределения, т.е. на развитие деятельностно-смыслового единства [3].

Вторая необходимая особенность в формировании профессиональной направленности личности будущих специалистов.

Это когда актуальность учебной проблемы усиливается - когда речь касается вопросов психологической адаптации будущих специалистов в новых социально-экономических условиях и новых системах образования (педагогической и психологической), а также изучение личностных процессов, связанных с проблемой формирования профессионального самоопределения.

Третья необходимая особенность в формировании профессиональной направленности личности будущих специалистов.

Это если к числу проблем относится и психологическое изучение процесса формирования и развития профессиональной направленности личности на этапе профессионального самоопределения, когда выбор направления профессионального развития уже совершен, на этапе обучения в Вузе.

Все вышеперечисленное позволяет оптимизировать процесс обучения в высшей школе и стимулировать регулярную самостоятельную работу будущих специалистов в течение всего периода обучения, что помогает ему выработать навыки самостоятельного поиска информации и аналитического осмысления ее с целью получения новых знаний.

В этой связи следует особо упомянуть о процессах профессиональной социализации, для которых вуз является особой социально-психологической средой для начала формирования этих процессов.

Психолого-педагогические условия вуза являются необходимым условием для формирования профессионально - важных качеств будущих специалистов, и, разумеется, система или технология обучения является немаловажным фактором для начала формирования профессионально значимых качеств личности будущих специалистов и процессов профессиональной социализации [4].

Этому способствует то, что система обучения оптимизирует не только традиционные формы обучения в вузе, но и качественно меняет методические требования к проведению различных форм самостоятельной работы будущих специалистов и других активных форм обучения.

В сегодняшней научно-педагогической литературе и периодике появилось немало публикаций, затрагивающих ту или иную сторону педагогического процесса теперь уже с точки зрения и влияния на них технологии обучения [5].

Нас, в этой связи, заинтересовал вопрос, который касался проблем формирования будущих профессионально важных качеств будущих специалистов и тех психолого-педагогических условий, на основе которых стала внедряться данная технология.

С целью изучения динамики формирования и развития профессиональной социализации при внедрении системы обучения преподавателями кафедры были проведены исследования, в которых приняли участие будущих специалистов, обучающихся по специальности «Педагогика и психология» и «Педагогика и методика начального обучения».

Профессионально-педагогическую идентификацию будущего специалиста предлагаем рассмотреть, как трехмерное образование, где главным компонентом является идентификация в сфере представлений о будущей профессиональной реальности.

Личность реализует себя целостно в деятельности, поступках и взаимоотношениях с окружающим миром. Овладение различными видами деятельности в педагогическом процессе под руководством творческого педагога является основным условием самореализации и самоутверждения, что непосредственно имеет отношение к профессиональной подготовке будущих специалистов.

Таким образом, профессионально-педагогическая идентификация - центральный механизм становления профессиональной и личностной зрелости будущего специалиста, состоящий в правильном выборе профессиональной и личной зрелости, состоящий в правильном выборе своей успешной профессиональной деятельности, которая будет отражать, и воплощать внутреннее единство личности профессионала в современном обществе.

СПИСОК ЛИТЕРАТУРЫ

1 Боязитова И.В., Эркенова М.М. Психологическая помощь в трудных жизненных ситуациях: практика профессиональной деятельности: учебно-методическое пособие. – Пятигорск: ПГУ, 2017. – 198 с.

2 Карпов А.А. Феноменология и диагностика метакогнитивной сферы личности: монография. – Ярославль: ЯрГУ, 2016. – 208 с.

3 Карпов А.А., Карпов А.В. Введение в метакогнитивную психологию: Учебное пособие. – М.: Издательство «МПСУ», 2015. – 512 с.

4 Бакшаева Н.А. Психология мотивации студентов – М.: Логос, 2009. – 184 с.

5 Батаршев А.В. Учебно-профессиональная мотивация молодежи – М.: Академия, 2009. – 192 с.

REFERENCES

1 Boyazitova I.V., Erkenova M.M. Psychological assistance in difficult life situations: the practice of professional activity: a teaching aid. - Pyatigorsk: PGU, 2017. - 198 p.

2 Karpov A.A. Phenomenology and diagnostics of the metacognitive sphere of personality: monograph. – Yaroslavl: YarGU, 2016. - 208 p.

3 Karpov A.A., Karpov A.V. Introduction to metacognitive psychology: Textbook. - M.: Publishing house «MPSU», 2015 - 512 p.

4 Bakshaeva N.A. Psychology of student motivation - M.: Logos, 2009. - 184 p.

5 Batarshhev A.V. Educational and professional motivation of youth - M.: Academy, 2009. – 192 p.

А.Б. ЖАУЕН, А.А. ӘУБӘКІРОВА, И.В. ГРИЦАЙ, А.Ж. ТӘУКЕЛОВА,
Ф.Қ. ИМАНҒАЛИ

БОЛАШАҚ МАМАНДАР ТҰЛҒАЛАРЫНЫҢ КӘСІБИ БАҒЫТТАЛУЫН
ҚАЛЫПТАСТЫРУДЫҢ ЕРЕКШЕЛІКТЕРІ

Абай Мырзахметов атындағы Кокшетау университеті

Мақалада болашақ мамандардың тұлғасының кәсіби бағдарын қалыптастырудың кейбір ерекшеліктері берілген. Мақала авторлары оқырмандардың назарын міндетті жеке көзқарасқа, сондай-ақ оқу-педагогикалық процестің педагогикалық мүмкіндіктерінің барлық арсеналын барынша пайдалануға аударды. Университетте психологиялық-педагогикалық жағдай жасау болашақ мамандардың кәсіби маңызды тұлғалық қасиеттерін қалыптастыру факторларының бірі болып саналады.

A.B. ZHAUEN, A.A. AUBAKIROVA, I.V. GRICAJ, A.ZH. TAUKELOVA,
F.Q. IMANFALI

FEATURES OF THE FORMATION OF THE PROFESSIONAL
ORIENTATION OF THE PERSONALITY OF FUTURE SPECIALISTS

Abai Myrzakhmetov Kokshetau University

The article presents some features of the formation of the professional orientation of the personality of future specialists. The authors of the article draw the attention of readers to the mandatory individual approach, as well as the maximum use of the entire arsenal of pedagogical possibilities of the educational and pedagogical process. It is believed that the creation of psychological and pedagogical conditions at the university is one of the factors in the formation of professionally significant personality traits of future specialists.

АОЖ 355.01

Н.М. КЕРИМБАЕВ¹, А.С. БАШЧИКУЛОВ²

¹ әскери білім беру және қауіпсіздік магистрі, Қазақстан Республикасы ҰҚК Шекараакадемиясы, Алматы қ., e-mail: Nyrlan71k@mail.ru

² (PhD) философия докторы, қауымдастырылған профессор, Қазақстан Республикасы ҰҚК Шекараакадемиясы, Алматы қ.

ӘСКЕРИ ҰЖЫМДАҒЫ ҚОЛАЙЛЫ МОРальДЫҚ-ПСИХОЛОГИЯЛЫҚ АХУАЛ ТҰРАҚТЫ МОРальДЫҚ-ПСИХОЛОГИЯЛЫҚ ЖАҒДАЙДЫ ҰСТАУДЫҢ ШАРТЫ РЕТІНДЕ

Мақалада әскери ұжымда және бағыныштылармен қарым-қатынаста басшылықтың орнымен ролі қарастырылады. Ұжымда моральдық-психологиялық климатты қолайлы жағдай қалыптастыру және қамтамасыз ету жолдары ұсынылады. Басқару органдарының бағыныштыларды басқару әдісі қарастырылады.

Түйінді сөздер: *моральдық-психологиялық климат, әскери ұжым, өзара қарым-қатынас, басшы, басқару әдісі, қалыптастыру.*

Кіріспе. Қазақстан Республикасы Ұлттық қауіпсіздік комитетінің Шекара қызметы (әрі қарай – ҚР ҰҚК ШҚ) бөлімшелерін дамытудың басты міндеттерінің бірі – бұл әскери ұжымда салауатты атмосфераны, қызмет атқаруды үйлесімді және тату ұйымдастыруға, әрбір әскери қызметшінің зияткерлік және адамгершілік әлеуетін ашуға, мемлекеттік шекараны қорғау және күзету бойынша міндеттерді орындау кезінде бірлескен іс-қимылдарға қанағаттануға ықпал ететін оңтайлы тұлғааралық және топаралық байланыстарды құру және қолдау. Өзара әрекеттесу үдерісінде туындайтын қақтығыстар, жеке тұлғалардың бір-бірімен қарым-қатынасы, әрине, әскери ұжымда тұрақсыздандырушы рөл атқарады.

Мәселені (міндетті) қою.

Әскери қызметшілер арасындағы қарым-қатынас үдерісінде әртүрлі моральдық – психологиялық құбылыстар мен үдерістер пайда болады және дамиды: өзара талаптар мен ұсыныстар, тұрақты жалпы өзара бағалау, уайымдау мен жанашырлық, психологиялық бәсекелестік пен жарыс, еліктеу және өзін-өзі растау, бедел – олардың барлығы толық емес тізімі. Олардың барлығы іс-әрекет пен мінез-құлықты ынталандыру, өзін-өзі дамыту және әскери қызметшінің жеке басын қалыптастыру тетіктері. Әскери ұжымның мүмкіндіктері, оның психологиялық климатына байланысты және моральдық атмосфераның сәтті қалыптасуы әскери ұжымның құрылымдық ерекшеліктерін білуді қамтиды.

Соңғы зерттеулер мен басым шығарылымдардың талдауы.

Жеке құрамның және әскери ұжымның моральдық-психологиялық климатын қолайлы жағдай қалыптастыру және қамтамасыз етуі, осыған байланысты сұрақтар әскери ғылым және оқытушы жұмыстарында өз орындарын тапқан. Олардың ішінде Д. К. Абраимов, А. А. Прибытков [1], Ф.А. Арзамасов [2], С. Д. Джупказиев [3] тағыда басқа әскери ғылымдардың жұмыстарында және мақалалдарында ашылып жазылған.

Мақаланың мақсаты.

Әскери тәртіпті және құқықты сақтау мақсатында әскери ұжымның моральдық-психологиялық климатын қолайлы бірінғай қалыптастыру тәсілдеріне ұсыныстарын өңдеу.

Зерттеудің әдістері. Моральдық-психологиялық климат зерттеу, бағалау және қалыптастыру барысында жалпы ғылыми әдістер қолданылады (талдау, синтез, индукция, дедукция, ұқсастық, түйсік, алдыңғы тәжірибеге сүйену), олардың көмегімен әскерлердің моральдық рухының нақты сандық сипаттағы көрсеткіштері және де жеке-ғылыми (осы жағдайда – психологиялық және әлеуметтік) әдістер анықталады, мысалы, жалпы ғылыми әдістерді күшейтетін, әскери қызметшілердің іскерлік, моральдық, психологиялық қасиеттерінің көріністерін қадағалау, құжаттарды зерделеу, сауалдамаларды және сұхбаттарды өткізу, әскери ұжымдардың құрылымын зерделеу, әлеуметтік эксперименттер.

Негізгі материалды мазмұндау (нәтижелер/талқылау).

Моральдық-психологиялық климат – бұл «қызметкерлердің, оның компоненттерінің тұлғааралық қатынастарымен анықталатын және тұрақты топтық ойларда, көңіл-күйлерде, көзқарастарда және сезімдерде көрінетін ұжымның қасиеті» [4].

Моральдық-психологиялық климат – бұл топта басым болатын жеке құрамның тұрақты моральдық және әлеуметтік-психологиялық көңіл-күйі, олар әр түрлі формада көрінеді. Моральдық-психологиялық ахуалдың басты ерекшелігі, ол әскери ұжым ішіндегі барлық факторлардың өзара іс-қимылын біріктіреді: әскери қызметшілердің өзінің кәсіби міндеттеріне қатынасы, әскери ұжымдағы көлденең және тік қатынастар, ресми және бейресми көшбасшылық, сондай-ақ әскери ұжымның барлық әскери қызметшілерінің көңіл-күйі мен психологиялық күтулері, сондай-ақ әскери ұжымның қызметі, басшылар мен көшбасшылық стилі.

Ұжымдағы моральдық-психологиялық климаттың сипатына байланысты, оның әскери қызметшілерге әсері әр түрлі болады: ол қызметке ынталандыруы, көңіл-күйді көтеруі, көңілділік пен сенімділікті шабыттандыруы немесе, керісінше, қысым көрсетіп, белсенділік пен энергияны төмендетуі мүмкін. Әсер ету әсері оң немесе теріс, қолайлы немесе қолайсыз болуы мүмкін. Себебі, моральдық-психологиялық климат әртүрлі эмоционалды көріністерде, қолданыстағы қатынастарды эмоционалды бағалауда көрінеді: «жағымды-жағымсыз», «қызықты-қызықсыз».

Әскери ұжымдардағы моральдық-психологиялық ахуал қолайлы (оң) не қолайсыз (теріс) болуы мүмкін. Қазіргі уақытта әскери ұжымда қолайлы моральдық-психологиялық ахуал жасау және оны қолдау бөлімшелер басшыларының, тәрбие құрылымдары мен кадр жұмысының офицерлерінің, әскери психологтардың жіті назары мен күш-жігеріне айналғанын атап өту қажет.

Кез-келген ұжымның моральдық-психологиялық климатын қалыптастыру үдеріске екі кезеңге бөлуге болады:

Ұжымның дамуының бірінші кезеңінде формальды құрылым басым болады: әскери қызметшілер лауазымдарға сәйкес мінез-құлық стереотиптеріне жүгінеді, бір-біріне қарайды, шынайы сезімдер көбінесе жасырылады, мақсаттары мен жұмыс әдістері бірге талқыланбайды, ұжымдық жұмыс әлсіз көрінеді.

Екінші кезеңде көшбасшының жеке және іскерлік қасиеттерін қайта бағалау орын алады, әріптестер туралы пікір қалыптасады, топ ішінде топтарды қалыптастыру үдерісі басталады, көшбасшылық үшін күрес мүмкін болады. Келіспеушіліктер ашық талқыланады, ұжым ішіндегі қарым – қатынастарды жақсартуға тырысады [5].

Әрбір әскери қызметші осы климатқа сәйкес келетін сананы, қабылдауды, бағалауды және осы әскери ұжым шеңберіндегі «мен» сезімін дамытады. Әскери қызметшілердің бейімделуінен кейін, бейресми құрылым айқын көрінеді, ұжым өз мүшелерінің іс-әрекеттерін үйлестірудің белгілі бір деңгейіне жетеді. Бұл жағдайда пайда болған топтық бірлестік, оң немесе теріс бағытқа ие болуы мүмкін. Бірінші жағдайда, әскери топ өз мүшелерінің ең жақсы іскерлік және адамгершілік қасиеттерін қабылдайды, туындайтын мәселелер іскерлік, белсенді және шығармашылық жолмен шешіледі. Теріс бағдарлау жағдайында әскери ұжымның энергиясының көп бөлігі әртүрлі топтар, бейресми және ресми көшбасшылар арасындағы қақтығыстарға қатысуға, басқа бөлімшелермен қарым-қатынасты анықтауға жұмсалады. Тиісінше, ұжымның тиімділігі төмен деңгейде болады.

Ұжымдардағы қолайлы моральдық-психологиялық ахуалдың маңызды белгілеріне мыналар жатады: бөлімше ішіндегі өзара іс-қимылды тиімді дамытуға негізделген ұжымдық жұмыстың жоғары өнімділігі; әскери қызметшілер арасындағы тілектестік қарым-қатынас, жеке дұшпандық көріністерінің болмауы, өзара түсіністік, сындардың конструктивтілігі және тілектестігі; басшы тарапынан өз бағыныстыларына тым қатты қысымның болмауы, жеке мысал мен сенімді негіз ретінде пайдалану; өз бағыныстыларына тәрбиелік ықпал ету; бүкіл ұжымның инновацияларға оң көзқарасы, сондай-ақ инновацияларға байланысты психологиялық кедергілерді сындарлы түрде жеңу.

Жетекшінің тұрақты және қатал қысымын сезіне отырып, бағынышты адам жетекшінің позициясын өзіне қарсы қабылдай алады, бірақ оның психологиялық нәтижесі теріс болады, бұл қызметтік және жауынгерлік қызметтің соңғы нәтижелеріне әсер етеді. Ұжымдағы моральдық-психологиялық климаттың сапасы, әр әскери қызметшінің күш-жігері мен үлесіне байланысты, бірақ жағымды моральдық-психологиялық климатты қалыптастыруда жетекші рөл жетекшіге тиесілі. Жетекшінің мінез-құлқы, оның көшбасшылық стилі, оның санасында белгілі бір көзқарастардың басым болуы, оған сеніп тапсырылған бөлімшеде қолайлы немесе қолайсыз моральдық-психологиялық климатты қалыптастырудың бастапқы нүктесі болып табылады [1, 151 б.].

Жетекшінің бағыныштылармен қарым-қатынасының түріне қатысты бастапқы көзқарастар өте маңызды, олардың ішінде біз үш негізгі нәрсені бөліп көрсетеміз: объективті, айыптау және қорғаныс (өзін-өзі айыптау). Бағыныштылармен қарым-қатынасқа объективті көзқараспен жетекші әскери ұжымда қалыптасқан жағдайдың маңызды жақтарына назар аударады және өзінің рөлі мен қатысуын, сондай-ақ әр әскери қызметшінің ұжымдағы рөлі мен қатысуын объективті бағалауға тырысады. Жетекшінің мұндай объективті көзқарасы, ұжымда қолайлы моральдық-психологиялық климатты қалыптастыруға және қолдауға ықпал етеді. Бағыныштылармен қарым-қатынасқа, айыптау кезінде жетекші жауапкершіліктен жалтаруға, әріптестерінің немесе бағыныштыларының кемшіліктерін айыптауға тырысады, бұл жетекші рөлін орындау үшін қажетті жеке қасиеттердің жоқтығының көрсеткіші болып табылады. Жетекшінің мұндай көзқарасы ұжымдағы моральдық-психологиялық ахуалды нашарлататыны сөзсіз.

Бағыныштылармен қарым-қатынасқа, қорғаныстық (өзін-өзі айыптаушы) орнату кезінде жетекші қалыптасқан жағдайға өзін жалғыз кінәлі деп есептей отырып, жеке құрамның кінәсін толығымен алып тастайды. Бұл жағдайда екі нұсқа мүмкін: а) өзінің қателігін мойындау, оны түзету үшін психологиялық тұрғыдан жетекшінің беделінің өсуіне және моральдық-психологиялық климаттың нығаюына ықпал етеді; б) егер жетекші объективті себептерге қарамастан әрдайым кінәлі болса, онда бұл беделдің жоғалуына, ұжымда бейресми жетекшілердің пайда болуына әкеледі. Жетекшінің мұндай көзқарасы ұжымда қолайлы моральдық-психологиялық климатты қалыптастыруға және қолдауға ықпал етпейді. Жетекші бірлескен қызметтің сәттілігін арттыру үшін әртүрлі эмоционалды сәттерді қолдануды ұмытпауы керек [3, 214 б.].

Әскери ұжымның моральдық-психологиялық ахуалын тұрақсыздандыратын бірнеше негізгі факторлар ерекшеленеді: тұрақсыздық, ертеңгі күнге сенімсіздік; «тігінен» күрделі қатынастар (жоғары басшылықпен және бағыныштылармен); материалдық ынталандыруға қанағаттанбаушылық; психологиялық шиеленіс пен үрейдің жоғары деңгейі, күйзелістерден қатты шаршау; жекелеген әскери қызметшілердің моральдық-психологиялық үйлесімсіздігі. Жетекші және оның әскери ұжымдағы қарамағындағылар, моральдық-психологиялық ахуалды нашарлататын іс-әрекеттер мен іс-қимылдардан бірдей дәрежеде аулақ болуға тиіс. Ұжымдағы немесе оның бөлімшесіндегі қолайлы моральдық-психологиялық ахуалға зиян келтіретін іс-әрекеттер мен іс-қимылдарға: басшылардың бұйрықтарын, шешімдері мен іс-әрекеттерін талқылауды; қауесеттерді, өсектерді

және күмәнді сипаттағы басқа да тексерілмеген ақпаратты таратуды; әріптестерге біржақты және объективті емес көзқарасты; бастықтың алдында кінә қоюды, өзіне ерекше қарауға және лайықсыз артықшылықтарға шағымдарды жатқызған жөн; орындалуы күмән тудыратын уәделер; жағымпаздық, екіжүзділік, ашуланшақтық, өтірік пен айла-амалдың көріністері; оның маңыздылығы мен кәсіби мүмкіндіктерін асыра көрсету және тағы басқалар.

Әскери қызметшілердің психологиялық жайлылығы мен эмоционалды жағдайы көбінесе жетекшінің мінез-құлқы мен жеке қасиеттерімен анықталады. Ол өзіне сеніп тапсырылған ұжымда тыныш және өнімді моральдық-психологиялық ахуал қалыптастыра алады немесе бағыныштыларының өмірін төзбейтін ете алады. Әскери ұжымда қолайлы моральдық-психологиялық ахуал қалыптастыруда басшылық стилі маңызды рөл атқарады.

Стиль, оның интеллектуалды және психологиялық ерекшеліктерімен анықталатын жетекшінің жеке іс-әрекетін сипаттайды. Сондықтан стиль жетекшіге басқарушылық мәселелерді шешудегі, персоналды тиімді басқарудағы ойлау, мінез-құлық және іс-әрекеттің типтік тәсілі деп айта аламыз [6]. Қолданылатын тәсілдер мен әдістерге байланысты басшылықтың 3 түрі бөлінеді: авторитарлық, демократиялық, либералды.

Авторитарлық (немесе директивалық, диктаторлық) басқару стилі көшбасшының автократияға деген ұмтылысында, жалғыз шешім қабылдауында көрінеді және белгілі бір жағдайларда авторитарлық көшбасшының түрін қатал, жансыз және жиі әділетсіз етеді. Авторитарлық көшбасшылық стилі бұйрықтар, өкімдер, нұсқаулар түрінде берілген қатаң және біржақты талаптарға негізделген. Ол қатаң жалғыз шешім қабылдаумен («демократия аз деңгейде»), жазалау қаупімен жұмыстың орындалуын үнемі қатаң бақылаумен («барынша бақылау»), әскери қызметшіге жеке тұлға ретінде қызығушылықтың болмауымен сипатталады.

Басқарушылық шешімдер мәселені талқылау, әскери қызметшілердің пікірлері мен бастамаларын есепке алу («барынша демократия») негізінде қабылданатын басқарудың демократиялық (немесе ұжымдық) стилі, қабылданған шешімдердің орындалуын басшы да, әскери қызметшілердің өздері де («барынша бақылау») басшы әскери қызметшінің жеке басына, олардың мүдделерін, қажеттіліктерін, ерекшеліктерін есепке алуға қызығушылық танытады және тілектестік көңіл бөледі. Басшылықтың либералды (немесе бейтарап, орта бағытты ұстану) стилі, бір жағынан, «барынша демократиямен» сипатталады (барлығы өз ұстанымдарын білдіре алады, бірақ нақты есепке алуға, ұстанымдарды үйлестіруге ұмтылмайды). Екінші жағынан, «бақылаудың төменгі деңгейі» (тіпті қабылданған шешімдер орындалмайды, олардың орындалуын бақылау жоқ, барлығы «өз бетімен» жүреді), нәтижесінде ұйымдастыру және қызмет көрсету нәтижелері әдетте төмен, әскери ұжымдағы психологиялық климат қолайсыз, әскери қызметкерлер арасында өзара іс-қимыл жоқ, өз міндеттерін адал орындауға ынталандыру жоқ. Көшбасшылықтың либералды стилі келесі ерекшеліктермен сипатталады: стратегиялық маңызды шешімдер қабылдаудан аулақ болу; істерге өз кезегімен, өз бетімен жүруге мүмкіндік беру; бағыныштыларды елеусіз бақылау; жауапкершіліктен жалтару үшін шешімдер қабылдаудың ұжымдық тәсілін пайдалану; сынға бей-жай қарау [2, 76 б.].

Стильдің нақты көрінісі көшбасшы мен бағыныштылар арасындағы қалыптасқан қатынастарға, шешілетін мәселенің құрылымы мен күрделілігіне және басшының лауазымдық өкілеттіктерінің мазмұнына байланысты. Көшбасшылық стилін қалыптастыруда шешуші рөлді көшбасшының жеке, басқарушылық тұжырымдамасы алады, яғни оның бағыныштыларға әсер етудің әртүрлі әдістеріне субъективті қатынасы және олардың тиімділігін бағалаудың жеткіліктілік дәрежесі алады [7]. Әскери қызметші әрқашан жан жылуына, тілектестік пен ықыласқа, қамқорлық пен сезімталдыққа оң жауап береді. Белгіленген эмоционалды байланыс кейде жүздеген нұсқаулар мен ондаған жазбаша бұйрықтарға қарағанда әлдеқайда тиімді. Қажетті нәтижеге қол жеткізу үшін, эмоционалды өзара түсіністікпен қамтамасыз етілген жұмсақ сұраныс болуы мүмкін. Қолайлы моральдық-психологиялық ахуал – ҚР ҰҚК ШҚ әскери ұжымының қызметтік және жауынгерлік қызметі тиімділігінің аса маңызды шарттарының бірі. Басшының жоғары кәсіби құзыреттілігі құрметке ие және әскери қызметкерлер мен бүкіл әскери ұжым үшін үлгі болып табылады.

Қорытынды/тұжырым. Әскери ұжымның қолайлы моральдық-психологиялық климаты – бұл әскери қызметшілердің тұрақты, моральдық және әлеуметтік-психологиялық көңіл-күйі, олардың іс-әрекеттерінің әр түрлі формаларында көрінеді. Басшының мінез-құлқы, оның көшбасшылық стилі, басшының бағыныштыларға қатысты белгілі бір көзқарастарының басым болуы, әскери ұжымда қолайлы моральдық-психологиялық климатты қалыптастырудың бастапқы нүктесі болып табылады.

ӘДЕБИЕТТЕР ТІЗІМІ

1 Абраимов Д. К., Прибытков А. А. Технология формирования морально-психологических качеств. – Алматы: НТ. – 2017. - № 4. С. 149-154.

2 Арзамасов Ф. А. Управление морально-психологическим обеспечением оперативно-служебной деятельности пограничных органов: монография/ Ф.А. Арзамасов, О.М. Корольков, В.И. Оленченко. – М.: СПб., 2017 – С.52-54.

3 Джупказиев С. Д. Морально-психологическое обеспечение служебно-боевой деятельности Пограничной службы КНБ Республики Казахстан: учебник / С.Д Джупказиев, С.С Дидковский, И.П. Рогозин, Ж.Т. Байкенова, Н.М. Кудро, Н.М. Керимбаев, А.И Копистира; под общ. Ред. С.Д. Джупказиева – Алматы: ПА КНБ РК, 2021. – 326 с.

4 Зарубина Е. В. Профессиональная этика сотрудников ОВД. Словарь / Е.В. Зарубина. Екатеринбург: Уральский юридический институт МВД России, 2012. С. 53.

5 Гольдштейн Г.Я. Основы менеджмента: Учебное пособие, изд 2-е, дополненное и переработанное. Таганрог: Изд-во ТРТУ, 2003. -230с.

6 Кабушкин Н.И. Основы менеджмента: Учеб. Пособие-5-е изд., стереотип. - Мн.: Новое знание, 2002. С. 241.

7 Керимбаев Н. М. Теоретические основы морально-психологического состояния: Учебное пособие. – Алматы: ПА КНБ РК, 2021. – С. 29-34.

REFERENCES

1 Abraimov D. K., Pribytkov A. A. Tekhnologiya formirovaniya moral'no-psihologicheskikh kachestv. – Almaty: NT. – 2017. - № 4. S. 149-154.

2 Arzamasov F. A. Upravlenie moral'no-psihologicheskim obespecheniem operativno-sluzhebnoj deyatel'nosti pogranichnyh organov: monografiya/ F.A. Arzamasov, O.M. Korol'kov, V.I. Olenchenko. – M.: SPb., 2017 – S.52-54.

3 Dzhupkaziev S. D. Moral'no-psihologicheskoe obespechenie sluzhebno-boevoy deyatel'nosti Pogranichnoj sluzhby KNB Respubliki Kazahstan: uchebnik / S.D Dzhupkaziev, S.S Didkovskij, I.P. Rogozin, ZH.T. Bajkenova, N.M. Kudro, N.M. Kerimbaev, A.I Kopistira; pod obshch. Red. S.D. Dzhupkazieva – Almaty: PA KNB RK, 2021. – 326 s.

4 Zarubina E. V. Professional'naya etika sotrudnikov OVD. Slovar' / E.V. Zarubina. Ekaterinburg: Ural'skij yuridicheskij institut MVD Rossii, 2012. S. 53.

5 Gol'dshtejn G.YA. Osnovy menedzhmenta: Uchebnoe posobie, izd 2-e, dopolnennoe i pererabotannoe. Taganrog: Izd-vo TRTU, 2003. -230s.

6 Kabushkin N.I. Osnovy menedzhmenta: Ucheb. Posobie-5-e izd., stereotip. - Mn.: Novoe znanie, 2002. S. 241.

7 Kerimbaev N. M. Teoreticheskie osnovy moral'no-psihologicheskogo sostoyaniya: Uchebnoe posobie. – Almaty: PA KNB RK, 2021. – S. 29-34.

Н.М. КЕРИМБАЕВ, А.С. БАШЧИКУЛОВ

БЛАГОПРИЯТНЫЙ МОРАЛЬНО-ПСИХОЛОГИЧЕСКИЙ КЛИМАТ В ВОЕННОМ КОЛЛЕКТИВЕ КАК УСЛОВИЕ ПОДДЕРЖАНИЯ СТАБИЛЬНОГО МОРАЛЬНО-ПСИХОЛОГИЧЕСКОГО СОСТОЯНИЯ

Пограничная академия КНБ Республики Казахстан

В статье рассматриваются место и роль руководителя во взаимоотношении с подчиненными и воинским коллективом. Предложены рекомендации по формированию и обеспечению благоприятного морально-психологического климата в воинском коллективе. Раскрываются стили руководства органов управления во взаимоотношении с подчиненными.

N.M. KERIMBAEV, A.S. BASHCHIKULOV

A FAVORABLE MORAL AND PSYCHOLOGICAL CLIMATE IN THE MILITARY COLLECTIVE AS A CONDITION FOR MAINTAINING A STABLE MORAL AND PSYCHOLOGICAL STATE

The NSC Academy of the Republic of Kazakhstan

The article examines the place and role of the leader in the relationship with subordinates and the military team. Recommendations on the formation and implementation of a favourable moral and psychological climate in the military team are proposed. Management and leadership styles in relation to subordinates are revealed.

УДК 355/359

М.А. ШАПАШЕВ

әскери іс және қауіпсіздік магистрі, Қазақстан Республикасы Ұлттық ұланыакадемиясының жедел өнер және моральдық-психологиялық қамтамасыз ету кафедрасының бастығы, аспирант, полковник, Петропавл қ.

КУРСАНТТАРДА КӨПҰЛТТЫ ӘСКЕРИ ҰЖЫМДЫ ТӘРБИЕЛЕУДЕ КӘСІБИ ҚҰЗЫРЕТТІЛІКТІ ҚАЛЫПТАСТЫРУ

Әскери ЖОО курсанттарының көпұлтты әскери ұжымды тәрбиелеуге дайындығын анықтайтын кәсіби құзыреттілігінің мазмұны ашылады. Әскери ұжымның әлеуметтік топтық ерекшеліктерін талдау нәтижелері берілген. Қазақстан Республикасы Ұлттық ұланының көпұлтты әскери жасақтарындағы әскери қызметшілер арасындағы қарым-қатынастың ерекшеліктері көрсетілген.

Түйінді сөздер: оқу процесі, құзыреттілік, көпұлтты әскери ұжым, тәрбие жұмысы, ұлтаралық қатынас.

Әр түрлі елдердің әскерлерінде әскери қызметшінің жеке басын қалыптастыру, оның жауынгерлік қабілетін дамыту және жоғары моральдық рухты сақтау әрқашан басты назарда болды.

Біздің мемлекетіміздің Президенті – Қазақстан Республикасы Қарулы Күштерінің Жоғарғы Бас қолбасшысы Қ. Қ. Тоқаев Қарулы Күштерде, оның ішінде Ұлттық ұланда ХХІ ғасырдың жоғары талаптарына сәйкес келетін мобильді, жоғары жарақтандырылған және дайындалған Отан қорғаушыларды құру мақсатында жүргізіліп жатқан түбегейлі өзгерістерге басымдық береді.

Әскери ЖОО-ның құқықтық тәртіп әскерлерінің офицерлерін даярлау жөніндегі міндеті курсанттардың бойында білімді қалыптастыруға, офицер –

азаматтың жеке басын, өз Отаны-Қазақстан Республикасының патриотын және өзіне жүктелген қызметтік-жауынгерлік міндеттерді саналы және жауапкершілікпен орындайтын кәсіпқойды дамытуға бағытталған. Сонымен қатар, болашақ офицердің оқу жылдарында көпұлтты әскери ұжымды басқаруда жоғары коммуникативтік қабілеттері, дағдылары мен дағдылары қалыптасуы тиіс. Ортақ мақсаттар мен міндеттер, бірыңғай басқару, бірлескен қызмет, Ел идеологиясының маңыздылығы мен әсерін айқындайтын көпұлтты бөлімшелердің жеке құрамын біріктіруде цементтеуші факторлар ретінде әрекет етеді, әскери қызметшілер арасында достық пен жолдастық қарым-қатынас орнату үшін қолайлы жағдайлар жасайды [1].

Зерттелетін мәселе болашақ офицердің көпұлтты әскери ұжымды тәрбиелеудегі құзыреттілігін қалыптастырумен тығыз байланысты деген қорытынды жасауға болады. Оны талдауға кірісе отырып, біз осы мәселені сипаттайтын негізгі ұғымдарды ашамыз.

Психологиялық-педагогикалық әдебиеттерде «құзыреттілік» ұғымы белгілі бір қызмет түрімен байланысты және С. И. Ожеговтың орыс тілінің түсіндірме сөздігіне сәйкес «кез-келген саладағы хабардарлық, бедел», ал «құзыреттілік» келесі мағынаға ие: «өкілеттіктер шеңбері, кез-келген адамның, органның құқықтары, мәселелер шеңбері, біреудің қарауындағы істер» [2]. Олар бірін-бірі толықтыратын және өзара тәуелді ұғымдар: құзыреті (құзыреті) жоқ құзыретті адам оларды толық көлемде және әлеуметтік маңызды аспектілерде жүзеге асыра алмайды. А. С. Белкиннің қарастырылып отырған категорияларды ұқсас түсінуіне сүйене отырып, құзыреттілікті адамның қолында болатын жиынтық ретінде, ал құзыреттілікті-ол иеленетін жиынтық ретінде сипаттай отырып [3], қалыптасқан құзыреттілікті жеке тұлға өмірдің әртүрлі жағдайларында, соның ішінде игерілген дағдыларды қолдану қабілетін игерген кезде ғана қарастыруға болады деген қорытындыға келеміз. кәсіби.

Әскери бөлімдер мен әскер құрамаларының жоғары жауынгерлік әзірлігін қолдаудың ажырамас құрамдас бөлігі жеке құраммен тәрбие жұмысы жүйесі болып табылатынын ерекше атап өткен жөн. Бұл жүйенің негізі әрқашан өз Отанына қызмет ету, әскери борышқа, қазақстандық армия мен Ұлттық ұланның рухани және жауынгерлік дәстүрлеріне адалдық идеясы болды. Ал бұл идеяның басты тасымалдаушысы өз қарамағындағыларды оқытуға және тәрбиелеуге жауапты, оларда Отанға, оның өткені мен бүгініне деген сүйіспеншілік пен құрмет сезімін, Ұлттық ұланға тиесілілігі үшін мақтаныш сезімін қалыптастыратын қазақстандық офицер болып табылады.

Елдегі құқықтық тәртіпті қамтамасыз етудің қазіргі жай-күйі және Қазақстан Республикасының Ұлттық ұланына заңға сәйкес жүктелген қызметтік-жауынгерлік міндеттердің орындалуы бағынысты әскери қызметшілерді идеологиялық тәрбиелеу жөніндегі командирлердің (бастықтардың) және басқа да лауазымды адамдардың тиімді қызметіне, оларда кәсіби даярлықтың жоғары деңгейін және күшті әскери тәртіпті қалыптастыруға, қалыптасып жатқан қызметтік-жауынгерлік міндеттердің кез келген жағдайында қабілеттілігіне тікелей байланысты-мемлекеттік мүдделерді қарулы қорғау жөніндегі өзінің конституциялық борышын орындау, қоғамдық және әскери қауіпсіздікті қамтамасыз ету.

Болашақ офицердің әскери ЖОО оқу кезеңінде алатын жоғары кәсіби-адамгершілік қасиеттерінің, теориялық және практикалық дайындығының, сондай-ақ орындаушылық және шығармашылық міндеттерді шешу қабілетінің болуы ғана курсанттардың әскери ұжымдарда тиісті моральдық-психологиялық ахуал жасау бойынша кәсіби білімдерін, іскерліктері мен дағдыларын қалыптастыруға ықпал ететіні анық Барлық қызметтік-жауынгерлік міндеттерді орындау үшін қажетті Ұлттық ұлан [4].

Әскери ЖОО-ның білім беру процесі тәрбие мәселелері қолбасшылықтың, әскери педагогтардың, оқу бөлімшелерінің командирлерінің үнемі назарында және бақылауында болатындай етіп құрылады. Қазіргі уақытта әскери ЖОО-дағы білім беру процесінің маңызды міндеті курсанттардың болашақта көпұлтты әскери ұжымдарды тәрбиелеуге мүмкіндік беретін адамгершілік-патриоттық қасиеттерін қалыптастыру болып табылады. Бұл мәселені шешу адамгершілік-патриоттық, құқықтық және азаматтық, адамгершілік, кәсіби және физикалық сияқты білім беру бағыттарының мазмұнын әзірлеумен байланысты. Аталған білім беру бағыттарының мәнін ескере отырып, автордың пікірінше, болашақ офицерлер әскери университеттердің қабырғасында оқып, ұлтаралық қарым-қатынас қағидаттарына негізделген білім алады, мысалы:

- әскери ұжымдарда қызмет өткеретін түрлі ұлт өкілдерінің теңдік қағидаты;

- әртүрлі ұлттардың әскери қызметшілеріне деген ізгі ниет, гуманистік моральдың жалпыадамзаттық нормаларын қалыптастыру;

- әскери қызметшілерді Отанның, Қазақстан халқының мәдени құндылықтары, тарихы мен дәстүрлері жүйесіне баулу;

- этностардың ұлттық салт-дәстүрлеріне толерантты қатынасты қалыптастыру жөніндегі шаралардың жүйелілігі мен кешенділігі.

Астана қаласында орналасқан Қазақстан Республикасы Ұлттық ұланының әскери бөлімдерінің бірінде әскери ұжымның әлеуметтік-психологиялық сипаттамасын зерттеу авторы жүргізген зерттеулер әскери ұжымдардың мынадай құрылымдық құрамдас бөліктерін көрсетеді. Олар осындай топтарға бөлінеді:

- ұлттық белгі бойынша – қазақтар-55%, орыстар - 15%, белорустар – 7%, украиндар - 5%, татарлар - 4%, өзбектер - 4%, әзірбайжандар - 4%, немістер - 3%, басқа ұлт өкілдері - 3%.

- жасы бойынша: 18 жастан 20 жасқа дейін-65%; 20 жастан 23 жасқа дейін-35%;

- білім деңгейі бойынша: жалпы орта білім-75%; техникалық немесе өзге де кәсіптік білім-20%; жоғары білім – 5%;

- білім алған жері бойынша: қалада – 45%; ауылдық жерде – 55%.

- отбасылық жағдайы бойынша: үйленгендер (азаматтық некеде) – 15%; бойдақтар – 85%.

- отбасы құрамы бойынша: толық отбасылардан-55%; толық емес отбасылардан-35%; жетімдерден-10%.

Көріп отырғаныңыздай, әскери ұжымды басқару кезінде әскери университеттің түлектері оның күрделі құрылымдық ерекшеліктерін ескеруі керек, олардың бірі, әсіресе маңыздыларының бірі-ұжымның көпұлттылығы.

Осы зерттеудің нәтижелеріне сүйене отырып, біз көпұлтты әскери ұжымдардағы әскери қызметшілер арасындағы қатынастардың ерекшеліктерін тізімдейміз:

- біріншіден, әскери ұжымның қызметтік-жауынгерлік міндеттерді ойдағыдай орындаудағы жетістігі көбінесе онда құрылған моральдық-психологиялық ахуалға, әскери қызметшілер арасындағы қалыптасқан қатынастарға байланысты;

- екіншіден, Ұлттық ұланның әскери қызметшілері орындайтын міндеттердің күрделілігі әскери қызметшілер арасындағы тиімді өзара іс-қимылды талап етеді. Бұл дегеніміз, қызметтік-жауынгерлік міндеттерді орындау жағдайында (жауынгерлік қызмет атқару, кезекшілік, оқу-жаттығу, далалық шығу) әскери қызметшілердің іс-әрекеттері бөлімшенің, топтың, взводтың барлық жеке құрамының өзара келісілген күш-жігерін білдіреді;

- үшіншіден, әскери қызметшілер арасындағы өзара қарым-қатынасты нығайтуға олардың нақты кәсіби міндеттерді шешу жөніндегі бірлескен қызметі үлкен әсер етеді. Бірлескен қызмет, өзара сенім, біртұтастық - әскери қызметшілер арасындағы ұлтаралық өзара іс-қимылды нығайтудың сенімді негізі;

- төртіншіден, сарбаздар бөлімшелеріндегі достық пен әскери жолдастық атмосферасына мықты тұлғааралық байланыстар ықпал етеді.

Осылайша, әскери ұжымды қалыптастырудың бастапқы кезеңінде бұл құндылықтардың органикалық түрде үйлесуі, ажырамас бірлікте әрекет етуі, ұлттық нигилизмді де, ұлттық окшаулануды да жоққа шығаруы маңызды.

Әскери жоғары оқу орындарының профессорлық-оқытушылық құрамының, оқу бөлімшелерінің командирлерінің негізгі міндеті курсанттарды құқықтық тәртіп әскерлерінің болашақ офицерлері ретінде оқыту ғана емес, сондай-ақ әскери ұжымда бірыңғай ұжымға жиналуға және кәсіби міндеттерді орындау кезінде барынша өзара түсіністікке қол жеткізуге мүмкіндік беретін өзге мәдениеттер мен құндылықтардың тасымалдаушыларымен оң әлеуметтік байланыстар орнату саласында олардың құзыреттілігін қалыптастыру болып табылады.

Елімізде тұратын халықтар достығының бастауларын ашып, ұлтаралық қарым-қатынас мәдениетін белсенді түрде қалыптастырып, дәстүрлерге, тілге, өнерге құрметпен қарауға тәрбиелеу керек.

Қазақстан Республикасы Ұлттық ұланы қатарындағы қызмет интернационализмнің шынайы мектебі болуға тиіс.

ӘДЕБИЕТТЕР ТІЗІМІ

1 Матвеев Д. Е. Болашақ офицердің әскери қызметшілердің ұлтаралық қарым-қатынас мәдениетін тәрбиелеуге дайындығын қалыптастыру: реферат. дис. Али канд. пед. ғылымдар: 13.00.08 / Матвеев Денис Евгеньевич. - Чита, 2013. – 23 б.

2 Сөздіктер әлемі. Ожеговтың түсіндірме сөздігі. – [Электрондық ресурс]. - URL: <http://encdic.com/word/n/Nacijsa-13741.html>. жүгінген күні 02.12.21 ж.

3 Белкин А.С. Педагогикалық шеберлік мәселелері. – М.: Педагогика, 1987. – 150 б.

4 Қазақстан Республикасы Ұлттық ұланының жеке құрамымен тәрбие және әлеуметтік-құқықтық жұмысты ұйымдастыру жөніндегі басшылық: Қазақстан Республикасы Ұлттық ұланы Бас қолбасшысының 25.05.2015 ж. № 215 Бұйрығы.

5 Дробижева Л.М. Посткеңестік Ресейдегі ұлтаралық қатынастардың әлеуметтік процестері / Л. М. Дробижева. – М.: жалпыадамзаттық құндылықтар орталығы, 2003. – 376 б.

6 Шапашев М.А., Макаренко В.С. Әскери ұжымдарда ұлтаралық қарым-қатынас мәдениетін қалыптастыру: мәні, мақсаттары, міндеттері. «ЦИТИСЕ» электронды ғылыми журналы № 4 желтоқсан 2021 жыл Мәскеу қ. РФ.

REFERENCES

1 Matveev D. E. Bolashaқ officerдің әскери қызметшілердің ұлтаралық қарым-қатынас мәдениетін тәрбиеуге дайындығын қалыптастыру: referat.dis.Ali kand.ped. ғылымдар: 13.00.08 / Matveev Denis Evgen'evich. - CHita, 2013. – 23 b.

2 Сөздіктер әлемі. Ozhegovтың түсіндірме сөздігі. – [Elektrондық resurs]. - URL: <http://encdic.com/word/n/Nacijsa-13741.html>. zhүgingen күні 02.12.21 zh.

3 Belkin A.S. Pedagogikalық sheberlik мәseleleri. – М.: Pedagogika, 1987. – 150 b.

4 Қазақстан Respublikasy Ұлттық ұланьның zheke құрамьмен тәрбие zhөне әлеуметтік-құқықтық zhұмысты ұйымдастыру zhөніндегі basshyлық: Қазақстан Respublikasy Ұлттық ұланы Bas қолbasshьsynың 25.05.2015 zh. № 215 Бұйрығы.

5 Drobizheva L.M. Postkeңestik Resejдегі ұлтаралық қатынастардың әлеуметтік процестері / L. M. Drobizheva. – М.: zhalpyadamzattyқ құндылықтар орталығы, 2003. – 376 b.

6 SHapashev M.A., Makarenko V.S. Әскери ұzhымдарда ұлтаралық қарым-қатынас мәдениетін қалыптастыру: мәні, мақсаттары, mindetteri. «CITISE» elektrонды ғылыми zhurnaly № 4 zheltоқсан 2021 zhыл Mәскеu қ. RF.

М.А. ШАПАШЕВ

ФОРМИРОВАНИЕ У КУРСАНТОВ ПРОФЕССИОНАЛЬНЫХ КОМПЕТЕНЦИЙ В ВОСПИТАНИИ МНОГОНАЦИОНАЛЬНОГО ВОЕННОГО КОЛЛЕКТИВА

Академия Национальной гвардии Республики Казахстан

Раскрыто содержание профессиональной компетентности у курсантов военного вуза, определяющей его готовность к воспитанию многонационального воинского коллектива. Приведены результаты анализа социально-групповой характеристики воинского коллектива. Показаны особенности взаимоотношений между военнослужащими в многонациональных воинских коллективах Национальной гвардии Республики Казахстан.

M.A. SHAPASHEV

FORMATION OF PROFESSIONAL COMPETENCIES IN CADETS IN THE EDUCATION OF MULTINATIONAL MILITARY PERSONNEL

The Academy of National Guard Of The Republic of Kazakhstan

The content of professional competence of cadets of a military university, which determines their readiness to educate a multinational military team, is revealed. The results of the analysis of the socio-group characteristics of the military collective are presented. The features of the relationship between military personnel in multinational military collectives of the National Guard of the Republic of Kazakhstan are shown.

УДК 355/359;

M.A. SHAPASHEV¹, T.Z. ISLAMOV²

¹ Head of the Department of Operational Art and Moral and Psychological Support of the Academy of the National Guard of the Republic of Kazakhstan, Master of Military Affairs and Security, graduate student, Colonel;

² Master, Deputy Head of the Academy of the National Guard of the Republic of Kazakhstan (in the rear), Colonel, Petropavlovsk.

FEATURES OF THE ORGANIZATION OF CLASSES ON STATE-LEGAL TRAINING, TAKING INTO ACCOUNT THE NATIONAL PSYCHOLOGICAL CHARACTERISTICS OF MILITARY PERSONNEL

The essence of classes on state and legal training to work with the personnel of multinational military collectives is revealed. The article considers the national psychological characteristics of military personnel, which must be taken into account when organizing and conducting classes on state-legal training. The qualities that an officer should possess, the skills of pedagogical influence on personnel, active individual educational work with soldiers of various nationalities, which are necessary for an officer to achieve the tasks of state-legal training classes, are shown.

Keywords: *state-legal training, multinational military team, national psychological characteristics, educational work.*

Classes on state and legal training are an important form of educational work with personnel, one of their main subjects of training of military personnel and employees of the National Guard

They are planned educational classes in the system of combat (professional, official, commander) training, aimed at studying military personnel issues of national history, customs and traditions of the people, state and military construction, provisions of the legislation of the Republic of Kazakhstan, norms of international humanitarian law, fundamentals of military pedagogy and psychology [1, p.30].

For commanders (chiefs) these classes are a means of expanding and improving the existing psychological, pedagogical and legal knowledge, skills and abilities necessary in practical activities for the leadership of military collectives [2, p.14].

It is necessary to know that officers and soldiers should not only confidently own the available weapons and military equipment, but also understand in the name of what and for what that they are fighting, to have a clearly built motivation to perform military duty.

The level of preparation for military service, the degree of formation of international qualities among servicemen of different nationalities are not the same, there are other significant differences. This raises a whole range of problems in the organization of the educational process. Officers, in addition to high moral qualities, need great professional competence, skills of pedagogical influence on personnel, active individual educational work with soldiers of various nationalities.

The ancient sages said: "Experience is the best teacher." And Suvorov's science of winning was based on the principle of "Hard in teaching – easy in battle" [3].

Let's consider what national-psychological characteristics of military personnel should be taken into account when organizing and conducting classes on state-legal training.

First, it is necessary to equip the study groups evenly according to the degree of knowledge of the state language and the language of interethnic harmony by the listeners. This contributes to the creation of equal-quality study groups, allows you to put their leaders and assistants in the same position, to develop common methodological guidelines for the form of state-legal training.

Secondly, it is necessary to form a conscious need among commanders and superiors to improve knowledge, skills and abilities of organizing and conducting educational work with subordinates. An officer is required to have special tact and patience in explaining state policy to the personnel, the ability to speak about complex problems in a simple and intelligible language, to convey their content to the consciousness of every serviceman [4, p.206]. The head of state-legal training classes should have special mental qualities in order to win over servicemen of different nationalities, interest them, and cause a desire to learn the material as best as possible.

Military pedagogical science and practice have established that the pedagogical skill of an officer is manifested in the inseparable unity of personality and activity. Consequently, in the units, the closest attention should be paid not only to the systematic replenishment of various categories of officers with knowledge, the formation of skills and practical pedagogical skills, but also to the development of their professionally important qualities [5].

Thirdly, an important role is played by the selection of assistants to the heads of state legal training groups. As a rule, one of the most trained enlisted servicemen from among those who are fluent in speaking and reading skills in Kazakh and Russian are appointed assistants in the group. Who can assist a serviceman in mastering the educational material, while freely explaining to him in two languages.

Fourth, there is a certain specificity in the preparation of heads of state-legal training, his assistants and listeners for state-legal training. The head of the lesson should especially clearly define the target setting of the lesson, carefully consider the supporting, key words, semantic constructions and basic concepts for convincing disclosure of the content of the topic. The manager should be particularly attentive to the selection of facts, arguments that most convincingly reveal the essence of the issue. The head thinks over what examples to give from the life of the unit, from the history of the unit, how to explain and analyze them so that they convince each warrior, lead him to the right conclusions, form the basis of his guidelines in behavior and activity.

The head of the class should distribute the theoretical material especially carefully, try to avoid verbosity, the abundance of various definitions and categories, arrange them logically interrelated, taking into account the complexity, depth, sufficiency of the argumentation used. Especially useful in this sense is the use of reference notes, which reflect the logical and semantic interrelationships of various concepts of the topic, give a certain amount of symbols that help to trace and understand their connections with each other.

It is justified to conduct classes using the method of a regular school lesson. Its essence is that the leader explains one of the important provisions of the topic for 10-15 minutes, and then fixes it with the help of a conversation with listeners. In this case, he has the opportunity to immediately determine how deeply this provision has been learned, how it is understood by military personnel. He can briefly repeat the content of the issue under study and get the military to assimilate it.

Fifth, the use of information technology training has a significant impact on improving the quality of assimilation of the material by military personnel. The use of the latest achievements in the field of information technology makes the process of studying military disciplines much more effective. At the same time, the most optimal conditions are created using technologies focused on the search, processing and assimilation of information for decision-making in problematic situations.

The impact on people's consciousness and feelings by means of film and video technology, sound recording helps them to quickly and more firmly assimilate the amount of necessary knowledge, understand the material, fix its content in memory. Activation of visual-imaginative thinking allows soldiers who poorly understand the Russian language to quickly master the skills of conversational speech. Viewing of artistic, chronicle-documentary, educational films should be accompanied by comments from the head of the group, a brief explanation of the content of individual fragments, an explanation of terms used for the first time. After viewing, it is advisable to ask listeners to retell the summary of what they saw, to express their attitude to it. This makes it possible to consolidate the warriors' speech skills once again.

Thus, the main thing that the head of state-legal training classes in a multinational military team should strive for is to arouse interest in state-legal training, to improve his knowledge. Only thoughtful, competent, mentally sensitive officers can arouse such interest, develop its constant need.

LIST OF LITERATURE

1 Guidelines for the organization of educational and socio-legal work with the personnel of the National Guard of the Republic of Kazakhstan. Order No. 215 of 25.05.2015. Astana -2015, p.30

2 Shapashev M.A., Mityaev A.I. Methodological recommendations on the organization of state-legal training with personnel. Methodological recommendations. Academy of the National Guard of the Republic of Kazakhstan, Petropavlovsk 2020. p.14

3 Suvorov A.V. Science to win. M.: Voenizdat, 1980. 40 p .

4 Zaichenko A.L. Military-political training as one of the forms of military-political propaganda and agitation of the RCViA servicemen. // Education and pedagogy: prospects for development: materials of the All-Russian Scientific and Practical Conference. Cheboksary: Publishing house "Wednesday", 2020. pp. 206-208.

5 Shapashev M.A. Moral and patriotic education of cadets in a military university: essence, goals. Collection of materials of the Republican scientific and practical Web conference Academy of the Ministry of Internal Affairs of Almaty, October 2020, p.137

М.А. ШАПАШЕВ, Т.З. ИСЛАМОВ

ӘСКЕРИ ҚЫЗМЕТШІЛЕРДІҢ ҰЛТТЫҚ-ПСИХОЛОГИЯЛЫҚ
ЕРЕКШЕЛІКТЕРІН ЕСКЕРЕ ОТЫРЫП, МЕМЛЕКЕТТІК-ҚҰҚЫҚТЫҚ
ДАЯРЛЫҚ БОЙЫНША САБАҚТАРДЫ ҰЙЫМДАСТЫРУ ЕРЕКШЕЛІКТЕРІ
Қазақстан Республикасы Ұлттық ұланының академиясы

Мақалада көпұлтты әскери ұжымдардың жеке құрамымен жұмыс істеуде мемлекеттік-құқықтық дайындық сабақтарының мәні ашылады. Мемлекеттік-құқықтық даярлық бойынша сабақтарды ұйымдастыру және өткізу кезінде әскери қызметшілердің ұлттық-психологиялық ерекшеліктерін ескеру қажеттілігі қарастырылады. Офицердің бойында жеке құрамға педагогикалық әсер ету дағдылары, қасиеттері болуы тиіс, офицерге мемлекеттік-құқықтық даярлық бойынша сабақтардың міндеттеріне қол жеткізу үшін түрлі ұлт жасуынгерлерімен белсенді жеке тәрбие жұмысы қажеттілігі көрсетілген.

М.А. ШАПАШЕВ, Т.З. ИСЛАМОВ

ОСОБЕННОСТИ ОРГАНИЗАЦИИ ЗАНЯТИЙ ПО ГОСУДАРСТВЕННО-
ПРАВОВОЙ ПОДГОТОВКЕ С УЧЕТОМ НАЦИОНАЛЬНО-
ПСИХОЛОГИЧЕСКИХ ОСОБЕННОСТЕЙ ВОЕННОСЛУЖАЩИХ

Академия Национальной гвардии Республики Казахстан

В статье раскрыта сущность занятий по государственно-правовой подготовкес личным составом многонациональных воинских коллективов. Рассматриваются национально-психологические особенности военнослужащих, которые необходимо учитывать при организации и проведении занятий по государственно-правовой подготовке. Показаны качества, которыми должен обладать офицер, навыки педагогического воздействия на личный состав, активной индивидуальной воспитательной работы с воинами различных национальностей, которые необходимы офицеру для достижения задач занятий по государственно-правовой подготовке.

УДК 335/359

Д.Ш. ЕЛЬЖАНОВ¹, Е.Е. ИКЛАСОВ²

¹ преподаватель кафедры общеобразовательных дисциплин Академии Национальной гвардии Республики Казахстан, полковник запаса, г. Петропавловск;

² начальник кафедры общеобразовательных дисциплин Академии Национальной гвардии Республики Казахстан, подполковник, г. Петропавловск.

**ПЕДАГОГИЧЕСКОЕ НАСЛЕДИЕ СЛОВ-НАЗИДАНИЙ АБАЯ
В РАЗВИТИИ ОБЩЕСТВЕННОГО СОЗНАНИЯ КАЗАХСТАНЦЕВ**
(методологический аспект исследования)

Содержание данной статьи предоставляет возможность провести методологическое обоснование слов-назиданий великого казахского просветителя Абая Кунанбаева, находящих отражение в педагогическом наследии для применения на современном этапе педагогики в целом, и ее военной направленности в частности.

Ключевые слова: *воспитание, обучение, приучение, смысловое значение, социализация, условия, средства, процесс, методология.*

На сегодняшний день авторитет Казахстана, его коренного населения и других народностей, проживающих в ней, очень высок. И это лидерство заключается не только в его социально-экономическом развитии на постсоветском пространстве, а в сохранении нравственно-культурных ценностей и постоянного стремления к миролюбивой и справедливой глобальной политике ко всем государствам и во всех отношениях.

И что интересно, так это то, что все народы планеты, которые побывали в Казахстане очень хорошо отзываются о нем и его народе, открытость которого не знает границ в современном мире. Именно эта простота казахского народа наиболее ярко выражена в отношении к другим народам. В тоже время эта простота чуть не стала механизмом в чужих руках по затиранию его исторического наследия, самобытности и культуры. И это было бы возможным, если бы Казахстан не самоопределился как суверенное государство.

Еще великий Абай говорил о должном стремлении казахов к просвещению и цивилизации, опоры на прогрессивное и динамическое развитие казахстанского общества. Многие утверждают, что он акцентировал внимание на Россию, как образца для подражания, но это была его «точечная» оценка с позиции того времени, потому как он наставлял нас к активным действиям по развитию интеллектуального развития.

Времена меняются, и сегодня стоит вопрос о развитии общественного сознания, которое позволит поднять Казахстан по всем ее отраслям развития на уровень ведущих государств мира. Опять же многие заинтересуются, о каком сознании будет идти речь?

На современном этапе, при массовых их проявлениях, народ Казахстана показывает свою толерантность, что порой удивляет многие прогрессивные государства, развивающихся демократическим путем. Для того что бы понять казахов, надо знать, что их величие во все времена заключалась в верности своему правителю, ибо его назначение ниспослано свыше и находило отражение в словах из Корана: *«О те, которые уверовали! Повинуйтесь Аллаху, повинуйтесь Посланнику и обладающим властью среди вас»* [2].

И результатами такой верности стали территории, которые по величине занимают 9-ое место в мире, известность казахских батыров и героев со времен образования Тюркского каганата, Золотой орды и до современности, шествия казахов по Парижу в XIX и по Германии в XX веках.

Всемирная известность таких исторических личностей как султан Бейбарыс, Шынгысхан, Аблайхан, Кенесары, Абай Кунанбаев и таких современников как Бауржан Момышулы, Рахимжан Кошкарбаев, Нуркен Абдиров, Талгат Бегельдинов, и таких военных героев современников, как Талгат Аубакиров, сумевшего посадить истребитель на авианосец, Серик Абулгазинов и Кайрат Умбетов, рисковавших ценой своей жизни ради сохранения жизни солдат, Тасболат Ибрашев и Ербол Отарбаев, которые, не страшась смерти, встали одни против бандитов и преступников, такие спортсмены, как Геннадий Головкин, Бобиржан Моминов, Данияр Елеусинов, Шавкат Рахмонов, Жанибек Алимханулы, которые поднимали флаг Казахстана на мировых аренах, и таких творческих людей, как Бибигуль Толегенова, Шамши Калдаяков, Роза Рымбаева, Димаш Кудайбергенов, Ержан Максим и

мн.др., которые показали нашу Родину в различных отраслях ее развития, что непроизвольно вызывает гордость за казахов в целом как нацию, а гордость есть основа патриотизма [3, с.67].

Такое историческое наследие, передающееся преемственным путем способствует формированию общественного сознания казахстанцев, и в целом несет под собою воспитательный эффект.

Вместе с тем, великий Абай в своих трудах отметил ментальные пороки казахов, которые присущи и другим народам словами: *«По роду своему я казах, но странно отношусь к своему народу. Не пойму, питаю к нему неприязнь или любовь?»* [4, с.33].

Ментальные пороки большинства казахов, негативное проявление которых во многом способствуют торможению развития экономики, нравственности, культуры и образования, заикливающимися на консервативных идеях как родового, так и общественно-религиозного воспитания нового поколения. Такая ментальность казахов описывалась в его трудах и показывалась как **существующая действительность**, которую мы воспринимаем на своем **общенаучном уровне понимания**. Поэтому постараемся дать интерпретацию содержанию данной статьи, используя методологию педагогической науки.

Методология педагогической науки есть система познания и преобразования существующей действительности и поэтому мы ее используем как инструмент определения педагогического наследия великого Абая в его трудах и наставлениях [1].

Эти пороки до сих пор прогрессируют в современном обществе, и с момента первой публикации трудов Абая, мы только и стремимся, что ищем инновационные пути образования и воспитания родных соплеменников, активизируя педагогический процесс по формированию у них заданных качеств.

Однако, сам Абай Кунанбаев определил нам формулу их достижения, которую выразил в словах: *«Известно, что наукой овладевает тот, кто испытывает жажду познания, но одного стремления тут мало. Даже сам процесс приобретения знаний должен быть подчинен определенной системе. В противном случае поиски могут оказаться напрасными»* [4, с.96].

Под «системой» интерпретируются условия, которые, в первую очередь, подразумевают социально-экономические, а за тем уже социально-педагогические направления, а под «жаждой» подразумеваются потребности человека, и свидетельством тому его изречение, известное задолго до появления «Пирамиды потребностей», выработанной американским ученым-психологом А. Маслоу [5]: *«Ребенок рождается на свет, наследуя два начала. Первое из них требует еды, питья и сна – это потребность плоти, которое является пристанищем души, другое – это тяга к познаниям»* [6, с. 195].

Соответственно, мы приходим к выводу, что человек, как объект педагогической деятельности, воспринимает существующую действительность в психофизическом плане, **организмом** и **сознанием**, где убеждаемся в основном законе философии, что бытие определяет сознание и свидетельством тому являются такие слова Абая, как: *«Только тогда, когда человек свободен*

от заботы о поиске хлеба, он сам почувствует необходимость знаний и культуры и прививает эту жажду детям» [4, с. 48].

В нашем случае находим подтверждение в словах А. Суворова: «Прежде чем с солдата спросить, его необходимо накормить, одеть и обучить» [7].

Опять же необходимо учесть, что Абай, говоря о объекте педагогической деятельности, указывает нам на значимость не только социально-экономических условий, но и на создание социально-педагогических составляющих всего процесса воспитания, где **приучение** является основным фактором достижения поставленных целей в формировании заданных качеств.

Такое ассоциативное и условно-рефлекторное формирования привычек в последующем преобразуются в потребности, которые откладываются в подсознании человека. Соответственно, можно прийти к выводу, что человек воспринимает существующую действительность не только **организмом** и **сознанием**, а, в первую очередь, - **подсознанием** как центром управления его жизнедеятельностью.

По этому поводу Абай говорил: «И если, постепенно привыкнув к учебе, дети начинают проявлять интерес к ней, если в них появилась жажда познания, - лишь в этом случае можно сказать, что они стали людьми» [4, с. 115]. Опять же тому свидетельствует на **конкретно-научном уровне** методологии теория А. Маслоу, где интерес есть потребность, требующая в психофизическом плане своего удовлетворения. А возникшие у человека потребности требуют от него их удовлетворения. В научно-педагогической деятельности сознательная «жажда» именуется формированием положительных мотивов к учению.

Таким образом, мы убеждаемся в педагогической системе Абая, где первым и основным фактором воспитания молодежи являются созданные нами **социально-экономические** и **педагогические условия**, как базовой площадки для реализации их **обучения** и **воспитания**, как составных частей данной системы. В педагогике как науке, этот фактор **приучения** именуется **социализацией**, которая является **условием воспитания** молодежи в **широком социальном смысле** этого слова. Соответственно это направление, есть **фундаментальная основа** педагогической системы.

На этой почве, вторым фактором является организованная система учебно-воспитательного процесса, где во главу угла ставятся **образовательные** и **воспитательные** направления деятельности.

Говоря о **обучении**, как составной части педагогической системы, главным образом нам необходимо взглянуть на методику ее осуществления, ибо **обучение есть средство воспитания в широком педагогическом смысле** слова, где автор описывает причины непродуктивности обучения того времени словами: «Причиной всему – насилие со стороны руководителей и мулл, которые убивают в них искренность. Воспитать их полноценными людьми почти невозможно» [4, с. 115].

Такой вывод выдвинутый А. Кунанбаевым, в педагогическом плане основывается в повсеместной опоре учителей на авторитарный стиль общения с применением включительно и телесного наказания. В тоже время в своих трудах автор не претит диалектическому развитию и воспитанию молодежи,

содержащую педагогическую деятельность родителей, старшего поколения и аксакалов – наставников без применения радикальных мер, а на уровне советов-наставлений и создании социально-педагогических условий, способствующих принятию решений объектами педагогической деятельности.

Направление **воспитания** как составной части педагогической системы молодого поколения в *узком педагогическом смысле* подразумевает под собой целенаправленную работу по формированию сознания личности и воспитанию заданных качеств. В своих трудах Абай Кунанбаев преследует больше **коррекционную** составляющую воспитания, что находит свое отражение по всему содержанию его слов назиданий, где им раскрываются низменные пороки казахов, как исходные позиции для понимания происходящего каждому читателю его трудов.

В этом случае, у человека внимательно ознакомившегося с его словами назиданиями не произвольно возникает убежденность в изложенном и возникает непримиримость к существующей действительности, которую автор осветил более одного века назад. На это было и направлено содержание труда великого Абая в воспитании казахского народа и все усилия сосредоточены на целенаправленное воздействие на сознание личностей в оценке сложившейся ситуации и поиска путей их преобразования.

Приходя к **философскому уровню** понимания существующей действительности, каждый гражданин-патриот Казахстана по своей профильной компетентности видит пути ее преобразования на **технологическом уровне**.

Нам как, педагогам с многолетним стажем деятельности почти во всех отраслях педагогической науки видится путь ее преобразования в системном решении педагогической задачи, где при стратегическом ее решении необходимо создать социально - экономические и педагогические условия, при тактическом решении предусмотреть силы и средства ее преобразования и в оперативном решении применить свои педагогические способности.

Новизной этого пути является знание объекта педагогической деятельности с психофизической стороны, где основой является материальная составляющая человека и соответственно отход от радикальной идеологии советского воспитания, но с сохранением нравственных основ ее содержания.

Вместе с тем, необходимо, что бы вопросы воспитания (формирования) подрастающего поколения, нашли свое отражение в содержательной части передаваемым им знаний, навыков и умений, где историко-методологические основы педагогики были бы сведены к законам и закономерностям как природы сущего, так и педагогического процесса.

Являясь последователями педагогических идей Абая Кунанбаева, нам удалось объединить закономерности природы с закономерностями педагогической деятельности, где ее содержание убедительно описывает весь процесс жизнедеятельности человека и общества в философско-педагогической интерпретации, что в свою очередь способствует ее продуктивной усвояемости и формированию убежденности в сознании личности закономерностей жизнедеятельности в целом [3].

Обоснование Абаем Кунанбаевым ответов на вопросы: *«Почему казахи смотрят друг на друга волками? Почему у них сопереживания за родичей, нет справедливости? Откуда, когда вошли в их мир праздность и лень?»* [4, с.6] представляют нам объективную оценку существующей действительности и приводят к поиску субъективных причин на конкретно-научном уровне методологии познания возникновения этих пороков.

Современные требования и угрозы экономического, этнического и образовательного характера в мировых масштабах, заставляют нас познать причинно-следственный аппарат их возникновения, где опять же мы убеждаемся в злободневности и прослеживании вышеизложенных вопросов великого Абая в XIX веке.

Наиболее захватывающие душу человека и вызывающую в ней боль мысли выражены в 9-ом слове автора: *«Я мертв духом. Сержусь, но в груди не рождается гнева, смеюсь, но сердце не встрепенется от радости; разговариваю, а слова кажутся чужими»* [4, с. 36].

Исходя из вышеизложенного, мы постарались расширить кругозор молодого поколения, убедить их в происходящем и определить основные положения (принципы) руководства своей жизнью и общества, где достаточно придерживаться всего лишь двух принципов, как руководящих жизнедеятельностью правил: «Выдержка – равносильна мудрости» для каждого человека и «Твори добро и бросай его в воду» для его жизнедеятельности.

Именно при этих случаях, простодушие и открытость казахского народа найдет свое положительное и продуктивное применение [3, с. 21].

Знание этих аспектов позволит выработать мировоззрение молодого поколения и приведет к формированию общественного сознания во благо процветания Казахстана и ее народа.

Вместе с тем, высказывание великого Абая о первоначальной необходимости знания системы, [4, с.96] имеет под собою практическое внедрение и положительную результативность, по крайней мере, в военно-профессиональной деятельности и берет на сегодня начало применения в системе общеобразовательной и высшей школы [8, с.111].

В заключении, хотелось бы сказать, что наставления великого Абая, являются основополагающими правилами для нашей жизнедеятельности, и его педагогическое наследие играет важную роль в формировании положительных мотивов к познавательной и активной педагогической деятельности молодых специалистов. Проявление его системы заключается, в первую очередь, в социализации, как условия воспитания молодого поколения, во вторую очередь, обучения как средств воспитания, и в третью очередь, воспитательной работы как целенаправленного процесса воспитания.

СПИСОК ЛИТЕРАТУРЫ

- 1 Юдин Е.Г. Методология науки: Системность. Деятельность. –М., 1997. – 444 с.
- 2 Св. Коран, сура «Женщины»: (59).
- 3 Ельжанов Д.Ш. Формула жизни: Методологическое пособие в помощь офицерам и руководителям НВП. Изд-2. пераб.и доп. П/п-ск, 2018. –102 с.ил..

4 Абай (Ибрагим) Кунанбаев. Слова назидания / Пер. С. Санбаева – Алматы: издательство «МЕЛОМАНPublishing», 2016. 178 с.

5 Маслоу А. Мотивация и личность/ перевод А. Татлыбаевой.–СПб: Евразия, 1999.

6 Абай Кунанбаев. Қара сөз. Книга слов. Перевод с казахского Клары Серикбаевой, Юрия Кузнецова. МКА, Семей,2001. 264 с.

7 Суворов А.В. Наука побеждать. М.,1976.

8 Ельжанов Д.Ш., Имиров С.К., Мухамедина Э.Ж. Военная педагогика: Учебное пособие. Педагогический практикум. Петропавловск, 2017. – 320 с.ил.

REFERENCES

1 YUdinE.G. Metodologiyanauki: Sistemnost'. Deyatel'nost'. - М, 97-444 s.

2 Sv. Koran. sura (59) «Jenjina»:

3 Yelzhanov D.SH. Formula zhizni. Metodologicheskoe posobie v pomoshch' oficeram i rukovoditelyam NVP. Izd-2. pererab. i dop. P/p-sk, 2018. – 102 s.il.

4 Abai (Ibragim) Kunanbaev. SLOVA NAZIDANIA / per. С. Sanbaeva – Almaty: isd «МЕЛОМАН Publishing». 2016. 178 s.

5 Maslou. А. Motivaciya i lichnost'/perevod А.М.Tatlybaevoj-SPb: Evraziya, 99.

6 Abai Kunanbaev. Қара Соz. Книга Slov. Perevod s kazahskogo Klary Serikbaevoi, Yuri Kuznecov. МКА, Semei,2001. 264 str.

7 СуворовА.В. Наукапобеждать. М,1976.

9 Yelzhanov D.SH., Imirov S.K., Muhamedina E.ZH. Uchebnoe posobie: Voennaya pedagogika. Ped. praktikum. Petropavlovsk, 2017– 320 s.il.

Д.Ш. ЕЛЬЖАНОВ, Е.Е. ИКЛАСОВ

ҚАЗАҚСТАНДЫҚТАРДЫҢ ҚОҒАМДЫҚ САНАСЫН ДАМУДАҒЫ АБАЙ ҚАРА СӨЗДЕРІНІҢ ПЕДАГОГИКАЛЫҚ МҰРАСЫ (зерттеудің әдіснамалық аспекті)

Қазақстан Республикасы Ұлттық ұланының академиясы

Осы мақаланың мазмұны педагогикалық мұрада көрініс тапқан ұлы қазақ ағартушысы Абай Құнанбаевтың қара сөздерінің әдіснамалық негіздемесін қазіргі кезеңде педагогиканы жалпы және әскери бағытта мүмкіндік береді.

D. YELZHANOV, E. IKLASOV

PEDAGOGICAL HERITAGE OF ABAI'S WORDS OF EDIFICATION IN THE DEVELOPMENT OF SOCIAL CONSCIOUSNESS OF THE PEOPLE OF KAZAKHSTAN (methodological aspect of the research)

Academy of the National Guard of the Republic of Kazakhstan

The content of the article represents the possibility to make a methodological justification of words of edification of the great Kazakh enlightener Abai Kunanbayev, which are reflected in pedagogical heritage for using in the modern stage of Pedagogy generally and Military Pedagogy in particular.

Уважаемые авторы!

Научно-образовательный журнал Академии Национальной гвардии Республики Казахстан предоставляет возможность анализа, обсуждения и поиска решений актуальных проблем в области военного дела и безопасности. Он рекомендован КОКСОН МОН РК для публикации основных результатов научной деятельности по военным наукам (Приказ № 2 от 11.02.2021 года). Приоритетными направлениями журнала являются: вопросы национальной безопасности, актуальные проблемы военной истории, военного искусства, техники и вооружения, тылового обеспечения, высшего военного образования.

Журнал зарегистрирован в Комитете связи, информатизации и информации Министерства по инвестициям и развитию Республики Казахстан, свидетельство № 14996-Ж от 12 декабря 2014 г. Периодичность выпуска – 4 раза в год (один раз в квартал).

Рубрики журнала:

1. Теория национальной безопасности.
2. История. Тактика и оперативное искусство.
3. Техника и вооружение. Войсковой тыл.
4. Теория и методика образования и воспитания.

Редакционная коллегия журнала просит Вас внимательно отнестись к соблюдению правил оформления научных статей, с целью обеспечения соответствия требованиям международных баз цитирования, вступление в которые является приоритетной задачей журнала.

ТРЕБОВАНИЯ К НАУЧНОЙ СТАТЬЕ

Журнал принимает авторские рукописи на казахском, русском и английском языках, ранее не публиковавшиеся и одновременно не рассматриваемые для публикации в других изданиях. Объем рукописи не должен превышать 7 страниц, включая библиографию, ссылки и примечания.

Аннотация (Абстракт) должна состоять не более чем из 150 слов.

Сведения об авторах, Ф.И.О. с указанием места работы с точным электронным адресом, должности, ученой степени и ученого звания, номера телефонов с кодами страны проживания или номера мобильного телефона представляются в отдельном файле.

Статьи высылаются по электронному адресу Vestnik@ang.edu.kz, рецензируются специалистами в соответствующих областях исследования, подвергаются проверке посредством системы «Антиплагиат», при этом оригинальность текста рукописи должна составить не менее 75%.

Ответственность за достоверность представленных материалов и соблюдение правил профессиональной этики, исключаящей плагиат, компиляцию, фальсификацию научных данных и т.п., возлагается на автора публикации.

К научной статье прилагаются:

- выписка из протокола заседания кафедры о рекомендации научной статьи к публикации;
- рецензии двух ученых и специалистов по тематике статьи (кроме

кандидатов и докторов наук, докторов PhD);

- экспертное заключение о публикации статьи в открытой печати.

Оформление статьи должно соответствовать следующим требованиям: формат текста – MSWord (*.doc; *.docx); формат страницы – А4 (210*297 мм); поля – 2 см со всех сторон; шрифт: размер (кегель) – 14; тип – TimesNewRoman; отступ первой строки абзаца – 1,25 см; выравнивание текста по ширине, межстрочный интервал – 1. На первой странице в левом верхнем углу располагается УДК. После индекса УДК – сведения об авторах: фамилия, имя, отчество всех авторов, полное название организации – места работы, ученая степень, ученое звание. Заголовок статьи располагается по центру прописными буквами. После заголовка – аннотация и ключевые слова. После аннотации и ключевых слов – текст статьи; после текста статьи – список литературы (его наличие обязательно), на которые в статье даются ссылки в квадратных скобках, оформленный в соответствии с ГОСТ 7.1-2003. После списка литературы резюме на английском и русском (или казахском) языках.

Структура публикации:

Введение

Методология исследования

Основная часть, в которой раскрывается содержание проблемы, обосновываются результаты и т.д.

Выводы

Ссылки, библиография

Транслитерация

Дополнительный материал

Список литературы должен состоять не более чем из 20 наименований и оформляется в соответствии с ГОСТ 7.1–2003.

Сведения об источниках следует располагать в алфавитном порядке, нумеровать арабскими цифрами без точки и печатать с абзацного отступа.

Ссылки на источники в тексте статьи даются в квадратных скобках (без цитирования [12], при цитировании или пересказе авторского текста [12, с. 29]). Нумерация ссылок в статье производится по порядковому номеру источника в пристатейном списке литературы. Архивные материалы в список не включаются, ссылки на них помещаются в тексте в круглых скобках. При использовании в статье источников из электронных ресурсов или удаленного доступа (Интернета) в списке литературы приводится библиографическая запись источника и ссылка на сетевой ресурс с полным сетевым адресом в Интернете. Желательно указывать дату обращения к ресурсу.

Название и номера рисунков и таблиц оформляются в соответствии с требованиями ГОСТ 7.1-2003.

УДК 576.6

1) *Статья одного автора*

А.А.КОРНИЛОВ

кандидат военных наук, ассоциированный профессор (доцент), заместитель начальника Академии Национальной гвардии Республики Казахстан, полковник, г. Петропавловск.

2) *Статья нескольких авторов*

А.А.КОРНИЛОВ¹, А.А. АБИЛЬМАЖИНОВ²

¹ кандидат военных наук, ассоциированный профессор (доцент), заместитель начальника Академии Национальной гвардии Республики Казахстан, полковник, г. Петропавловск;

² доктор философии (PhD), старший преподаватель кафедры тактики и общевойсковых дисциплин, Академии Национальной гвардии Республики Казахстан, подполковник, г. Петропавловск.

К ВОПРОСУ О ПОДГОТОВКЕ МИРОТВОРЧЕСКИХ ПОДРАЗДЕЛЕНИЙ НАЦИОНАЛЬНОЙ ГВАРДИИ, ВХОДЯЩИХ В СОСТАВ КМС ОДКБ

В статье рассматриваются проблемы подготовки миротворческих сил в рамках деятельности Договора о коллективной безопасности. На основе проведенного анализа имеющегося опыта подготовки миротворческого контингента делается вывод о наличии общих проблем для стран-участниц договора.

Ключевые слова: *учебный процесс, Организация Объединенных Наций (ООН), миротворцы, миротворческие операции (миссии) ООН, учебное заведение МВД, миротворческие полицейские контингенты, коллективная безопасность, миротворческие силы.*

Проведенный анализ структуры и состава миротворческих контингентов, выделенных государствами-членами ОДКБ в состав Миротворческих сил ОДКБ, характер и специфика проведения миротворческих операций показывают необходимость дальнейшего развития и совершенствования деятельности полицейских (милицейских) компонентов в составе Миротворческих сил Организации Договора о коллективной безопасности [1, с. 25].

СПИСОК ЛИТЕРАТУРЫ

1 Анненков, В.И. Сетецентризм: геополитические и военно-политические аспекты современности: учеб. под общ. ред. В.И. Анненков [Текст] – М.: РУСАВИА, 2013. – 496 с.

2 Тишков, С. А. Организация обучения полицейского персонала в условиях миротворческих миссий ООН [Текст] // Наука и практика. – 2016. – № 3 (68). – С. 170–172.

REFERENCES

1 Annenkov, V.I. Setecentrizm: geopoliticheskie i voenno-politicheskie aspekty sovremennosti: ucheb. pod obshh. red. V.I. Annenkov [Tekst] – M.: RUSAVIA, 2013. – 496 s.

2 Tishkov, S. A. Organizacija obuchenija policejskogo personala v uslovijah mirotvorcheskih missij OON [Tekst] // Nauka i praktika. – 2016. – № 3 (68). – S. 170–172.

А.А. КОРНИЛОВ, А.А. ӘБІЛМӘЖІНОВ
ҰЛТТЫҚ ҰЛАННЫҢ ҰҚШҰ ҰБК ҚҰРАМЫНА КІРЕТІН
БІТІМГЕРШІЛІК БӨЛІМШЕЛЕРІН ДАЯРЛАУ ТУРАЛЫ МӘСЕЛЕГЕ
Қазақстан Республикасы Ұлттық ұланының Ғадемиясы

Берілген мақалада ұжымдық қауіпсіздік туралы шарттың қызметі шеңберінде бітімгершілік күштерді даярлау мәселесі қарастырылады. Бітімгершілік контингентті даярлаудағы тәжірибеге жүргізілген талдаудың негізінде шартқа қатысушы елдер үшін ортақ мәселелер бар екендігі туралы қорытынды жасалады.

A. KORNILOV, A. ABILMAZHINOV
ON THE ISSUE OF TRAINING PEACEKEEPING UNITS OF THE
NATIONAL GUARD, MEMBERS OF THE CSTO CMC
Academy of the National Guard of the Republic of Kazakhstan

The problems of training peacemaking forces in the frame of Agreement on collective security are considered in the article. On the basis of conducted analysis of experience of training peacemaking contingent the conclusion about having the common problems for the countries – participants is made.

Басуға 30.12.2022 ж. қол қойылды. Форматы 60x84/8.
Офсет басылымы. Офсет қағазы. 8,9 есепті баспа табағы.
Таралымы 500 дана.

Баспахананың мекен-жайы: 150009, Петропавл қ., Ж. Кизатов к., 6,
Қазақстан Республикасы Ұлттық ұланының Академиясы
Әскери-ғылыми орталығы

Подписано в печать 30.12.2022 г. Формат 60x84/8
Печать офсетная. Бумага офсетная. Уч.-изд. л. 8,9п.л.
Тираж 500 экз.

Адрес типографии: 150009, г. Петропавловск, ул. Ж. Кизатова, 6,
Академия Национальной гвардии Республики Казахстан
Военно-научный центр