

**«ҚАЗАҚСТАН РЕСПУБЛИКАСЫ ҰЛТТЫҚ ҰЛАНЫ
ӘСКЕРИ ИНСТИТУТЫНЫҢ ХАБАРШЫСЫ»
ҒЫЛЫМИ-БІЛІМ БЕРУ ЖУРНАЛЫ**

—
**«ВЕСТНИК
ВОЕННОГО ИНСТИТУТА НАЦИОНАЛЬНОЙ ГВАРДИИ
РЕСПУБЛИКИ КАЗАХСТАН»
НАУЧНО-ОБРАЗОВАТЕЛЬНЫЙ ЖУРНАЛ**

№3 (29), қыркүйек 2018 ж.

№3 (29), сентябрь 2018 г.

<p>Журнал 2011 жылдан шыға бастады Қазақстан Республикасы Ұлттық ұланы Әскери институтының басылымы Бас редакторы полковник Абселемов С. А.</p>	<p>Журнал издается с 2011 года Издание Военного института Национальной гвардии Республики Казахстан Главный редактор полковник Абселемов С. А.</p>
<p>Ғылыми-білім беру журналы «Қазақстан Республикасы Ұлттық ұланы Әскери институтының ХАБАРШЫСЫ» – «ВЕСТНИК Военного института Национальной гвардии Республики Казахстан» Қазақстан Республикасы Инвестициялар және даму министрлігінің Байланыс, ақпараттандыру және ақпарат комитетінде тіркелген, 12 желтоқсан 2014 ж. № 14996-Ж куәлігі.</p>	<p>Научно-образовательный журнал «Қазақстан Республикасы Ұлттық ұланы Әскери институтының ХАБАРШЫСЫ» – «ВЕСТНИК Военного института Национальной гвардии Республики Казахстан» зарегистрирован в Комитете связи, информатизации и информации Министерства по инвестициям и развитию Республики Казахстан, свидетельство № 14996-Ж от 12 декабря 2014 г.</p>
<p>Редакцияның мекен-жайы мен телефоны: 150009, Петропавл қаласы, Ж. Қизатов к., 6. Қазақстан Республикасы Ұлттық ұланының Әскери институты. Әскери-ғылыми бөлім. Телефон: 8 (7152) 50-11-62, Тел./факс: (8 7152) 47-58-03; E-mail: VNO.PVVU@mail.ru Журнал жылына 4 рет шығарылады <i>Мақала авторларының пікірлері редакция көзқарасын білдірмейді.</i></p>	<p>Адрес и телефон редакции: 150009, г. Петропавловск, ул. Ж. Кизатова, 6, Военный институт Национальной гвардии Республики Казахстан. Военно-научный отдел. Телефон: (8 7152) 50-11-62, Тел./факс: (8 7152) 47-58-03; E-mail: VNO.PVVU@mail.ru Журнал выходит 4 раза в год <i>Мнения авторов не отражают точку зрения редакции.</i></p>

Бас редактор

С. А. Абселемов, Қазақстан Республикасы Ұлттық ұланы Әскери институтының бастығы, полковник.

Бас редактордың орынбасары

А. А. Корнилов, Әскери институты бастығының (оқу және ғылыми жұмыс жөніндегі) орынбасары, әскери ғылымдарының кандидаты, полковник.

Жауапты хатшы

С. Ү. Баяхметов, әскери-ғылыми бөлімінің бастығы (ғылыми хатшы), педагогика ғылымдарының кандидаты.

Шығаруға жауапты

А. Е. Әбілмәжінова, әскери-ғылыми бөлімінің аға офицері, подполковник.

Редакциялық алқа:

Ж. Х. Ахметов, әскери ғылымдарының докторы, профессор, генерал-майор.

А. А. Корабельников, әскери ғылымдарының докторы, профессор, полковник.

В. М. Булойчик, техникалық ғылымдарының докторы, профессор, полковник.

Н. В. Карпилена, әскери ғылымдарының докторы, профессор.

М. Ө. Серкпаев, тарих ғылымдарының докторы, доцент, полковник.

А. А. Петрусевич, педагогика ғылымдарының докторы, профессор.

Ж. Н. Сартаев, медицина ғылымдарының докторы, профессор.

А. Ж. Мырзалинова, педагогика ғылымдарының докторы, профессор.

Компьютерге терген, техникалық редактор

Қ. Е. Қоспанова.

Главный редактор

Абселемов С. А., начальник Военного института Национальной гвардии Республики Казахстан, полковник.

Заместитель главного редактора

Корнилов А. А., заместитель начальника Военного института (по учебной и научной работе), кандидат военных наук, полковник.

Ответственный секретарь

С. Ү. Баяхметов, начальник военно-научного отдела (ученый секретарь), кандидат педагогических наук.

Ответственный за выпуск

Абильмажинова А. Е., старший офицер военно-научного отдела, подполковник.

Редакционная коллегия:

Ахметов Ж. Х., доктор военных наук, профессор, генерал-майор.

Корабельников А. А., доктор военных наук, профессор, полковник.

Булойчик В. М., доктор технических наук, профессор, полковник.

Карпилена Н. В., доктор военных наук, профессор.

Серкпаев М. О., доктор исторических наук, доцент, полковник.

Петрусевич А. А., доктор педагогических наук, профессор.

Сартаев Ж. Н., доктор медицинских наук, профессор.

Мырзалинова А. Ж., доктор педагогических наук, профессор.

Компьютерная верстка, техническая редакция

Коспанова К. Е.

М А З М Ұ Н Ы

ТЕОРИЯ НАЦИОНАЛЬНОЙ БЕЗОПАСНОСТИ

Сартаев Ж.Н., Митяев А.И. Толпа как социально-психологический субъект массовых форм внеколлективного поведения.....3

Шапашев М.А. Пути формирования антикоррупционного сознания у курсантов Военного института Национальной гвардии Республики Казахстан.....11

ИСТОРИЯ. ТАКТИКА И ОПЕРАТИВНОЕ ИСКУССТВО

Корнилов Н.А., Бакибаев К.К., Абильмажинов М.А. Основные направления тактических действий Национальной гвардии по опыту локальных войн.....15

Альжанова Р.С. ПМ Ішкі әскерлерінің қалыптасуы мен дамуы (Қазақстан Республикасы Ұлттық ұланы (1992-2005 ж.).....19

Сабыров А.Б., Исакаев Е.С. Анализ и обобщение критериев определения «боеготовность кадрового состава Национальной гвардии Республики Казахстан».....26

ТЕХНИКА И ВООРУЖЕНИЕ. ВОЙСКОВОЙ ТЫЛ

Гроскоп Р.В. Исследование модели «Техническое средство – управление – мониторинг фильтровентиляционной установки бронетранспортера БТР-80 и его модификаций».....36

Никитенко Д.В., Саржанов Р.Ж., Шарипов А.Ш. Автомат Фёдорова и унификация стрелкового оружия на его базе....43

ТЕОРИЯ И МЕТОДИКА ОБРАЗОВАНИЯ И ВОСПИТАНИЯ

Петрусевич А.А., Батыров М.Е. Формирование военно-профессионального опыта курсантов военного вуза.....50

Мырзалинова А.Ж. Требования к повышению квалификации преподавателей в военном вузе.....57

Амангалиев Т.Г., Алтынбеков Д.Ш., Ахметжанов А.С. Оценка качества работы преподавателя на основе методики многомерного анализа его деятельности.....62

Корягина О.В. Теоретические аспекты проблемы использования метода проектов для активизации учебной деятельности курсантов.....68

Зиятдинов А.И., Мусабаланов А.Ж. Применение современных инновационных технологий обучения в военном институте.....73

Жексенай М.Д. Мағжан Жұмабаевтың шығармаларын жаңа әдістемелік технологиялармен меңгерудің тиімді жолдары78

Бегишев Р.Р. Социально-психологический портрет офицера по реализации идеологического направления воспитательной работы в Национальной гвардии Республики Казахстан.....86

Kassenova ZH. Z. Formation of a military – patriotic culture of the cadets at the lesson of foreign language.....91

Жамантаева К.Қ. Тұлға бойындағы адамгершілікке тәрбиелеудегі халықтық педагогикасының рөлі.....94

Шотпаева Ж.К. Зертханалық сабақтарды өткізуде оқу техникаларын қолдануды ұйымдастырудың маңызы мен мүмкіндіктері.....99

Зейнина В.У. Сөздік қорды байытуға бағытталған әдістер.....102

Досжанов Б.А., Зернов Д.Ю. Методика совершенствования показателей физического развития военнослужащих в процессе физической подготовки.....109

ТЕОРИЯ НАЦИОНАЛЬНОЙ БЕЗОПАСНОСТИ

УДК 316.454.3

Ж.Н. Сартаев, профессор кафедры военной педагогики и психологии Военного института Национальной гвардии Республики Казахстан, доктор медицинских наук, профессор.

А.И. Митяев, преподаватель кафедры военной педагогики и психологии Военного института Национальной гвардии Республики Казахстан, полковник запаса.

ТОЛПА КАК СОЦИАЛЬНО-ПСИХОЛОГИЧЕСКИЙ СУБЪЕКТ МАССОВЫХ ФОРМ ВНЕКОЛЛЕКТИВНОГО ПОВЕДЕНИЯ

В представленной статье рассматриваются основные подходы к определению понятия «толпа» как субъекта массовых форм внеколлективного поведения. Приводится классификация толп. Раскрывается механизм формирования толпы. Даются некоторые рекомендации по действиям военнослужащих Национальной гвардии при возникновении агрессивно настроенной толпы.

Ключевые слова: толпа, психология толпы, социальная психология, география толпы.

Военнослужащие Национальной гвардии Республики Казахстан в ходе выполнения служебно-боевых задач нередко сталкиваются с различными формами социальной напряженности, которые нередко перерастают в экстремальные ситуации, приобретающие характер групповых эксцессов и массовых нарушений общественного порядка. Последние, как правило, связаны с возможностью образования толпы и наиболее часто возникают во время несанкционированных митингов, протестных демонстраций, спортивных соревнований, шоу-представлений, в местах лишения свободы и т. д.

Толпа по своей природе опасна как для ее участников, так и для окружающих, поэтому массовые беспорядки могут стать причиной различных чрезвычайных ситуаций. Толпа – это не просто скопление людей. Для того чтобы массовое скопление мирных людей превратилось в опасную, агрессивную по своей сути толпу, способную на массовые деструктивные действия, нужны не только внутренние предпосылки (массовые настроения), но и фактор внешнего воздействия (паника, вызванная стихийным бедствием, пожаром, массовое недовольство, слухи и пр.).

По нашему мнению, курсанту – будущему офицеру Национальной гвардии необходимо ясно представлять себе сущность психологии толпы, знать ее основные типы, свойства и характеристики, а также и общие правила управления толпой.

Термин «толпа» вошел в социальную психологию в период мощного революционного подъема масс в конце XIX – начале XX века. Однако

психология толпы имеет и главного авторитета. «Человек по своей природе есть общественное животное» – изрек знаменитый древнегреческий философ Аристотель. Прошло более двух тысяч лет, но ситуация не изменилась – человеческая личность не может жить вне общества, и слова этого основоположника многих наук по-прежнему вдохновляют последователей на изучение феномена психологии толпы [1].

«Эрой толпы» назвал французский ученый Гюстав Ле Бон (G. Le Bon) грядущий для него XX век. Ле Бон одним из первых попытался теоретически обосновать наступление «эры масс» и связать с этим общий упадок культуры, он стал известен тем, что пытался показать то общее, что имеется между положением вещей и закономерностями в психологии масс.

Психология толпы, с точки зрения Г. Ле Бона: «Божественное право масс должно заменить божественное право королей. Не в совещаниях государей, а в душе толпы подготавливаются теперь судьбы наций», – утверждал он [2, с. 126 - 127].

Западные философы Х. Ортега-и-Гассет, Э. Канетти, В. Франкл считали, что одной из главных причин катаклизмов в XX веке является широкий приток масс в политику и культуру. Господство же масс воспринималось как господство посредственности, нравственного кризиса. Разрушение старых ценностей и дискредитация новых неизбежно, по их мнению, ведет к вырождению общества.

«Отец» психоанализа австрийский психоаналитик, психиатр и невролог Зигмунд Фрейд связал психологию толпы со своей концепцией бессознательного. Он отмечал, что разница между индивидуальной и социальной психологией не столь велика: если в первом случае мы воспринимаем отдельного индивида, то во втором – лидера толпы, с которым человек себя ассоциирует. Фрейд критиковал Лебона за то, что тот писал об однородности толпы, не уделяя внимания лидеру – «лицу, являющемуся для массы гипнотизером» [1].

Советский и российский психолог, специалист по военной психологии, этнопсихологии и социальной психологии, доктор психологических наук, профессор В.Г. Крысько отмечает, что в «современной социологии и политологии широко распространен подход к толпе как случайному множеству. В этом смысле толпа определяется как аморфное образование, традиционно противопоставляемое стабильным социальным образованиям – группам, классам, слоям. Такая «социальная масса» не имеет ни организации, ни обычаев, ни традиций, ни установленных правил поведения, ни собственного лица. Исследователи делают упор на случайность и разрозненность образования толпы, на ненормальность ее поведения» [3, с. 230].

В Психологическом словаре под редакцией М.Г. Ярошевского и А.В. Петровского дается следующее обобщенное толкование «толпы»: «Толпа – бесструктурное скопление людей, лишенных ясно осознаваемой общности целей, но связанных между собой сходством эмоционального состояния и общим объектом внимания» [4, с. 230].

Российский социальный психолог Г.М. Андреева дает более обобщенное

определение, относя толпу к стихийным группам: «Стихийные группы – это кратковременные объединения большого числа лиц, часто с весьма различными интересами, но, тем не менее, собравшихся вместе по какому-либо определенному поводу и демонстрирующих какие-то совместные действия» [5, с. 133].

Все вышеприведенные определения достаточно отражают и функции, и сущность толпы. В них также прослеживается много общего, в частности то, что основой существования толпы является не целевое (в отличие от других групп), а эмоциональное единство.

Мы разделяем точку зрения В.Г. Крысько, согласно которой «толпа – это относительно кратковременное, слабо организованное и бесструктурное скопление множества людей, связанное между собой общим эмоциональным состоянием, объектом внимания, осознаваемой или неосознаваемой целью и обладающее огромной силой воздействия на общество и его жизнь, способной быстро дезорганизовать их поведение и деятельность» [6, с. 432].

В современной науке понятие «толпа», как и психология толпы в целом, является предметом изучения социальной психологии, изучающей поведение групп людей и отличия поведения групп от поведения отдельных индивидуумов. Трудность исследования особенностей и характеристик этого феномена связана, прежде всего, с тем, что сама природы толпы, ее свойства практически не поддаются фиксации и описанию, поэтому и представляют сложность для изучения.

Г. Ле Бон считал, что одного факта случайного пребывания вместе множества людей недостаточно для того, чтобы они прониклись психологией толпы, составляющей единое целое. По мнению исследователя, образование толпы связано с проявлением в ней у индивидов этих основных свойств: исчезновение сознательной, разумной, думающей личности; место сознательной личности занимает коллективное бессознательное. «Сознательная жизнь ума, – отмечал он, – составляет лишь очень малую часть по сравнению с его бессознательной жизнью. Элементы бессознательного образуют душу толпы»; доминирование бессознательного приводит к тому, что чувства и мысли людей получают одинаковое направление. Ле Бон отмечал поразительный факт, наблюдающийся в толпе: индивиды составляют толпу вне зависимости от их образа жизни, занятий, характера или ума. Одно факта превращения в толпу достаточно для того, чтобы у людей образовался род коллективной души, заставляющей их чувствовать, думать и действовать совершенно иначе, чем чувствовал бы, думал и действовал каждый из них по отдельности [2, с. 134].

Возникает коллективная душа, имеющая временный характер и очень специфические свойства (см. рисунок 1).

Рисунок 1. – Механизм образования коллективной души по Ле Бону.



Психологию толпы Ле Бон изучал с точки зрения трех основных проблем: 1) психология индивидов, составляющих толпу; 2) психология толпы как единого образования; 3) психология вождей, управляющих толпой и внушающих ей свои идеи.

Появление этих новых специфических свойств, характерных для толпы и не встречающихся у отдельных индивидов, обусловлено следующими тремя причинами.

1. Влияние инстинктов. Инстинкты становятся ведущими регуляторами поведения человека в толпе, поскольку толпа анонимна и не несет ответственности за свои действия.

2. Подверженность заражению чувствами. В толпе всякое чувство, всякое действие заразительно, и притом до такой степени, что индивид очень легко приносит в жертву свои личные интересы интересу коллективному. Человек способен на подобное поведение лишь тогда, когда он составляет частицу толпы.

3. Восприимчивость к внушению. Человек в толпе чрезвычайно легко подчиняется словам и представлениям, не оказывающим на него в изолированном состоянии никакого влияния (См. Рисунок 2).

Рисунок 2. – Причины трансформации психологических свойств индивидов в толпе по Ле Бону.

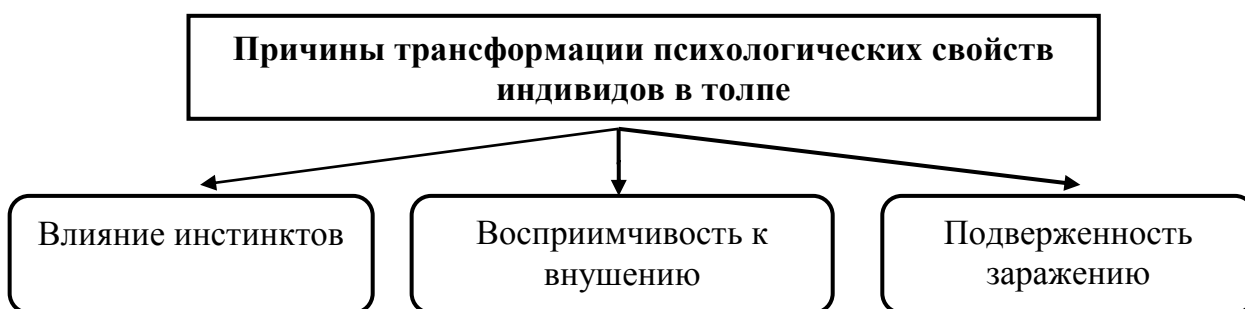

К психическим процессам, составляющим психологию человека толпы, Г. Ле Бон относит мышление, рассуждения, воображение и убеждения толпы. Также он обращает внимание на психологию толпы как целостного образования. Следует отметить, что индивид в толпе имеет свои характерные особенности, назовем их.

1. *Анонимность.* Человек толпы не чувствует на себе ответственности за свои действия и начинает проявлять жестокость.

2. *Инстинктивность.* Способствует такому поведению анонимность и

безответственность.

3. *Бессознательность*. Часто внушение приводит человека к лишению сознательности. Когда толпа становится бессознательной, она может воспринимать любые идеи, предлагаемые лидером.

4. *Состояние единения (ассоциации)*. Толпа думает, чувствует и действует вместе, в этом состоит проявление коллективной души. Человек поступает как все, даже притом, что один он бы так никогда не поступил.

5. *Состояние, близкое к гипнотическому трансу*. Внушение оказывает такое влияние, при котором человек в толпе становится словно загипнотизированным. Последствие такого внушения – переход в бессознательное состояние. Чем ниже уровень сознания, тем выше проявление деиндивидуализации.

6. *Ощущение неодолимой силы*. Происходит это под воздействием инстинктивности, анонимности, безответственности индивида в толпе. Толпа поддается обманчивому убеждению, что нет ничего невозможного.

7. *Заражаемость*. Особенность, свойственная проявляться только в толпе. Человек чувствует, делает то же, что и другие, даже если это противоречит его интересам и установкам.

8. *Аморфность*. Аморфный человек не способен выражать свое мнение. Он безвольный и излишне уступчивый. Такие люди не амбициозны, довольствуются малым, у них практически нет никаких стремлений.

9. *Безответственность*. Потеря ответственности является толчком к действиям, которые человек вне толпы никогда бы не осуществил. Способствует этому осознание анонимности.

10. *Социальная деградация*. Интеллектуальная деятельность в толпе у человека намного снижается. Это можно всегда заметить при проявлении агрессивности толпы.

Далее рассмотрим некоторые подходы в классификации толп. Следует отметить, что абсолютно единого взгляда по вопросу классификации типов толп не существует. Так, например, Г. Ле Бон различает виды толп по признаку гомогенности: разнородная; анонимная (уличная); персонифицированная (парламентское собрание); однородная; секты; касты; классы. Исходной точкой в классификации Г. Ле Бона служит простое скопище. «Скопище» состоит из людей, принадлежащих к разным этническим и социальным группам, и связано только волей одного вождя.

Мы придерживаемся точки зрения российского ученого С.К. Рощина, который отмечает, что в содержании понятия «толпа» включены разные формы социальных движений. «С психологической точки зрения, – пишет он, – под толпой следует понимать изначально неорганизованное скопление людей, не имеющих общей осознанной цели и, как правило, находящихся в состоянии эмоционального возбуждения» [4, с. 4]. С.К. Рощин приводит несколько классификаций типов толпы: пассивная – выжидательная и активная – действующая (см. рисунок 3).

Рисунок 3. – Виды толп.

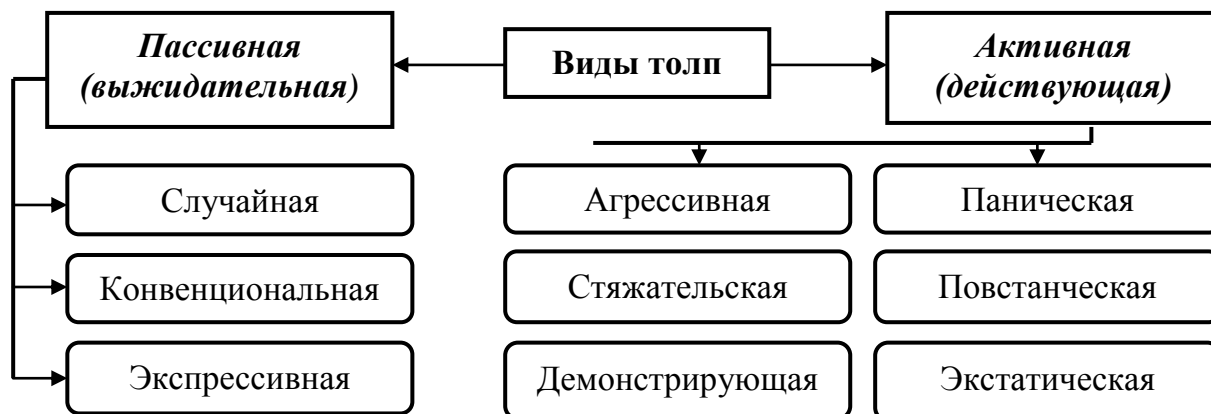

Представляет несомненный научный интерес и собственно динамика формирования толпы.

Американский социолог и социальный психолог Г. Блумер утверждает, что люди чувствуют стремление к действию, но одновременно и препятствие, мешающее ее выполнению, в результате они испытывают дискомфорт, неуверенность и, как правило, отчуждение и одиночество. Эта внутреннее напряжение, в отсутствии средств ее снятия, как правило, выражается в беспорядочной и некоординированной деятельности. Это признак беспокойства. Внешне эта деятельность, вероятнее всего, принимает форму расстроенного воображения и беспорядочных эмоций. В своих наиболее острых формах она характерна для невротического поведения. «В несимволическом взаимодействии человеческие существа непосредственно реагируют на жесты и действия друг друга, в символическом взаимодействии они интерпретируют жесты друг друга и действуют на основе значений, полученных в процессе интеракции».

Герберт Блумер выделяет пять стадий становления коллективного представления о социальной проблеме: возникновение социальной проблемы; легитимация проблемы; мобилизация действий в отношении проблемы; формирование официального плана действия; трансформация официального плана в ходе его эмпирического осуществления [7, с. 112].

Высказывались и другие точки зрения на формирование толпы. Так, Л.Г. Почебут выделяет семь этапов формирования толпы [8, с. 126].

По нашему мнению, основным этапом в механизме формирования толпы и развития ее специфических качеств является циркулярная реакция (нарастающее взаимонаправленное эмоциональное заражение), а также слухи.

Социальным психологам известны приемы управляющего воздействия на толпу извне и изнутри, поэтому сотрудникам органов внутренних дел и военнослужащим Национальной гвардии в ходе выполнения задач по охране общественного порядка следует обратить внимание на феномен, который получил название «география толпы». Она определяется различием между плотным «ядром» и более разреженной «периферией». В ядре аккумулируется эффект эмоционального кружения, и оказавшиеся там сильнее испытывают его

влияние. Обычно это несколько десятков наиболее опасных активистов. Все остальные их поддерживают – активно (поощрительными выкриками, улюлюканьем и другими междометиями) или пассивно, на самой же периферии находятся зеваки. Там же обнаруживаются свойства и окказиональной толпы – собравшейся случайно (в отличие от конвенциональной). Именно периферия придает ядру силу мотивации, создавая ощущение анонимности и безнаказанности.

В ходе выполнения задач по охране общественного порядка следует оперировать объективными данными. Для этого можно воспользоваться «формулой Джексона»: необходимо сложить цифры, определяющие длину и ширину площади, занимаемой толпой, и умножить сумму на коэффициент плотности, который составляет 10 для плотных толп и 7 для менее плотных.

Анализ механизмов формирования и действий толпы указывает, что имеются определенные возможности управления ее поведением, в этом плане можно дать следующие рекомендации по управлению толпой.

- Выявить причины возбуждения толпы и факты, послужившие непосредственным поводом к его возникновению.

- Знать остропроблемные вопросы, будоражащие сознание людей и подготовить эрудированных, владеющих информацией о состоянии дел и перспективах их улучшения людей, хорошо подготовленных в ораторском отношении, которые в состоянии были бы взять на себя, в случае необходимости, инициативу в дискуссии в различных местах скопления людей. Это позволит разбить всю массу народа на сравнительно небольшие группы и выявить наиболее агрессивных участников.

- Не рекомендуется вступать в разговоры с людьми в толпе, а следует ограничиваться ответом: «Мы выполняем приказ». Это связано с тем, что у людей в толпе в силу преобладания эмоций понижается уровень интеллекта, и доказывать им что-либо бессмысленно. Демонстрировать необоснованность и вздорность слухов, способствующих возбуждению толпы. Положительные результаты дает показ толпе якобы пострадавших лиц и их обращение к толпе со словами опровержения.

- Соблюдать спокойствие. Демонстранты могут спровоцировать на применение излишней силы или на непрофессиональное поведение, особенно если рядом есть представители средств массовой информации. Важно! Не поддаваться на провокации, не давать волю эмоциям, не ввязываться в споры. Не отвечать на оскорбления, проявлять выдержку; помнить, что для человека в толпе и для толпы в целом характерна импульсивность.

- Проявлять гибкость в применении методов воздействия, избегая крайних мер. Если какие-то действия не понимаются толпой, вызывают массовое возмущение и возбуждение, то целесообразно их временно прекратить.

- Держать свое мнение при себе. Обеспечение массовых мероприятий требует высокого профессионализма: нельзя высказывать собственное мнение о происходящем. Более того, поскольку все подобные мероприятия обычно привлекают к себе средства массовой информации, необходимо учесть, что

любое высказывание сотрудников полиции тут же привлечет к себе внимание всех присутствующих операторов и журналистов [9, с. 152].

Таким образом, при описании психологии толпы необходимо учитывать, что толпа является кратковременной естественной общностью. Большинство людей в моменты пребывания в толпе подчиняются власти инстинктов, которые на время становятся ведущими регуляторами социального поведения.

СПИСОК ЛИТЕРАТУРЫ:

1. И. Вершинин. Психология толпы – почему она существует? Источник [точка доступа]: <https://sciencepor.ru/psihologiya-tolpy/>.
2. Ле Бон Г. Психология толп // Психология толп. – М.: Институт психологии РАН, 1998. - 257 с.
3. Крысько В.Г. Социальная психология. Курс лекций. – М.: Омега-Л, 2006. – 352 с.
4. Петровский А.В., Ярошевский М.Г. Психологический словарь /Под общ. ред. А.В. Петровского, М.Г. Ярошевского. – 2-е изд., испр. и доп. – М. – 494 с.
5. Андреева Г.М. Социальная психология. Учебник для высшего учебного заведения. – М.: Аспект Пресс, 2001. – 284 с.
6. Крысько В.Г. Социальная психология: Учебник для вузов. 2 изд. – СПб.: Питер, 2007. – 432 с.
7. Символический интеракционизм // Социальная психология: Хрестоматия: Учебное пособие для студентов вузов / Сост. Е.П. Белинская, О.А. Тихомандрицкая. – М: Аспект Пресс, 2003. – 475 с.
8. Почебут Л.Г. Социальная психология толпы: учебное пособие для бакалавриата и магистратуры / Л.Г. Почебут. – 2-е изд., испр. и доп. - М.: Издательство Юрайт, 2018. – 239 с.
9. Сартаев Ж.Н., Митяев А.И., Шапашев М.А. Психология толпы. Способы управления и манипуляции: Учебно-методическое пособие. - Петропавловск: Военный институт Национальной гвардии Республики Казахстан, 2018. – 160 с.

In the article the principle approaches to the definition of the concept 'crowd' as a subject of mass forms of behaviour out of a collective are considered. There is a classification of crowds. A mechanism of crowd's forming is disclosed. The authors give some recommendations on actions of servicemen of the National Guard when an aggressive crowd appears.

Ұсынылған мақалада ұжымдық емес тәртіптің субъектісі ретінде «топ» сөзінің басты мағыналары қаралады. Топтар классификациясы көрсетіледі. Топтың құрылу механизмдері анықталады. Ұлттық ұлан әскери қызметшілеріне агрессивті топтар қауіні төнгенде жасайтын іс-әрекеттері беріледі.

УДК 34:002.6

М.А. Шапашев, начальник кафедры Военной педагогики и психологии Военного института Национальной гвардии Республики Казахстан, магистр военного дела и безопасности, аспирант ОМГПУ, подполковник.

ПУТИ ФОРМИРОВАНИЯ АНТИКОРРУПЦИОННОГО СОЗНАНИЯ КУРСАНТОВ ВОЕННОГО ИНСТИТУТА НАЦИОНАЛЬНОЙ ГВАРДИИ РЕСПУБЛИКИ КАЗАХСТАН

В работе описаны современные аспекты формирования антикоррупционного сознания у курсантов Военного института Национальной гвардии Республики Казахстан, задачи и ожидаемые результаты.

Ключевые слова: антикоррупционное сознание, антикоррупционная культура, коррупция.

Существуют различные формы общественного сознания, с помощью которых люди осознают окружающую их природу, общество и самих себя. Выделяют моральное (нравственное), политическое, правовое, эстетическое, религиозное сознание.

Понятие «антикоррупционное сознание» это форма общественного сознания, так как оно вбирает в себя информацию из самых разных наук, изучается в различных учебных дисциплинах.

Таким образом, антикоррупционное сознание находится в прямом взаимодействии с иными формами общественного сознания и обладает всеми качествами и характеристиками, свойственными общественному сознанию вообще.

Антикоррупционное сознание – это совокупность понятий, теорий, представлений и чувств, взглядов и эмоций, оценок и установок, выражающих отношение людей к коррупции как социальному злу.

В Законе Республики Казахстан «О противодействии коррупции» конфликт интересов определяется как «противоречие между личными интересами лиц, занимающих ответственную государственную должность, лиц, уполномоченных на выполнение государственных функций, лиц, приравненных к ним, должностных лиц и их должностными полномочиями, при котором личные интересы указанных лиц могут привести к ненадлежащему исполнению ими своих должностных полномочий» [1, с. 26].

Рассматривая антикоррупционное сознание, мы говорим, что оно отражает, а затем воспроизводит жизненные реалии через призму негативного, нетерпимого отношения к конфликтам интересов во всех его проявлениях. Оно требует установления общеобязательных норм поведения. Антикоррупционное сознание очерчивает границы морального и аморального, правового и неправового, правомерного и противоправного. Оно требует морально-нравственных, идеологических, правовых мер для обеспечения антикоррупционного поведения. Антикоррупционному сознанию присущи

формализованность, определенность и категоричность. Также ему свойственно требование жесткого контроля за исполнением моральных и правовых обязанностей.

Антикоррупционная культура, так же как антикоррупционное сознание, является интегративной формой духовной культуры. У культуры есть те же преимущества, что и у сознания человека, та же роль, которую она играет в становлении и развитии всего того, что определяется как социальное. Как способ освоения действительности культура – это не отдельные оценки, нормы, не их набор, сумма, а лишь ценностные элементы, взятые как целостность. Культура как феномен сознания представляет собой целостность и в другом отношении. Культура – это не пассивные, не востребуемые, нереализованные знания, умения, убеждения. Она представляет собой своеобразный процесс, внутреннюю деятельность, в основе которой лежит взаимодействие, взаимопереход и сопряженность знаний, навыков, компетенций личности, ее убеждений, информационного, чувственного и волевого компонентов [2, с. 13].

Антикоррупционная культура является одним из важных элементов системы духовной культуры. Человек как субъект культуры является носителем трудовой, политической, правовой, этической, эстетической, нравственной и др. культур, которые, тесно взаимодействуя между собой, в различных сочетаниях образуют причудливые симбиозы. В системе культуры антикоррупционная культура занимает особое место, выполняя специфические функции и сохраняя в определенной мере целостность и сплоченность общества.

Следует полагать, что формирование антикоррупционной культуры личности предполагает:

а) общее представление о сущности коррупции, ее содержании, цели, субъектах, формах и видах, сферах реализации, особенностях проявления в различных сферах жизни общества;

б) воспитание морально-нравственной, этической культуры; формирование основ правовой грамотности;

в) стимулирование мотивации членов общества к антикоррупционному поведению;

г) формирование нетерпимости ко всем проявлениям конфликта интересов.

Воспитание будущего офицера – это не только подготовка профессионала, но и воспитание глубоко нравственной, морально устойчивой личности. Целью формирования антикоррупционного сознания у курсантов является формирование антикоррупционной позиции курсантов, воздействие на их сознание, чувства и поведение, формирующие нравственные качества, черты характера и привычки антикоррупционного поведения, формирование системы знаний по противодействию коррупции и выработка на этой основе активной гражданской позиции и нулевой терпимости по отношению к данному явлению.

В связи с этим, на наш взгляд, необходимо:

1. формирование осознанного отношения к коррупции, морального «иммунитета» к коррупционным правонарушениям и на этой основе развитие

компетенций у курсантов по преодолению коррупции;

2. формирование модели поведения граждан Казахстана, при которой само слово «коррупция» должно вызывать отторжение, нравственный отпор, нетерпимость;

3. преодоление правового нигилизма, заключающегося в отрицании правовых ценностей, неуважении к закону и порядку.

В современном обществе, особенно в предыдущее десятилетие, произошло размывание многих духовных ценностей, что привело к многочисленным случаям поведенческой девиации в молодежной среде. Вместе с тем, в наши дни открывается возможность в значительной мере реализовать богатые традиции отечественной педагогики в области духовно-нравственного воспитания молодого поколения. Это воспитание такой личности, для которой нравственные идеалы, нормы и принципы являются важнейшими в повседневной жизни и деятельности. Но педагогические коллективы не всегда к этому готовы. Очень часто в курсантских коллективах воспитательный акцент делается на такие понятия, как обязанность, ответственность, при этом остаются забытыми такие, присущие офицерству качества, как благородство, честь, любовь к Отечеству. Традиционно люди в погонах были сильны духом, высокими нравственными и боевыми качествами.

В заключение хотелось бы выделить, что уровень антикоррупционного сознания у курсантов, а стало быть, и антикоррупционной культуры, зависит от степени осознания личностью и обществом дестабилизирующей силы коррупции.

Задачей воспитания антикоррупционной культуры является утверждение нулевой терпимости к коррупции как гражданской позиции военнослужащих в целом, выработка стойкого иммунитета к коррупционным правонарушениям, их публичное порицание.

ЛИТЕРАТУРА:

1. О противодействии коррупции: Закон Республики Казахстан от 18 ноября 2015 года № 410-V.

2. Основы антикоррупционной культуры: учебное пособие / под общей редакцией д.б.н., профессора Б.С. Абдрасилова. – Астана: Академия государственного управления при Президенте Республики Казахстан, 2016. – 176 с.

3. Антикоррупционная стратегия Республики Казахстан на 2015– 2025 годы. Утв. Указом Президента Республики Казахстан от 26 декабря 2014 года, № 986.

4. Кодекс чести государственных служащих: Указ Президента Республики Казахстан от 1 апреля 2011 года № 1180 (с изменениями и дополнениями).

Жұмыста Қазақстан Республикасы Ұлттық ұланының Әскери институт курсанттарында сыбайлас жемқорлыққа қарсы түсінікті қалыптастыру заманауи көріністері сипатталып, міндеттеме және жүтілетін нәтиже жазылған.

In the work on modern systems of formation of anti-corruption consciousness among the cadets of the Military Institute of the National Guard of the Republic of Kazakhstan, the tasks and expected results.

ИСТОРИЯ. ТАКТИКА И ОПЕРАТИВНОЕ ИСКУССТВО

УДК 343.814

Н.А. Корнилов, начальник кафедры тактики и общевойсковых дисциплин Военного института Национальной гвардии Республики Казахстан, магистр, полковник.

К.К. Бакибаев, начальник цикла тактики кафедры тактики и общевойсковых дисциплин Военного института Национальной гвардии Республики Казахстан, магистр, подполковник.

М.А. Абильмажинов, преподаватель кафедры тактики и общевойсковых дисциплин Военного института Национальной гвардии Республики Казахстан, магистр, подполковник.

**ОСНОВНЫЕ НАПРАВЛЕНИЯ ТАКТИЧЕСКИХ ДЕЙСТВИЙ
НАЦИОНАЛЬНОЙ ГВАРДИИ ПО ОПЫТУ ЛОКАЛЬНЫХ ВОЙН**

В данной статье авторами рассматриваются угрозы национальной и региональной безопасности на основе изменения геополитической и военной обстановки. Также рассмотрены способы действий незаконных вооруженных формирований с использованием информационного ведения войны, что сегодня является наиболее приемлемым способом действия НВФ.

Ключевые слова: военные действия, конфликты, незаконные вооруженные формирования, вооруженные формирования, подготовка, действия.

Изменения геополитической и геостратегической ситуации последних лет не привели к стабильности и спокойствию в мире. Вооруженные столкновения и военные конфликты, происходящие в различных горячих точках, по-прежнему представляют серьезную угрозу национальной, региональной и глобальной безопасности, поэтому вполне естественно, что в политике многих стран и мирового сообщества в целом все больше внимания уделяется вопросам предотвращения и парирования этих угроз. В этом плане перед военной наукой стоит важная задача – осмысление причин возникновения и развития вооруженных конфликтов, выработка теоретических взглядов и практических рекомендаций по их разрешению (предотвращению) [1].

Анализ военных действий на территории стран ближнего зарубежья показал, что непоследовательность в проведении политики разрешения кризиса в ряде регионов и ошибочность ряда военно-политических решений, принятых органами государственной власти некоторых стран, негативно влияли на выполнение задач, поставленных объединенной группировке войск (сил), и снижение эффективности их выполнения [2].

Основной формой применения войск (сил) во внутренних вооруженных конфликтах подобного рода может быть специальная операция. По составу участвующих сил и средств специальная операция может быть общевойсковой,

совместной или самостоятельной [3].

Решающее значение в разгроме НВФ имеет выбор вариантов, способов и средств воздействия на противника, которым он вследствие своей слабости (из-за недостатка или ограниченной номенклатуры имеющегося оружия и боевой техники) не смог бы противостоять или обладал бы для этого ограниченными возможностями.

Основными способами разгрома НВФ являются: разведывательно-поисковые и рейдовые действия по выявлению и уничтожению групп НВФ в сочетании с действиями из засад, огнем ракетных войск и артиллерии и ударами авиации; охват НВФ с флангов и тыла с последующим их блокированием и уничтожением огнем штатных средств и ударами авиации; высадка воздушных десантов на господствующие высоты и уничтожение НВФ атакой во фланг (тыл) при движении сверху вниз.

Основу боевых действий войск, как правило, составляло дальнейшее огневое поражение, удар войсками (наземные действия) являлся завершающим этапом операций. Значительно возрастает объем задач, выполняемых фронтовой и армейской авиацией.

Практика показала, что в ходе борьбы с НВФ целесообразно использовать самые решительные, жесткие и бескомпромиссные способы борьбы с боевиками. Любые переговоры во время военных действий давали противнику возможность для перегруппировки сил, восстановления боеспособности и приводили к излишним неоправданным потерям личного состава вооруженных сил. Только решительность политического руководства может способствовать стабилизации морально-психологического состояния общества и обеспечить успешные действия войск в операциях по разгрому НВФ [3, с. 19].

Информационная война НВФ велась в основном на стратегическом уровне. Широко использовалась практика посылки «эмиссаров» в различные международные организации с целью продвижения антигосударственных информационно-пропагандистских материалов. Делалось все возможное для интернационализации событий в регионе путем вовлечения в него диаспоры, проживающей за пределами государства, подключения к урегулированию конфликта ООН, ОБСЕ, Евросоюза и других международных организаций. Эта линия сепаратистов, как правило, находит свое понимание на Западе. Военно-политическое руководство ряда стран (прежде всего – США) и некоторые организации пытались поддерживать ситуацию в очаге напряженности в состоянии «управляемого кризиса малой интенсивности».

Важной особенностью ведения информационной войны НВФ стало то, что впервые стали широко использоваться принципиально новые каналы доведения информации – глобальные информационные сети (создаются различные интернет-сайты, социальные сети и др.) [4].

Основной целью информационного противоборства, осуществляемого в интересах разрешения зарождающегося вооруженного конфликта, должна стать подготовка широкого общественного мнения (как в стране, так и за рубежом), а также объектов информационно-психологического воздействия к возможному силовому этапу разрешения кризиса (ликвидации угрозы национальным

интересам государства) как единственно приемлемому, исходя из позиции противостоящей стороны.

Ведение информационного противоборства, также как применение контингентов Вооруженных Сил для разрешения внутренних конфликтов, должно иметь прочную правовую базу и опираться на соответствующие политические установки и решения высших органов исполнительной и законодательной власти.

Основываясь на опыте подготовки и проведения контртеррористической операции стран ближнего зарубежья, действия военно-политического руководства по разрешению внутреннего вооруженного конфликта, должны базироваться на следующих принципах:

- принятия исчерпывающих мер для предотвращения и мирного урегулирования противоречий на ранних стадиях их возникновения и развития;
- принуждения руководства сепаратистов или враждующих сторон принять условия Правительства посредством политико-дипломатического и финансово-экономического правления, информационного воздействия, правовых и экономических санкций, действий (акций) сил специального назначения, подкрепленных демонстрацией решимости применения военной силы и готовности к ее применению.

Как показал международный опыт проведения подобных кампаний, мировой опыт борьбы с сепаратизмом, экстремизмом и терроризмом, для прекращения внутреннего вооруженного конфликта, когда все невоенные меры по разрешению кризиса исчерпаны, необходимо решительно и своевременно применять военную силу с использованием подавляющего превосходства в средствах вооруженной борьбы [2, с. 31].

Практика применения группировок войск (сил) при разрешении вооруженного конфликта показала, что для достижения военно-политических целей на каждом из основных стратегических направлений необходимо под руководством военного округа (ОСК) создавать и применять Объединенные группировки войск (сил). В состав таких группировок должны входить штатные воинские формирования, включающие соединения и части различных видов Вооруженных Сил, других войск и воинских формирований, а также силы и средства других министерств и ведомств, имеющие общую цель действий и объединенные единой системой управления [4].

Необходимость создания ОГВ (с) обуславливается:

- недостаточным количеством боеготовых соединений и частей Вооруженных Сил на направлениях с высоким уровнем военной опасности;
- особенностями задач, решаемых совместными усилиями войск (сил) Вооруженных Сил;
- условиями их выполнения.

Кроме того, как показывает опыт использования формирований подобного типа развитыми государствами, они характеризуются высокой эффективностью действий и перспективностью применения.

Для создания ОГВ (с) потребуются решить ряд важных вопросов:

- определение достаточного и сбалансированного ее состава;

- выбор целесообразного способа ее создания;
- установление перечня и определение содержания мероприятий по ее созданию, а также порядка и последовательности их выполнения к установленному времени;
- определение порядка организации правления разнородными войсками и разноведомственными формированиями, взаимодействия между ними, а также всестороннего обеспечения.

Применение войск в существующей организационно-штатной структуре со штатным вооружением и традиционных формах в некоторых случаях может привести к большим жертвам среди мирного населения, значительным разрушениям и экологическим катастрофам. Это вызывает необходимость установления определенных ограничений по составу войск, а также оснащения их высокоточными средствами поражения и оружием нелетального действия.

Состав ОГВ (с), роль и место в ней видов Вооруженных Сил и других войск и воинских формирований, а также их техническая оснащенность будут зависеть от характера действий противника, поставленных задач, физико-географических особенностей и удаленности районов боевых действий, реального состояния Вооруженных Сил и других условий обстановки. В состав группировки, намечаемой для участия в вооруженном конфликте, могут быть включены общевойсковые соединения и части, соединения (части) артиллерии, авиации и ПВО из состава регионального командования, дислоцированные вблизи района конфликта, а на приморском направлении – и военно-морские силы, а также формирования Пограничной службы, Внутренних войск и др. Такая группировка по своему составу может достигать масштаба общевойсковой армии или корпуса.

Таким образом, объединение усилий и координацию действий всех участвующих в вооруженном конфликте или локальной войне органов управления, войск, сил и средств необходимо сосредоточить на вопросах управления, взаимодействия и всестороннего обеспечения, а также немаловажным вопросом будет управление в звене государственных и местных органов власти, которое следует возлагать на представителя Верховного главнокомандующего, а по военным вопросам – на командующего региональным командованием.

СПИСОК ЛИТЕРАТУРЫ:

1. Проблемы региональной безопасности, политического и экономического развития Центрально-Азиатского региона в контексте интересов Казахстана // Материалы международной научно-практической конференции. Алматы, 2003. – С. 206.

2. Захаров В.М., Уразов Е.Л., Федосеев С.Г. Внутренние вооруженные конфликты: тенденции, проблемы и пути решения. – Щучинск. НУО, 2004. – С. 186.

3. Опыт, особенности и актуальные проблемы служебно-боевой деятельности группировки ВВ МВД России в ходе проведения контртеррористической операции в Северо-Кавказском регионе Российской

Федерации / Сборник научных статей. – Часть 2. – Спб.: Военный институт ВВ МВД России, 2003. – 127 с.

4. Караяни А.Г., Зинченко Ю.П. Информационно-психологическое противоборство в войне: история, методология, практика; учебник курсантов и студентов вузов. – М.: МГУ, 2007. – С. 172.

Бұл мақалада авторлар қауіп ұлттық және өңірлік қауіпсіздікті негізінде өзгерген геосаяси және әскери жағдайды қарастырады. Сондай-ақ, ақпараттық соғыс жүргізуді пайдалану арқылы заңсыз қарулы құрылымдардың іс-әрекетт тәсілдері қарастырылады, бүгінгі күнде бұл ЗҚҚ әрекетінің ең оңтайлы тәсілі болып табылады.

In the article the authors consider the threats to national and regional security on the base of changes of geopolitical and military situation. Some ways of actions of illegal armed formations with using informative conducting war are considered too. They are the most suitable way of illegal armed formation.

УДК 94 (574)

Р.С. Альжанова, Қазақстан Республикасы Ұлттық ұланы Әскери институты Жалпы білім беру пәндер кафедрасының доценті, тарих ғылымдарының кандидаты, аға лейтенант.

ІІМ ІШКІ ӘСКЕРЛЕРІНІҢ ҚАЛЫПТАСУЫ МЕН ДАМУЫ (ҚАЗАҚСТАН РЕСПУБЛИКАСЫ ҰЛТТЫҚ ҰЛАНЫ (1992-2005 ж.))

Мақалада Қазақстан Республикасы ІІМ Ішкі әскерлерінің (Ұлттық ұланы) 1992-2005 жылдардағы қалыптасуы мен дамуы мәселесі айшықталған: бірыңғай жауынгерлік ағза ретінде Ішкі әскерлерінің ұйымдастырушылық құрылымы мен жеке заңнамалық базасын құру қажеттілігіне жетелеген ел тәуелсіздігінің бастапқы кезеңінің қиындықтары.

Түйінді ұғымдар: ішкі қауіпсіздік, жаппай тәртіпсіздік, қызметтік-жауынгерлік, арнайы міндеттер, айдауыл бөлімдері, арнайы бөлімдер, маңызды мемлекеттік нысандар, криминогенді жағдай, қарама-қарсы жақ, заңсыз қарулы қалыптасу, бандиттік және лаңкестік топтар мен ұйымдар, ішкі даулар.

Ел тәуелсіздігінің бастапқы кезеңіндегі азаматтардың әлеуметтік белсенділігінің жедел дамуы, Конституциялық құрылым негіздерінің беделін түсіруге бағытталған кейбір қоғамдық ұйымдар мен деструктивті бағыттағы қозғалыстардың пайда болуы ұлтаралық қақтығыстар мен экстремистік және басқа да әрекеттердің алғышарты болды. Сонымен қатар, демократия мен жариялылыққа байланысты оң бағыттағы әлеуметтік жағдайлармен қатар,

қоғамдық тәртіп пен қоғамдық қауіпсіздікке әсерлі шығын әкелетін және негативті реңк беретін жағдайлар жаппай сипат алды.

Ішкі қауіпсіздік жағдайды бағалау барысында танығанымыз, осы кезеңде қоғамдық қауіпсіздік нысандарына қауіптің жаңа түрлері пайда болды, бұл әрине, мемлекет дамуына ықпал еткені анық. Бұл, біріншіден, экономикалық қылмыстар, көлеңкелі экономиканың қалыптасуы, республиканың бағалы шикізаты мен ресурстар мен табиғи байлығын бақылаусыз шығару және контрабандалық сипат алған кең масштабтағы қылмыстар орын алды. Ірі банк жүйесіне байланысты қызмет бабын асыра пайдалану фактілері етек алды. Мемлекеттік қызметкерлер арасында және ұйымдасқан қылмыс арасында жемқорлықпен күрес мәселесі өзекті мәселеге айналды.

Бұрынғы КСРО-ның аймағында 1985 жыл мен 1990 жылдар аралығында 742 факті бойынша жаппай тәртіпсіздік тіркелген. Бұл жаппай тәртіпсіздік біздің еліміздің болашағына, оның гүлденуіне қауіп төндірер еді және қоғамда әлеуметтік-психологиялық атмосфераны тұрақсыздандырар еді, нәтижесінде ұлттың әлеуметтік-экономикалық және әлеуметтік адамгершілік перспективасына әсер етуі мүмкін еді.

Осыған байланысты мемлекеттің қалыптасуы мен дамуының бастапқы кезеңінде ішкі тұрақтылық пен қауіпсіздіктің негізгі факторы – қызметті-жауынгерлік, арнайы және саяси міндеттерді орындауды қамтамасыз ететін Мемлекет басшысының Жарлығымен 1992 жылы 10 қаңтарда құрылған Қазақстан Республикасының Ішкі әскерлері (әрі қарай ҚР ІӘ) болатын.

Олардың құрылуы 1993 жылы 11 ақпанда қабылданған алғашқы егеменді мемлекеттің құрылуы кезеңінде әскери қауіпсіздікті қамтамасыз ету жүйесін қалыптастыруға бағытталған Әскери доктринаның құрылуымен сайма-сай келді. Осыған дейін ІӘ КСРО-ның ІМ құрамына енген болатын және КСРО-ның ІМ ІӘ Басшылығының Бас басқармасына бағынған, ал саяси басшылықты Мәскеудегі әскерді бас саяси басқармасы (әрі қарай - БСБ) жүзеге асыратын[1].

Осы кезеңде жедел және әскердің арнайы милициясының моторланған бөлімдері (әрі қарай - МАМБ) жергілікті жерде және одан тыс жерде жедел және қоғамдық-саяси қиындықтар жағдайында азаматтардың қауіпсіздігін қамтамасыз ету мен қоғамдық тәртіпті қорғау бойынша жауынгерлік қызметті орындады.

Ферғана және Алматы жедел бригадалары, Ташкент жедел полкі, Қарағанды, Павлодар милициясының арнайы батальоны және Шымкент жедел полкі милициясының патрульдік батальоны Таулы Қарабах пен Әзірбайжан Республикасындағы Армения жақтағы аудандарда төтенше жағдай режимін қолдау бойынша әскери жағдайда күрделі міндеттерді лайықты орындады. Бішкек милициясы полкі мен Ош арнайы батальоны ұзақ уақыт бойы Ош облысы мен Қырғыз Республикасындағы Узгене қаласында төтенше жағдай режимінде тәртіпті қолдау бойынша қойылған міндеттерді сәтті орындады. Үкіметтің тапсырмасын орындауда ерлік пен батырлық танытқаны үшін жедел және МАМБ 66 әскери қызметшісі үкімет марапатына ие болса, олардың басым тобы жауынгерлік марапатқа ұсынылды.

ІӘ ұйымдастырушылық-штаттық құрылымы жалпы алғанда орындалған

міндеттер көлеміне сай болды: 13 қойманы күзету бойынша, оның ішінде 3 қойма мен 10 арнайы қойма; Алматы, Бішкек, Ош, Қарағанды, Павлодар, Шымкент, Ташкент, Ашхабад, Душанбе, Ходженте, Новой, Чарджоу қалаларындағы арнайы бөлімдерде қоғамдық тәртіпті күзету бойынша; түзеу-еңбек мекемелері (әрі қарай - ТЕМ) нысандарын күзету бойынша сотталғандарды, сонымен қатар, қамауға алынған тұлғаларды айдауылдау. Жеке құрамның барлығы жауынгерлік қызметке тартылды, әскери жасақ пен қарауыл саны күзету мен бақылау жоспарына сай болды, бір әскери қызметшінің қызметтік жүктемесі 7 сағатты құрады. Әскерде әскери қызметтің жалпы көлемі 2633,7 тәуліктік бекетті құрады [2].

1992 жылы 7 ақпанда Қазақстан Республикасы аппаратының мемлекеттік-құқықтық бөлімі мен Қазақстан Республикасының министрлер кабинетінің меңгерушісі Ю. И. Обрядинге № 11/134 Қазақстан Республикасының ІӘ Басшылығы басқармасы дайындаған «Қазақстан Республикасының Ішкі әскерлері туралы» заң жобасы жіберілді.

Мына ұсыныстар жіберілді:

- Қазақстан Республикасының ІӘ туралы заң қабылдансын, бұл заңда әскердің мәртебесін, міндеттерін, құқықтары мен міндеттерін, өзара әрекет ететін органдармен қатынастардың құқықтық негіздері, басқару жүйесі, құрылымы, орналасуы, жеке меншіктік, қаржыландыру, материалдық-техникалық және зейнетақылық қамтамасыз ету, медициналық қамтамасыз ету, әскери қызметшілер мен олардың отбасын құқықтық-және әлеуметтік қорғау;

- Қазақстан Республикасы Конституциясы талап ететіндей, ішкі әскерлердің Қазақстан Республикасының Президентіне бағынуы және Қазақстан Республикасы Жоғарғы Кеңесінің бақылауына қою, КСРО-ның Президенті М.С.Горбачевтің 1991 жылғы 18 қарашадағы «КСРО ІМ ішкі әскерлері туралы» Жарлығында республика ІМ әскерінің (милицияның арнайы бөлімі мен ТЕМ-ді күзету бойынша бөлім) бағынуы мен ІӘ өзара республикалық ІӘ құруы туралы айтылған, бұл, әрине, көңілге қонбайды [3].

Осы жағдайда тарих көрсеткендей, ІМ басшылығында жеке құрамды мақсатқа сай емес пайдалану, жауынгерлік қызметке зиянын тигізетін оқу мен қызметтен алыстату, ТЕМ әкімшілігі колониядағы кіру режиміне әсер ету мүмкіндігіне ие болады, жауынгерлік қызмет жарғысында кемшіліктер жіберіледі, күзетілетін нысандарды жабдықтандыру мәселесінде жауапсыздық етек алады, ал әскерге киіммен, техникамен, пәтерге төлнентетін ақымен қамтамасыз ету мәселесі (яғни, қалып қою принципі) екінші орында қалып қояды. Мұның барлығы нәтижесінде әскердің біліктілігінің төмендеуіне әкеліп соғады, оқып-үйрену, әскердің жауынгерлік және мобилизациялық дайындығының деңгейі баса төмендейді деген мәселелер Қауіпсіздік кеңесінде Қазақстан Республикасының Ішкі әскерлері қолбасшысы генерал-майор В.В Гордеевтің баяндамасында айтылды.

Бұл тәсіл арқылы бірыңғай әскери ағза іспеттес бір бастыққа бағыну принципін негізделген орталықтандырылған басқарма, жеке құрамды оқыту мен тәрбиелеуде, офицерлер, прапорщиктер, сарбаздарды дайындау мен қызметті атқаруда «Жалпы әскери міндеттер мен әскери қызмет туралы»

заңның негізінде ішкі әскерлердің ұйымдастырушылық құрылымы мен бүтіндігін сақтауды көздеді. Сондықтан да 1976 жылға дейін Республика Президентінің тікелей қарамағында болған сияқты Қазақстан аймағында тұрақтаған ішкі әскерлер бірыңғай басшылықта болу керек болды, Республиканың Жоғарғы Кеңесі бақылауында және Ішкі істер министрінің жедел қарамағында болуы керек болды.

Ішкі әскерлер қызметтік-жауынгерлік міндеттерді орындау үшін заңда қарастырылған жеке әскери ұйым болып табылады, қысқа мерзімде жаңа жағдайда әскер өмірі мен әрекетіне бағыттайтын негізгі жетекші құжаттар мен бұйрықтарды, әсіресе, Қазақстан Республикасы Ішкі әскерлердің жауынгерлік қызметінің жарғысын (әрі қарай ЖКЖ) дайындау қажеттілігі туды. Осыған байланысты 1992 жылғы 29 шілдедегі № 153 бұйрықпен Әскер қолбасшысының бірінші орынбасары генерал-майор А.И. Филистович төрағалығымен комиссия құрылған болатын.

Аталмыш жұмыс өткен жылдардағы құжаттар дайындау тәжірибесі есепке алынып дайындалды, бұл ретте төтенше жағдайлар режимінде ішкі әскерлерді қолдану бойынша отандық тәжірибе негізге алынды. Қазақстан Республикасы Президентінің Жарлығымен Ішкі әскерлер басқармасы жүйесін жүзеге асыру мақсатында 1992 жылы 28 қазанда әскер Қазақстан Республикасы Ішкі істер министріне бағындырылды, олар әскерге жалпы басшылық етуді жүзеге асыратын және қызметтік-жауынгерлік міндеттерді орындауды, қоғамдық қауіпсіздік пен құқықтық тәртіпті әрі қарай нығайту қажеттілігін есепке ала отырып, өз жауапкершілігіне алған ІӘ Қолбасшысы Қазақстан Республикасының Ішкі істер министрінің орынбасары қызметін қоса атқарып, әскерді тікелей басқаруды қамтамасыз етті. Бұл лауазымға генерал-майор В.В.Гордеев тағайындалды.

Қазақстан Республикасы Үкіметінің саяси шешімімен сержанттар мен сарбаздардың психологиялық жағдайдағы белгілі бір нақтылыққа қол жеткізген көптеген мәселелер мен сұрақтар шешілді, бұл офицерлердің, прапорщиктердің, сарбаздардың қызметтік әрекетте негізгі нормативтердің пайда болуына мүмкіндік берді [4].

Осыған байланысты олардың қалыптасуының алғашқы кезеңінде басқару органдарының, Ішкі әскерлерінің құрамалары мен бөлімдерінің жауынгерлік және мобилизациялық дайындығын қолдауды ұйымдастыруға негізгі салмақ түсті, жедел-қызметтік міндеттерді күнделікті орындау дайындығына бағытталды:

- тасымалдауда маңызды мемлекеттік нысандар мен арнайы жүктерді күзету;
- түзету мекемелерін күзету, сотталғандар мен қамаудағыларды айдауылдау;
- тұрғылықты жерлерде қоғамдық тәртіпті қорғауда ішкі істер органдарымен бірлесе отырып қатысу, төтенше жағдайдың құқықтық режимінде және қоғамдық қауіпсіздікті қамтамасыз етуге қатысу, төтенше жағдай салдарын жоюға қатысу (табиғи ірі апаттар мен катастрофа);
- соғыс уақытында Қазақстан Республикасының аймақтық қорғанысы

жүйесінде жеке міндеттерді орындау;

- заңсыз қарулы құрылымдармен күрес;

- қауіпті құқық бұзушылықты, диверсияны, террорлық актілерді, қарулы қақтығыстарды тоқтату және қарама-қарсы тараптарды айыру, сонымен қатар, Қазақстан Республикасының заңында көрсетілген әскерге жүктелген басқа да міндеттерді орындау;

Қиындықтарға қарамастан 1992 жылы әскерде қызметтік-жауынгерлік міндеттерді орындауда кемшілік болмады. Жауынгерлік қызметті атқару барысында олар қоғамдық тәртіпті бұзған 9273 бұзақыны ұстады, оның ішінде 1413 адам қылмыс үшін ұсталды, күзетілетін мемлекеттік маңызды нысандарға ену фактісі орын алмады.

Айдауыл бөлімдері қылмыстық контингентпен толықтырылған 43 мың адам құрайтын 55 ПМ ТЕМ күзетуді қамтамасыз етті. 6 облыстың сот мәжілісі залында, Қазақстан Республикасының Жоғарғы және әскери сотында, 3 гарнизондық әскери трибуналда сотталғандарды күзетуді қамтамасыз етті, сотталғандарды 15 теміржол маршрутында тасымалдау кезінде күзету жүзеге асырылды, қоғамдық тәртіпті қорғау кезінде жедел-милициялық бөлімнің патрульдік жасақтары 9 облыс орталығында жасаған қылмысы үшін 465 адам ұсталды және 17 мың адам әкімшілік бұзушылық үшін ұсталды.

Өмірлік маңызды мемлекеттік нысандарды күзетуді арнайы бөлімдер қамтамасыз етті. Қаз КСР-ның Мемлекеттік құндылықтарды сақтау орны, КСРО-ның 60 жылдығы атындағы Маңғышлақ энергокомбинаты, «Луч» ғылыми-өндірістік қоғамы (Қазақстан Республикасындағы режимдікті анықтау тәртібі туралы 1992 жылғы 7 қазандағы № 883-32 ережеге сай ерекше маңызды нысандар тізіміне енгізілді), Ульяновск металлургия зауыты күзетуге алынды. Сонымен қатар, криминогендік жағдайдың күрделенуі жағдайында әскер Орал, Павлодар, Шығыс Қазақстан облыстарында құқықтық тәртіпті қолдау факторларын тұрақтандыруда басым рөл атқарды [2].

Бірақ, Қазақстанның 16 желтоқсанда бір жылдығын мерекелегеннен кейін тәуелсіз мемлекет әскерінің жеке әрекеті кезеңінде белгілі бір жағдайда ұйымдастырушылық деңгей, бөлім мен бөлімшелерде әскери тәртіп жағдайы төмендей бастады, лауазымдық тұлғалардың бір бөлігі кәсіби жағынан жауапсыздық танытты, бірақ 1992 жылдың қорытындысы бойынша құқық бұзушылық орын алмады.

1992 жылы 11 ай ішінде жеке құрам арасында қылмыс көбейіп кетті, оның ішінде, әскери бөлімді өз еркімен тастау және жарғылық емес қарым-қатынас сияқты қылмыстар баса орын алды. Әскерде бейбіт күнде 32 адам қаза тапты. МИ-8 екі тікұшағы апатқа ұшырап салдарынан мемлекетке 200 млн. сом шығын келді.

Әскерде тәртіп пен ұйымдастырушылықтың, қызметтік-жауынгерлік әрекет, тәрбие үрдісін басқарудың төмен болуының негізгі себептері Республиканың Қауіпсіздік кеңесінде егжей-тегжейлі және объективті бағаланды. Мәжілістің қорытындысы бойынша қабылданған шешімдер орын алған әрекеттер мемлекеттік биліктің жоғарғы органдарының шекті қамқорлығы ретінде әскерде дұрыс қабылданды, басқарушылық құрам да

оңтайлы қабылдады, бұл практикалық әрекеттің көп жақтарын түбегейлі қарастыруға, оған салмақты түзетулер енгізуге және жіберілген қателіктерді түзетуге баса назар аударуға мүмкіндік берді.

1993 жылы әскер жаңа ұйымдастырушылық-штаттық құрылымға көшті, Қазақстан Республикасы Министрлер кабинеті белгілеген шеңберде әскердің санын, басқарманың бригадалық звеносы құрылды. Бұл басқармалық қызмет мәселесін жедел және сапалы шешуге мүмкіндік береді [5].

1992 жылдың басында әскерде офицер кадрлардың жинақталуы көңіл көншітпеді. 1991 жылы әскерге академия мен әскер училищенің 369 түлегі келсе де (ал штатқа жыл сайын 160 адам қажет болды), 303 офицер (89,8 %) тапшылығы болды, оның ішінде басшылық құрамда 127 офицер (41,9 %), тыл мамандары – 94 офицер (31 %). Әскерде бос орындардың мол болуы жаңа әскери бөлімдердің құрылумен түсіндіріледі, бірақ бір кемшілігі, осы мәселені шешу үшін барлық мүмкіндіктерді қолданбау болып табылады.

Әскерде офицерлік лауазымдарды жинақтау бойынша сүбелі шараларды шеше отырып, әскердің басшылығы осы категориялар бойынша 20 % бос орындарды жойды. Берілген жарғы орындалмады, оған офицер кадрлардың әскерден жаппай кетуінің жалғаса беруі негізгі себеп болды.

1994 жылы ТМД елдеріне 230 офицер ауысты, қызметке сай емес 82 офицер жұмыстан шығарылды, офицер әскери атағына кір келтірген 55 адам қызметтен кетсе, 11 офицер өз еркімен әскери бөлімнен кетіп қалды, сонымен қатар, 30 офицер ТМД елдеріне ауысып кетті.

Басты кемшілік офицерлер құрамын дайындайтын жедел курстарының жұмысы болып қала берді. Әсіресе, әскери қызметке таңдау барысында офицер ретінде прапорщиктер мен сарбаздар алынды (1994 жылдың соңында прапорщиктер мен сарбаздар 76,1 %, өссе, бақылаушылар 76,5 %-ға артты) [2].

Аймақта геосаяси жағдайлардың өзгеруіне байланысты экстремистік және халықаралық лаңкестердің қарулы құралымдары тарапынан ұлттық қауіпсіздікке қауіп төнуі мәселесі пайда болғаннан кейін біздің мемлекетіміздің әскери саясатын өзгерту қажеттілігі туды. Осы себепке байланысты 1999 жылы желтоқсанда Қазақстан Республикасының ұлттық қауіпсіздігі стратегиясы бекітілді, ал 2000 жылы 10 ақпанда Президент Н.Ә. Назарбаевтың Жарлығымен Қазақстанның жаңа доктринасы бекітілді, ол Қазақстан Республикасының мемлекеттік шекара шеңберінде әскери қауіпсіздігін қамтамасыз етуге, агрессия кезінде қорғанысты ұйымдастыруға бағытталды, сонымен қатар, ұжымдық әскери қауіпсіздікті қамтамасыз ету бойынша мемлекет-одақтастармен күш-жігерді күшейтпекші болды.

Қазақстан Республикасының ІІМ ІӘ қақтығыс аудандарын тұрақтандыруда және тоқтатудағы құжатқа сәйкес қарулы қақтығыстардың алдын алу және қарама-қарсы тараптарды айыру, заңсыз қарулы құралымдарды жою, өзара әрекет етуге бандиттік және лаңкестік топтар мен ұйымдар, сонымен қатар, маңызды мемлекеттік нысандарды күзетуде Қазақстан Республикасының Қарулы күштері және басқа да әскерлер, әскери құралымдар Қазақстан Республикасының заңдарында белгіленген тәртіпке сай тартылуы мүмкін еді.

Болжам бойынша мемлекеттің өмірлік маңызды мүддесіне қауіп төндіретін ішкі қақтығыстар, басқа да Қазақстан Республикасы аймағында қарулы күрес құралдарын пайдалануды алдын алу мен оны ескерту мақсатында ҚР ПМ Ішкі әскерлеріне арнайы міндеттер жүктелді, осы негізде әскердің әрекеті негізін Қазақстан Республикасының Конституциясы, нақты заң, басқа да нормативті-құқықтық актілер құрады. Ішкі әскерде заңдылықты сақтауға бақылауды Қазақстан Республикасының Бас прокуроры мен оған бағынатын прокурор жүзеге асырды [2].

Осылайша, Қазақстан Республикасының ПМ ІӘ құрылуы мен дамуы әскери құрылыстың негізінде жүзеге асты. Жаңа кезеңде ІӘ маңызды мемлекеттік нысандарың қауіпсіздігін қамтамасыз етуде және құқықтық тәртіпті күзету бойынша шараларды өткізумен байланысты міндеттердің негізгі қиындығы ІӘ-ге тиесілі болды.

Бірнеше жыл бойы қаржыландырмаудың, жартылай реформалар мен БАҚ-тың негізсіз сынының әсерінен әскердің маңызы мен қажеттілігі артқан сайын әскерде қоғам мен мемлекет мүддесін оңтайлы қолдану мен жоғары дәрежеде материалдық қамтамасыздандыру бағытында өзгерістер пайда болды. ІӘ реформалау бойынша шараларды жүргізу нәтижесінде жана ұйымдастырушылық-штаттық құрылымға көшу жүзеге асты (басқарманың бригадалық звеносы), жеке құраммен толықтыру жақсарды, арнайы және жедел тағайындау бөлімшелері дами бастады (жауынгерлік мүмкіндіктер, ұтқырлық өсті), күрделі криминогенді жағдай етек алған жерлерде бөлімдер мен құрамалардың орналасуы өзгертілді, басқа ведомстволармен өзара әрекет ету механизмі анықталды, техникалық және материалдық қамтамасыз ету бойынша кәсіби мамандарды даярлау жүйесі қайта қарастырылды [6].

ПАЙДАЛАНЫЛҒАН ӘДЕБИЕТ:

1. https://tengrinews.kz/zakon/prezident_respubliki_kazahstan/natsionalnaya_bezopasnost/id-N960002967/
2. Сафонов О.В. Внутренние войска: история и современность. – Петропавловск: АО «Полиграфия», 2007. – 270 с.
3. https://ru.wikisource.org/wiki/Указ_Президента_СССР_от_18.11.1991_№_2872.
4. <http://bankreferatov.kz/administrativnoepravo/603-upravlenie-vnutrennimi-delami.html>
5. Қазақстан Республикасының 1992 жылғы 23 маусымдағы «Қазақстан Республикасының Ішкі істер министрлігінің Ішкі әскерлері туралы» заңы.
6. Қазақстан Республикасы Президентінің 2000 жылғы 10 ақпандағы N 334 «Қазақстан Республикасының Әскери доктринасын бекіту туралы» Жарлығы.

В статье освещаются вопросы становления и развития Внутренних войск МВД (Национальной гвардии) Республики Казахстан с 1992 по 2005 гг.: трудности начального периода независимости страны, повлекшие необходимость создания организационной структуры и законодательной базы

собственных Внутренних войск как единого войскового организма.

This article highlights the issues of formation and development of the Internal Troops (National Guard) of the Ministry of Internal Affairs of the Republic of Kazakhstan from 1992 to 2005: the difficulties of the initial period of the country's independence, which necessitated the creation of the organizational structure and legislative base of its own Internal Troops as a single military organism.

УДК 355.1(359)

А.Б. Сабыров, преподаватель кафедры тактики и общевойсковых дисциплин Военного института Национальной гвардии Республики Казахстан, магистр военных наук, подполковник.

Е.С. Искаков, заместитель начальника кафедры тактики и общевойсковых дисциплин Военного института Национальной гвардии Республики Казахстан, магистр педагогических наук, полковник.

АНАЛИЗ И ОБОБЩЕНИЕ КРИТЕРИЕВ ОПРЕДЕЛЕНИЯ «БОЕСПОСОБНОСТЬ КАДРОВОГО СОСТАВА НАЦИОНАЛЬНОЙ ГВАРДИИ РЕСПУБЛИКИ КАЗАХСТАН»

В статье на основе анализа задач, возложенных на Национальную гвардию Республики Казахстан, а также комплексной геополитической оценки угроз внутренней безопасности государства и мер по стратегическому сдерживанию аргументируется необходимость разработки и внедрения в научный оборот нового определения – «боеспособность кадрового состава Национальной гвардии Республики Казахстан».

Ключевые слова: боеспособность кадрового состава, информационно-психологическое противоборство, стратегическое сдерживание, внутренние угрозы государства.

Практически на протяжении всей истории человечества велись войны. Готовясь к войне, сначала лидеры племен, вожди родов, а затем руководители государств и военные начальники искали необходимые качества воина, армии для достижения успеха. С развитием науки степень достижения необходимых качеств эволюционировала в требования к широкому перечню критериев воина.

Военная наука, исходя из оценки вероятного противника, исследуя характер возможных войн, законы войны и способы ее ведения, определяет пути совершенствования имеющихся, создания новых средств вооруженной борьбы, а также разрабатывает методологию подготовки армии для отражения вызовов современности [1].

Целью данной статьи является выработка определения боеспособности

кадрового состава Национальной гвардии Республики Казахстан на основе анализа существующих в открытых источниках терминов боеспособности и боеготовности, а также комплексной оценки геополитического противоборства современности, влияющего на внутреннюю безопасность страны.

XXI век обозначил новые формы и методы достижения военно-политических целей некоторых государств, таких как: непрямые воздействия, «цветные революции», скрытое гибридное воздействие, проведение информационной войны. Их особенностью является усиление роли информационного противоборства, асимметричность, использование нетрадиционных форм и способов ведения боевых действий, применение новых и высокоэффективных видов оружия и боеприпасов, участие в них сил специальных операций и иррегулярных вооруженных формирований. На основе глубокого анализа современной геополитической обстановки, характера современных военных конфликтов, сценариев осуществления «цветных» и «бархатных революций» руководством силовых ведомств государства сделан вывод о необходимости обеспечения подготовки страны к комплексному отражению возможной военной агрессии со стороны вероятных противников, международных террористических организаций. При этом особую актуальность приобретает выработка мер противодействия технологиям информационно-психологической борьбы, которые могут быть использованы для вмешательства во внутренние дела Республики Казахстан [2].

Изменившиеся геополитические условия поставили сначала перед Внутренними войсками Республики Казахстан, а в настоящее время Национальной гвардии, войсками правопорядка и некоторых стран СНГ, малоисследованные проблемы, так как войска, выполняя поставленные перед ними задачи по восстановлению конституционной законности, столкнулись с качественно новыми обстоятельствами, принципиально нетипичной обстановкой [3].

В связи с этим система форм и способов применения Национальной гвардии формируется под влиянием определенного количества факторов и условий:

1) внешние условия (в том числе кардинальные изменения состава и тактики противодействующей стороны), внутренние факторы и ограничения, накладываемые на деятельность Национальной гвардии;

2) нормативные правовые акты, регламентирующие деятельность Национальной гвардии;

3) система управления, состав сил и средств Национальной гвардии, количественно-качественные характеристики применяемого вооружения, военной и специальной техники, а также ряда других систем.

Исходя из изложенного, можно сделать вывод, что эффективность применения подразделений, воинских частей и соединений Национальной гвардии будет зависеть от тщательного учета обозначенных факторов и условий и качества их боевой подготовки.

Известно, что в классических войнах главное – завоевание территории противника, в новых войнах – завоевание души народа враждебного

государства, а в «цветных революциях» – внутренний раскол и раздор общества. Исходя из этого, социально-экономическая, политическая стабильность общества – непереносимое условие устойчивости психики народа в целом, предотвращение такого коллективного психического заболевания, как *истерия*, которая нивелирует морально-боевые качества народа и его вооруженных сил [4].

В современных условиях информационно-психологическое противоборство является неотъемлемой составной частью военных действий и элементом любой другой формы борьбы, поэтому степень реальной готовности Национальной гвардии к ведению информационного противоборства в мирное и военное время приобретает особое значение для обеспечения национальной безопасности Республики Казахстан. *Объектами нападения при ведении информационного противоборства в ментальном пространстве* становятся сознание политической элиты, массовое сознание народа, их психологическое состояние, средства массовой информации. Агрессия осуществляется:

через оккупацию политического, правового, информационного, психологического и социального пространств;

коррупцирование правящей политической элиты и дальнейшую ее эксплуатацию в интересах агрессора;

формирование у народа антигосударственных и антиармейских настроений, что влечет разрыв единства армии и народа, которое является залогом обеспечения победы в войне;

насаждение в качестве эталонов норм, стереотипов и образа жизни, отвечающих интересам агрессора, превращающих единый народ в массу дезориентированных рабов;

внедрение в массовое сознание антирепродуктивных матриц, позволяющих контролировать и сокращать рождаемость;

насаждение предельных форм эгоизма и индивидуализма в целях разобщения, разъединения, атомизации и хаотизации общества, подрыв, таким образом, традиционных форм коллективного, соборного сознания народа, являющегося основой государства, нации, семьи;

дезориентацию общества и насаждение непримиримых конфликтов между политическими, социальными и этническими группами населения, включая разрыв связей в триаде власть – армия – народ, единство которых является непереносимым условием достижения победы в любой войне;

лишение народа национальной идеи, в том числе с помощью деидеологизации, принятие мер по недопущению возникновения у атакуемого своего национального проекта, объединяющей идеи, программы, определяющей перспективу, будущее развитие, задающий смысл жизни народа и государства [5].

Под негативным информационно-психологическим воздействием на военнослужащих Национальной гвардии следует понимать пропагандистские и психологические действия, ведущие:

к «размыванию» чувства гордости за свою страну, за принадлежность к ее вооруженным силам, подрыву убежденности военнослужащих в

необходимости выполнять конституционный долг по защите своего отечества; снижению морального духа, созданию обстановки неуверенности и беспокойства личного состава относительно своего будущего, будущего армии и государства, ослаблению воли к выполнению задач, а в военное время – к вооруженному сопротивлению;

расколу воинских коллективов по политическим, религиозным, этническим, служебным и другим факторам, противопоставлению рядового и офицерского состава;

снижению боеспособности, т.е. снижению служебной активности, дезертирству, симуляции болезни, уклонению от выполнения приказов командиров, измене, колебаниям и сомнениям в надежности оружия и непобедимости, подавлению воли, созданию искаженной картины боевых действий, боевой обстановки;

неверному восприятию военными служащими существующих угроз национальной безопасности, истинных планов и намерений вероятного противника, развитию обстановки благодушия и т. д.

Оперативное предупреждение вышеперечисленных действий, ослабление или ликвидация последствий их влияния на военнослужащих и воинские коллективы и будет являться защитой от негативного информационно-психологического воздействия [6].

Важной составляющей информационного противоборства является *информационно-психологическое противоборство* (ИПП), которое представляет собой комплекс мероприятий и действий специализированных организаций, обеспечивающих информационное воздействие на сознание, чувства и волю воина, на общественные группы и население в целом противоположной стороны для достижения политических, экономических и иных целей [7].

Главным фундаментальным условием успеха технологии «цветной революции» (например, в Сербии, Украине и др.) является психологический и психический надлом в народе, нации из-за различных трудностей. Всем нам необходимо понимать, что психологический надлом любой нации передается не только человеку, обществу в целом, но и военной организации государства, а значит, всем категориям военнослужащих [4].

На сегодняшний день основной силовой структурой в военной организации государства, обеспечивающей его внутреннюю безопасность, способной решать задачи, поставленные Президентом страны – Верховным Главнокомандующим, является Национальная гвардия Республики Казахстан.

Национальная гвардия входит в единую систему органов внутренних дел Республики Казахстан и предназначена для обеспечения безопасности личности, общества и государства, защиты прав и свобод человека, гражданина от преступных и иных противоправных посягательств. В соответствии с законом «О Национальной гвардии Республики Казахстан» на нее возложены следующие задачи по противодействию угрозам внутренней безопасности:

участие совместно с органами внутренних дел в охране общественного порядка, пресечении массовых беспорядков, обеспечении общественной

безопасности и правовых режимов чрезвычайного и военного положения, антитеррористической операции, участие в ней, а также в мероприятиях по ликвидации последствий чрезвычайных ситуаций природного, техногенного и социального характера;

выполнение отдельных задач в системе территориальной обороны Республики Казахстан в военное время;

участие в специальных операциях по обезвреживанию вооруженных преступников, прекращению деятельности незаконных военизированных или вооруженных формирований (групп), организованных преступных групп (сообществ) на территории Республики Казахстан;

участие в пресечении тяжких и особо тяжких преступлений, диверсий, актов терроризма, вооруженных столкновений и разъединение противоборствующих сторон;

решение других задач, возложенных на Национальную гвардию законодательством Республики Казахстан [8].

Для успешного выполнения поставленных задач войска Национальной гвардии должны находиться в постоянной высокой степени боевой готовности к применению по назначению. Достижение и поддержание этого является первоочередной задачей командования. Боевая готовность по канонам военной науки является частью более широкого понятия – боеспособности. Военные академические источники дают следующее определение боеспособности: «Боеспособность – возможность войск вести военные действия и выполнять поставленные задачи в соответствии с их назначением».

Боеспособность зависит от укомплектованности, боевой выучки, морально-боевых качеств личного состава, обеспеченности материальными средствами и других факторов [9, 10].

Широко применяемые новые формы и методы достижения военно-политических целей, приведенные в начале статьи, определяют актуальность исследования по уточнению факторов, влияющих на боеспособность кадрового состава Национальной гвардии, и формулировки соответствующего определения.

Положение казахстанской Военной доктрины, принятой в октябре 2017 года (о подготовке воинских формирований к поддержанию внутривнутриполитической стабильности), некоторыми зарубежными и казахстанскими экспертами подвергается критике, поскольку, по их мнению, вместо борьбы с внешним врагом ориентирует армию на выполнение «полицейских» функций. Однако, как показывают события последних лет на Ближнем Востоке и в Северной Африке, в ряде случаев только благодаря вооруженным силам законно избранные органы власти смогли противостоять попыткам силового свержения глав государств и правительств, а также изменениям конституционного строя, инспирированным заинтересованными силами [11]. Поэтому вполне обоснованной является подготовка Вооруженных Сил, других войск и воинских формирований совместно с правоохранительными органами к противодействию любым формам противоправной деятельности, направленной на дестабилизацию

внутриполитической обстановки в стране. Даже демонстрация такой готовности может послужить сдерживающим фактором для тех сил, которые хотели бы применить «сценарии», аналогичные киргизскому или украинскому, в Республике Казахстан.

Кратко остановимся на проблеме стратегии сдерживания, способной предотвращать не только агрессивные намерения, но и достижение целей различного рода «цветных революций». Многие эксперты под сдерживанием понимают ряд целенаправленных шагов одной стороны, обеспечивающих воздействие на умы противоположной, с целью изменить ее политику.

Понятие «сдерживание» имеет свои грани, позволяющие говорить о многомерности этого понятия. Сдерживание в политическом и военном контексте может относиться к мерам, предпринятым для генерирования доверия, наказания за действие или лишение целей, или генерирование затрат, превышающих выгоду (т.е. практика сдерживания).

Суть стратегического сдерживания в простейшем виде выглядит следующим образом: если Вы сделаете «Х», то Я сделаю Вам «У». Если оппонент ожидает, что затраты от «У» превысят выгоды от «Х», то он воздержится от действия «У», следовательно, его сдержали.

Для успешной реализации стратегии сдерживания, как утверждают политологи А. Джордж и Р. Смоук, [12] необходимо учитывать следующее: нападение противника (реализация принятого политического решения для осуществления «цветной революции» с возможным применением не только физического, но и огневого воздействия) может быть предотвращено, если после произведенных расчетов потенциальный нападающий получает «отрицательную выгоду», т.е. «ожидаемые затраты и ожидаемые риски» (ОЗ + ОР) превышают «ожидаемую выгоду» (ОВ). В таком случае формула «отрицательной выгоды» будет выглядеть так:

$$ОЗ+ОР>ОВ$$

Применительно к Национальной гвардии Республики Казахстан это означает, что затрачиваемые противником ресурсы (материальные, финансовые, информационные и иные) по дестабилизации общественно-политической обстановки в государстве для достижения своих целей в геополитическом противоборстве, могут быть сдержаны (т.е. не достигнуты цели противником) повышением боеспособности кадрового состава Национальной гвардии. То есть, исходя из складывающейся военно-политической обстановки, прогноза ее развития, Национальная гвардия уровнем боевой выучки своего кадрового состава (от боевой выучки одиночного военнослужащего до боевого слаживания целых подразделений и частей), его морально-психологической готовности и устойчивости способна и должна сдерживать всякого рода дестабилизирующие действия.

При этом под боевой выучкой понимаем комплекс знаний, умений и навыков военнослужащих, обученность личного состава подразделений, частей ведению боевых действий в различной обстановке и в соответствии с их предназначением [9, 10].

Необходимо также отметить, что в ряде доктрин государств

стратегическое сдерживание является прерогативой не только силовых министерств, но и дипломатического ведомства, как результат его деятельности. Так, с точки зрения дипломатии, центральный фокус сдерживания для государства заключается в оказании влияния на процесс принятия решения потенциального противника, чтобы он сделал сознательный выбор воздержания от действия. С нашей точки зрения аналогичную позицию должны иметь все гражданские институты относительно справедливой деятельности войск правопорядка, повышения престижа армии в обществе и доведения до широких слоев общественности истинных намерений «доброжелателей-демократов».

Очевидно, что воздействие угроз на морально-психологическое состояние личного состава направлено, прежде всего, на личность воина, восприимчивость которого будет зависеть от личной убежденности, работы, проводимой органами государственной власти и военного управления по недопущению затуманивания сознания воинов.

В целях поиска решения по недопущению надлома воина, коллектива и военной организации в целом обратимся к военной истории. Нас будут интересовать моменты борьбы с пораженческими настроениями и поведением.

Ярчайшим примером является «Наука побеждать» великого полководца, генералиссимуса А.В. Суворова, сумевшего в короткий срок подготовить армию, способную сломить любого противника. Гениальный Суворов сумел решить эту сложнейшую задачу, начав с повышения самосознания солдат, внушая им, что нет более высокого звания, нежели русский солдат, как и нет более богоугодного дела, чем «живот свой положить за други своя» [13].

Кроме того, чтобы выработать «наступательный характер», он напрочь исключил из обихода своих солдат и офицеров ретираду, сикурс, опасность и прочие вообразительные во мнениях слова, суворовское обучение строилось на инициативе и наступательности [14].

Суворовский опыт чрезвычайно важно реализовать в подготовке кадрового состава Национальной гвардии Республики Казахстан для оказания существенного влияния на повышение боеспособности в целом.

Основа боеготовности и боеспособности войск Национальной гвардии Республики Казахстан, исходя из специфики выполнения задач по предназначению, – боеготовность и боеспособность каждого отдельного военнослужащего, а также всех вместе. Они, решая задачу обеспечения общественного порядка внутри страны (поселка, города), одновременно призваны обеспечить территориальную целостность, защитить конституционный строй и даже независимость страны.

Исходя из вышеизложенного, на рисунке 1 представлена структурная схема формирования боеспособности кадрового состава Национальной гвардии Республики Казахстан.



Рисунок 1. – Структурная схема формирования боеспособности кадрового состава НГ Республики Казахстан.

Рассмотренное влияние составляющих боеспособности, с учетом специфики выполняемых задач Национальной гвардией Республики Казахстан, позволяет сформулировать определение боеспособности кадрового состава Национальной гвардии.

Боеспособность кадрового состава – это состояние укомплектованных и всесторонне обеспеченных воинских подразделений и частей Национальной гвардии Республики Казахстан, основу которой составляют личности, преданные Отечеству до самоотвержения, воинские коллективы, отличающиеся морально-психологической устойчивостью и готовностью к выполнению служебно-боевых задач по предназначению при сдерживании гибридных внутренних угроз государству, обеспечивающие защиту независимости, территориальной целостности и конституционного строя Республики Казахстан в различных условиях развития военно-политической обстановки.

Проведенный анализ позволил уточнить составляющие боеспособности Национальной гвардии и выявить основные закономерности ее достижения и поддержания применительно к кадровому составу. Авторы считают возможным в ходе дальнейшего исследования формализовать задачу стратегического сдерживания, построить модель процесса формирования боеспособности с целью получить инструмент по ее прогнозированию в соответствии с исходными данными обстановки.

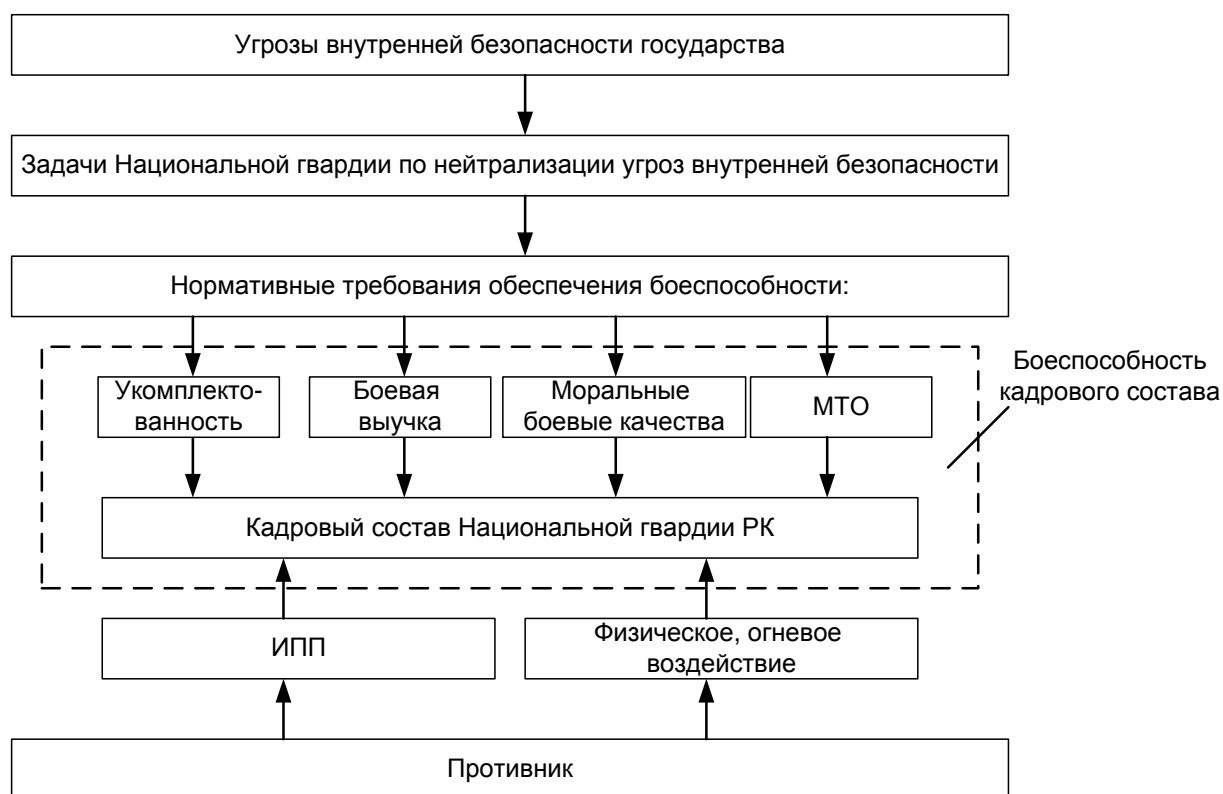
СПИСОК ЛИТЕРАТУРЫ:

1. Большая советская энциклопедия. – М.: Советская энциклопедия, 1969–1978.
2. Майкеев М.Ж. Морально-психологический фактор в современном вооруженном противоборстве: взгляд на проблему в Республике Казахстан / М.Ж. Майкеев, В. И. Шатько Сб. науч. ст. Воен. акад. Респ. Беларусь. – 2017. – № 32. – С. 93–99.
3. Котенко И.Г. Боевая подготовка войск как система. Требования, предъявляемые к боевой подготовке Внутренних войск МВД России, основные проблемы осуществления процесса обучения Вестн. Сибирского отд-ния Акад. воен. наук. – 2014. – № 26. С. 62–70.
4. Карпиленя Н.В. Геополитические аспекты строительства мощного евразийского государства. Мировоззренческие, духовные, военные, социально-политические аспекты современности: моногр. Н.В. Карпиленя. – Минск: ИПС РБ, 2016. – 286 с.
5. Корабельников А.А. Новая война: сущность, содержание и проблемы. <http://www.avnrf.ru/index.php/publikatsii-otdelenij-avn/nauchnykh-otdelenij/voennogo-iskusstva/207-novaya-vojna-sushchnost-soderzhanie-i-problemy>
6. Почепцов Г.Г. Информационные войны. Новый инструмент политики. – М. 2015. – 53 с.
7. Карпиленя Н.В. Психологический надлом нации как фундаментальное условие успеха «цветной революции» Н. В. Карпиленя – Безопасность мира. Мир безопасности: сб. науч. ст. Воен. акад. Респ. Беларусь; под. общ. ред. В. А. Ксенофонта. – Вып. 2. – Минск, 2017. – С. 38 – 54.
8. Закон Респ. Казахстан № 274-V от 10 янв. 2015 г. О Национальной гвардии Республики Казахстан. – Астана, 2015.
9. Военный энциклопедический словарь Пред. гл. ред. комиссии С.Ф. Ахромеев. – М.: Воениздат, 1986. – 863 с.
10. Словарь военных терминов. Сост. А.М. Плехов. – М.: Воениздат, 1988. – 335 с.
11. Дубовцев Г.Ф. Состояние и перспективы развития военной организации Казахстана: моногр. Г.Ф.Дубовцев– Астана: КИСИ при Президенте Респ. Казахстан, 2015. – 212 с.
12. Военная сила в международных отношениях: учеб. пособие В. И. Анненков [и др.] под общ. ред. В. И. Анненкова. – М.: РУСАВИА, 2009. – 480 с.
13. Не числом, а умением! Военная система А.В. Суворова Российский военный сборник. – Выпуск 18. – М.: Русский путь, 2001. – С. 183.
14. Голубев А.Ю. К вопросу о воспитании и обучении защитника Отечества. А.Ю. Голубев, И.И. Желнов // Военная мысль. – 2017. – № 6. – С. 74 – 80.

Мақалада Қазақстан Республикасының Ұлттық ұланына жүктелген негізгі міндеттерді талдау туралы, сондай-ақ мемлекеттің ішкі қауіпсіздігіне төнетін қауіп-қатерлерді кешенді геосаяси бағалау және стратегиялық ұстау жөніндегі шаралар негізінде Қазақстан Республикасы Ұлттық ұланының

кадрлық құрамының жауынгерлік қабілетін жаңаша айқындауды әзірлеу және ғылыми айналымға енгізу қажеттілігі негізделеді.

The article analyses main tasks allotted to the National Guard of the Republic of Kazakhstan as well as integrated geopolitical assessment of state's internal security threat and measures of strategical containment. As a result, it grounds the necessity to develop and implement into the scientific activities a new definition – “cadre combat efficiency of the National Guard of the Republic of Kazakhstan”.

ТЕХНИКА И ВООРУЖЕНИЕ. ВОЙСКОВОЙ ТЫЛ

УДК 624.4

Р.В. Гроскоп, преподаватель кафедры вооружения и стрельбы Военного института Национальной гвардии Республики Казахстан, подполковник.

ИССЛЕДОВАНИЕ МОДЕЛИ «ТЕХНИЧЕСКОЕ СРЕДСТВО – УПРАВЛЕНИЕ – МОНИТОРИНГ ФИЛЬТРОВЕНТИЛЯЦИОННОЙ УСТАНОВКИ БРОНЕТРАНСПОРТЕРА БТР-80 И ЕГО МОДИФИКАЦИЙ»

В статье рассмотрен порядок управления, а также мониторинг фильтровентиляционной установки и предлагается на базе данных процессов разработать информационно-логистическую модель системы «техническое средство – управление – мониторинг фильтровентиляционной установки бронетранспортера БТР-80 и его модификаций прибором для контроля избыточного давления».

Ключевые слова: управление, мониторинг, фильтровентиляционная установка, прибор для контроля избыточного давления, командир машины, мотострелок, механик-водитель, бронетранспортер БТР-80.

В настоящее время проводится много работ по разработке устройств и приспособлений к бронетанковой технике.

Рассмотрим действия экипажа и десанта при включении и выключении фильтровентиляционной установки (далее – ФВУ), выполняемые по команде командира машины (отделения), передаваемой исполнителям непосредственно голосом или по переговорному устройству. Также описан алгоритм проведения мониторинга ФВУ таким средством как прибор контроля избыточного давления (далее ПКИД) [1].

1. По получении команды о включении ФВУ в работу в режиме вентиляции:

- мотострелок, сидящий на левом многоместном сиденье, убедившись в том, что ручка 14 (рис. 1 а) вдавлена до упора в положение I (клапан клапанной коробки 16 закрыт) вытягивает на себя до отказа ручку 8 в положение II (клапан приемного патрубка 7 открыт), снимает заглушку 13 с патрубка воздухоотводящей трубы 15 и докладывает о выполнении команды.

В этом положении устройств воздух с атмосферы посредством работы нагнетателя 5 попадает в приемный патрубок 6, а затем в сам нагнетатель, где под действием центробежной силы пыль, содержащаяся в воздухе, отбрасывается к стенкам его корпуса и по трубе 4 выброса пыли, попав в зону воздушного потока, идущего к вентилятору системы охлаждения двигателя машины, выбрасывается обратно в атмосферу. Воздух, прошедший очистку в нагнетателе по клапанной коробке 3, верхнему патрубку 2 и соединительным патрубкам 1 и 17, попав в воздухоотводящую трубу 15, устремляется в

обитаемые отделения.

- командир подает команду механику-водителю на включение нагнетателя;
- механик-водитель устанавливает выключатель 1 нагнетателя, расположенного на щитке приборов (фото 1) в положение ВКЛ;
- командир проверяет наличие избыточного давления по ПКВД.







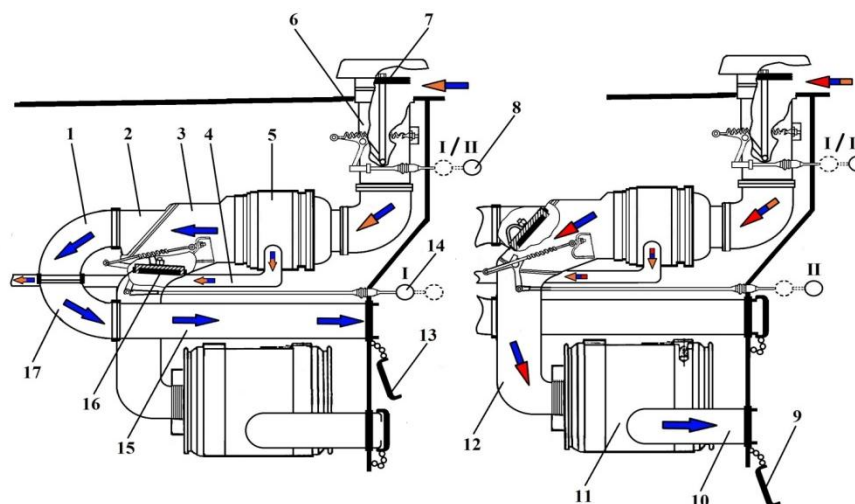

Рисунок 1. – Схема управления работой фильтровентиляционной установкой бронетранспортера БТР-80.

а – работа ФВУ в режиме обычной вентиляции;

б – работа ФВУ в режиме фильтровентиляции.

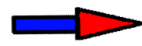
-  - запыленный воздух;
-  - выброс воздуха с пылью;
-  - чистый воздух;
-  - запыленный воздух насыщенный РХБ средствами;
-  - воздух, очищенный от пыли и насыщенный РХБ средствами;
-  - выброс запыленного воздуха с РХБ средствами.

1, 12 и 17 – соединительные патрубки; 2 – верхний патрубок; 3 – клапанная коробка; 4 – труба выброса пыли из нагнетателя; 5 – нагнетатель; 6 – приемный патрубок; 7 – клапан приемного патрубка; 8 – ручка тяги приемного патрубка; 9 и 13 – заглушки; 10 и 15 – воздухоотводящие трубы; 11 – ФТП; 14 – ручка тяги клапана клапанной коробки; 16 – клапан клапанной коробки.

2. По получении команды о выключении ФВУ, работающей в режиме вентиляции:

- механик-водитель устанавливает выключатель 1 нагнетателя, расположенного на щитке приборов (фото 1) в положение ВЫКЛ.;
- мотострелок после остановки ротора нагнетателя (прекращения выхода струи воздуха) вдавливают до упора ручку 8 в положение I (рис. 1 а) и устанавливает заглушку 13 на патрубок воздухоотводящей трубы 15.

3. По получении команды о включении ФВУ в работу в режиме фильтровентиляции:

- мотострелок вытягивает на себя до отказа ручку 8 в положение II для открытия клапана приемного патрубка 7, а также ручку 14, снимает заглушку 9 и докладывает о выполнении команды.

Данный алгоритм обеспечивает перебриску клапана 16 клапанной коробки 3 в положение для работы ФВУ в режим фильтровентиляции (рис. 1 б). Однако в этом случае заглушка 13 воздухоотводящей трубы 15 должна быть закрыта.



Фото 1. – Щиток приборов механика-водителя и размещение на нем выключателя нагнетателя ФВУ бронетранспортера БТР-80.

1 – выключатель нагнетателя ФВУ; ВКЛ и ВЫКЛ – положения выключателя нагнетателя.

В этом положении устройств воздух с атмосферы по приемному патрубку, посредством работы нагнетателя и пройдя в нем очистку от пыли, попадает в клапанную коробку, где при открытом клапане 16 по соединительному патрубку 12 устремляется в фильтр поглотитель 11 для окончательной очистки от радиоактивных, химических и бактериологических средств с выходом в воздухоотводящую трубу 10 и далее в обитаемые отделения, создавая при этом в последних избыточное давление.

- командир подает команду механику-водителю на включение нагнетателя;

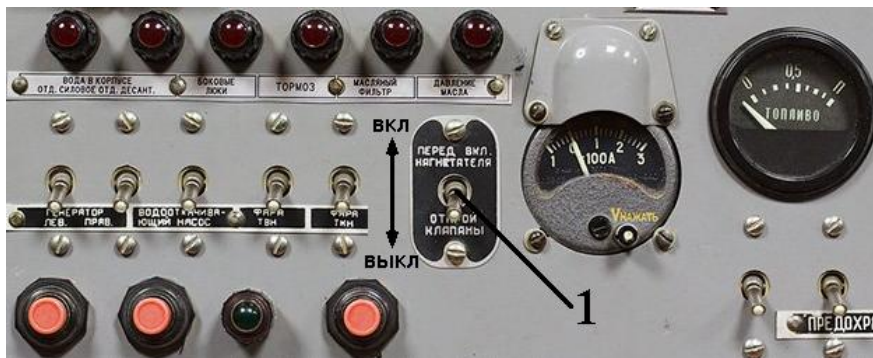
- механик-водитель устанавливает выключатель 1 нагнетателя, расположенного на щитке приборов (фото 1) в положение ВКЛ.;

- командир проверяет наличие избыточного давления по ПКВД.

4. По получении команды о выключении ФВУ, работающей в режиме фильтровентиляции:

- механик-водитель устанавливает выключатель 1 нагнетателя расположенного на щитке приборов в положение ВЫКЛ. (фото 1);

- мотострелок после остановки ротора нагнетателя (прекращения выхода струи воздуха) вдавливают до упора ручку 8 в положение I и устанавливает заглушку 9 на патрубок воздухоотводящей трубы 10 (рис. 1 а). Ручку 14 обязательно необходимо оставлять в вытянутом положении II до проведения работ по дегазации и дезактивации поверхностей ФВУ и замены фильтра поглотителя.

Для контроля избыточного давления в обитаемых отделениях,

создаваемого нагнетателем бронетранспортера БТР-80, служит специальный прибор. Он установлен на наклонном боковом листе корпуса 2 (рис. 2) справа и несколько сзади сиденья командира машины.

Прибор обеспечивает контроль избыточного давления воздуха в обитаемых отделениях машины, создаваемого ФВУ, которое у бронетранспортера БТР-80 должно быть в пределах от 33 (взвешенное состояние сигнального элемента) до 36 мм водяного столба (сигнальный элемент прижат к верхнему ограничителю), посредством перемещения сигнального элемента (шарика) 7 от нижнего 8 к верхнему 6 ограничителю, находящегося в прозрачной пластмассовой трубке 11 и при этом освещаемой лампочкой 10.

Резиновое кольцо 12 обеспечивает герметизацию прозрачной трубки 11, в свою очередь, подпертой пробкой 9.



Рисунок 2. – Прибор для контроля избыточного давления бронетранспортера БТР-80.

1 – колпак; 2 – броневой лист корпуса машины; 3 – винт; 4 – кронштейн; 5 – корпус прибора; 6 – верхний ограничитель; 7 – металлический шарик; 8 – нижний ограничитель; 9 – резьбовая пробка; 10 – лампа накаливания; 11 – пластмассовая прозрачная трубка; 12 – уплотнительное кольцо; 13 – гайка.

Корпус 5 прибора ввернут в вертикальном положении в специальный колпак 1, сваренный в корпус машины 2, при этом гайка 13 посредством резьбового соединения с корпусом прибора осуществляет плотную фиксацию кронштейна 4, удерживающего, в свою очередь, винт 3.

Таким образом, в настоящей статье были рассмотрены действия экипажа и десанта при управлении работой ФВУ, выполняемые по команде командира машины (отделения). Помимо прочего также приведены основные положения по порядку контроля избыточного давления, вырабатываемого ФВУ, предназначенным для этой цели специальным прибором.

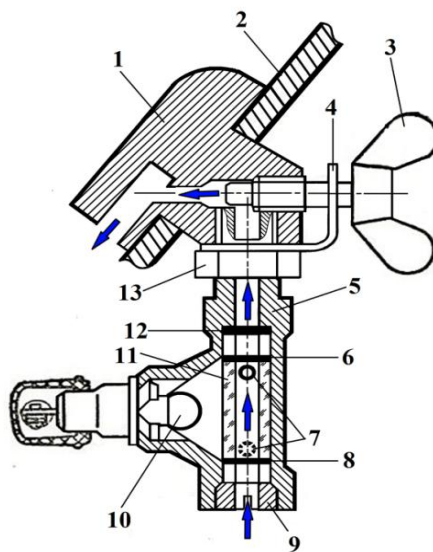
В настоящее время ни один технологический процесс производства не

обходится без участия человека, который с помощью технических средств осуществляет его управление.

Быстрые темпы развития технологических процессов, а также совершенствование приборостроения не только расширяют возможности человека в области управления, но и значительно его усложняют. В результате чего появляется потребность согласования конструкций технических средств с психологическими и физиологическими характеристиками человека. Необходимо отметить, что работа машин и деятельность человека сведена в единую систему «человек – машина» (рис 3.), которая имеет много аспектов, важнейшим из которых является процесс информационного взаимодействия человека и технических средств [2].



Рисунок 3. – Структурная схема системы «человек-машина».

Таким образом, для упрощения понимания приводимых работ, изложенных в Техническом описании и инструкции по эксплуатации бронетранспортера БТР-80, а также руководствуясь положениями действующего стандарта [2 с. 3 - 7] применительно к рисунку 3 предлагается представить весь процесс обмена информацией в виде модели «техническое средство – управление – мониторинг фильтровентиляционной установки бронетранспортера БТР-80 и его модификаций прибором для контроля избыточного давления» (рис. 4).

Суть заключается в том, чтобы представить весь процесс обмена информацией в виде информационно-логической модели. Как уже видно, в приложении 1 обозначены три отделения бронетранспортера БТР-80. В двух отделениях машины из имеющихся трех обозначены процессы, в которых происходят информационные и управленческие взаимодействия между боевым расчетом машины и техническими средствами.

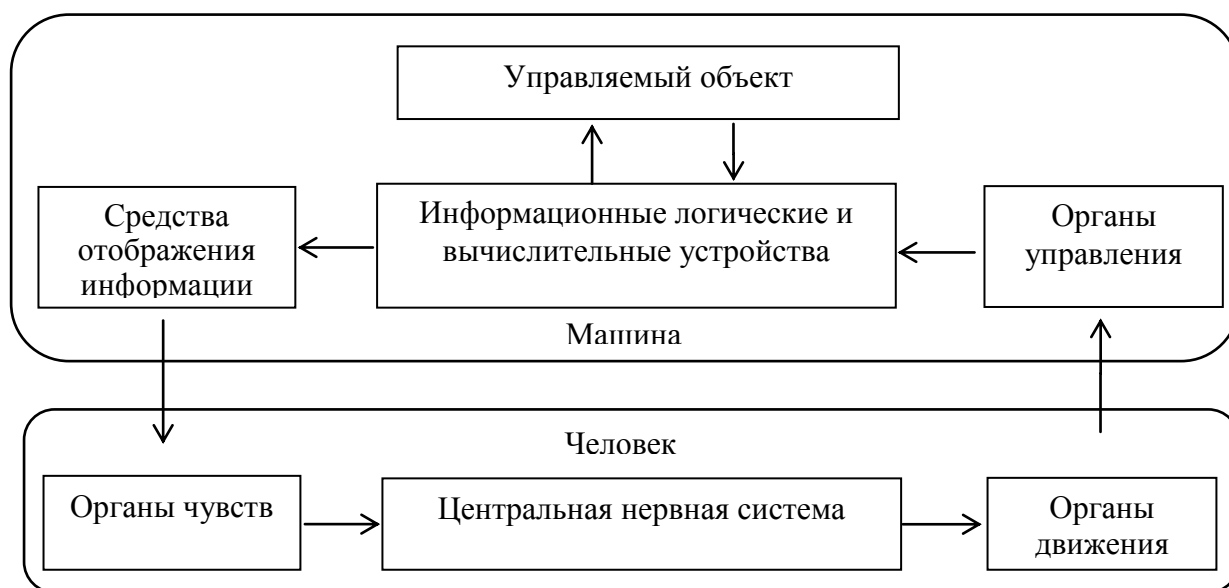

Рисунок 4. – Модель «техническое средство – управление – мониторинг фильтровентиляционной установки бронетранспортера БТР-80 и его модификаций прибором для контроля избыточного давления».

Так например (процесс 1, рис. 4) является основополагающим в системе управления и мониторинга ФВУ и ПКИД, руководство которым возложено на командира машины. Отправной точкой этого сложного процесса является получаемая информация командиром машины органами чувств и обработка ее центральной нервной системой для полного и своевременного принятия решения.

Так при угрозе или в случае применения ОМП противником, а также перед преодолением зараженных участков местности радиоактивными, химическими и биологическими средствами, в первую очередь, производится подготовка средств защиты машины к использованию. Также порядок подготовки и использования ФВУ производится и вне угрозы различных опасностей, например, для вентиляции обитаемых отделений машины. Для этого командир машины, оценив обстановку и приняв решение, отдает команду мотострелку (процесс 2, рис. 4) на подготовку ФВУ к работе, приложив при этом определенные физические усилия. Мотострелок, услышав голосовую команду командира машины, приступает к подготовке ФВУ, для чего производит перевод ее органов управления на нужные по обстановке режимы работы, при этом также прикладывая определенные для этого физические усилия. После приведения ФВУ в готовность мотострелок производит голосовой доклад командиру машины. Приняв доклад командир машины отдает команду механику-водителю (процесс 3, рис. 4) на включение выключателя нагнетателя ФВУ.

С началом приведения в действие ФВУ в зависимости от ее режимов работы производится просто вентиляция обитаемых отделений или же их фильтровентиляция.

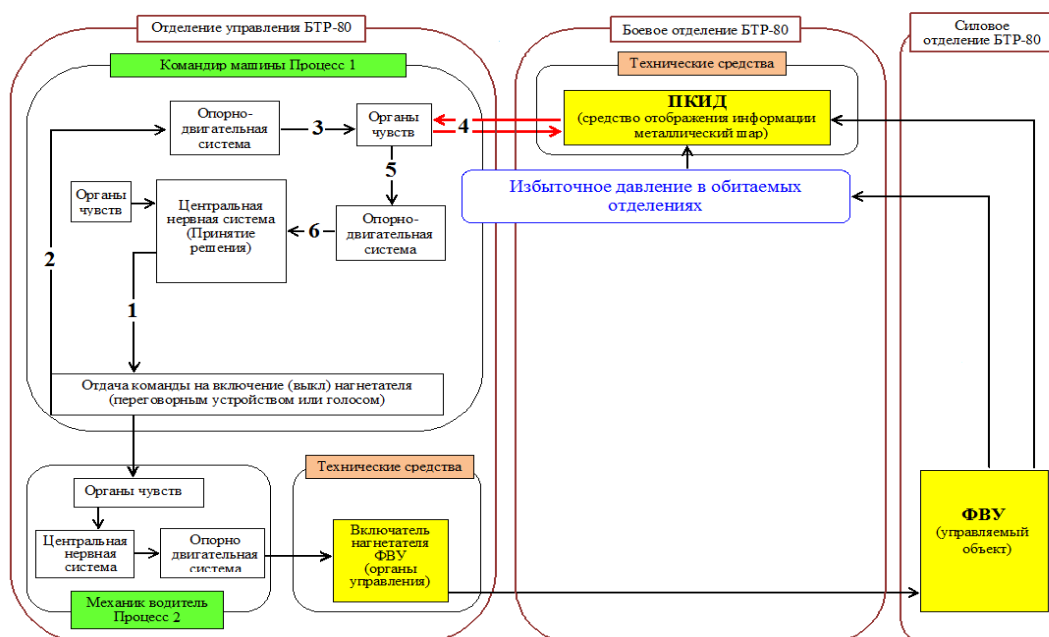
В режиме фильтровентиляции ФВУ в обитаемых отделениях машины начинает создаваться положенное избыточное давление, как приведено в описании к рисунку 2, но только в случае нормальной работы установки, а также полной герметичности обитаемых отделений исправными на то узлами герметизации.

При достижении положенного избыточного давления в обитаемых отделениях происходит воздействие на сигнальный элемент (металлический шарик) ПКИД, который под воздействием на него определенного давления, начинает подниматься по прозрачной пластмассовой трубке вверх, сигнализируя об этом.

После отдачи команды механику-водителю о включении нагнетателя ФВУ командир машины, приложив определенные усилия, ведет наблюдение за поведением сигнального элемента ПКИД, место размещения которого находится в боевом отделении.

Выключение ФВУ производится в обратной последовательности. Сначала выключается нагнетатель ФВУ механиком-водителем, затем переводятся органы управления установки в установленные техническим описанием положения [1, с. 154-155].

СПИСОК ЛИТЕРАТУРЫ:

1. Бронетранспортёр БТР-80. Техническое описание и инструкция по эксплуатации (ТО и ИЭ). Часть 2. – М.: Воениздат, 1990. – 319 с.
2. Системы автоматизации технологических процессов. Принципы компоновки щитов и пультов управления. Пособие к РМ 4-107-82 РМ 4-51-90. – М.: ГПКИ Проектмонтажавтоматика, 1990. –71 с.

Мақалада басқару тәртібі сонымен қатар желдетпе фильтр мониторинг қондырғысы қарастырылған, және берілген базалық процесінде ақпараттық-логистикалық модель жүйесін әзірлеуге ұсынылған «техникалық құрал – басқару – мониторинг бронетранспортер БТР-80 желдетпе фильтр қондырғысы, сонымен қатар оның модификациясы артық қысымды бақылау үшін құралы».

The article describes the order of control and monitoring of the filter-ventilation unit and proposes to develop an information and logistics model of the system "technical means – control – monitoring of the filter-ventilation unit of the armored personnel carrier BTR-80, as well as its modifications by the device for monitoring overpressure».

УДК 623.4-05

Д.В. Никитенко, начальник цикла ракетно-артиллерийского обеспечения войск кафедры вооружения и стрельбы Военного института Национальной гвардии Республики Казахстан, подполковник.

Р.Ж. Саржанов, преподаватель кафедры вооружения и стрельбы Военного института Национальной гвардии Республики Казахстан, полковник запаса.

А.Ш. Шарипов, преподаватель кафедры вооружения и стрельбы Военного института Национальной гвардии Республики Казахстан, подполковник.

АВТОМАТ ФЁДОРОВА И УНИФИКАЦИЯ СТРЕЛКОВОГО ОРУЖИЯ НА ЕГО БАЗЕ

Трудами русского ученого и конструктора В.Г. Фёдорова в 1916 году был создан первый в мире автомат под 6,5 мм (2,5 линии) патрон Арисака, который явился промежуточным типом оружия между винтовкой и ручным пулеметом (превышая винтовку в массе, автомат не выдерживал режима огня ручного пулемета, так как имел обычный винтовочный быстро перегревающийся ствол).

Ключевые слова: автоматическая винтовка, стрелковое оружие, производство, опытный образец, преимущество.

Задолго до начала Первой мировой войны практически все основные мировые державы уже обладали образцами самозарядных или автоматических винтовок. В России таковыми разработками в порядке личной инициативы (т.е. без поддержки государственного фонда) занимались такие конструкторы, как П.Н. Фролов, В.Ф. Токарев, Я.У. Рощепей, В.А. Дегтярев и другие, менее известные конструкторы.

В 1907 году первый вариант автоматической винтовки системы Владимира Григорьевича Фёдорова была подвергнута полевым испытаниям в Ораниенбауме на полигоне Офицерской стрелковой школы. Конструкция винтовки претерпевала постоянные изменения в процессе изготовления и в ходе испытаний оружейным мастером полигона В.А. Дегтярёвым.

Уже в 1911 году Фёдоров испытал свою 5-зарядную самозарядную (по устаревшей терминологии автоматическую) винтовку под отечественный патрон калибра 7,62x54 мм и в 1912 году винтовка прошла первые полевые испытания. Артиллерийский комитет царской России принял решение заказать партию этих винтовок для проведения войсковых испытаний.

Параллельно В.Г. Фёдоров в то же время вёл опытную работу по изготовлению нового, специально приспособленного для использования в автоматическом оружии, патрона. Созданный патрон имел дульную энергию свыше 3000 Дж (для сравнения штатный русский 7,62 мм патрон имел дульную энергию 3600-4000 Дж), что делало его более приемлемым для автоматического вооружения, и гильзу без выступающей закраины (аналог промежуточного патрона), это позволяло производить его надёжную подачу из магазина

большой ёмкости, в отличие от первых образцов. В 1913 году он приступил к испытаниям своей новой автоматической винтовки под 6,5 мм патрон собственной разработки [1].

Однако начало Первой мировой войны внесло свои коррективы в дело создания качественно нового вооружения – все работы были приостановлены, а сам Фёдоров был командирован за границу для закупки винтовок.



2,5-линейная автоматическая винтовка
Фёдорова

Автомат (название «автомат» закрепилось за винтовкой Фёдорова уже в 1920-х годах с лёгкой руки начальника стрелкового полигона Н.И. Филатова) принадлежит к образцам оружия, действие которого основано на принципе использования отдачи ствола при

его коротком ходе. Запирание осуществляется с помощью двух личинок, которые сцепляются цапфами со стволом и движутся вместе с ним. Ударный механизм куркового типа. Питание автомата производится из приставного коробчатого магазина на 25 патронов, расположенных в шахматном порядке. Спусковой механизм позволяет вести как одиночный, так и непрерывный огонь, для чего он снабжен специальным переводчиком. Дальность прямого выстрела оценивается как 300-400 метров.

Автоматами и автоматическими винтовками системы Федорова была вооружена одна из рот 189-го Измаильского полка, которая, пройдя специальную подготовку в Ораниенбауме в Офицерской стрелковой школе, в декабре 1916 г. была отправлена на фронт. Это было первое в мире воинское подразделение, вооруженное легким автоматическим оружием. Однако в условиях царского самодержавия производство автоматов не было налажено и дело ограничилось лишь изготовлением на Сестрорецком оружейном заводе отдельных экземпляров из деталей автоматической винтовки конструкции Федорова обр. 1913 г.

Конструкторская деятельность В.Г. Федорова органически переплеталась с его научно-исследовательскими работами в области оружия. «Я был оружейник, – писал он, – причем судьба назначила мне разностороннюю деятельность по сравнению с моими товарищами» [2]. История техники знает немного имен, в которых бы так удачно сочетались в одном лице талант изобретателя и крупного ученого.

В 1907 г. вышла в свет книга Федорова «Автоматическое оружие», которая долгое время была единственным пособием при создании новых образцов стрелкового оружия. Большое значение имели его работы, изданные в советское время: «Основания устройства автоматического оружия» (1931 г.) и «Составление рабочих чертежей и технических условий для образцов стрелкового оружия» (1934 г.). Эти работы сыграли большую роль в деле подготовки молодых кадров советских оружейников – конструкторов и технологов. Федорову принадлежит также много трудов по истории развития

отечественного холодного и стрелкового оружия, наиболее ценными из которых являются «Эволюция стрелкового оружия» в двух частях и «Оружейное дело на грани двух эпох» в трех частях, изданные в 1938-1939 гг.



В январе 1918 г. предписанием Главного артиллерийского управления Федоров направляется в г. Ковров на недостроенный датскими концессионерами пулеметный завод для организации производства автоматического оружия, общего руководства и наблюдения за изготовлением автоматов его системы. Производство автоматов приходилось налаживать при одновременном строительстве завода. Сказывались нехватка оборудования и рабочих, в

особенности высокой квалификации, отсутствие сырья и плохое снабжение. Приходилось самим делать рабочие лекала, инструменты и приспособления, так как не нашлось ни одного завода, который взялся бы за их изготовление.

Большую работу по подбору квалифицированных кадров провел В.А. Дегтярев. Работая в то время на Сестрорецком оружейном заводе, который в связи с эвакуацией занимался в основном ремонтом оружия, он по заданию Федорова набирает здесь необходимых квалифицированных рабочих, которые в дальнейшем зарекомендовали себя как хорошие оружейники. Дегтярев рассказывал рабочим о новом заводе, о первых русских автоматах и их изобретателе, известном многим сестрорецким оружейникам с 1908 г., о будущем автоматического оружия. А вскоре и сам Дегтярев переехал на новое место работы.

В феврале 1920 г. один из автоматов Федорова был доставлен в Реввоенсовет Республики, где с ним ознакомились С.С. Каиенев. «Главком, ознакомившись с ружьем-пулеметом системы Федорова, – говорилось 6 февраля 1920 г. в телеграмме помощника начальника штаба Реввоенсовета чрезвычайному уполномоченному по снабжению армии, – нашел его как с технической, так и с практической стороны крайне полезным, а посему просит принять все меры к поднятию производства этих ружей на заводе» [3].

Работа по подготовке выпуска автоматов Федорова продвигалась успешно. В сентябре 1920 г. были изготовлены первые образцы, а к концу года было сделано около 100 автоматов. Постепенно набирая темпы производства, завод вскоре довел их выпуск до 50 шт. в месяц. В апреле 1921 г. «Советские

автоматы Федорова, – писал в своих воспоминаниях Дегтярев, – были нашим первым серьезным вкладом в вооружение красных полков, сражавшихся на многочисленных фронтах гражданской войны».

Одним из первых оценил значение автоматов М.В. Фрунзе, как только весть об их выпуске дошла до него он немедленно, 14 октября 1920 г., направил телеграмму С.С. Каменеву с просьбой выслать для Южного фронта, которым он тогда командовал, партию этого нового оружия.

Дошедшие до нас архивные документы и воспоминания содержат интересные сведения об успешном боевом применении федоровских автоматов. Удачный рейд по тылам белофиннов, например, совершил во время зимней кампании Красной Армии в Карелии в 1921-1922 гг. лыжный отряд Тайво Антикайнена в составе Интернациональной военной школы, вооруженный мосинскими винтовками и автоматами Федорова [4]. В выводах по этой операции рекомендовалось в будущем снабжать отряд «легкими пулеметами и автоматами с количеством патронов не менее как на два боя».

Обобщая опыт боевого применения автоматов Федорова на фронтах гражданской войны, начальник Высшей стрелковой школы Н.М. Филатов писал в 1922 г.: «Сведения с фронтов о боевом употреблении автоматов в составе команд получились весьма благоприятные при условии снабжения команд запасными автоматами и хорошо обученной подготовленной прислугой».

После окончания гражданской войны производство автоматов несколько увеличилось в связи с пополнением завода квалифицированными рабочими, демобилизованными из армии. Так, если по плану за период с 1 октября 1922 г. по 1 октября 1923 г. намечалось изготовить 600 автоматов, то фактически их было изготовлено 822. В 1923 г. В.Г. Федоров на основе обобщения опыта боевого применения автомата вносит в его конструкцию некоторые изменения. В затворе вводится затворная задержка, в ствольной коробке – отверстия для зуба задержки затвора и пазы для обоймы. Во избежание перекоса магазина изменяется форма подавателя магазина. С целью устранения двойных выстрелов вводится разобщитель. Прицел с тремя прорезями заменяется прицелом с одной прорезью на все дистанции. Мушка снабжается предохранителем. В связи с переходом на производство автоматов с указанными изменениями все ранее изготовленные автоматы подлежали отправке на завод для переделки. Всего до 1 октября 1925 г., когда был прекращен выпуск автоматов Федорова, было сдано 3200 автоматов с наибольшим выпуском в отдельные месяцы до 200 шт.

Прекращение выпуска автоматов Федорова было связано с принятием в 1924 г. решения проектировать и производить новые образцы только под отечественный 7,62 мм патрон обр. 1908 г., так как снабжение Красной Армии патронами было связано с большими трудностями: для магазинной винтовки и пулемета Максима требовались патроны калибра 7,62 мм, для английского пулемета –

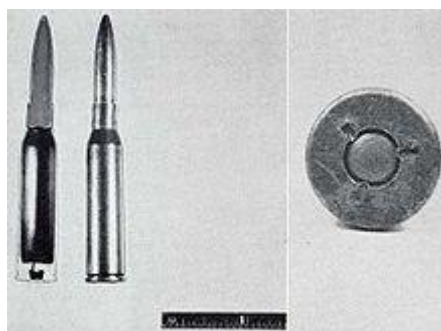

Патрон 6,5 x 50 мм Арисака

7,71 мм, для французского пулемета – 8 мм, а для автоматов Федорова – 6,5 мм японский патрон. Кроме того, в процессе эксплуатации у автоматов Федорова был обнаружен ряд недостатков.

Автоматы Федорова состояли на вооружении Красной Армии до 1928 г. Ими был вооружен Московский полк Пролетарской дивизии. «Московский полк Пролетарской дивизии, – писал 27 февраля 1928 г. помощник председателя Артиллерийского комитета, – был вооружен этими автоматами, но в 1928 г. автоматы взяты из полка и переданы в склады. Испытание автоматов в войсках показало, что это оружие слишком нежно для боевой службы, и в случаях запылнения и загрязнения автоматы отказывают в действии. Кроме того, оказалось, что только первые пули при непрерывной стрельбе из автомата попадают в цель, а затем весь снап траекторий отклоняется от цели, и стрельба становится бесполезной». Вследствие большого рассеивания пуль при стрельбе из автомата решено было перейти к самозарядной винтовке, при которой стрелок после каждого выстрела мог исправить наводку. В связи с этим Федоров дальнейшее внимание сосредоточил на самозарядной винтовке, проектирование которой он вел на базе автомата.

Следует оговориться, что рассеивание при стрельбе – общий недостаток автоматического стрелкового оружия. Установлено, что «при автоматической стрельбе прицельными являются практически не более трех первых патронов. Затем вследствие отдачи и вибрации оружия при стрельбе наводка сбивается и поток пуль может наносить лишь случайные поражения» [5].

Хотя у молодой Советской республики не всегда были необходимые средства для финансирования опытных работ, материалы и оборудования для их изготовления Федоров полагал, что все эти трудности вызваны войной и разрухой, носят временный характер и то, что не удалось сделать в царской России, будет сделано в России Советской. В этом бюро были разработаны многие замечательные образцы советского стрелкового оружия. С первых дней основания бюро Федоров совместно со своим ближайшим помощником Дегтяревым и другими конструкторами проводил большую работу по проектированию унифицированных образцов оружия для пехоты, танков и авиации на базе автомата своей конструкции.

Сущность унификации состоит в том, что создаваемые типы оружия должны иметь одинаковое устройство механизмов автоматики и отличаться лишь отдельными деталями. Унификация оружия имеет огромное значение. Она значительно упрощает его изготовление и ремонт, приносит значительный экономический эффект, облегчает постановку производства новых образцов, способствует быстрейшему оснащению ими Вооруженных Сил, а также облегчает изучение новых видов оружия в армии.

Позже, в феврале 1937 г., в приказе народного комиссара оборонной промышленности будет дана высокая оценка роли унификации, начатой трудами Федорова, не только в области стрелкового оружия, но и во всех других областях военной техники.

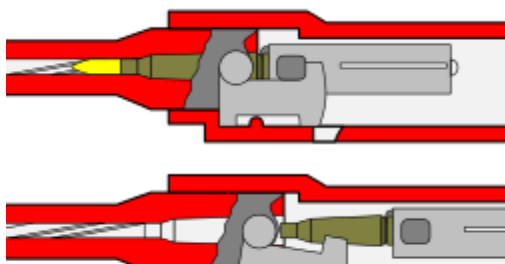

Схематичное изображение работы механизма затвора в автомате Федорова

С точки зрения конструкции и исполнения «автомат» Фёдорова представляет собой достаточно типичную автоматическую винтовку своего времени, сравнительно тяжёлую и нетехнологичную, выполненную преимущественно с широким использованием металлорежущих станков и ручной обработки деталей. Ствольную коробку и тело затвора получают путём пайки медью стальных деталей простой формы в кондукторах. Детали обрабатывались напильниками, что определяет квалитет используемых сталей. Это делает автомат Фёдорова привлекательным для изготовления в кустарных или полукустарных условиях. В домашних условиях невозможно сделать только высверленный и протянутый ствол и патроны.

Автомат Фёдорова работает по принципу использования отдачи при коротком ходе ствола с ускорителем отхода затворной рамы. Затвор запирается двумя качающимися личинками, расположенными симметрично с двух сторон и вращающимися в вертикальных плоскостях.

Во время выстрела при отходе ствола назад эти личинки поворачиваются и освобождают затвор. После этого он может беспрепятственно отходить в крайнее заднее положение. При повороте личинок их задние концы нажимают на выступы затвора, ускоряя его отход и позволяя таким образом снять со сцеплённой пары «ствол-затвор» больше энергии.

Ударно-спусковой механизм куркового типа позволяет вести как одиночный, так и автоматический огонь. Ранние версии автомата (до 1923 года) имели отъёмный переводчик огня. Эта деталь выдавалась бойцу после сдачи своеобразного экзамена. Усовершенствованная в 1923 году версия автомата (есть смысл говорить об образце 1923 года) съёмного переводчика огня не имела.

Магазин автомата представлял собой очень проблемный узел. Магазины ранних автоматов (до 1923 года) могли быть взаимозаменяемы, использовалась ручная осалка верхних патронов. Стрелок носил с собой флягу с маслом и кисть, которой смазывал верхние патроны снаряжённого магазина для улучшения работы автоматики оружия. В 1923 году автомат получает новый магазин с изменённым радиусом изгиба и другими параметрами. По некоторым данным, он очень близок к магазину немецкого ручного пулемёта MG-18, но без затворной задержки. Ёмкость магазина 25 патронов, но, судя по фотографиям, была попытка создания 50-зарядного магазина. Впоследствии разработан дисковый многоэтажный магазин по образцу пулемета Lewis.

Одним из самых значительных вкладов Фёдорова в развитие отечественной школы стрелкового оружия явилось создание им проектно-конструкторского бюро. Фёдоров понимал, что в условиях повсеместного перехода к автоматическому оружию и связанного с этим усложнением производства изобретательство не может больше оставаться уделом одиночек и настало время переходить от кустарных методов конструирования к коллективному творчеству. Все приходилось начинать почти на пустом месте. Ведь в наследство от царской России наша страна получила хроническую отсталость в области конструирования новых типов оружия. «В царской России, – писал Фёдоров, – все дела вершились немногочисленными

работниками царской бюрократии в тиши канцелярий, теперь же к делу обороны призвана вся страна, весь народ, все трудящиеся с небывалым размахом рабочего изобретательства». По инициативе Федорова в 1921 г. в Коврове, на базе созданной им еще в 1918 г. при ближайшем участии Дегтярева опытной мастерской, было организовано на заводе проектно-конструкторское бюро, в котором он сплотил вокруг себя наиболее талантливых оружейников, не обладавших в то время необходимыми теоретическими знаниями, но имевших незаурядные способности и готовых посвятить всю свою жизнь избранной профессии. Его особенность заключалась в том, что оно совмещало как чертежную для разработки проектов, так и опытную мастерскую для изготовления и отладки разрабатываемых образцов. Это было первое в Советском Союзе проектно-конструкторское бюро автоматического стрелкового оружия.

СПИСОК ЛИТЕРАТУРЫ:

1. Бахирев В.В., Кириллов И.И. Конструктор В.А. Дегтярев. М., 1979. С. 59.
2. Федоров В.Г. Оружейное дело на грани двух эпох. М., 1939. Ч. 3. С. 159.
3. Д.Н. Болотин Советское стрелковое оружие. Изд. второе. М., 1986. С. 24.
4. Бескурников А. Один из первых // «Техника и наука». № 2. 1984. С. 12.
5. «Техника и вооружение». 1984. № 9. С. 9.

Орыс ғалымы және конструкторы В.Г. Федоровтың еңбегінің арқасында 1916 жылы винтовка мен қол пулеметінің аралық қару түріне саналған калибрі 6,5 мм (2,5 сызықтар) Арисака патронына арналған әлемде тұңғыш автомат құрастырылды (винтовкадан салмағы басым бола тұрып, қарапайым винтовкалы тез қызатын ұңғы болғандықтан, автомат қол пулеметінің атыс режиміне шыдай алмады).

In 1916 a Russian scientist and designer I.G. Fyodorov has created the first Machine gum in the world for 6,5 mm (2,5 lines) Arisaka cartridge, which was an intermediate type of weapon between a rifle and a light machine gum (exceeding the mass of rifle, the machine gum could not withstand the light machine gum mode, as it had an ordinary rifle quickly overheating barrel)

ТЕОРИЯ И МЕТОДИКА ОБРАЗОВАНИЯ И ВОСПИТАНИЯ

УДК 355/359

А.А. Петрусевич, профессор кафедры педагогики Омского государственного педагогического университета, доктор педагогических наук, профессор, г. Омск.
М.Е. Батыров, начальник отдела учебной и научной работы Управления боевой подготовки Главного командования Национальной гвардии Республики Казахстан, кандидат педагогических наук, ассоциированный профессор (доцент), полковник, г. Астана.

**ФОРМИРОВАНИЕ ВОЕННО-ПРОФЕССИОНАЛЬНОГО ОПЫТА
КУРСАНТОВ ВОЕННОГО ВУЗА**

В статье рассматриваются педагогические условия формирования военно-профессионального опыта будущих офицеров МВД, обусловленные противоречием между образованием и современным обществом. Суть противоречия – разрушение стабильной модели опыта, подлежащего передаче курсантам, и потеря образованием ведущих позиций в трансляции опыта в условиях утраты формальным образованием монополии на обучение и социализацию, разрушения единого корпуса культурных образцов, становления нового технологического уклада.

Авторы приходят к выводу, что военно-профессиональный опыт будущих офицеров есть интегральная характеристика, определяющая способность решать военно-профессиональные проблемы и типичные военно-профессиональные задачи, возникающие в реальных ситуациях служебной деятельности, с использованием знаний, умений, компетенций, ценностей и личностных качеств.

Ключевые слова: военный вуз, курсант, военно-профессиональный опыт, педагогические условия, личностные качества, знания, умения, компетенции.

Актуальность проблемы исследования педагогических условий формирования военно-профессионального опыта будущих офицеров МВД усиливается в свете концептуального положения А.М. Новикова, емко обозначенного термином «tabularasa» [5]. А.М. Новиков обосновывает, что в современной педагогике практически нет исследований по формированию психических процессов у студенческого и взрослого обучающегося. Добавим, что исследований процессов самопознания, самоопределения и самореализации курсантов нет и в военной педагогике, тогда как развитие военно-профессионального опыта требует непрерывного образования, в т.ч. на основе указанных психических процессов. Кроме того, не ведутся исследования, связанные с кризисами, которые вызваны обучением вчерашних школьников в условиях военного вуза.

Состояние проблемы. Совершенствование профессиональной деятельности военнослужащих во многом опирается на процесс накопления

военно-профессионального опыта. Несмотря на достаточно широкое и частое обращение к термину «опыт» в нормативных документах и служебной практике, его сущность, содержание и структура остаются во многом не выясненными. В программах подготовки будущих офицеров в военных вузах отсутствует рассмотрение вопроса о механизмах накопления, путях актуализации и способах передачи военно-профессионального опыта. Причина этого во многом кроется в том, что данный вопрос недостаточно изучен в рамках научно-педагогической теории.

В психолого-педагогической науке этот вопрос получил отражение, прежде всего, в работах авторов, рассматривающих вопросы формирования военно-профессиональных компетенций курсантов, развития готовности курсантов к военно-профессиональной деятельности, формирования профессиональных качеств будущих офицеров в военных вузах, развития профессионального потенциала личности [1, с. 216-222], [2, с. 64-69], [3, с. 116-119], [6], [8] и др.

Вместе с тем, рассмотрение военно-профессионального опыта во многих исследованиях опирается на эмпирические наблюдения и в силу этого не способно обеспечить требуемый современной практикой уровень формирования процесса приобретения военно-профессионального опыта. Результаты анализа массовой практики, зафиксированные в приказах и постановлениях Министерства внутренних дел Республики Казахстан, дают основание утверждать, что выпускники военных институтов МВД далеко не всегда готовы к осуществлению военно-профессиональной деятельности в реальных условиях несения службы. В качестве одной из причин, обуславливающих эту неготовность, нормативный документ «Правила деятельности военных, специальных учебных заведений МВД Республики Казахстан» определяет организацию служебной деятельности курсантов как практики, которая должна быть ориентирована на развитие опыта военно-профессиональной деятельности, а не на закрепление теоретических знаний и умений, полученных курсантами в военном вузе.

Проблема исследования. Педагогические условия – это совокупность принятых мер и стимулируемых мерами обстоятельств, от которых зависит успешность процесса формирования военно-профессионального опыта будущих офицеров МВД. Именно педагогические условия и средства, составляющие образовательный процесс, когерентно приводят в движение все стороны человека как личности, содействуя тем самым становлению его опыта.

Характеристиками педагогических условий выступают содержание, организационные формы, средства обучения и характер взаимоотношений между преподавателем, курсантами и учебным материалом.

Подчеркнем, что военно-профессиональный опыт курсантов включает систему сформированных представлений о функциях офицера национальной гвардии и необходимых для выполнения данных функций знаний, умений, компетенций, ценностных установок и образцов служебно-профессиональной деятельности.

Формированию военно-профессионального опыта будущих офицеров

МВД отвечает подход *deerapproach*, при котором обучение становится процессом самоидентификации, извлечения и приобретения смыслов на основе установления обучающимся причинно-следственных связей между предметным содержанием и реальным миром.

Организация такого глубинного образования должна быть направлена на создание ряда педагогических условий, при которых деятельность курсанта характеризуется рядом особенностей: «он обладает достаточным интересом к изучению предмета, сознательно включен в работу при выполнении задания, оперирует уже усвоенными знаниями как прочной основой для усвоения нового материала, накапливает положительный опыт образования, ведущий к формированию уверенности в своих способностях понимать и добиваться успеха» [4].

Подчеркнем, что реализация педагогических условий для формирования военно-профессионального опыта будущих офицеров МВД способствует интеграции процесса познания с самопознанием, самоопределением и самореализацией, вследствие чего курсанты приобретают, наряду с военно-профессиональными знаниями, опыт управления собой и разными видами активности.

В структуре военно-профессионального опыта будущих офицеров МВД большое значение имеет субъектный опыт, который позволяет курсанту становиться не объектом знаний, умений и навыков, а субъектом самостоятельной учебно-профессиональной деятельности, в рамках которой он приобретает социально-личностный опыт, мотивирующий переход от учебно-познавательной к военно-профессиональной деятельности.

Перечислим компоненты формирования субъектного опыта.

Ценностный опыт (связанный с формированием интересов, нравственных норм и предпочтений, идеалов, убеждений) направляет усилия обучающегося в познавательной сфере, результатом чего становятся творческая активность, исследовательские навыки, совершенствование самого себя. Для актуализации ценностного опыта обучение в военном вузе имеет личностно-ориентированный характер.

Опыт рефлексии (накапливаемый путем соотнесения человеком знаний о своих возможностях и возможных преобразованиях в предметном мире и самом себе с требованиями деятельности и решаемыми при этом задачами) помогает увязывать ориентировку с остальными компонентами субъектного опыта. В условиях компетентностного обучения в военном вузе ведущее место занимает способность обучающегося проанализировать, осмыслить противоречия и проблемы, возникшие в процессе обучения, определить пути решения поставленной задачи. Востребовано оценивание собственных действий, оформление индивидуального стиля деятельности при выполнении мыслительных операций. Для актуализации опыта рефлексии военно-профессиональные задания носят деятельностный характер.

Опыт привычной активизации (предполагающий предварительную подготовленность, оперативную адаптацию к изменяющимся условиям работы, расчет на определенные усилия и определенный уровень достижений успеха)

ориентирует в собственных возможностях и помогает лучше приспособить свои усилия к решению значимых задач. В процессе обучения происходит утверждение личности, раскрытие потенциала, достижение высоких результатов. Немаловажная роль отводится самооценке – как средству оценивания своих потребностей и способностей. Для актуализации опыта привычной активизации военно-профессиональные задания имеют разноуровневый характер.

Операциональный опыт (включающий общетрудовые, профессиональные знания и умения, а также умения саморегуляции) объединяет конкретные средства преобразования ситуации и своих возможностей. Организация различных форм, средств, видов обучения ориентирует на конкретные результаты обучения, появление практического опыта будущих офицеров, повышение качества военно-профессионального образования. Для актуализации операционального опыта обращаем внимание обучающихся курсантов на методологию их деятельности.

Опыт сотрудничества (складывающийся при взаимодействии с другими участниками совместной деятельности) способствует объединению усилий, совместному решению задач и предполагает предварительный расчет на сотрудничество. Взаимодействие курсантов и преподавателей как субъектов образовательного процесса способствует формированию межличностных и коммуникативных компетенций, совместной творческой деятельности, развитию устойчивого интереса к изучаемому предмету. Для актуализации опыта сотрудничества следует практиковать формы командного и кооперативного обучения, коллаборативного взаимодействия.

Субъектность следует рассматривать как способность становления и развития личности курсанта, формирующейся через усложнение видов, форм и качества учебно-военно-профессиональной деятельности. Для этого необходимо принятие курсанта как субъекта учебной деятельности и самообразования.

Субъектный опыт подразумевает процессы, включающие анализ ситуации, принятие решений, прогнозирование, самоконтроль. Такой опыт проявляется в настойчивости курсанта по достижению поставленных целей. Субъектный опыт и субъектность обучающегося помогают ему направить познавательно-исследовательскую активность, готовность к достижению научного уровня военно-профессиональной деятельности на овладение действенным инструментарием самообразования.

В структуре военно-профессионального опыта будущих офицеров МВД, наряду с субъектным опытом, выделим обязательную рефлексию того или иного типа (личностного, интеллектуального, коммуникативного, кооперативного), т.к. курсант должен выступать как постоянный исследователь своей учебно-познавательной и учебно-исследовательской деятельности. Рефлексия в этом случае становится инструментальным средством организации указанной деятельности. Обоснуем данную особенность ходом рассуждений М.А. Федоровой: «Рефлексия – это механизм переведения учебной проблемы (задачи) из внешней плоскости по отношению к обучающемуся во

внутреннюю, в которой данная проблема приобретает личностный смысл для ее решения. Процессы самоанализа, самооценки, саморегулирования, самоорганизации, которые происходят в процессе рефлексии при решении учебной задачи, являются составляющими учебной самостоятельной деятельности. Следовательно, рефлексия – основа осуществления учебной самостоятельной деятельности обучающихся» [7, с. 70].

Рефлексивный характер обучения обусловлен закономерностью: чем выше уровень осознания курсантом личной ответственности в отношении качества учебно-познавательной деятельности, тем более развитой становится его ценностная ориентация на творческую самореализацию и саморазвитие в ней и в будущей военно-профессиональной деятельности.

Современная организация обучения курсантов в условиях кредитной технологии в своей основе имеет коммуникативное и практическое взаимодействие. Важным моментом является взаимопонимание между субъектами учебного процесса как следствие коммуникативной рефлексии (опыт такой рефлексии трансформируется, на наш взгляд, в коммуникативную компетенцию).

Практическое взаимодействие (учебное действие) реализует самостоятельную познавательную деятельность, в процессе которой курсант познает предметное содержание. Данное познание станет эффективным, если оно будет происходить осмысленным, осознанным путем, т.е. посредством осуществления интеллектуальной (когнитивной) рефлексии (опыт такой рефлексии трансформируется в когнитивно-познавательную компетенцию). Подчеркнем, что, согласно логике нашего исследования, такая рефлексия обеспечивает саморегуляцию самостоятельной деятельности обучающегося.

Интеллектуальная рефлексия направлена на осмысление содержания военно-профессионального образования, усваиваемого в процессе выполнения заданий, и на организацию действий, сопровождающих их выполнение. Учитывая специфику самостоятельной деятельности, а именно превалирование процессов «само», позволяющих в полном объеме реализовывать личностный потенциал обучающегося, проявлять его «самость», необходимо отметить обязательность личной рефлексии на каждом занятии. Эта рефлексия направлена на самоорганизацию через осмысление курсантом себя и своей мыслительной деятельности в учебном процессе.

Менее четко в учебной самостоятельной деятельности представлена кооперативная рефлексия. Она актуализирована в таких ситуациях, «в которых наблюдается несоответствие, расхождение между субъектным опытом личности в области образования и нормативным содержанием образования, необходимым для осуществления той или иной деятельности в учебном процессе. Следовательно, возникновение учебной самостоятельной деятельности и рефлексии в ней будет обусловлено наличием определенных потребностей по преодолению соответствующего барьера в осуществлении деятельности» [7, с. 72].

Служебная деятельность будущих офицеров способствует становлению у них военно-профессионального опыта, если ее организация отвечает

требованиям компетентностного подхода и в этой связи актуализирует процессы самообразования, т.к. опыт в своей педагогической сущности есть осмысление результатов самообразования. Военно-предметное и социальное содержание будущей военно-профессиональной деятельности должно быть смоделировано в служебной деятельности всеми дидактическими средствами, формами, методами. Таким образом, организация служебной деятельности курсантов должна стимулировать процессы самообразования, названные ниже.

Самопознание как подпроцесс самообразования – это изучение и актуализация курсантом в процессе служебной деятельности своих внутренних и имеющихся внешних резервов. Самопознание необходимо для успешного занятия самообразованием, т.к. оно дает информацию, какие именно знания, навыки, умения и личностные качества необходимы для дальнейшего саморазвития личности и становления ее профессионального опыта.

В ходе развития самообразования у курсанта вырабатывается свой уровень притязаний, или самооценка – отношение к самому себе, своим намерениям, возможностям, способностям. Самооценка курсанта – это психологический механизм саморегуляции поведения в условиях служебной деятельности, выражается в оценочном отношении к своим мотивам, целям, возможностям их достижения, результатам служебной деятельности. Только при адекватной самооценке возможна самореализация личности. Обязательное осуществление самоконтроля в условиях служебной деятельности приводит к определенным результатам, по которым курсант анализирует качество самообразования. В результате самоанализа курсантом содержания своего самообразования появляется определенное мнение о качестве служебной деятельности, достигнутых результатах. В конечном итоге все данные самопроцессы служат основой для формирования военно-профессионального опыта.

Саморегуляция – комплекс умений и навыков самоконтроля, самоанализа, самооценки и самокорректировки результатов самообразования в условиях служебной деятельности с целью прогнозирования новых задач самообразования. Для развития самообразования большое значение имеет самоконтроль, рассматриваемый как одно из условий организации самообразования.

Самоконтроль – осознанное управление своей служебной деятельностью, обеспечивающее глубину и прочность усвоения курсантом сформированных представлений, развития военно-профессиональных умений, раскрывающее пути дальнейшего совершенствования служебной деятельности.

В нашем исследовании мы рассматриваем самоконтроль как один из важнейших компонентов самообразования. Самоконтроль выполняет контролирующую, информирующую и корректирующую функции. При внешней мотивации самоконтроль поддерживает и стимулирует служебную деятельность. Исключительно большое значение со стороны преподавателя на начальном этапе формирования навыков самоконтроля имеет побуждение студентов к его реализации.

Выводы.

1. Военно-профессиональный опыт будущих офицеров включает в себя субъектный опыт, формируемый по результатам рефлексии и процессов самообразования, актуализируемых в служебной деятельности курсантов военного вуза в соответствии с требованиями компетентностного подхода.

2. Военно-профессиональный опыт будущих офицеров есть интегральная характеристика, определяющая способность решать военно-профессиональные проблемы и типичные военно-профессиональные задачи, возникающие в реальных ситуациях служебной деятельности, с использованием знаний, умений, компетенций, ценностей и личностных качеств.

СПИСОК ЛИТЕРАТУРЫ:

1. Баяхметов С. У. К вопросу философской сущности личностно-профессионального саморазвития курсанта военного вуза // Философия образования. – Новосибирск. – 2012. – № 4 (43). – С. 216-222.

2. Баяхметов С. У. Модель формирования профессионально-личностного саморазвития курсантов в военном вузе // Сибирский педагогический журнал. – Новосибирск. – 2016. – № 2. – С. 64-69.

3. Баяхметов С. У., Мурзалинова А. Ж. Педагогическая поддержка личностно-профессионального саморазвития курсантов в образовательном процессе военного вуза // Теория и практика общественного развития. – Краснодар. – 2012. – № 9. – С. 116-119.

4. Васильева Ю. Ю., Игнатович Е. В. Глубинный подход к образованию в зарубежных исследованиях: сущность, особенности, проблемы перевода // Непрерывное образование: XXI век. – 2014. – № 1.

5. Новиков А. М. Основания педагогики. – М.: Эгвес, 2010.

6. Скибицкий Э. Г., Ахметова Э. Ж. Теория и практика педагогической подготовки преподавателей высших военных учебных заведений. – Новосибирск: САФБД, 2012. – 227 с.

7. Федорова М. А. Философско-психологические основы учебной самостоятельной деятельности студентов // Мир образования – Образование в мире. – 2010. – № 2.

8. Argyle M., Furnham F., Graham. Social situations: Cambridge University press. – 1981.

Мақалада білім беру және қазіргі қоғам арасындағы қарамақарсылықпен себептелген ИМ болашақ офицерлерінің әскери-кәсіби тәжірибесі қалыптасуының педагогикалық жағдайлары қарастырылады. Қарамақарсылықтың мәні – курсанттарға берілетін тәжірибенің тұрақты моделінің бұзылуы және формалды білім берудің оқыту және әлеуметтенуге монополиясын жоғалту, біріншай мәдениеттілік үлгілерінің бұзылуы, жаңа технологиялық құрылысы қалыптасу жағдайларында білім берудің тәжірибені трансляциясында алдыңғы қатарлардан айрылуы.

Авторлар болашақ офицерлердің әскери-кәсіби тәжірибесі білімдерін, ептіліктерін, құзыреттіліктерін, құндылықтарын және жеке қасиеттерін пайдаланумен, қызметтік әрекеттегі нақты жағдайларда пайда болатын

әскери-кәсіби мәселелер және әдеттегі әскери-кәсіби міндеттерді шешу қабілеттілігін анықтайтын интегралдық сипаттама деген қорытындыға келеді.

In article the pedagogical conditions of formation of military professional experience of future officers of the Ministry of Internal Affairs caused by a contradiction between education and modern society are considered. Contradiction essence - destruction of stable model of the experience which is subject to transfer to cadets and loss by formation of the leading positions in broadcast of experience in loss conditions formal education of monopoly for training and socialization, destructions of the uniform case of cultural samples, formation of new technological way.

The authors come to the conclusion that the military-professional experience of future officers is an integral characteristic that determines the ability to solve military professional problems and typical military-professional tasks arising in real situations of official activity, using knowledge, skills, competencies, values and personal qualities.

УДК 316.6

А.Ж. Мурзалинова, профессор военно-научного отдела Военного института Национальной гвардии Республики Казахстан, доктор педагогических наук, профессор, г. Петропавловск.

ТРЕБОВАНИЯ К ПОВЫШЕНИЮ КВАЛИФИКАЦИИ ПРЕПОДАВАТЕЛЕЙ В ВОЕННОМ ВУЗЕ

На современном этапе социально-экономического Казахстана требуется качество жизни, определяемое качеством образования. Ожидаемый результат качества образования – человеческий капитал.

Качество военного образования в современных условиях системной модернизации предполагает усиление требований к повышению квалификации профессорско-преподавательского состава вуза. Главным вектором повышения квалификации следует считать модернизацию педагогического сознания (мышления).

Практика повышения квалификации педагогических работников позволяет нам определить основные особенности и проявления нового педагогического сознания.

Ключевые слова: человеческий капитал, модернизация педагогического сознания, социальный капитал, инкультурация, аксиология.

В Послании Президента Республики Казахстан Н. Назарбаева «Рост

благосостояния казахстанцев: повышение доходов и качества жизни» качество образования занимает ведущие позиции, т.к. определяет уровень и качество жизни каждой казахстанской семьи.

«В высшем образовании, – подчеркивает Н. Назарбаев, – будут повышены требования к качеству подготовки в учебных заведениях» [1]. Повышенные требования должны учитывать сроки и масштабы обновленного содержания образования в казахстанской школе с его принципиально новыми позициями учителя и школьников. Так, согласно Государственной программе развития образования и науки на 2016-2019 годы, доля школ, перешедших на обновленное содержание образования по опыту автономной организации образования «Назарбаев Интеллектуальные школы» в 2017 году – 100 % (1, 2, 5, 7 классы), в 2019 году – 100 % (4, 9, 10 классы), в 2020 году – 100 % (предшкольные группы и классы, 11 класс). Подчеркнем, что в Послании обозначен индикатор качества: «Система и методики обучения Назарбаев Интеллектуальных школ должны стать единым стандартом для государственных школ» [1].

Масштабное внедрение обновленного содержания образования приведет к тому, что уже через считанные годы в Военный институт Национальной гвардии Республики Казахстан (*далее – Военный институт*) будут поступать выпускники новой школы – критически мыслящие, имеющие исследовательские и рефлексивные навыки, умеющие организовать собственное самообразование. В этой связи уже сегодня следует предъявлять особые требования к качеству повышения квалификации профессорско-преподавательского состава Военного института.

Повышение квалификации должно стать научно обоснованной, гибко реагирующей на запросы образовательной практики, постоянно обновляемой комплексной системой развития человеческого капитала. Оно должно быть направлено на научно-методическое сопровождение инноваций в Военном институте.

Человеческий капитал с позиций повышения квалификации – это совокупность сформированных знаний, умений, навыков и мотиваций преподавателя, проявляющихся в среде инноваций, креатива, эффективности как *профессиональная компетентность*, которая сознательно используется им для обеспечения качества военного образования.

Качество образования в условиях рынка «должно возрасти наряду с количеством качественно образованных членов общества» [2, с. 7]. Только качественно образованные преподаватели ценят свою профессиональную компетентность и осознанно пользуются ею. Такая способность, отличающая их, – следствие модернизации педагогического мышления.

Качество образования актуализирует *проблему модернизации педагогического сознания (мышления)*.

Развитие человеческого капитала на основе повышения квалификации имеет перспективой *социальный капитал* – способность преподавателей к самоорганизации и объединению профессиональных усилий для достижения целей военного образования. В условиях реализации обновленного содержания

образования ситуация отсутствия социального капитала, наблюдаемая в ряде организаций образования, ограничивает профессиональное развитие педагогов и становится демотиватором модернизации их сознания (мышления).

Игнорирование в повышении квалификации проблемы модернизации педагогического сознания, ограничения в развитии человеческого и социального капитала могут привести к явлению «безжалостного оптимизма». Данный термин предложила Б. Стенглер (США), выступив с докладом на Международной конференции в Кембридже (в конце 2016 г.). Тема конференции «Джон Дьюи «Демократия и образование» 100 лет спустя: Прошлое, настоящее и будущее. Актуальность».

Б. Стенглер рассмотрела опыт директора и учителей по преломлению ситуации в школе на основе веры в себя, педагогической самостоятельности и командной работы. Показательно то, что директор был уволен, а школа оказалась под угрозой закрытия.

На наш взгляд, данный пример предостерегает от «безжалостного оптимизма», характерного для конкурентной среды, где своевременно не решаются проблемы модернизации сознания: «Каждый день я работаю все больше и больше, чтобы достичь целей, которые кажутся мне все менее и менее удовлетворительными. При этом я правильно внедряю научно обоснованные практики в контекстах, которые, мне кажется, требуют чего-то отличительного от того, что предписано. Я делаю это для того, чтобы завоевать желанный рейтинг «эффективного учителя». Эта пиррова победа позволяет мне сохранить свою работу учителя, но она оставляет меня в недоумении, что же я за учитель» [3, с. 119].

Итак, повышение квалификации преподавателей Военного института должно сопровождаться модернизацией их педагогического мышления. В этой связи исследовательского внимания заслуживает точка зрения П.Г. Щедровицкого: охвативший образование парадигмальный кризис есть начало становления новой педагогической формации, которая будет четвертой за последние две тысячи лет, поскольку исторически уже сменились катехизическая (наставленческая) и эпистемологическая (знаниевая) формации, а действующая в настоящий период инструментально-технологическая парадигма не отвечает требованиям времени [4].

Пути преодоления парадигмального кризиса многие исследователи видят в культуротворческой переориентации современного образования.

Б.С. Гершунский выделяет компонент культуры в развитии функциональной грамотности – своеобразной системы становления личности, реализуемой через взаимосвязь компонентов «грамотность – образованность – культура (инкультурация) – профессиональная компетентность (знание, умение, владение) на разных уровнях и ступенях образовательной системы, вектором которой является формирование менталитета педагога и учащихся» [5, с. 74, 200].

От преподавателя требуется *инкультурация* – его осознанное следование культуросозидающим традициям и нормам поведения в педагогическом сообществе, предоставляющим возможность развиваться каждому

направлению его жизнедеятельности: получению информации, профессиональной деятельности и творчеству. Иначе говоря, становится востребованной педагогическая интуиция, позволяющая освоить такой уровень и качество повышения квалификации, которые помогут преодолеть комплекс барьеров: не только информационный, но методический, методологический и аксиологический.

Инкультурацию в этой связи мы рассматриваем как проявление модернизации педагогического сознания, вследствие чего преподаватель делает выбор на перспективу, принимая повышение квалификации как действенное средство профессионального саморазвития. Это не «коллекционирование сертификатов повышения педагогической квалификации, а проектирование новой культуры саморазвития у всех субъектов педагогической деятельности.

Проблема модернизации педагогического сознания (мышления) делает востребованной *аксиологию* – управленческую науку о ценностях. Аксиология позволяет всем вместе, сообща найти ответ на ключевые вопросы: какие ценности надо осваивать, участвуя в разных формах повышения квалификации, какие этические нормы профессиональной деятельности осваивать. Это крайне необходимо, т.к. современное поколение педагогов Казахстана реализует стандарты образования с их аксиологической составляющей и является носителем философии *education through the life*, следовательно, проводником смыслов и ценностей современного образования.

Подчеркнем, что действующая сегодня инструментально-технологическая парадигма может негативно влиять на качество преподавания. Заслуживает внимания в этой связи рекомендация М.В. Никитина (ведущего научного сотрудника Центра исследований непрерывного образования Российской академии образования): «Динамика развития технологий должна поддерживаться освоением этических норм, ибо сами технологии не обладают эмоциями и являются для человека чужими» [6, с. 227-228].

В преподавании следует руководствоваться аксиологической основой как предпосылкой модернизации педагогического сознания (мышления), т.к. именно ценности позволяют определять цели, а не наоборот. Повышение квалификации в Военном институте следует направить на поэтапное преобразование ценностей в этические нормы профессионально-педагогической деятельности.

Наиболее целенаправленным для профессионального развития в аспекте нового педагогического мышления считаем комплекс прикладных ценностей, обоснованный А.И. Пригожиным [7, с. 37-43]:

- *ценности порядка* (пунктуальность, дисциплинированность, ответственность, безопасность и т.д.);

- *ценности развития* (инновационность, качество, эффективность, синергия, креативность, целеустремленность, профессионализм, карьера, темп и т.д.);

- *ценности отношенческие* (командность, взаимная обязательность, доверие, доброжелательность, взаиморефлексия, открытость, честность, порядочность, достоинство, уважительность и т.д.);

- *ценности благополучия* (семья, здоровье, образование, лояльность, доходность, благосостояние, работа, природа и т.д.);

- *ценности социальные* (социальная ответственность, соблюдение правовых норм, досуг и т.д.).

Развитие прикладных ценностей отвечает становлению функционально грамотных преподавателей, становится предпосылкой их профессиональной компетентности и основанием модернизации их мышления. Преимущество развития прикладных ценностей может стать мотиватором создания ценностной среды в Военном институте для обеспечения профессиональной мобильности профессорско-преподавательского состава. В логике Послания, ключевой ценностью становится безопасность, которая «является неотъемлемой частью качества жизни» [1].

Культуросообразность и аксиологическая направленность в образовательной среде Военного института, мотивируемые качеством повышения квалификации его преподавателей, поддерживают создание в Казахстане Лиги академической честности (предложение Т.М.Нарикбаева). По-настоящему конкурентная среда в военном образовании требует следования принципам академической честности, создания сильной и объективной системы внутреннего и внешнего контроля качества профессиональной подготовки будущих офицеров.

СПИСОК ЛИТЕРАТУРЫ:

1. Рост благосостояния казахстанцев: повышение доходов и качества жизни. Послание Президента Республики Казахстан народу Казахстана //www.akorda.kz

2. Ежеленко В.Б. Новая педагогика массовой школы. СПб.: Изд-во РГПУ им. А.И. Герцена, 2005. – 466 с.

3. Цит. по: Кожевникова М.Н. 100 лет спустя: современное образование «перед лицом Дьюи» //Педагогика. – 2017. – № 9. – С. 115-125.

4. Щедровицкий П.Г. Очерки по философии образования: статьи и лекции. М.: Пед. центр «Эксперимент», 1993. – 156 с.

5. Гершунский Б.С. Философия образования для XXI века. Педагогическое сообщество России. М., 2002.

6. Никитин М.В. Прикладные ценности как инструмент воспитания субъектов сетевых образовательных сообществ крупного колледжа – образовательного комплекса // Мир образования – Образование в мире. – 2017. - № 3. – С. 225-232.

7. Пригожин А.И. Цели и ценности. Новые методы работы с будущим. М.: Дело: АНХ, 2010.

Әлеуметтік-экономикалық Қазақстанның қазіргі кезеңінде білім беру сапасын айқындайтын өмір сүру сапасы талап етіледі. Білім беру сапасының күтілетін нәтижесі – адами капитал.

Жүйелі жаңғыртудың қазіргі жағдайында әскери білім сапасы ЖОО профессорлық-оқытушылар құрамының біліктілігін арттыруға қойылатын

талантарды күшейтуді көздейді. Біліктілікті арттырудың басты векторы ретінде педагогикалық сананы (ойлауды) жаңғыртуды санауға болады.

Педагогикалық қызметкерлердің біліктілігін арттыру тәжірибесі бізге жаңа педагогикалық сананың негізгі ерекшеліктері мен көріністерін анықтауға мүмкіндік береді.

At the present stage of social and economic Kazakhstan the required quality of life is determined by the quality of education. The expected result of the educational quality is human capital.

The quality of military education in modern conditions of systemic modernization presupposes an increase in the requirements for professional development of the faculty of the university. The main vector of professional development should be considered as the modernization of the pedagogical consciousness (thinking).

The practice of professional development of pedagogical staff allows us to identify the main features and manifestations of the new pedagogical consciousness.

УДК 372.835.5

Т.Г. Амангалиев, профессор кафедры технического и тылового обеспечения Военного института Национальной гвардии Республики Казахстан, кандидат сельскохозяйственных наук, подполковник.

Д.Ш. Алтынбеков, начальник цикла технического обеспечения кафедры технического и тылового обеспечения Военного института Национальной гвардии Республики Казахстан, подполковник.

А.С. Ахметжанов, старший преподаватель цикла технического обеспечения кафедры технического и тылового обеспечения Военного института Национальной гвардии Республики Казахстан, подполковник.

ОЦЕНКА КАЧЕСТВА РАБОТЫ ПРЕПОДАВАТЕЛЯ НА ОСНОВЕ МЕТОДИКИ МНОГОМЕРНОГО АНАЛИЗА ЕГО ДЕЯТЕЛЬНОСТИ

В статье рассматривается опыт оценки качества деятельности преподавателя вуза, методика данной оценки, позволяющая принять решение по аттестации преподавателя на соответствие занимаемой должности.

Ключевые слова: оценка качества работы преподавателя, методика многомерного анализа деятельности, критерии, экспертная оценка, информационные и аналитические материалы, представление, аттестация.

Основной деятельностью вуза является предоставление образовательных услуг. Качество же образования или получения на выходе востребованного работодателями специалиста, в первую очередь, зависит от качества работы

преподавателя. Соответственно, вопросы контроля и оценки качества работы преподавателя являются одной из сложных и важных задач в управлении качеством образования.

Следует отметить, что критерии оценки качества работы преподавателя вуза нормативно не определены. Исходя из чего, в образовательных учреждениях существуют разного рода перечни требований к педагогическим работникам. Как правило, их используют при определении возможности занимать ту или иную должность конкретным преподавателем при прохождении процедуры конкурсных отборов на замещение вакантных должностей. По этой причине становится целесообразным определение рейтинга каждого преподавателя на основе некоей унифицированной методики с многомерным анализом деятельности.

На сегодняшний день существует большой интерес к изучению опыта вузов, которые разработали и используют те или иные модели оценки работы преподавателей [1-4]. Следует отметить, что далеко не все из них могут быть признаны совершенными. Большинству из методик присущи типичные недостатки, не позволяющие превратить процесс оценки деятельности преподавателя в инструмент развития его профессионализма. Это и излишняя формализация методик, основанная на допущении того, что общая оценка деятельности преподавателя определяется только количественными характеристиками ее составляющих; отсутствие ясного представления о направлении интерпретации полученных в ходе оценивания результатов и возможностей их практического использования; сложности разработки методов оценки и др. [2].

Изучение отдельных элементов методик, их обобщение позволяют представить методику многомерного анализа деятельности преподавателя высшей школы. Исходя из положений, что прохождение преподавателя по конкурсу не должно быть только признанием и подтверждением его соответствия формальным признакам, как то, ученая степень или ученое звание, но и свидетельством содержания и качества его деятельности установленным стандартам заявленной статусной категории должности по кафедре, необходимо наличие достоверной информации о деятельности преподавателя. А значит, нужно иметь соответствующие критериальные значения показателей результативности и качества его деятельности.

Для объективной и обоснованной оценки необходимо иметь достаточно полную информацию о деятельности преподавателя. Сбор, сопровождение и анализ данных требуют создания соответствующей информационной базы. Следует также учесть специфику содержания деятельности. Корректность анализа должна обеспечиваться не только актуальностью информации, но и методикой дифференциации преподавателей по статусным категориям.

Рабочим документом, служащим информационной поддержкой для принятия решения при конкурсном прохождении преподавателя на соответствие занимаемой должности, является представление преподавателя к аттестации. Представление преподавателя к аттестации – это совокупность аналитических материалов, результатов экспертной оценки деятельности

преподавателя, о соответствии заявленного статуса должности требованиям к соответствующей должности. Представление в сжатом и компактном виде позволяет познакомиться с результатами деятельности преподавателя и принять обоснованное решение.

Представление должно содержать информационные и аналитические материалы по преподавателю, проходящему аттестацию. Часть показателей должна представляться качественной (экспертной) оценкой, часть – количественной. Экспертная оценка дается в заключении по аттестации преподавателя и должна свидетельствовать: о качестве научно-исследовательской работы; качестве учебно-методического обеспечения дисциплины; качестве системы контроля знаний курсантов; соответствии уровня и качества подготовки обучаемых требованиям образовательных стандартов по дисциплине; качестве организации внеучебной воспитательной работы с курсантами и др. В представлении должны быть отражены данные самооценки качества научно-педагогической деятельности преподавателя, экспертной оценки, индивидуального рейтинга, оценки качества преподавания курсантами. В соответствии с заключением о степени выраженности личностно-деловых и профессионально важных качеств преподавателя, а также о научно-педагогических и профессиональных умениях можно выносить рекомендации: может быть рекомендован, рекомендован, безусловно рекомендован.

Можно выделить три этапа многомерной оценки качества деятельности преподавателя.

I этап. На первом этапе преподаватель заполняет анкету самооценки своей работы. По шкале оценивается качество научно-исследовательской, учебно-методической, учебно-организационной, воспитательной и иных видов деятельности, в соответствии с требованиями должностной инструкции. При этом заполнение анкеты не проводится сугубо субъективно или интуитивно, преподавателю представляются четкие характеристики оценочных позиций, позволяющих ему оценить не только свои достоинства, но и увидеть недостатки.

II этап. На втором этапе члены экспертной комиссии заполняют матрицы экспертных оценок по каждому критерию соответствующих направлений деятельности преподавателя на основе данных самооценки, анализа представленных преподавателем материалов, собственных экспертных оценок и опроса курсантов (критерии проведения лекционных и практических занятий, удовлетворенность курсантов и выпускников качеством преподавания дисциплины, результативность научно-исследовательской и методической деятельности и др.).

Например, при оценке проведения аудиторных занятий используется таблица соответствия, согласно которой преподавателю начисляются определенные баллы за обозначенные в таблице позиции качества проведения занятия. Суммарное значение баллов позволяет установить соответствие, частичное соответствие или несоответствие требованиям к качеству проведения аудиторного занятия.

В частности, при оценке практического занятия сумма баллов от 0 до 5 обозначает соответствие требованиям к проведению практического занятия от 6 до 13 баллов – частичное соответствие и свыше 13 баллов – несоответствие.

В таблице 1 представлена балльная оценка практического занятия преподавателя, не отвечающего требованиям, предъявляемым к работникам высшей школы, поскольку сумма набранных баллов превышает 13.

Таблица 1. – Балльная оценка практического занятия преподавателя.

Критерии оценки	Баллы*		
	0	1	2
1) Целенаправленность:			
- постановка проблемы			2
- стремление связать теорию с практикой с использованием материала в будущей профессиональной деятельности		1	
2) Планирование:			
- выделение главных вопросов, связанных с профилирующими дисциплинами		1	
- наличие новинок в списке литературы			2
3) Организация занятия:			
- умение вызвать и поддержать дискуссию	0		
- конструктивный анализ всех ответов и выступлений		1	
- наполненность учебного времени обсуждением проблем		1	
4) Стиль проведения занятия:			
- оживленный, с постановкой острых вопросов, возникающей дискуссией			2
5) Отношения «преподаватель - курсанты»:			
- уважительные, в меру требовательные		1	
6) Управление группой:			
- быстрый контакт с курсантами			2
- уверенное поведение в группе		1	
- разумное и справедливое взаимодействие с курсантами		1	
7) Замечания преподавателя:			
- квалифицированные		□	
Сумма баллов:		15	

* Примечание: 0 – присутствует (0 баллов); 1 – частично присутствует (1 балл); 2 – отсутствует (2 балла).

Аналогичные оценки проводятся по всем направлениям работы преподавателя и оформляются в сводную матрицу экспертных оценок (таблица 2).

Таблица 2. – Матрица экспертных оценок направлений работы преподавателя

(фрагмент).

Критерии качества деятельности преподавателя	Самооценка	Рейтинг	Экспертная оценка	Оценка студентов	Суммарная оценка, баллы
1. Учебная работа:					
1.1. Качество проведения аудиторных занятий					
1.2. Удовлетворенность качеством преподавания					
1.3. Результативность учебной работы					
2. Методическая работа:					
2.1. Уровень учебно-методического оснащения дисциплины					
2.2. Уровень методического обеспечения рейтингового контроля знаний студентов по дисциплине					

III этап. На третьем этапе оформленные документы подвергаются контролю, систематизации, анализу и обработке.

Далее они представляются на заседании кафедры и при положительной рекомендации передаются для ознакомления членам ученого совета с целью принятия соответствующего решения.

Изучение имеющегося опыта в оценке деятельности преподавателей позволяет предложить более широкую вариативность при принятии решений по аттестации преподавателя [2,3]. В частности, является целесообразным включить промежуточное звено между «аттестован» и «не аттестован», а именно:

1) аттестован на заявленную должность, т. е. установлено соответствие требованиям, предъявляемым к должности (старший преподаватель, доцент, профессор); все экспертные (качественные) показатели положительны; значения количественных показателей выше средних по статусной группе (индекс соответствия средним значениям больше 1);

2) аттестован с замечаниями на заявленную должность, т. е. установлено соответствие требованиям, предъявляемым к должности (старший преподаватель, доцент, профессор); все экспертные (качественные) показатели положительны; большая часть значений количественных показателей выше средних по статусной группе (индекс соответствия средним значениям больше

либо равен 1);

3) не аттестован, т.е. установлено несоответствие требованиям, предъявляемым к должности (старший преподаватель, доцент, профессор); ряд экспертных (качественных) показателей отрицательны; значительная часть значений количественных показателей ниже средних по данной статусной группе (индекс соответствия средним значениям меньше 1).

При аттестации с замечаниями можно предложить преподавателю разработать программу улучшения качества своей деятельности, предусматривающую устранение отмеченных недостатков в течение 1-2 лет и предоставление отчета о результатах работы на кафедре.

Таким образом, использование представленной методики многомерного анализа деятельности, позволит более эффективно решать вопросы контроля и оценки качества работы преподавателя вуза.

СПИСОК ЛИТЕРАТУРЫ:

1. Бардовская К.В. Методика оценки качества деятельности преподавателей вуза: методические рекомендации / К.В. Бардовская, Е.В. Титова. – СПб., Архангельск: ИЦ Поморского гос. ун-та, 2003. – 72 с.

2. Васильева Е.Ю. Подходы к оценке качества деятельности преподавателя вуза // Университетское управление: практика и анализ. – 2006. – № 2 (11). – С. 74-78.

3. Захаревич В.Г. Оценка качества работы преподавателей вуза / В.Г. Захаревич, В.А. Обуховец // Высш. образование сегодня. – 2003. – № 5. – С. 12-15.

4. Нуждин В.Н. Стратегическое управление качеством образования / В.Н. Нуждин, Г.Г. Кадамцева // Высш. образование сегодня. – 2003. – № 4-5. – С. 6-13.

Мақалада жоғарғы оқу орны оқытушысының іс-әрекеті сапасын бағалаудың тәжірибесі, атқаратын лауазымына сәйкестігіне оқытушыны аттестаттау бойынша шешім қабылдауға мүмкіндік беретін осы бағалаудың әдістемесі қарастырылады.

In work experience of assessment of quality of activity of the teacher of higher education institution is considered; the technique of this assessment allowing to make the decision on certification of the teacher on compliance of a post.

УДК 370.712.

О.В. Корягина, начальник отдела по связям с общественностью и издательской деятельностью АО «НЦПК» «Өрлеу» ИПК ПР по СКО», кандидат педагогических наук, г. Петропавловск.

ТЕОРЕТИЧЕСКИЕ АСПЕКТЫ ПРОБЛЕМЫ ИСПОЛЬЗОВАНИЯ МЕТОДА ПРОЕКТОВ ДЛЯ АКТИВИЗАЦИИ УЧЕБНОЙ ДЕЯТЕЛЬНОСТИ КУРСАНТОВ

Проблема активизации учебной деятельности курсантов высших военных учебных заведений постоянно находится в центре внимания психолого-педагогических исследований, военной педагогики. Человек – деятельное существо, поэтому все навыки, в том числе и навыки умственной деятельности, усваиваются в ходе деятельности, адекватной получаемым знаниям. В настоящее время в рамках педагогического процесса военного вуза особое внимание уделяется вопросу использования инновационных методов организации обучения, среди которых и метод проектов.

Ключевые слова: активизация учебной деятельности, образование, проект, проектная деятельность курсантов.

Проблема активизации учебной деятельности курсантов постоянно находится в центре внимания психолого-педагогических исследований. Человек – деятельное существо, поэтому все навыки, в том числе и навыки умственной деятельности усваиваются в ходе деятельности, адекватной получаемым знаниям. В настоящее время одной из основных задач современного образования становится раскрытие потенциала всех участников образовательного процесса, предоставление им возможностей проявления творческих способностей.

Решение данных задач невозможно без вариативности образовательных процессов, в связи с этим появляются различные инновационные педагогические технологии, которые требуют глубокого научного и практического осмысления. Общеизвестно, что для любого педагога самым важным в работе является повышение эффективности обучения. Этот вопрос предполагает организацию непрерывного поиска решений, которые смогут оптимизировать учебный процесс. Возможно ли сформировать положительную мотивацию курсантов к изучению учебного материала, создать условия полного раскрытия творческого и интеллектуального потенциала, развития их познавательных интересов? Существуют разнообразные инновационные формы, позволяющие сделать учебную деятельность максимально эффективной. Одной из наиболее часто используемых форм является проектная технология.

Говоря о методе проектов в образовательной системе военного вуза, необходимо отметить актуальность этого метода на современном этапе. Практически все учебные учреждения демонстрируют результаты работы

обучающихся, занимающихся различными проектами. К показу этих достижений стимулирует система различных конкурсов и конференций, организованных учреждениями системы образования.

Практика использования метода проектов показывает, что «вместе учиться не только легче и интереснее, но и значительно эффективнее». Под методом проектов подразумевается система обучения, при которой обучающийся приобретает знания и умения в процессе самостоятельного планирования и выполнения постепенно усложняющихся, практических заданий – проектов.

Метод проектов предполагает определенную совокупность учебно-познавательных приемов и действий обучаемых, которые позволяют решить ту или иную проблему в результате самостоятельных познавательных действий и предполагающих презентацию этих результатов в виде конкретного продукта деятельности.

Обратимся к анализу основных теоретических понятий, раскрывающих сущность указанного метода.

Проект (от лат. *projectus*, в буквальном переводе – брошенный вперед):

- 1) реалистичный замысел, план о желаемом будущем;
- 2) совокупность документов (расчетов, чертежей, макетов) для создания какого-либо продукта, содержит в себе рациональное обоснование и конкретный способ осуществления;
- 3) метод обучения, основанный на постановке социально-значимой цели и ее практическом достижении.

В последнее время появилось и широко распространяется еще одно значение слова «проект». Проектирование словари современного русского языка толкуют как действие по одному из значений слова «проект». Слово «проектирование» происходит от слова «проект» и обозначает деятельность, иницируемую проблемой, включающую строго упорядоченную последовательность действий, приводящую к реальному результату. Поэтому основным для слова «проект» будет его значение образа будущего.

Таким образом, не смешивая и не путая два значения слова «проект» определимся с научно-теоретическими установками:

- 1) проект – как результат проектировочной деятельности;
- 2) проект – как форма организации совместной деятельности людей, в дальнейшем будем опираться на оба эти значения.

Имеет смысл разобраться в понятии «проектирование», сопоставить его с другими важными понятиями [1, с. 10].

Существенным признаком проектирования является то, что проектирование – работа с будущим. Проект, который надо создать в ходе проектировочной деятельности, это идеальная модель. Это означает, что проектированию свойственно все то, что присуще работе с будущим и, прежде всего, высокая степень неопределенности. В то же время проектирование – не единственный вариант работы с будущим, есть еще планирование, программирование, прогнозирование.

Рассмотрим как соотносится проектирование со всеми этими понятиями и

видами деятельности. Планирование можно рассматривать как этап проектировочной деятельности. Кроме того, планирование – деятельность в ситуациях знакомых и определенных, когда не требуется выполнения большого объема созидательной творческой работы. Прогнозирование строит предположение о том, что может быть, исходя из имеющихся условий, проектирование призвано ответить на вопрос, что должно быть, какой должна быть система внешних и внутренних условий, чтобы получить нужные результаты.

Мы полагаем, что понятие «проектирование» в узком смысле, подразумевающим именно выработку идеальной модели, может рассматриваться как синоним моделирования, но при рассмотрении «проектирования» как специально организованной человеческой деятельности, становится ясно, что моделирование является только частью проектирования.

Более полное раскрытие стратегии и технологии проектирования предполагает опору на следующие понятия:

- основания, ценности и смысл проектирования;
- принципы, нормы и правила проектирования;
- цели и задачи проектирования, его ожидаемые результаты;
- субъекты и участники проектирования, их роль и взаимодействие;
- содержание проектирования, его логическая структура, этапы;
- методы, средства, технологии проектирования;
- формы организации проектировочной деятельности;
- ресурсы, необходимые для проектирования;
- условия проектировочной деятельности;
- требования к субъектам проектирования, их подготовки.

В своем исследовании понятия учебного проекта Л. Г. Семушкина также приходит к подобной структуре: «Проект» – это пять «П»: проблема – проектирование (планирование) – поиск информации – продукт – презентация. Шестое «П» – это его портфолио, т. е. папка, в которой собраны все рабочие материалы, в том числе черновики, дневники, планы, отчеты» [6, с. 12-14].

В определении Н. Д. Хмель: «Метод учебного проекта – это одна из лично ориентированных технологий, способ организации самостоятельной деятельности учащихся, направленный на решение задачи учебного проекта, интегрирующий в себе проблемный подход, групповые методы, рефлексивные, презентативные, исследовательские, поисковые и прочие методики» [4, с. 15-17].

Методики организации проектирования, в соответствии с вышеизложенными принципами, базируются на учете психологических особенностей современной проектной деятельности. Они предусматривают следующее.

1. Разделение процесса выполнения учебного проекта на отдельные этапы и нацеленность каждого из них на формирование мотивационного, когнитивного, операционального, эмоционально-волевого и информационного компонентов готовности к проектной деятельности.

2. Выявление психолого-педагогических условий активизации учебно-

познавательной деятельности курсантов в соответствии с целями и особенностями каждого этапа проектирования.

3. Определение комплекса учебно-методических и программно-технических средств проектирования.

Дальнейшая работа над проектом невозможна без элементарных знаний о его структуре. Логика работы над проектом требует выделения его внутренней и полной структуры. Внутренняя структура предполагает наличие традиционных компонентов: актуальность проблемы, предмет исследования, цель проекта, гипотезы, задачи, используемые методы, практическая значимость результата.

Компоненты проекта: предмет исследования; цель проекта; гипотеза; задачи; методы решения проблемы.

Любой проект, независимо от его содержания, отличается рядом особенностей. Некоторые из них приведены ниже.

1. Непосредственная связь с актуальными потребностями и объективными условиями жизни обучающихся. Наличие значимой проблемы (задачи), требующей интегрированного знания, исследовательского поиска для ее решения.

2. Практическая, теоретическая, познавательная направленность проектирования.

3. Самостоятельная (индивидуальная, парная, групповая, коллективная) деятельность курсантов. Интеллектуальный, творческий, информационный характер совершаемых действий.

4. Конструирование содержательной части проекта (с указанием поэтапных результатов), определение сроков начала и окончания проектной работы.

5. Целевой характер деятельности, требующий использования конкретных исследовательских процедур.

Поскольку учебные проекты бывают разные, в зависимости от характера деятельности, лежащей в основе того или иного проекта, то и методика осуществления конкретного проекта будет несколько отличаться.

Итак, метод учебных проектов позволяет внести в современную технологию обучения два существенных дополнения – изменение в функции знаний и способов организации процесса их усвоения. Процесс усвоения знаний перестает носить характер рутинного заучивания и организуется в многообразных формах поисковой, проектной, мыслительной деятельности как продуктивный творческий процесс. Основой учебного проектирования становится усвоение, как знаний, так и способов самого усвоения, развитие познавательных сил и творческого потенциала обучающегося. Этот метод отвергает бесполезные знания ради знаний, навыки ради навыков и умения ради умений.

Следующая существенная черта метода учебных проектов – решительное выдвижение на первый план социальной природы всякого обучения и развития личности, с чем связана ориентация на групповые формы обучения, совместную деятельность, на многообразии форм взаимодействия,

межличностных отношений и общения. Метод проектов требует от преподавателя высокого мастерства, умения работать по ситуации, одновременно организовывать и направлять различные виды деятельности курсантов, в совершенстве владеть проектной технологией. Но, как и в любом большом интересном деле, возможны ошибки:

- упрощение и банальная трактовка проекта в качестве некоего алгоритма, автоматически ведущего к развитию творческой личности, так как сама по себе реализация проектов, особенно если это происходит «массово», не решает проблем развития творческого мышления, не создает мотивации к учению, не прививает навыков самообразования и саморазвития;

- косность, которая может проявиться в том, что метод учебных проектов будет рассматриваться в качестве единственного средства обучения. Это неверно, так как необходимо рациональное сочетание всех имеющихся средств и методов обучения; использование учебного проекта в рамках одного предмета.

- преувеличенный оптимизм, учитывающий исключительно новые позитивные возможности, открываемые методом проектов, так как в этом случае существует опасность «успокоиться» и перестать искать новые идеи, перспективы и возможности развития метода учебных проектов.

БИБЛИОГРАФИЧЕСКИЙ СПИСОК:

1. Махмутов М. И. Проблемное обучение. – М., 2013.
2. Оконь В. Введение в общую дидактику. – М.: Высшая школа, 2014.
3. Педагогика высшей школы. Учебное пособие. Ростов-на-Дону "Феникс", 2012.
4. Хмель Н.Д. Педагогический процесс как объект профессиональной подготовки учителя. – Алма-Ата: Мектеп, 2012.
5. Хмель Н.Д., Иванова Н.Д. Организация самостоятельной работы курсантов. – Алма-Ата, 2014.
6. Семушкина Л.Г., Фокин Ю.Г. Этюды дидактики высшей школы. – М., 2014.

Қазіргі уақытта ЖОО педагогикалық үдерісі аясында оқытуды ұйымдастырудың инновациялық әдіс-тәсілдерін қолдану сұрақтары зерттелуде. Әсіресе жоба әдісіне ерекше көңіл бөлінеді.

The problem of activization of educational activity of students is constantly in the spotlight of psychological and pedagogical research. Man-active being, so all skills, including skills and mental activity are digested in the appropriate activities to acquire knowledge. Currently, as part of the pedagogical process of high school focuses on the issue of the use of innovative methods of training, among which the project method.

УДК 355.23

А.И. Зиятдинов, начальник кафедры тактики служебно-боевого применения Военного института Национальной гвардии Республики Казахстан, полковник.
А.Ж. Мусабаланов, преподаватель кафедры тактики служебно-боевого применения Военного института Национальной гвардии Республики Казахстан, подполковник.

ПРИМЕНЕНИЕ СОВРЕМЕННЫХ ИННОВАЦИОННЫХ ТЕХНОЛОГИЙ ОБУЧЕНИЯ В ВОЕННОМ ИНСТИТУТЕ

В статье проводится анализ современных подходов к формированию образовательного процесса, основанных на средствах дистанционного обучения и проблемно-ориентированных видах занятий. Кроме того, рассматривается перспектива построения системы подготовки офицерских кадров с использованием методики проблемного обучения. Инструментами такого подхода выступают лекции проблемного характера, различные тестовые системы и широкий спектр деловых игр.

Использование рассматриваемых технологий позволит готовить для Национальной гвардии Республики Казахстан профессионалов-специалистов, способных квалифицированно решать профессиональные задачи.

Ключевые слова: дистанционное обучение, инновационные технологии, проблемно-ориентированное обучение.

Основой целью военно-профессионального образования является подготовка квалифицированного специалиста, способного к эффективной профессиональной работе по специальности и востребованного в системе строительства перспективного облика Вооруженных Сил Республики Казахстан. Традиционная подготовка специалистов, ориентированная на формирование знаний, умений и навыков в предметной области, всё больше отстаёт от современных требований. Основой образования должны стать не столько учебные дисциплины, сколько способы мышления и деятельности. Необходимо не только выпустить специалиста, получившего подготовку высокого уровня, но и включить его уже на стадии обучения в разработку новых технологий, адаптировать к условиям конкретной военно-профессиональной среды, сделать его проводником новых решений, успешно выполняющим функции руководителя и специалиста в области управления. Изменяющаяся социально-экономическая ситуация в Казахстане и преобразование самих Вооруженных Сил Республики Казахстан обусловили необходимость модернизации военного образования, переосмысление теоретических подходов и накопившейся практики работы военно-учебных заведений.

Современной концепцией модернизации образования предусмотрены такие приоритеты образования, как доступность, качество, эффективность. Реализации этих приоритетных требований способствуют педагогические

инновации. Инновации в образовательной деятельности – это использование новых знаний, приёмов, подходов, технологий для получения результата в виде образовательных услуг, отличающихся социальной, рыночной и предметной востребованностью [1]. Изучение инновационного опыта показывает, что большинство нововведений посвящено разработке технологий и перспективных методов обучения. В последнее время в педагогической практике начали широко применяться различные образовательные технологии, хотя мысль о технологизации процесса обучения высказывал ещё Я.А. Коменский почти 400 лет назад [2]. Он призывал сделать обучение *«техническим»*, т.е. таким, чтобы всё чему учат, имело успех, т.е. обучение с помощью технических средств. Термин *«образовательные технологии»*, появившийся в 1960-х гг., означает построение педагогического процесса с гарантированным результатом [1].

Педагогика давно искала пути достижения если не абсолютного, то хотя бы высокого результата в работе с обучаемыми, постоянно совершенствовала свои средства, методы и формы. Длительное время считалось, что достаточно найти какие-то приёмы или методы – и желаемая цель будет достигнута. Постепенно педагогическая практика накопила много средств, методов и форм обучения и воспитания, но результаты их применения были не всегда однозначны. Очевидно, что оптимизация педагогического процесса путём совершенствования методов и средств является необходимым, но не достаточным условием. Отбор методов, средств и форм должен совмещаться реализацией конкретной цели и отработкой системы контроля показателей обучения и воспитания. Этому и призвана помочь система внедрения инновационных подходов к процессу формирования современного облика военного специалиста – выпускника высшего военно-учебного заведения. Опыт современной педагогики показывает, что сегодня имеется широкий спектр инновационных методов обучения, позволяющий создавать образовательные системы, опирающиеся на современные достижения науки и техники [1]. Так, одним из наиболее распространенных подходов является дистанционное образование.

Важнейшей задачей высшего военного образования в современных условиях является формирование у будущих офицеров научного мышления, навыков самостоятельного усвоения и критического анализа новых сведений, умения строить научные гипотезы и планировать эксперимент по их проверке. Решение этой задачи не представляется возможным без широкого использования новых информационных технологий. Информационные ресурсы стали по существу новой экономической категорией, определяющей очередной взлет научно-технического прогресса.

Взросшие информационные потоки и высокотехнологические производства предъявляют повышенные требования к офицеру XXI века. Помимо высокой профессиональной компетентности он должен в совершенстве владеть современными информационными технологиями и активно использовать их в своей работе. В связи с тем, что знания в современном обществе быстро устаревают, современному военному специалисту необходимо непрерывно повышать свою квалификацию. При этом

повышение квалификации и переподготовка кадров в большинстве случаев должна проводиться без отрыва от служебной деятельности, что становится возможным с использованием технологий открытого образования [2]. Быстрый прогресс в области информационных технологий позволяет использовать персональные компьютеры в качестве эффективного средства обучения. Автоматизация процесса обучения осуществляется с использованием компьютерных обучающих программ и электронных учебников, которые используются не только с применением различных носителей (лазерных дисков, флэш-памяти и т.д.), но и с применением локальных и глобальных компьютерных сетей. В последнем случае происходит формирование специализированной информационно-образовательной среды, позволяющей реализовать современные технологии обучения. Для наполнения информационно-образовательной среды, а также для эффективного использования локальных и глобальных компьютерных сетей необходима оперативная разработка электронных учебных пособий высокого качества, отвечающих современному состоянию науки в данной предметной области. Общая цель создания электронных учебных пособий – повышение эффективности процесса усвоения знаний и улучшение качества подготовки специалистов [3]. В системе очного образования электронные учебные пособия можно использовать как дополнительные учебные средства, позволяющие методически правильно организовать контролируемую преподавателем самостоятельную работу курсантов.

Таким образом, в рамках очного образования будет осуществляться постепенное внедрение технологий открытого образования, в частности, метода дистанционного обучения. В то же время в системе открытого образования электронные учебные пособия являются основным источником учебной информации обучаемого. Рассмотрим средства дистанционного обучения, в которых сосредоточено педагогически обработанное содержание обучения, что позволяет говорить о них, как о средствах преподавания и учения. При дистанционном обучении в руках преподавателя и обучающегося средства обучения выступают в роли представления содержания обучения, контроля и управления учебно-познавательной деятельностью обучающихся. Один и тот же материал может быть представлен несколькими средствами обучения (печатные издания, аудио-видео и др.), каждое из которых обладает своими дидактическими возможностями. Преподаватель должен знать эти возможности, уметь распределять учебный материал по различным средствам, формировать из них комплект средств обучения как систему носителей учебной информации, предназначенную для решения совокупности дидактических задач. Анализ многочисленных источников, а также проведенные исследования показали, что средства дистанционного обучения могут представлять собой:

- 1) учебные книги (твердые копии на бумажных носителях и электронный вариант учебников, учебно-методических пособий, справочников и т.д.);
- 2) сетевые учебно-методические пособия;
- 3) компьютерные обучающие системы в обычном и мультимедийном вариантах;

- 4) аудио учебно-информационные материалы;
- 5) видео учебно-информационные материалы;
- 6) лабораторные дистанционные практикумы;
- 7) тренажеры с удаленным доступом;
- 8) базы данных и знаний с удаленным доступом;
- 9) электронные библиотеки с удаленным доступом.

Еще одним инновационным подходом в образовании может быть смещение акцентов в сферу «проблемно-ориентированного обучения». Этот метод может быть эффективным методом обучения, особенно в преподавании военно-профессиональных дисциплин, поскольку в своей будущей деятельности умение принимать решение в обстановке минимального информационного обеспечения и дефицита времени является залогом успешной деятельности военного специалиста и командира, вместо того чтобы «транслировать» обучающимся факты и их взаимосвязь, можно предложить им проанализировать ситуацию (проблему) и осуществить поиск путей изменения данной ситуации к лучшему. Если в традиционной лекции используются преимущественно разъяснение, иллюстрация, описание, приведение примеров, то в проблемной – всесторонний анализ явлений, научный поиск истины. Семинар опирается на логику последовательно моделируемых проблемных ситуаций путем постановки проблемных вопросов или предъявления проблемных задач [2]. Проблемная ситуация – это сложная противоречивая обстановка, создаваемая на занятиях путем постановки проблемных вопросов (вводных), требующая активной познавательной деятельности обучающихся для ее правильной оценки и разрешения [3]. Проблемный вопрос содержит в себе диалектическое противоречие и требует для разрешения не воспроизведения известных знаний, а размышления, сравнения, поиска, приобретения новых знаний или применения полученных ранее. Проблемная задача, в отличие от проблемного вопроса, содержит дополнительную вводную информацию и при необходимости некоторые ориентиры поиска для ее решения. Уровень сложности, характер проблем зависят от подготовленности обучающихся, изучаемой темы и других обстоятельств. Преподаватель должен не только разрешить противоречие, но и показать логику, методику, продемонстрировать приемы умственной деятельности, исходящие из диалектического метода познания сложных явлений.

Это требует значительного времени, поэтому от преподавателя требуется предварительная работа по отбору учебного материала и подготовке «сценария» лекции. Умение решать проблемы является важнейшей ключевой компетенцией, необходимой человеку в любой сфере его деятельности и повседневной жизни, а особенно в военной сфере [1]. Если обучающиеся овладеют умениями решать проблемы, их ценность для военных организаций, где они будут служить, многократно возрастет, кроме того, они приобретут компетенцию, которая пригодится им в течение всей жизни. Важность данной компетенции обусловлена следующим.

- Национальная гвардия Республики Казахстан заинтересована в кадрах, способных принимать на себя ответственность и работать самостоятельно.

Чтобы сделать это, личному составу необходимо умение выявлять проблемы и предлагать решения, т.е. как раз то, что является основой ключевого умения решать проблемы.

- Умение решать проблемы является ключевым аспектом управления качеством, концепция непрерывного совершенствования основана, в первую очередь, на способности людей анализировать свою деятельность, искать проблемы и находить способы совершенствоваться.

- Решение проблем не есть прерогатива деятельности отдельного военнослужащего – коллектив также должен уметь совместно решать проблемы.

Во время обучения проблемы обычно решаются в группах из 4 – 6 человек. В ходе решения проблемы обучающиеся:

- 1) углубляют свои знания по конкретному вопросу;
- 2) развивают умения решать проблемы, применяя принципы и процедуры (теорию);
- 3) развивают социальные и коммуникативные умения.

Деятельность групп по решению проблем охватывает семь этапов:

- 1) выяснение содержания (значения) понятий и терминов;
- 2) определение проблемы;
- 3) анализ проблемы и ее последствий, т.е. разбиение ее на составные элементы или задачи;
- 4) формулирование задачи;
- 5) поиск дополнительной информации;
- 6) отчет перед группой с описанием выбранного метода решения и его обоснование.

Поскольку методика проблемного обучения является групповой, то это еще более усиливает ее эффективность, т.к. по материалам научных исследований групповые формы являются наиболее результативными. Таким образом, на лекции проблемного характера слушатели находятся в постоянном процессе «сомышления» с лектором, и, в конечном итоге, становятся соавторами в решении проблемных задач. Все это приводит к хорошим результатам, так как:

во-первых, знания, усвоенные таким образом, становятся достоянием слушателей, т.е. в какой-то степени знаниями-убеждениями;

во-вторых, усвоенные активно, они глубже запоминаются и легко актуализируются (обучающий эффект), более гибки и обладают свойством переноса в другие ситуации (эффект развития творческого мышления);

в-третьих, решение проблемных задач выступает своеобразным тренажером в развитии интеллекта (развивающий эффект);

в-четвертых, подобного рода лекция повышает интерес к содержанию и усиливает профессиональную подготовку (эффект психологической подготовки к будущей деятельности).

СПИСОК ИСПОЛЬЗОВАННЫХ ИСТОЧНИКОВ:

1. Морозова, А.В. Управление процессом профессиональной

социализации студентов в условиях модернизации институтов образования.

2. Гузеев, В.В. Планирование результатов образования и образовательная технология, Народное образование.

3. Жуков, Г.Н. Основы общей профессиональной педагогики: Учебное пособие.

Мақалада дистанциялық оқыту құралдары мен проблемалық-бағдарланған сабақ түрлері негізінде білім беру үрдісін қалыптастыруда заманауи тәсілдерге талдау жасалады. Сонымен қатар, проблемалық оқыту әдістемесін қолдану арқылы офицер кадрларды дайындау жүйесінің құрылу перспективасы қарастырылады. Бұл тәсілдердің құралдары проблемалық сипаттағы дәрістер, әртүрлі тест тапсырмалары мен іскерлік ойындардың кең түрлері болып табылады.

Қарастырылған технологияларды қолдану Қазақстан Республикасы Ұлттық ұланы үшін кәсіби міндеттерді біліктілікпен шешуге қабілетті кәсіби мамандарды дайындауға мүмкіндік береді.

In the article the analysis of modern approaches to the formation of educational process based upon the means of distance education and problem-oriented types of classes is conducted. Besides the prospects of formation of the system of preparation of the officers personnel with using the methods of problem teaching are considered. The instruments of such an approach are the lectures on the problem themes, different test systems and a wide range of business games.

Using the considered technologies will give the opportunity to train the professional specialists for the National Guard of the Republic of Kazakhstan, capable to solve the professional missions competently.

ӘӨЖ 811.512

М.Д. Жексенай, Қазақстан Республикасы Ұлттық ұланы Әскери институты білім беру және мемлекеттік тілді дамыту сапасын бақылау бөлімінің офицері, лейтенант.

МАҒЖАН ЖҰМАБАЕВТЫҢ ШЫҒАРМАЛАРЫН ЖАҢА ӘДІСТЕМЕЛІК ТЕХНОЛОГИЯЛАРМЕН МЕНҒЕРТУДІҢ ТИІМДІ ЖОЛДАРЫ

Аталған мақалада Мағжан Жұмабаевтың өмірі мен шығармашылығына деген қызығушылықты ояту үшін оқытудың тиімді жолдары қарастырылуда және ұлттық кодымызды сақтап қалу үшін оны қоғамдық санаға жеткізу.

Түйінді ұғымдар: білімді ұрпақ, саясат, заман талабы, алаш арыстары, ізгілендіру, асыл сөз өнері, қиялдау, елестету, инновация, сыни тұрғыдан ойлау, трагедия, ұлттық сана, тіл, рухани жаңғыру, ұлттық код.

Білімді ұрпақ-болашақтың кепілі демекші, қазіргі таңда елдің болашақ азаматтарын қалыптастыру бағытындағы білім беру мәселесі-мемлекетіміздің басты саясатының бірі. Білім мен ғылымның ел дамуына оңтайлы әсер етуі үшін демократияландыру, оқыту жүйесін заман талабына сай үйлестіре алу міндеті туындап, білімге, бүкіл оқу-әдістемелік жүйеге жаңа талаптар қойылуда. Сондықтан ұстаз іс-әрекетін жаңа талап тұрғысынан ұйымдастыру – бүгінгі күннің өзекті мәселесі. Мұғалім өз білім-білігін, оқытудың әдіс-тәсілдерін үнемі жетілдіріп отыруы және жаңа педагогикалық технологияны меңгеруі тиіс.

Міне, қазіргі білім беруді дамыту, оқыту үрдісін жетілдіріп, оны аса жауапкершілікпен ұйымдастырып отыру керектігі туралы ойларды А.Байтұрсынов, Ж.Аймауытов, М.Жұмабаев сынды алаш арыстары сол кездің өзінде-ақ айтып кеткен.

Қазіргі таңда педагогикалық жаңаша үрдістерде білім мен тәрбие берудегі ізгілендіру, жариялылық, педагогикалық ынтымақтастық, ғылыми-әдістемелік тың ізденістерге сүйене отырып, жаңашылдыққа талпыну қажет екендігін айтады. Оқытудың жаңа технологиясын енгізу, білім беруді ақпараттандыру, халықаралық, ғаламдық, коммуникациялық желілерге шығу ХХІ ғасырдың басты талабы.

“Педагогикалық технология” дегенімізді В.П.Беспаленко “Слагаемое педагогической технологии” деген еңбегінде былай дейді: “Оқу-тәрбие үрдісінің алдын-ала жүйелі түрде жоспарлануы және оның тәжірибеде жүзеге асу жобасы”[1, 285 б.]. Технология-қарапайым тілмен айтқанда, жүзеге асатын, нақты мақсаттардың алдын ала ойластырылған нақты жобасы, яғни, белгілі педагогикалық жүйенің тәжірибеде жүзеге асатын жобасы.

Сабақ беру үйреншікті жай шеберлік емес, ол үнемі жетілдіруді қажет ететін, үнемі жаңаны табатын өнер”[2, 392 б.],- деп Ж.Аймауытов айтқандай, сабақ беруді өнер деп бағалау тегін емес. Соның ішінде әдебиет сабағы – асыл өнер сабағы. Асыл сөз өнерін терең ой мен эмоция, сезімге беріліп, шабыттана қиялдау, елестету, болжау мен оқушыларды шығармашылыққа жетелейтін өнер сабағы. Сабақ үрдісінде берілетін мазмұнды бүгінгі күннің өзекті проблемасының байланыстыра өту – балаға ой салу, ойланту, өмір сабағы.

Оқыту-арнайы танымдық іс-әрекет. Ол – негізгі ойдың, ақылдың жұмысы. Оқыту арқылы балаға қоғам өзінің ғасырлар бойы жинаған асыл мұрасын, дағды, тәжірибесін береді. Оқыту процесінің жүйелі, түсінікті, нақты қалыптасуы танымдық іс-әрекеттің маңыздылығын арттырады. Олай болса, “Білімдендіруді жүзеге асыратын-мұғалім” [2, 392 б.], – дейді Ж.Аймауытов. Ендеше, мұғалім оқушыларды білім жүйесімен, іскерлікпен, дағдымен қаруландырып қана қоймай, олардың танымдық, шығармашылық қабілетін дамытады.

Педагогикалық технологиялар қолданылу сипатына қарай дәстүрлі және инновациялық болып бөлінеді. Инновация («новация» – жаңа, жаңашылдық; «ин» – «қайталанатын» процесс, құбылыс, оқиға, т.с.с. білдіретін жұрнақ) бар, әрекет етуші нәрсенің ішінде жаңаның пайда болуын, дамуын білдіреді. Бұл ұғым кейде «жаңалықты енгізу», «жаңашылдық», «жаңаны жасау»,

«реформалау» ұғымдарымен теңестіріледі, ал кең тұрғыдан алғанда жүйедегі кез келген өзгерісті білдіреді. Инновация теориясының алғашқы ұғымдарының негізін қалаушылар неміс ғалымдары В. Зомбарт, В. Метчерлих және австриялық экономист И. Шумпетер болып табылады. «Педагогикалық инновация» (жаңаны енгізу) ұғымына педагогикалық сөздікте мынадай анықтама беріледі [3, 176 б.]:

1) тұтас білім беру жүйесінің және оның жекелеген бөліктерінің, компоненттерінің сипатын жақсартатын тұрақты элементтерді (жаңашылдықты) білім беру ортасына енгізудегі мақсатқа бағытталған өзгерістер;

2) жаңашылдықты (жаңа құралдарды, әдістерді, әдістемелерді, технологияларды, бағдарламаларды және т.с.с) меңгеру процесі;

3) ерекше әдістемелер мен бағдарламаларды іздестіру, оларды білім беру процесіне енгізу және оларды шығармашылықпен ой елегінен өткізу. Сонымен бірге педагогикалық инновация педагогикалық іс-әрекетке жаңаны енгізу, оқыту мен тәрбиелеудің тиімділігін арттыру мақсатында олардың мазмұны мен технологиясын өзгерту болып табылады.

Әдебиет сабақтарында сыни тұрғыдан ойлау технологиясы қолдануға ыңғайлы, былайша айтқанда, барша үшін қоғамдық маңызы мен мәні зор идеяларды игеруге болатын нақтылы әдістер және тәсілдер. Сыни тұрғыдан ойлау дегеніміз не? «Оқу мен жазу арқылы сын тұрғысынан ойлауды дамыту» бағдарламасы бойынша ол:

- шыңдалған ойлау, кез келген даму деңгейіне байланысты мәселелерге сын көзбен қарау;

- күрделі мәселелерді шешуге, аса маңызды, жауапты шешім қабылдауға құштарлық;

- үйрету мен үйрену бірлігінің, үйренудің қызығушылығынан тұратын, үйренушінің сеніміне негізделген құрылым.

“Сыни тұрғыдан ойлауды дамыту” технологиясы үш кезең бойынша қолданылады:

1. Қызығушылықты ояту;

2. Мағынаны тану;

3. Ой – толғаныс.

Осы кезеңдердің ұтымды өткізілуі мынадай нәтижелерге кол жеткізеді:

- оқушылар басқалармен қарым-қатынас жасай береді;

- басқаларды тыңдай білуге, кез келген жауапқа сыйластықпен және түсіністікпен қарауға үйретеді;

- өз ойын топ алдында ашық айта алуға, қорғай білуге баулиды;

- керек кезде өз көзқарасын дұрыс өзгерте білуге үйретеді, оның дамуын қамтамасыз етеді;

- ең бастысы – оқу мотивациясы өзгереді, өз бетінше ізденуге ұмтылдырады, сабаққа қызығушылығы артып, балалардың белсенділігі өте жоғары болады.

Қазіргі әдістемеде талдау жасаудың 4 түрі/образ бойынша, тақырыптық, проблемалық, тұтас немесе автор ізімен / [4] ұсынылып жүр. Қандай талдау

түрі болса да, не мақсат көзделеді? Бұл сұраққа әдіскер Қ.Бітібаеваның сөзін негізге ала жауап берсек:

1. Оқушының туындыны қабылдауы, әсері, эмоциясын тану,
2. Эстетикалық талғамын қалыптастыруға сеп болу,
3. Таным қабілеті, ойлау белсенділігі мен дербестігін ұштау,
4. Ең бастысы – көркем туынды бойынша талдау жасау, пікір айту жолдарын меңгерту /тақырыбы, авторлық идея, образдар жүйесі, сюжеттік-композициялық ерекшелігі, көркемдік-эстетикалық жағын т.б. кешенді түрде қарастыру/.

Көркем туындыны оқытып, сауатты талдауға қол жеткізу үшін автордың мақсат-мұратын, ойын білдіретін әрбір деталь, көркемдік тәсілді дәл танып, жазушы шеберлігін оқушыға дұрыс таныта білу керек.

Оқушының танымдық-шығармашылық қабілетін, ойлау белсенділігін дамытатын, өз жоба-жорамалын ұсыну, салыстыру негізінде дұрыс шешім табуға жетелейтін әдістің бірі – проблемалық талдау. Ол көркем туынды негізіндегі проблеманы дәл танып, ізденіске, әдеби айтыс-тартысқа жетелейтін сұрақтар әзірлеуді қажет етеді. Сұрақ авторлық идея, проблема, кейіпкер іс-әрекеті т.б. негізінде туындайды. Осы негізде талдаудың мынадай жобасын, үлгілерін ұсынамын:

I. Көркем туынды негізіндегі автор ойы, идеясына талдау жасау.

Кейіпкерлердің іс-әрекетін салыстыру арқылы автордың образ жасау шеберлігін ашу.

Қоғамдық-гуманитарлық бағыты бойынша М.Жұмабаевтың «Батыр Баян» дастанын оқытуда мына сұрақтар негізінде ізденіп, әрі кейіпкерге мінездеме беруге, автор шеберлігіне мән беруге болады:

1. Баян батыр ел намысын ойлаушы күрескер ме, әлде ашу-ызаның құрбаны, қылмыскер ме?

2. Баянның іс-әрекеті /інісін өлтіруі/ саналы, мақсатты әрекет пе, әлде қызғаныштан туған әрекет пе?

3. Ноян ел намысын аяққа басушы сатқын ба, әлде албырт сезім, махабаттың құрбаны ма?

4. Қалмақ қызы неге «сұм сұлу» деп аталған? Автордың ол туралы көзқарасы қандай?

II. Шығарманың көркемдік өрнегіне, автор стиліне талдау.

Бұл үндес, үксас мәтіндерді салыстыру арқылы жүзеге асады. С. Сейфуллиннің «Көкшетауы» мен М.Жұмабаевтың «Батыр Баян» дастандарының тілін талдау үшін екі ақын шығармасындағы сұлу Көкше келбетін салыстырып, стильдік ерекшелігін ашуға болады. Мысалы ретінде:

Көкше келбеті



СәкеншеМағжанша

1. Арқаның кербез сұлуыСарыарқаның аралы
2. Сексен көл – алтын кесеБурабай мөп-мөлдір, дөп-дөңгелек Ай
3. Жан-жақтан ертелі-кеш бұлттар келіп, Бұлт құшқан мәңгі мең-зең

Көкшетауға жүреді біліп-кетіп есенсауын Бөлектау: «Ой, бауырым» дер.

4. Сұлу бетін дамылсыз жауын жуған Көкшенің тас жүрегі жаралы да.

III. Тақырыптас шығармаларды қатар, салыстыра талдау.

XX ғасырдың басындағы қазақ әдебиетіндегі әйелдер теңсіздігі мәселесі бойынша М. Дулатовтың «Бақытсыз Жамал» романы, М. Сералиннің «Гүлһашима» дастаны, С. Көбеевтің «Қалың мал», С. Торайғыровтың «Қамар сұлу» романы, М. Жұмабаевтың «Шолпанның күнәсі» әңгімесі және «Жас келін», «Зарлы сұлу», «Тілегім», «Алданған сұлу» өлеңдерін [5, 170 б.] [6; 11, 15, 22 б.] салыстыруға болады, яғни «Бір мәселе, бір тақырып: бірнеше шешім, үйлесім мен қайшылық» сұрағы төңірегінде мәселе қозғау. Сонда оқушы көркем шығарма табиғатын, оның өзегіндегі автор идеясын, онымен байланыста кейіпкер тағдырының әртүрлі шешілуін түсінеді.

Ұқсастығы:

- 1) тақырыбы – қазақ әйелінің теңсіздігі;
- 2) автор реализмі, жастарды бостандыққа, теңдікке шақыру;
- 3) бас кейіпкерлер оқыған, ескіше көзі ашық, бостандықты аңсап, баянды махаббат, теңдікке қол созады;
- 4) осы жолда оларды қолдаушылар бар /не шешесі, не достары/.

Осылайша айырмашылығы да талданады.

IV. Тарихи және көркем шындықты негізге ала талдау.

Мұнда мұғалім тарихтан ғана болатынын, жазушы кейіпкер бейнесін жасауда өмір шындығын қалай пайдаланғанын назарда ұстауы керек. III. Құдайбердіұлы мен М. Абайұлының «Еңлік-Кебек» дастандарын, кейін М. Әуезовтің «Еңлік-Кебек» пьесасын оқытуда мұғалім үш туындының арқауы – махаббат трагедиясына үш суретке де замана сипаты, ел ішіндегі әлеуметтік жағдайға сәйкес қарағанына мән береді. Оқушыны мына сұрақтар төңірегінде іздендіруге болады:

1. Трагедиялық оқиғаның тууына қандай қоғамдық, әлеуметтік жағдайлар себеп болды?

2. Неге Шәкәрім «Ақтабан шұбырынды» оқиғасын өз сөзіне астар етіп алған?

3. Ғашықтар трагедиясына кім, не кінәлі? Бұған өзің қалай қарайсың?

Осыған орай оқушы ой-толғанысының үзігі:

«Шәкәрім ғашықтар қазасын бір ру, топ, жеке адамның мойнына қоймайды. Қатігездік көптің тарапынан жасалған, сондықтан кінә жеке адамда емес, тұтас қоғамда. Кеңгірбай би де жастарға ара түсе алмай, заман мен жағдайға бас иген».

«Ақтабан шұбырындыны сөзіне астар етудегі мақсаты – трагедияға себеп болған қоғамдық, әлеуметтік жағдайларды анықтау, оқиғаның өмірлік мәнін көрсету. Шынында, қараңғылық пен ескі салт-сана дәуірлеп тұрған заманда ғашықтар тағдырының қайғылы аяқталуы қисынды деп ойлаймын» т.б.

Осылайша оқыту-талдаудың ұтымды жағы мынада:

1. Ақиқатқа жету, проблеманы шешу үшін ізденеді, зерттейді.
2. Оқығанды ой жүгіртіп, зерделеп қабылдауына негіз болады.
3. Оқушы мәтінге жүгініп, өз ойы, болжамын, көзқарасын айтуға

машықтанады.

4. Оқытудың жалғаспалық, жүйелілік принципі тоғыса келіп, оқушыға терең білім беру жүзеге асады.

М. Жұмабаев шығармаларының көркемдік ерекшелігін таныту жайлы айта кетсек. М. Жұмабаев шығармаларында әдебиеттің ажарлау құралдарына метонимия тәсілі де теңеу мен метафора, синекдоханы кейіпкердің белгілі қасиеттерін ерекшелеп көрсету үшін пайдаланған. Мысалы, жау жүректер, күйінділер, даңғойлар т.б. метонимия тәсілімен бейнелі образдар жасаған. Синекдохалар кейіпкер бейнесін жасауда әр түрлі қызметте жұмсалса, идиомалар авторлық баяндауда, кейіпкер тілінде өз орнын тауып, аса шеберлікпен жұмсалған. Кейіпкер мінезін беруде жазушы тура мінездеу, жанама мінездеу тәсілін де қолданғандығы мысалдар арқылы берілді. Жазушы адамның ішкі сезімін, көңіл-күйін сыртқы дене мүшелерімен астастыра суреттейді. Сыртқы кескін-келбетін суреттей отырып, кейіпкердің эмоциялық жай-күйін, мінез қырын айқындайды.

Профессор Шерияздан Елеуқеновтің: «Әдебиет идеясы өмірден туындайды. Идеяны жеткізетін тіл. Ол суреткердің дүниетанымына сәйкес құйылады, саяси, философиялық, эстетикалық тұрғысына қарай өріледі. Тілі ғана пайдалы, басқасының мәні жоқ деуге келмейді. Әдебиеттің бір ғана таптың меншіктеуіне көне бермейтіні көркем идеяның тек саяси көзқарастан туындамайтындығында болса керек», [7, 32 б.] - деген ойы поэзия әлемінде айрықша із қалдырған өзіндік үлкен өнер, өрнек тудырған, терең сырға, ұшқыр қиялға толы өлең дүниесін кейінгіге аманат еткен Мағжан Жұмабаев шығармаларын талдауға мұрындық болғандай.

Мағжанның шығармаларындағы айқындауыш бейнелі сөздерге көз жүгіртсек суреткердің идеясынан туып, сөз арқылы берілген не бір ойдың көрінісін аңғарасыз. Сөздердің реңін кіргізіп, ажарлап, көркемдік жасап үйлесімге келтіруінің өзі бірнеше түрлі тәсілдер арқылы берілгендігінің куәгері боласыз. Әсіресе көркем шығармада қолданылатын көркемдегіш құралдың бірі, заттың не құбылыстың айрықша сипатын, сапасын анықтайтын бейнелі сөз-эпитетті пайдаланудағы шеберлігі оқырман көңілін еріксіз баурап әкетеді. Эпитетсіз тіпті айтарыңды анықтау, суреттеп отырған нәрсеңді нақтылау мүмкін емес екендігін төмендегі жолдар арқылы мойындатады.

Сібірдегі қаратүнек кезінде жазылған «Бостандық» атты өлеңі арқылы осынау дәуірдегі қатыгез ақиқат сырын ашына суреттеген ақын:

Көк есігі ашылды,
Жұмақ нұры шашылды.
Келді ұшып бостандық
Ғарыш нұрлы жүзі бар,
Кәусар жібек сөзі бар,

Әдемі, алмас ақ қанат, [8,75]-деп көрсетіп, алайда «Жұмақтан қуылған адамзат» шамалы рахат, қызықтың өзін артық санайтындығын аңғартса. Халықтың асыға күткен таңын, бостандығын: «Ғарыш нұрлы жүзді», «Кәусар жібек сөзді», «Әдемі, алмас ақ қанат» бостандық деп бірнеше тізбектелген эпитеттер арқылы ойын нақтылай түскендігін байқатады.

Ал, енді бірде:
 Қыбырлаған қоңыздар,
 Қорсылдаған доңыздар
 Көктен келген қонаққа
 Тілін, қолын тигізді.
 «Сасық сайтан» дегізді
 Жауыздық тағы өрледі
 Ізгі елшісі жұмақтың
 Қасиетті қонақтың

Ақ қанаты кірледі [8, 76] – деген ақын жер бетіндегі күйкі, арамза пенделерді «қыбырлаған қоңыздар» мен «қорсылдаған доңыздарға» балап, олардың өңбейтін жаман пиғылды іс- әрекетіне «жұмақтың» «ізгі елшісі» - бостандық кінәлі ме?-деген сауалдарды қоя отырып, азаттық ұғымы терең аллегориялық әрі философиялық мағынаға көшеді. Оқырман назарын бостандық «жұмақтың өзі емес, «ізгі де болса елшісі» ғана екеніне аудартады. Екі аяқтылардың арасындағы имансыздардан қорлық сөз естіп, «ақ қанаты кірлеген», «ізгі періште» - бостандық қайта ұшуға даяр тұрғандығын ашып көрсетеді.

Оқу жүйесіне тың тәсілдер жүйесі–тиімді технологиялардың енуі-бүгінгі күн талабы. Оқу-тәрбие үрдісінің алдын-ала жүйелі түрде жобалануы, оны тәжірибеде жүзеге асыру озық технологиялардың жетістігі екендігі атап көрсетілді. Әр сабақтың мазмұнына, әдіс-тәсілдеріне қарай оқытудың жаңа технологиялары (Венн диаграммасы, «Қарлы кесек» ойыны, топтастыру, ой қозғау стратегиясы, кейіпкер бейнесін ашуға байланысты семантикалық карта, тестілердің түрлері: өзара байланысты тест, сатылы тест, сәйкестікті табу тесті, сұрау-тапсырмалар жүйесі, сабақ үлгілері, кейіпкер бейнесін жасау жұмыстары) нақты мысалдар беру арқылы көрсету.

Ұлт Көшбасшысы Н.Ә. Назарбаев «Болашаққа бағдар: рухани жаңғыру» атты мақаласында: «Әжептәуір жаңғырған қоғамның өзінің тамыры тарихының тереңінен бастау алатын рухани коды болады. Жаңа тұрпатты жаңғырудың ең басты шарты – сол ұлттық кодынды сақтай білу. Онсыз жаңғыру дегеніңіздің құр жаңғырыққа айналуы оп-оңай. Бірақ, ұлттық кодымды сақтаймын деп бойыңдағы жақсы мен жаманның бәрін, яғни болашаққа сенімді нығайтып, алға бастайтын қасиеттерді де, кежегесі кері тартып тұратын, аяқтан шалатын әдеттерді де ұлттық сананың аясында сүрлеп қоюға болмайтыны айдан анық. Егер жаңғыру елдің ұлттық-рухани тамырынан нәр ала алмаса, ол адасуға бастайды» [9] – деп айтып өткендей, біз ұлттық кодымызды сақтап қалу үшін басты назарды бүгінгі таңға дейінгі атадан балаға мирас болып қалып келе жатқан, ұлтымыздың бір туар азаматтары, ақын жазушыларымыздың қилы заманда жазылған шығармаларын мұрағат пен кітапханалардың сөрелерінде шан бастырып қалдырмай жаңғыртумыз, ол ұлтымыздың әр перзентінің міндеті. Жаңғырумизды құр жаңғырыққа айналып кетпеуі үшін ең бастысы алдымызда отырған шәкірттерімізге жаңа әдістемелік технологиялар арқылы пәнге деген қызығушылығын ояту.

ПАЙДАЛАНҒАН ӘДЕБИЕТ:

1. Жұмажанова Т.К. Әдебиетті оқыту әдістемесі. Алматы: Білім, 2009.
2. Қаратаев М., Нұртазин Т., Қирабаев С. Қазақ совет әдебиеті. Алматы: Мектеп, 1971.
3. Кәкішев Т. Сын сапары. – Алматы: Жазушы, 1971.
4. Бітібаева Қ. Әдебиетті оқыту әдістемесі. Алматы, 1997.
5. М. Жұмабаевтың көп томдық шығармалар жинағы. Бірінші том. Алматы: Жазушы, 2008.
6. М. Жұмабаевтың көп томдық шығармалар жинағы. Екінші том. Алматы: Жазушы, 2008.
7. Жұмақәева Б. Абай Құнанбаев шығармаларын қазақ мектептерінің 5-8 сыныптарында оқыту әдістемесі: Пед.ғыл. канд. ғылыми дәрежесін алу үшін дайындалған дисс. авторефераты. Алматы, 2003.
8. Жұмабаев М. Адассам елім деп адастым. Өлеңдер. Я солнцем огненным рожден. Стихи / Мағжан Жұмабаев. – Алматы: RS, 2011. – каз., рус. – (Бірінші республикалық Мағжан өнер фестиваліне орай).
9. <http://www.akorda.kz> сайты, 2017 жылғы 12 сәуірдегі мемлекет басшысының «Болашаққа бағдар: рухани жаңғыру» атты мақаласы.

В данной статье рассматриваются эффективные методы обучения для повышения интереса к жизни и творчеству Магжана Жумабаева и доведения данных знаний до общественного сознания в целях сохранения национального кода.

Effective ways of learning to awaken interest in the life and work of Magzhan Zhumabayev, attracting him to the public consciousness in order to preserve his national code.

УДК 78.19.07

Р.Р. Бегишев, начальник цикла ВиСПР кафедры военной педагогики и психологии Военного института Национальной гвардии Республики Казахстан, полковник.

СОЦИАЛЬНО-ПСИХОЛОГИЧЕСКИЙ ПОРТРЕТ ОФИЦЕРА ПО РЕАЛИЗАЦИИ ИДЕОЛОГИЧЕСКОГО НАПРАВЛЕНИЯ ВОСПИТАТЕЛЬНОЙ РАБОТЫ В НАЦИОНАЛЬНОЙ ГВАРДИИ РЕСПУБЛИКИ КАЗАХСТАН

В данной статье сделана попытка анализа качеств, которыми должен обладать офицер по реализации идеологического направления воспитательной работы в Национальной гвардии Республики Казахстан.

Ключевые слова: идеология, государственная идеология, национальная идея.

Приказом Главнокомандующего Национальной гвардией Республики Казахстан № 215 от 25 мая 2015 года введено в действие «Руководство по организации воспитательной и социально-правовой работы с личным составом Национальной гвардии Республики Казахстан», которое определяет, что успешное выполнение задач, стоящих перед Национальной гвардией Республики Казахстан, в решающей степени зависит от беззаветной преданности Родине, осознания личной ответственности за ее безопасность, психологической стойкости, морального духа и служебно-боевого мастерства каждого военнослужащего войск. Организуется этот процесс через систему воспитательной и социально-правовой работы и осуществляется на основе законодательства Республики Казахстан, идеологической платформы государства и общечеловеческих ценностей, проводится в интересах обеспечения внутренней безопасности страны, а одним из основных компонентов (видов) воспитательной и социально-правовой работы является воспитательная (идеологическая) работа [1]. Однако в данном документе не раскрываются сущность, содержание, система, направления, механизмы реализации идеологического направления воспитательной работы в Национальной гвардии.

Идеология (греч. *ιδεολογία*, от греч. *ιδέα* – прообраз, идея; и *λογος* – слово, разум, учение) – совокупность системно упорядоченных взглядов, выражающая интересы различных социальных классов и других социальных групп, на основе которой осознаются и оцениваются отношения людей и их общностей к социальной действительности в целом и друг к другу и либо признаются установленные формы господства и власти (консервативные идеологии), либо обосновывается необходимость их преобразования и преодоления (радикальные и революционные идеологии) [2].

В современной политической науке идеология определяется как система взглядов, идей, убеждений, ценностей и установок, которые выражают

интересы различных социальных общностей (группы, классы, общества и т.д.) и в которых осознаются и оцениваются отношения людей к существующей действительности и друг к другу [2, с. 67].

В Казахстане в период его пребывания в составе Союза ССР продолжительное время существовала официальная идеология монополюбно правящей Коммунистической партии Советского Союза – марксизм-ленинизм. Однако с падением тоталитарного советского строя и распадом СССР постепенно были разрушены и многие его ценности. Прежде всего, казахстанцы перестали идентифицировать себя с институтами советского строя (КПСС, комсомол и т.д.). Вместе с тем, деидеологизация общественных отношений привела к массовой дезориентации населения республики, что отрицательно отразилось и на духовно-нравственной сфере.

Так или иначе, но именно в этих условиях, совпавших с первыми годами суверенитета Казахстана, происходит переосмысление роли и места идеологии в общественно-политической жизни страны. В новых социоисторических реалиях, связанных с провозглашением Казахстана независимым государством, руководство республики предприняло меры, призванные преодолеть идейно-духовный вакуум общества и придать новое идеологическое обоснование его дальнейшему развитию. Разработку и представление Президентом Республики Казахстан Н.А. Назарбаевым в 1992-1993 гг. своих идеолого-теоретических произведений «Стратегия становления и развития Казахстана как суверенного государства» и «Идейная консолидация общества как условие прогресса Казахстана» можно рассматривать как первые шаги по оформлению новой официальной идеологии страны [3].

Обобщение современных научно-теоретических представлений о государственной идеологии позволяет сформулировать следующее определение этого явления.

Государственная идеология представляет собой целостную и систематизированную совокупность идей, знаний, представлений, ценностей и принципов соответствующего государства, в которых образующая его общность людей (народ, нация) непосредственно или через официальные институты, которым она делегировала осуществление государственной власти, осознает себя и свое положение в окружающей действительности, определяет формы организации своего существования, выражает и обосновывает свои цели, потребности и интересы как единого целого, определяет пути и ориентиры своего развития, формулирует и корректирует по мере необходимости приоритеты политики данного государства.

Несмотря на то, что в большинстве стран мира государственная идеология как таковая отсутствует, во всяком случае в ее советском варианте, тем не менее в каждой из них имеется система ценностей и идей, сплачивающих соответствующее общество как совокупность граждан данного государства и членов сложившейся здесь национально-культурной общности, содержащих представления об истории становления данного народа и его государственности, о его политических, экономических, культурных, правовых и морально-нравственных традициях и устоях. Для этой системы более

подходит другое понятие – *национальная идея*.

Именно такого подхода, судя по всему, придерживается и Казахстан.

В этих условиях государству приходится выполнять идеологическую функцию, выражающуюся в формировании и поддержании ценностей и идей, разделяемых абсолютным большинством казахстанцев. При этом соответствующая работа выражается в сохранении и активном развитии традиционных ценностей и идеалов, прежде всего, казахов как государствообразующего этноса, с одной стороны, и наполнении общественного сознания качественно новым социоисторическим и духовным содержанием, с другой стороны.

Основные подходы руководства страны к официальной идеологии отражены в Концепции формирования государственной идентичности Республики Казахстан, утвержденной [распоряжением](#) Президента РК 23 мая 1996 года следующим образом: «В Казахстане признано идеологическое и политическое многообразие. Это, по сути, отказ от монополии на истину и от идейного единообразия. Важно исходить из того, что идеология ни одного общественного объединения не должна претендовать на статус общегосударственной. Поскольку любое общественное объединение выражает интересы только части граждан, то основными идеями государства должны стать единство народа, гражданский мир, социальная стабильность, межнациональное и межконфессиональное согласие, компромисс и терпимость. В обществе должны утвердиться духовные ценности, основанные на общечеловеческих нормах морали, национальных традициях, воспитывающие гражданскую ответственность и патриотизм» [4].

Таким образом, при обеспечении в обществе идеологического плюрализма государство оставляет за собой право формировать и поддерживать общую для всех казахстанцев систему взглядов и ценностей, что особенно актуально в контексте многоэтничного, многоконфессионального и поликультурного уклада казахстанского общества. Соответственно этому, государством проводится определенная идеологическая работа [5].

Каким образом можно представить реализацию идеологического направления воспитательной работы в Национальной гвардии Республики Казахстан?

На наш взгляд, это – во-первых, организация работы по морально-психологическому обеспечению войск с целью формирования у личного состава высоких боевых и морально-нравственных качеств; во-вторых, осуществление контроля за деятельностью и качеством учебно-воспитательного процесса военно-учебных заведений, в частях и соединениях Национальной гвардии.

Идеологическая работа, прежде всего, связана с проявлением интеллекта, выдержки, желанием общаться с людьми и умением убеждать, организовать и направить деятельность в конструктивное русло.

Утверждению положительного образа офицера, реализующего идеологическое направление работы, способствуют такие качества, как: уверенность в себе, умение и желание вступать в общение, контактность и

проницательность в общении, умение организовать работу в коллективе, способность работать с людьми, умение брать на себя ответственность и делегировать полномочия ответственным за выполнение задания.

Жизненная практика показывает: люди настолько доверяют агитатору и пропагандисту идеологии государства, насколько он сам уверен в себе и в правоте идей, которые доносит до их сознания. Поэтому формирование и развитие такого качества, как уверенность в себе необходимо специалисту в области идеологической работы.

Сущность этого качества заключается в демонстрации знания своих целей и задач, а также способности снижать напряжение в процессе решения острых ситуаций. В поведении уверенность в себе выражается в таких внешних проявлениях, как спокойствие и собранность, умение нести ответственность за свои поступки, использование гибкого подхода к людям и обстоятельствам, принятие аргументированной критики в свой адрес, адекватная оценка своих возможностей и достижений в работе, умение выносить урок из своих ошибок и своевременно признавать и исправлять их.

Для того чтобы сформировать моральные и нравственные убеждения у военнослужащих идеолог должен проявлять профессиональное мастерство.

В данной связи необходимо подбирать специалистов, умеющих вступать в общение с людьми различного социального и возрастного статуса. Позитивным результатом деятельности пропагандиста государственной идеологии можно считать понимание каждым казахстанцем социально-экономической и общественно-политической ситуации в стране, политических и экономических проблем, стоящих перед государством, а также желание принять посильное участие в созидательной работе на благо государства.

Профессионализм специалиста в области идеологии будет достаточно влиятельным, если он умеет ясно, четко и доступно излагать свои мысли, проявлять настойчивость при выполнении задания.

Положительному восприятию идеолога, безусловно, будет способствовать использование психологических приемов создания образа, привлекательного для собеседника (оппонента). Примерами таких приемов являются: демонстрация уважительного отношения к личности собеседника, проявление неподдельного интереса к мнению и точке зрения собеседников (оппонентов). Устанавливая контакт с людьми в коллективе, необходимо проявлять искренний интерес к ним, желание понять, узнать, чем они живут, что собой представляют, каковы их проблемы и намерения. Поэтому на начальной стадии предметного диалога предпочтительнее меньше говорить самому, лучше предоставлять инициативу другим. На бытовом уровне для человека, далекого от политических наук, теоретические выкладки основ государственной идеологии оказываются не всегда доступными и интересными. Здесь важную роль для оказания влияния на собеседника (оппонента) могут сыграть такие качества, как коммуникабельность и проницательность в общении. Коммуникабельность и контактность позволят завязывать и поддерживать необходимые профессиональные и деловые отношения.

Важным профессиональным качеством у идеологического работника является умение брать на себя ответственность. В процессе работы с людьми недопустимо манипулирование их сознанием. В деятельности специалиста по идеологии крайне неэффективно использование таких приемов, как запугивание, угрозы, оскорбление достоинства.

Идеологическая работа должна стать практическим движением, направленным на созидательное преобразование общества, и отражать весь комплекс идей, определяющих общественное сознание.

В качестве критериев эффективности идеологической работы могут выступать и определенные признаки обыденного сознания: информированность, развитость духовных потребностей, компетентное общественное мнение, оптимистическое общественное настроение, морально-психологическая атмосфера в коллективе и обществе в целом. Поэтому, чем глубже продуманы цели, четче и понятнее сформулированы в них представления о настоящем и будущем состоянии общества, общественного сознания и поведения, тем они убедительнее, тем сильнее их вдохновляющее воздействие на созидательные дела людей в обществе.

СПИСОК ЛИТЕРАТУРЫ:

1. Приказ Главнокомандующего Национальной гвардией Республики Казахстан № 215 от 25 мая 2015 года «Руководство по организации воспитательной и социально-правовой работы с личным составом Национальной гвардии Республики Казахстан».

2. Идеология / Г. Ю. Семигин // Новая философская энциклопедия : в 4 т. / пред. науч.-ред. совета В. С. Стёпин. – 2-е изд., испр. и доп. – М. : Мысль, 2010.

3. Концепция формирования государственной идентичности Республики Казахстан (одобрена Распоряжением Президента Республики Казахстан 23 мая 1996 г. N 2995) // Юридический справочник «Законодательство».

4. Стратегический план Министерства культуры и информации Республики Казахстан на 2011-2015 годы (Утвержден постановлением Правительства Республики Казахстан от «8» февраля 2011 года № 96) // Веб-сайт Министерства культуры и информации РК (<http://www.mk.gov.kz>).

5. Назарбаев Н.А. Социальная модернизация Казахстана: Двадцать шагов к Обществу Всеобщего Труда // Казахстанская правда. – 2012. – 10 июля.

Бұл мақалада Қазақстан Республикасы Ұлттық ұланында идеологиялық бағыттағы тәрбие жұмысын іске асырудағы офицердің қасиеттері қандай болу керек екенін талдау әрекеті жасалған.

In the article the author makes an attempt to demonstrate what qualities on realization of ideological direction of upbringing work in the National Guard of the Republic of Kazakhstan an officer has to possess.

UDC 37.032.2

ZH.Z. Kassenova, teacher of the Chair of Language training of Military Institute of National Guard of Republic of Kazakhstan.

FORMATION OF A MILITARY – PATRIOTIC CULTURE OF THE CADETS AT THE LESSON OF FOREIGN LANGUAGE

This article is devoted to some aspects of upbringing military - patriotic culture of the cadets at English lessons.

Key words: military-patriotic culture, Motherland, country, formation, patriotism.

Kazakhstan, as a sovereign state, considers maintaining its defense capability as one of the most important functions and the cause of its entire people. Gaining of state sovereignty by Kazakhstan has set the society before task of educating patriotism among the younger generation

Patriotism from the greek “patriotes” means “compatriot”, and “patris” means homeland. The dictionary definition states: “Patriotism is a love to the motherland, to the fatherland; one of the deepest feelings fixed by centuries and millennia.” [1]

Patriotic education is aimed at the formation and development of an personality as the patriot of his Motherland, the personality who is able successfully carry out civil duties in peace or wartime, the interest to the history of Kazakhstan, the native language, literature and culture.

Building of a strong state depends on the potential of today's generation, his aspirations, knowledge and intellectual abilities. Only physically strong, harmoniously developed, highly spiritual youth can take responsibility for the destiny of the country and the future of our nation.

In this regard, a model comprehensive plan was adopted to strengthen the educational component of the learning process in all education organizations. “Comprehensive Education Program in the Education Organizations of the Republic of Kazakhstan” notes that one of the characteristic features of the current stage of the development of general secondary education is the education of a citizen, the formation of a system of values and relations corresponding to a multinational society and Kazakhstan's patriotism [2].

In the military educational organizations, the problem of formation military-patriotic culture among servicemen is becoming urgent. The leadership documents emphasize that educational work should be based on the ideas of Kazakhstan's patriotism, fidelity to military duty and readiness to defend the interests of the Motherland.

It should be considered that the formation of a sense of pride for the state where you live, cultivating of love to the army, the people, be faithful to the military oath, the battle banner, the psychological and moral training for military service and the self-sacrifice service to the Motherland for the achievement of a common victory is the basis of upbringing of the military-patriotic culture [3].The formation of a

spiritually-moral, perfect personality is one of the central directions of the upbringing of servicemen.

In the Military Encyclopaedic Dictionary moral education in the Armed Forces is considered as “the process of formation of moral qualities, norms and principles of behavior among servicemen in order to strengthen the moral and psychological state of the personnel” [4].

Education plays an important role in the upbringing of a comprehensively developed personality. Educational institutions should be a place that generates a sense of statehood in the younger generation, which exalts the young soul with pride for the country, the native land, for the acts of ancestors and cultivate national dignity, preparing a citizen and a patriot. This is necessary because the future exists only in the state whose young generation chooses patriotism.

Teachers of military institutes need to form cadets' faith in the future, to foster the love for the country, art, language, philanthropy, conscientiousness, courage and tolerance, a sense of justice, a desire for knowledge and enlightenment. All this forms the national identity, love and respect for the own nation, care for its prosperity.

Upbringing of military patriotism is a purposeful process of cultivating love for the Fatherland, upbringing of pride for belonging to sovereign Kazakhstan, constant readiness for its protection and serving the interests of the people, to involve cadets into various types of educational and extracurricular work to develop their patriotic feelings, to stimulate their activity in order to develop these moral qualities [5]. Military-patriotic upbringing in the educational process does not happen by itself. This is a long, complex and contradictory process, which involves the development and implementation of special targeted program.

Existing teaching and methodological kits provide great opportunities for the formation of universal values such as respect and tolerance towards other cultures and a deeper understanding of their culture. The lessons of a foreign language affect on spiritual and moral values that have been accumulated by mankind for centuries. Foreign language, a fertile subject for the spiritual and moral education of cadets. Specific of a foreign language as an academic subject is that it seems to be “pointless” [6] and, being pointless, it has many common points of contact with other subjects, so it can be argued that the language is “poly-subject”.

At the lesson of a foreign language, the teacher has the opportunity to shape the cadet's outlook, his moral character, to bring up love for the motherland, the arts, language, humanity, conscientiousness, courage and tolerance, a sense of justice, a desire for knowledge and enlightenment.

The subject "Foreign language", except of specific linguistic competences, touches the issues of attitude and behavior of a person in a particular life situation.

The content of classes largely depends on the teacher's own choice. The values formed at cadets in the process of teaching communication and intercultural interaction, the conditions for the spiritual and moral development of the personality of a citizen of Kazakhstan, largely depends on the civic position of the teacher of foreign languages.

The teacher needs a critical understanding of the changes taking place in the world and in the country, responsibility and independence in his pedagogical activities..

It is important for the teacher to possess such qualities as high culture, morality, responsibility, patriotism, wisdom. The interest with which cadets will learn the material depends on how bright, creative and informative is the lesson. [7]

To love our Motherland, to appreciate its contribution to the development of world history and culture, it is necessary to have information about the peculiarities of national culture and history, the knowledge of our roots, the awareness of the uniqueness of the Fatherland, its fate, its inseparability, understanding of the mentality, customs, customs, beliefs and traditions of our peoples, the heroic past of various generations struggling for independence and independence of the country.

Getting acquainted with the culture of the country of the studied language cadets compare their earlier knowledge and concepts with newly acquired knowledge and concepts about their country, about themselves. Working on the topic “My family”, the cadets study the family tree of their family, and then provide projects of genealogical trees and talk about their ancestors and how they are known in their region, write an essay “My Family's Contribution to the Victory”, “History of the Country in the History of my family”. Using of local history material plays a great role in the patriotic education. Choosing a regional history material, it is necessary to take care the reality of the materials for the cadets, i.e. they should know exactly what is said in this material; the interest of cadets in this material; attachment of this material to the program topic; socializing value of this material.

The upbringing of patriotism is a purposeful process of involving cadets into various types of educational and extracurricular work with the purpose to develop patriotic feelings, to stimulate their activity to develop these moral qualities.

At the English classes in our military institute, cadets study the biographies of famous people, heroes of the war. Particularly striking examples for them are the fiery patriots of our Motherland - twice heroes of the Soviet Union, the military pilots Talgat Bigeldinov and Sergei Lugansky, the legendary General Ivan Panfilov and our national pride - Baurzhan Momyshuly. For cadets these great people are examples of courage, selfless service to the Fatherland.

Their bright destinies lead the younger generation, and reading texts about their heroic deeds in English classes forms cadets a heroic consciousness, by which we mean the existence of appropriate ideological guidelines in their future military professional activity, the formation and development of qualities and relations among servicemen citizen-patriot, education of professionals of the Armed Forces of the Republic of Kazakhstan, disciplined, loyal to the people and the country, its Constitution, legally elected President of the Republic, with who are carrying out their military duty, deeply aware of their personal responsibility for protecting the Fatherland. And the primary task of the educator is to inform the cadets, future officers, consciousness of this truth.

REFERENCES:

1. Bolshoy slovar inostrannyh slov v russkom yazyke. — M., 1998. — s. 482.
2. Postanovlenie Prezidenta Respubliki ot 22 iunya 1993 g. № 1273 «Ob utverzhdeny Polozheniya ob organah vospitatelnoy i sotsialnoi raboty v Vooruzhennyh Silah Respubliki Kazakhstan».

3. Prikaz Ministra vnutrennyh del Respubliki Kazakhstan ot 13 iulya 2009 goda № 261 «O sovershenstvovanii sistemy vospitatelnoy raboty v organah vnutrennyh del».

4. Voenny enciklopedicheskii slovar / Redakc. kollegiya A.P Gorkin, V.A.Zolotarev, B.L.Manilov, V.I.Milovanov. M., 2002. - S.1015-1016.

5. Ukaz Prezidenta Respubliki Kazakhstan ot 11 oktyabrya 2011 goda №161 «Ob utverzhdenii Voennoy doktriny Respubliki Kazakhstan».

6. Zimnyia I.I. Psihologiya obucheniya inostrannym yazykam. – M.: Prosveshenie, 1991. - 222 s.

7. Arapova E.M. Nravstvennoe vospitanie na urokah inostrannogo yazyka / festival pedagogicheskikh idey «Otkryty urok». – Moskva, 2009.

Бұл мақалада ағылшын тілі сабағында курсанттар арасында әскери-патриоттық мәдениетті тәрбиелеудің кейбір аспектілері қарастырылады.

В данной статье рассматриваются некоторые аспекты формирования военно-патриотической культуры курсантов на занятиях английского языка.

УДК 378.18

К.Қ. Жамантаева, «Өрлеу» БАҰО» АҚ филиалы «СҚО бойынша ПҚ БАИ» «Мектепке дейінгі тәрбие және бастауыш білім беру» кафедрасының аға оқытушысы, жаңартылған білім беру бағдарламасының тренері.

ТҮЛҒА БОЙЫНДАҒЫ АДАМГЕРШЛІККЕ ТӘРБИЕЛЕУДЕГІ ХАЛЫҚТЫҚ ПЕДАГОГИКАСЫНЫҢ РӨЛІ

Мақалада «Рухани жаңғыру» бағдарламасының контекстінде оқушылардың тәрбиелеуде халық педагогикасының ерекшеліктері қарастырылады. Бағдарлама идеяларын іске асыру оқу жүйесінде өзекті болып табылады. Қазақстан Республикасының жаңартылған білім беру бағдарламасын ендіруде «Рухани жаңғыру» бағдарламасының ролі туралы көзқарастар ұсынылады. Туған өлкесіне ерекше құрметті көрсету мақсатында туған жерінің тарихын, әсемділігін сезінуге, тануға көмектесетін «Туған жер» бағытына ерекше назар аударылады.

Тірек сөздер: туған жер, халық педагогикасы, өлке.

Тәрбиесіз берілген білім – халықтың қас жауы
Әбу Насыр әл-Фараби

Жас ұрпаққа әлемдік стандартқа сәйкес білім беру мәселесі республикамызда ғылыми-педагогикалық тұрғыда ой салуда. Ғылыми

педагогикалық анықтамасы бойынша ақыл-ой тәрбиесі деп оқушылардың ақыл-ой күштерін, ойлауын дамытудағы және ақыл-ой еңбек мәдениетін дарытудағы халық педагогикасында оқыту мен білім берудің принциптері қазіргі ғылыми педагогика тұжырымдарымен ұштасып жатқанын айтамыз. Халық педагогикасы оқытудың көрнекі болуын ойдан шығарған жоқ. "Көзбен көрген, құлақпен естіген ақиқат емес тек қана мұқият зерттелген ақиқат". Халық педагогикасы бойынша ақыл-ой тәрбиесі деп шәкірттердің ойлау қабілеттерін, сана-сезімін оқу және еңбек процесінде дамытуды айтады. Ұлттық тәжірибелер мен тағылымдардан туған қазына, тәрбие өрнектері: ертегілер, аңыздар, жаңылтпаштар, жұмбақтар, санамақтар, мақал-мәтелдік сөздер, ұлттық салттар мен дәстүрлер, рәсімдер, әдет-ғұрыптар, халықтық ойындар, мерекелер, тойлар баға жетпес қайнар көзі.

Ертегілер баланың қызығушылығын тудырады, сөзді тыңдай білуге үйретеді, оның қиялын дамытып, адамгершілікке тәрбиелейді, тілін ширатып, жан-дүниесін, мінез-құлқын қалыптастыруға ықпал етеді.

Аңыз әңгімелер шыншылдыққа, сергектікке, елін сүйіп, еңбек етуге, зұлымдықпен күресе білуге үйретеді.

Жаңылтпаштар баланың тілін ұстартады, жаңылтпаштың дүние танымдық түрлері мен тәрбиелік нұсқалары әрі баланың тілін ширатып, әрі ой өрісін кеңейтеді. Санамақтар баланың ойлау жүйесін жетілдіріп, дүние танымдық ойлауын кеңейтіп, оның сюжетті нұсқалары тапқырлық танытуға күштар етеді [2, 126].

Халықтық педагогика - тәрбие жөніндегі халықтың педагогикалық білім тәжірибесі. Оның бағытымен адамгершілік-имандылық, ақыл-ой, еңбек, эстетика, дене, отбасы тәрбиесіне байланысты мәселелерге келіп тіретін сұрақтар өз жауаптарын табады. Қазақ халқы өз ұрпағын бесікте жатқан кезінен өлең-жыр мен әңгіме, ертегі, такпақ, санамақ арқылы тәрбиелеп отырған. Бала аяғын жерге нық басқаннан кезден қоршаған ортаның құпиясын ғылыми тұрғыдан сезініп білмесе де, жұлдыздарға, түрлі белгілерге қарап жол тауып, қаршадайынан есту, көру сезімдері шынығып, алыстағыны болжайтын, жоғалғанды табатын ізшіл де, мерген де болған. Халықтық шығармалар ішіндегі әр жакты айқын бейне, қызықты оқиға, әдемі қисын, жақсы ұйқастардың бәрі балаларды қуантып, еліктіре әсер етіп, ой-пікірін шыңдап отырған. Қазақ халқының ұлттық тәлім тәрбиесі мен мәдениеті талай халықтардың өкілдерін таң қалдырғаны тарихи жазбалардан белгілі. Осы айтылғанды оқу жүйесінде оқу материалдар негізінде іске асыруға жақсы мүмкіндік бар.

Ел Президенті Н. Ә. Назарбаевтың «Болашаққа бағдар: рухани жаңғыру» атты мақаласында «Туған жер» бағдарламасы жалпыұлттық патриотизмнің нағыз өзегіне айналады. Туған жерге деген сүйіспеншілік Туған елге – Қазақстанға деген патриоттық сезімге ұласады. Туған жерге, оның мәдениеті мен салт-дәстүрлеріне айрықша іңкәрлікпен атсалысу – шынайы патриотизмнің маңызды көріністерінің бірі. Бұл кез келген халықты әншейін біріге салған қауым емес, шын мәніндегі ұлт ететін мәдени-генетикалық кодының негізі» [1, 89 б.].

Бүгінгі таңда Қазақстан Республикасында қоғам өмірін демократияландыру мен ізгілендіру бағытында болып жатқан түбегейлі жаңаруларға байланысты, білім мен тәрбие беру жүйесінде де мол өзгерістер туындап отыр. Бастауыш буында сабақ өткізу барысында оқушыларды халық педагогикасы негізінде тәрбиелеп, оқушылардың сабаққа қызығуын арттырып, сабақ беру әдісінің тиімді түрлендіретін заманға келдік. ХХІ ғасырда жаһандану мен ұлттық тенденциялардың бірлігі мен күресі, үйлесімі мен текетіресі елдің, ұлттың, жеке адамның адамгершілік қасиет сапаларын, арнамысын жаңа қырынан саралауды талап етіп отыр.

Академик Г.Н. Волков «батыстан келген бұл рухани апаттан жастарды аман алып қалудың жолын қарастыруымыз керек. Ол әр халықтың ғасырлар бойы ұрпақ тәрбиесінде қалыптасқан, түрлі сыннан сүрінбей өткен халықтың бай тәжірбиесіне сүйенген халықтық педагогика болмақ», - деп тұжырымдайды. Демек, қоғамдық, әлеуметтік және мәдени өмірдің белсенді қатысушысын, яғни жеткіншектердің адамгершілік қасиеттерін жоғары болуын қамтамасыз етіп, азамат тәрбиелеудің жаңа бағыттарын ойластырудың қажеттігі туындаған сияқты. Тәуелсіз қазақ елі үшін бүгінгі ұрпақтың дені сау, жүйкесі таза, саналы болғаны абзал. Ұлдың батыр, қыздың әдепті болып қалыптасуы осыларға байланысты. Адамды жақсы ететінде, жаман ететін де – тәрбие. Сондықтан, жеткіншек ұрпақтың өз халқының рухани азынасымен, ұлттық мәдениетімен, дәстүрімен неғұрлым тереңірек танысу қажеттігі бірінші орынға қойылып отыр. Себебі мұндай негіздерді білмей өз халқының ұлттық ерекшеліктерін сезінбей, басқа халықтың өзіне тән ерекшеліктерімен салыстырмай бағаламай, даму жолына түсу мүмкін емес.

Қазақ энциклопедиясында «адамгершілік тәрбиесі – тәлім тәрбиенің ықпалды әсері мен моральдық сананы қалыптастырудың, этикалық білімділікті, адамгершілік сезімді дамытудың сара жолы» – деп ұғындырылады. Адамгершілік тәрбиесі оқушылардың нақты және жас ерекшелігіне қойылатын талаптардың көлемі, мазмұны, тізбегі жөніндегі түсінік негізінде анықталады [3, 145 б.].

Адамгершілікке баулитын халқымыздың сан ғасырлық тәлім-тәжірбиесіне болашақ жастар тәрбиесіне пайдаланудың берері мол екендігін халқымыздың зиялы азаматтары А.Байтұрсынов, М.Жұмабаев, М.Дулатовтар атап көрсеткен. Демек, ұлт тағдыры ұрпақ қолында екенін жақсы түсінген халқымыздың мол мұрасын бүгінгі таңда жалпы орта білім беретін қазақ мектептерінде өтілер әрбір пәнге арқау етудің жоғарғы нәтижеге жеткізері даусыз. Этнопедагогика ғылымының білгірі С.Қалиев: «Ұлттық тәлім тәрбиені іске асыратын ұлттық тіл», – деп жазды. Олай болса «жаным арымның садағасы» деген халық даналығын жас ұрпақтың санасына сіңіруде қазақ тілі пәндерінің алатын орны ерекше. 12 жылдық білім беруде әдебиеттік оқыту пәні бойынша бастауыш сыныптарда оқушыларға білім берудегі басты құрал оқулық екенін ескерсек, оның мазмұны балалардың ғылыми танымын дамытудағы білімін кеңейтуге, өзіндік көзқарасын қалыптастыруға ықпалын тигізері сөзсіз.

Л.Х. Салимованың айтуынша: «Адамгершілік тәрбие – жеткіншектердің

адамгершілік нормалар мен ережелерді меңгеруде, оларда адамгершілік сезімдерді дамытуға, адамгершілік сана мен сенімдерді қалыптастыруға, мінез-құлық дағдылары мен әдеттерді, іскерліктерді шындауға бағытталған педагогикалық үрдіс. Бұл үрдістің негізгі мақсаты –жеке тұлғаның өзін-өзі жетілдіру деңгейіне өтуі» [4, 185 б.].

Халқымыз «Отан отбасынан басталады» дейді. Яғни, Отанды сүюдің іргетасы алдымен туған жерге деген сүйіспеншіліктен қаланады. Сондықтан мемлекет басшысы ұсынып отырған «Туған жер» бағдарламасын көп болып, қолдап алып кету білім ошағында қызмет атқарып жүрген тұлғалардың бастапқы міндеті. Бірінші, бұл білім беру саласында ауқымды өлкетану жұмыстарын жүргізуді, экологияны жақсартуға және елді мекендерді абаттандыруға баса мән беруді, жергілікті деңгейдегі тарихи ескерткіштер мен мәдени нысандарды қалпына келтіруді көздейді. Патриотизмнің ең жақсы үлгісі орта мектепте туған жердің тарихын оқудан көрініс тапса игі іс. Туған жердің әрбір сайы мен қырқасы, тауы мен өзені тарихтан сыр шертеді. Әрбір жер атауының төркіні туралы талай-талай аңыздар мен әңгімелер бар. Әрбір өлкенің халқына суықта пана, ыстықта сая болған, есімдері ел есінде сақталған біртуар перзенттері бар. Осының бәрін жас ұрпақ біліп өсуге тиіс. Екінші, басқа аймақтарға көшіп кетсе де, туған жерлерін ұмытпай, оған қамқорлық жасағысы келген кәсіпкерлерді, шенеуніктерді, зиялы қауым өкілдері мен жастарды ұйымдастырып, қолдау керек. Бұл – қалыпты және шынайы патриоттық сезім, ол әркімде болуы мүмкін. Оған тыйым салмай, керісінше, ынталандыру керек. Үшінші, жергілікті билік «Туған жер» бағдарламасын жинақылықпен және жүйелілікпен қолға алуы тиіс. Бұл жұмысты өз бетімен жіберуге болмайды, мұқият ойластырып, халыққа дұрыс түсіндіру қажет. Туған жеріне көмек жасаған жандарды қолдап-құрметтеудің түрлі жолдарын табуға болады. Бұл жерде де көп жұмыс бар. Осы арқылы қалаларды көгалдандыруға, мектептерді компьютерлендіруге, жергілікті жоғары оқу орындарына демеушілік жасауға, музейлер мен галереялар қорын байыта түсуге болады. Қысқаша айтқанда, «Туған жер» бағдарламасы жалпыұлттық патриотизмнің нағыз өзегіне айналады. Туған жерге деген сүйіспеншілік Туған елге – Қазақстанға деген патриоттық сезімге ұласады», деп назар аударады Ел Президенті Н.Назарбаев.

Үкімет тарапынан шыққан білім-тәрбиеге байланысты сұрақтарды іске асыратын дүние жүзілік елдер қатарына еруге үлестерін қосатын күзіретті педагогтер. Сол себептен, «Туған жер» бағдарламасының өзегі «Ұлттық рухымыз бойымызда» атты тақырыптық апталық немесе онкүндіктерді ұйымдастыруға болады. Ондай іс-шаралардың мақсаты Абылайхан, С. Шәймерденов, А. Құнанбаев, Ы. Алтынсарин сынды ұлы тұлғалардың өмірінен, шығармашылығынан сахналық қойылым көрсету арқылы тұлға бойында ұлттық тәрбие негізін қалыптастыру болып табылады.

Халық педагогикасының бағыттарын ескеруге жаңартылған білім беру бағдарламаның тәрбиеге байланысты астарлы тұстары өте жақсы мүмкіндік береді. Себебі, бағдарламаның тәрбиелік бағытына «Мәңгілік Ел» патриоттық актісінің аспектілеріне байланысты кез келген тәрбиелік сабақтарда жергілікті жердің тарихи материалдарын қолдануға болады, өйткені кез жердің тарихи

мұралық оқиғалар баршылық.

Халықтық педагогика құралдары нәтижелі болады егер:

- 1) тұлғаның жас ерекшеліктеріне сай іріктелсе;
- 2) мазмұны қызғылықты және құнды болса;
- 3) өмірмен байланысты болса.

Ғасырлар қалыптасқан ұлттық тәлім-тәрбиенің белгілі жүйесінде жас бауын жанына біртіндеп сіңіріп отыратын арнаулы жолдар, тиісті тәсілдері тәрбиесіне байланысты әдет-ғұрыптар насихатталса халықтық тәрбиенің сан алуан мәселелерін қозғайтын тәлімдік материалдар тәрбие ретінде пайдалыналады. Демек халықтық педагогика – тәлім-тәрбиелік ой-пікірдің бастауы, халықтың рухани мұрасы.

ПАЙДАЛАНЫЛҒАН ӘДЕБИЕТТЕР:

1. Назарбаев Н. Болашаққа бағдар: рухани жаңғыру. – 12 сәуір 2017.
2. Оразбекова Қ.А. Халық тәрбиесі. Алматы: РБК. – 2003. – 32 б.
3. Жұмабаев М. Педагогика. – 1992 – 160 б.
4. Жарықбаев Қ., Қалиев С. Қазақ тәлім тәрбиесі. Алматы: Ана тілі, 1995. – 138 б.
5. Нарбаев С.Е. Қоғамдағы тәрбиелік мәселелер. Алматы: Ғылым, 2000. – 214 б.
6. Мукашев А.Р., Имашев А.А. Тұлғаның дамуындағы тәрбиелік негіздер. – 2001. – 168 б.

В статье рассматриваются особенности народной педагогики в воспитании учащихся в контексте программы «Рухани жаңғыру». Актуальным является реализация идей программы в учебном процессе. В связи с этим предлагаются рассуждения о роли программы «Рухани жаңғыру» при внедрении обновленной программы образования Республики Казахстан.

С целью проявления особого уважения и любви к родному краю акцент направлен на направление «Туган жер», который поможет с первых дней пребывания в обществе ощутить и познать особенность истории, красоты места, где он родился.

The article discusses the features of folk pedagogy in the education of students in the context of the programme "Ruhani air". Actual is the implementation of the program ideas in the educational process. In this regard, offered discourse about the role of the program "Rouhani Jair" in the introduction of an updated program of education of the Republic of Kazakhstan. With the aim of showing special respect and love for the native land, the emphasis is directed to the direction of the "Motherland", which will help with the first days of stay , to feel and to know the feature of the story, the beauty of the place where he was born.

УДК 002.6:37.016

Ж.К. Шотпаева, Қазақстан Республикасы Ұлттық Ұланы Әскери институты жалпы білім беру пәндер кафедрасының оқытушысы, техника ғылымдарының магистрі, Петропавл қ.

ЗЕРТХАНАЛЫҚ САБАҚТАРДЫ ӨТКІЗУДЕ ОҚУ ТЕХНИКАЛАРЫН ҚОЛДАНУДЫ ҰЙЫМДАСТЫРУДЫҢ МАҢЫЗЫ МЕН МҮМКІНДІКТЕРІ

Осы мақалада зертханалық және практикалық сабақтарды өткізудің заманауи әдіс-тәсілдері, ерекшеліктері мен мүмкіндіктері және маңыздылығы қарастырылады. Оқу техникасы болып табылатын «кластер» әдісін сабақта қолдану мысалы көрсетілген.

Түйін сөздер: оқыту технологиясы, оқу техникасы, кластер әдісі, ақпараттық технологиялар, зертханалық және практикалық сабақ.

Қазақстан Республикасының «Білім туралы» Заңында: «Білім беру жүйесінің басты міндеті – ұлттық және азаматтық құндылықтар мен практика жетістіктері негізінде жеке адамды қалыптастыруға және кәсіби шыңдауға бағытталған білім алу үшін қажетті жағдайлар жасау, оқытудың жана технологияларын енгізу, білім беруді ақпараттандыру, халықаралық ғаламдық коммуникациялық желіге шығу» - делінген. Ендеше ХХІ ғасырда білімнің мақсаты мен міндеттері өзгереді. Әлемдегі ақпараттың көлемі үнемі артып келеді және оның ары қарай жинақталуы ізденушілердің жүктежелілігіне алып келеді. Сондықтан бүгінгі таңда педагогтың міндеті оқушыларды білім мөлшерімен жабдықтау емес, білімді өз бетімен алу үшін құралдармен қамтамасыз ету болып табылады. Оқыту техникаларын кез келген жаста меңгеруге болады, сондықтан ол өмір бойына білім алу басты мақсат болып табылатындар үшін, яғни оқушылар мен студенттер, курсанттар, мұғалімдер үшін түрлі облыстардағы мамандар үшін пайдалы болып табылады. Жалпы білім берудің мақсаты – терең білімнің, кәсіби дағдылардың негізінде еркін бағдарлай білуге, өзін-өзі дамытудағы адамгершілік тұрғысынан жауапты шешімдерді қабылдауға қабілетті жеке тұлғаны қалыптастыруға негізделген, ақпаратты технологияны терең меңгерген, жылдам өзгеріп жататын бүгінгі заманға лайықты, жаңашыл тұлғаны қалыптастыру [1, 25-27б.].

Оқыту технологиясы мен әдістеме ғылымы бір-бірімен тығыз байланысты. Әдістеме ғылымы «Нені оқыту керек?», «Не үшін оқыту керек?», «Қалай оқыту керек?» деген сұрақтарға жауап іздесе, оқыту технологиясы «Қалай нәтижелі оқытуға болады?» деген мәселенің шешімін іздейді. Олардың мақсаты бір, яғни оқытудың тиімді жолдарын қарастыру. Оқытудың тиімді жолдары оқытудың әр түрлі әдістері арқылы анықталады. Жаңа ақпараттық технологиялар дегеніміз – білім беру ісінде ақпараттарды даярлап, оны білім алушыға беру процесі. Бұл процесті іске асырудың негізгі құралы компьютер болып табылады, сол себепті қазіргі оқу орындарына шығармашылық ізденіс

қабілеті дамыған, жаңа педагогикалық технологияларды жете меңгерген, мамандық шеберлігі қалыптасқан жаңа ақпараттық технологиялардың тілін білетін педагог мамандар қажет. Ал білім беруде компьютерді және оның құралдарын пайдалана бастаған кезде оқытудың ақпараттық технологиялары ұғымы пайда болды. А. Горячевтің тұжырымдауынша, «Ақпараттық технология»- мәтіндік редактор, электрондық кесте, мәліметтер базасы, графиктік редактор, мультимедия және коммуникациялық технологиямен сипатталады. Р. Әбдірәсілова болса, «Ақпараттық технологияны» оқыту құралдары жүйесінің элементі деп қарастырады. Өзім қызмет жасайтын оқу орнында жаңашыл технологияларды қолданып сабақты қызықты өткізуге тырысамын. Жаңа ақпараттық технологияның негізгі ерекшелігі – бұл курсанттарға өз бетімен немесе бірлескен түрде шығармашылық жұмыспен шұғылдануға, ізденуге, өз жұмысының нәтижесін көріп, өз өзіне сын көзбен қарауына және жеткен жетістігінен ләззат алуға мүмкіндік береді. Ол үшін оқытушы өткізетін сабағының түрін дұрыс тандай білуі әрі кәсіби ұйымдастыра білуі қажет [2, 13-15б.].

Осындай оқудың 101 техникасына енетін Кластер әдісін мен информатика сабағында курсанттармен зертханалық сабақ өткізу барысында қолданып көрдім. Жалпы сабақ барысы қарапайым дәстүрлі сабақ түрінде құрылды. Яғни бірінші ұйымдастыру кезеңі, екінші негізгі бөлімде курсанттар тақырыпты меңгеру үшін кластер әдісін қолдандым. Ол үшін оларға сабақтың тақырыбы жарияланып, негізгі сабаққа қойылатын проблеманы тұжырымдап бердім. Кластер әдісі арқылы қысқаша түсінік берілді.

Сабақ барысында курсанттар екі топқа бөлініп жұмыс істеді. Әр топқа берілген плакатта олар «Excel бағдарламасында Крамер әдісі арқылы сызықтық теңдеулер жүйесін шешу» тақырыбы төңірегінде туындаған сұрақтарын кластер элементтеріне толтырды. Жұмыс барысында қойылған сұрақтар екі топта қайталанбауы тиіс екенін оқытушы ретінде үнемі ескертіп отырдым. Сонымен қатар дөңгелектердің ішіне сөздерді қысқартып жазуға болады. Бұл әдісті қолдану арқылы курсанттардың күнделікті үйреншікті зертханалық жұмысты орындаудан басқа да осы сабақты қазіргі заманға сай етіп өткізуге болатындығына көз жеткіздім, яғни сабаққа деген, тақырыпқа деген қызығушылықтары арта түсті. Сонымен қатар осы тақырып жоғары математика сабағында практикалық жұмыс ретінде есептер шығарумен бекітілген. Бұл пәнаралық байланыстың маңызы курсанттар өздігінен жаңа материалды меңгеруге ықпал етеді. Бұған қоса курсанттар практика жүзінде және зертханалық түрде есепті шығарып, екі пән бойынша бір әдіс-тәсілдің мүмкіндіктері мен ерекшеліктерін айқын көре алады. «Кластер» ағылшынның «cluster» - үйірі, илеуі, үйіндісі, тобыры деген мағынада. Бұл әдістің міндеттері, яғни кластерлердің көмегімен көлемі үлкен ақпараттарды (негізгі сөздерді, идеялар) жүйеленген түрде көрсетуге болады. Ал бұл курсанттардың тікелей өз беттерінше іздену қабілеттерін дамытады. Кластер элементтеріне жазулар жазу барысында олар жазуда сөз қысқарту техникасын қолдануды үйренеді. Негізгі проблема бойынша туындаған сұрақтарды қорытып шығаруға дағдыланады және осы сұрақтардың жауаптарын көптеген әдебиет көздерінің ішінен

жинақтап алуды үйренеді. Жауапты кластер бойынша дайындау үшін 10-15 минут уақыт беріледі. Дайын болған соң плакат тақтаға ілініп екі топ өз жауаптарын қорғайды. Қосымша сұрақтар туындаса Кластер элементтеріне енгізуге мүмкіндік беріледі. Жұмыс барысында курсанттар бір-бірімен ақпарат алмасып өз пікірлерін дәлелдей алуға, алған білімдерін жүйелей білуге үйренеді және бұған дейінгі білімдерін жайып салуға мүмкіндіктер туындады. Сабақты бекіту үшін курсанттар нұсқамен берілген жеке тапсырмаларды компьютерде практика жүзінде орындап көз жеткізуге мүмкіндік берілу қажет.

Ақпараттық технологияның мұғалім жұмысына ең тиімдісі – білімалушылардың білім олқылықтарына үнемі зерттеу жасап, түзету жұмыстарын жүргізуге пайдасы бар. Қазіргі заманның даму қарқыны мұғалімдерден шығармашылығын жаңаша, ғылыми-зерттеу бағытында құруды талап етеді. Сондықтан, ХХІ ғасырдың информатика ғасыры, яғни ақпараттандыру технологиясы дамыған заманда мемлекетіміздің болашағы – жас ұрпаққа заман талабына сай білім беріп, жан-жақты дамуына ықпал ету мұғалімнен шығармашылық ізденісті, үлкен сұранысты талап етеді [3, 74-80 б.].

Компьютер және ақпараттық технологиялар арқылы жасалып жатқан оқыту процесі оқушының жаңаша ойлау қабілетін қалыптастырып, оларды жүйелік байланыстар мен заңдылықтарды табуға итеріп, нәтижесінде – өздерінің кәсіби потенциалдарының қалыптасуына жол ашады.

Бүгінгі таңдағы ақпараттық қоғам аймағындағы оқушылардың, студенттердің және курсанттардың ойлау қабілетін қалыптастыратын және компьютерлік оқыту ісін дамытатын жалпы заңдылықтардан тарайтын педагогикалық технологиялардың тиімділігі жоғары деп есептейміз.

ӘДЕБИЕТТЕР ТІЗІМІ:

1. Мусина С. Оқыту технологияларын енгізу жолдары // Қазақстан мектебі. – № 2. – 25-27 бет.
2. Иманбаева А. Оқу-тәрбие үрдісін ақпараттандыру ділгірлігі. // Педагогика – Алматы, 2009. – № 2. – 13-15 бет.
3. Рудик Г.А. Ой еңбегі мәдениеті немесе оқудың 101 техникасы. – Қостанай, 2010. – 110 бет.

В данной статье рассматриваются возможности применения на занятиях информатики, высшей математики и физики различных методов и приемов. Показан метод проведения лабораторного практикума по информатике с использованием приема кластер в сравнении с традиционным методом решения задач.

In this article are considered possibilities of using different methods and techniques in classes of computer studying, higher mathematics and physics. Method of laboratory practice of computer science is shown with using a cluster method in comparing with traditional method of solving the problems.

УДК 81'366

В.У. Зейнина, Қазақстан Республикасы Ұлттық ұланы Әскери институты тілдік дайындық кафедрасының аға оқытушысы, педагогика ғылымдарының магистрі.

СӨЗДІК ҚОРДЫ БАЙЫТУҒА БАҒЫТТАЛҒАН ӘДІСТЕР

Мақалада қазақ тілі сабақтарында Әскери институты курсанттарының сөздік қорын байыту жолдары қарастырылады.

Тірек сөздер: сөздік қор, мемлекеттік мәртебе, тіл дамыту, сөздік жұмысы, мәтінмен жұмыс, шығармашылық жұмыс.

Тілдің негізгі өлшемі – сөздік қор. Ал сөздік қор дегеніміз – тілдің құрамының ең тұрақты, талай ғасырлар бойы өмір сүріп келе жатқан, жалпы күнделікті өмірде кеңінен қолданылатын халыққа ортақ сөздер жиынтығы.

Тілдің негізгі сөздік қоры – тілдің сөздік құрамының ең тұрақты бөлігі. Сөздік қор тілдегі сөздерді ғасырлар бойы сақтап отырып, тілдегі жаңа, туынды сөздер мен жаңа мағынаның жасалуына ұйытқы болады.

Біздің ана тіліміз, қасиетті қазақ тілі – өзінің мемлекеттік мәртебесін абыроймен атқарып, міндет жүгін қиналмай көтере алатын аса бай, оралымды да көркем тіл. Ресей ғалымдарының «Қазақтың жай сөзінің өзі өлең боп кұйылып жатады», «Түркі халықтарының ішіндегі ең суретшіл, бейнелі тіл – қазақ тілі» деп, тамсана таңырқағанын, бұл тілдің айтқыш та айшылықтығын, сұлу да сұңғылалығын есімізден шығармауға тиіспіз. [1]

Қазақ тілін оқытудағы басты міндеттердің бірі – қазақ тілінің байлығын, көркемділігі мен бейнелілігін жас ұрпаққа таныта отырып, сөзге тапқыр, сөздік қоры мол, тіл байлығы жетілген жеке тұлға тәрбиелеу.

Бала тілінің дамып қалыптасуы жоғарғы жүйке жүйесінің жетілуімен тығыз байланысты. Баланың айналасындағы дүниені танып, білудегі басты жәрдемшісі – тіл. Ал тілдің дамуы оның сана-сезімінің, ой-өрісінің, басқа да психологиялық үрдістің жетіле түсуіне негіз болады. Балалар жасының әр кезеңінде әр түрлі сөздер дамиды. Үш-жеті жасқа дейін – мың сөз, бастауыш сыныпты бітірген оқушылар сегіз-он бес мыңға дейін жаңа сөз үйренеді. Күніне орташа есеппен алғанда бес-сегіз жаңа сөз үйренеді, негізгі әдебиет жанрларымен танысады; өлең, әңгіме, мысал, мақал-мәтелдер, фразеологиялық сөз тіркестерін қолдану арқылы байланыстыра сөйлеуге үйренеді. [1]

Курсанттардың тілін дамыту мақсатын шешуде:

Біріншіден, курсанттардың меңгерген сөзі, сөз байлығы қаншалықты дәрежеде екендігін;

Екіншіден, оқушыда сөз байлығының, сөздік қорының аз болуының себебін, өзіндік ерекшелігін;

Үшіншіден, тілін байыту мен дамытуда тиімді әдіс-тәсілдерін алдын-ала анықтап белгілеу керек.

Психологтардың айтуынша, оқушылардың сөздік қорын байыту мақсатында жүргізілген сөздік жұмысының әдістемесіндегі басты талап –

сөзбен балалар санасындағы бейнені түрлі жолдармен үнемі ұштастырып отыру. Өйткені сөз бала санасындағы нақты елестің жеткілікті қорынсыз пайда болмайды.

Сөздердің мағынасын ашып түсіндіру тәсілдері алуан түрлі. Оның ішіндегі бастылары:

- Затты табиғи жағдайда бақылау немесе оны сыныпта көрсету, саяхат ұйымдастыру;

- Заттың өзін немесе суретін көрсету арқылы сөздердің мағынасын ашып түсіндіру;

- Синоним сөздер қолдану: «Қандай сөздермен ауыстыруға болар еді? Басқаша қалай айтар едік?» сияқты сұрақтар қою арқылы синоним табуға оқушылардың өздерін қатыстырып отыру;

- Сөзді кейде морфологиялық құрамына қарай талдау арқылы түсіндірген жөн. Мысалы: тетелестері сөзінің түбірін табу;

- Сөздерге анықтама беру арқылы түсіндіру: аэродром – ұшақ ұшып, қонатын алаң;

- Абстракциялық ұғымдарды түсіндіру үшін тұрмыстан мысалдар, фактілер келтіріп, әңгіме айту. Мысалы: батырлық, камқорлық, қайғы, адамгершілік т.с.с. [1]

- Жаңа сөздің мағынасын түсіндіруде техникалық құралдарды қолдану;

Сөздік қорды байытуда сөздерді үйретудегі ұстанымдары:

- Сөзді оқушылардың күнделікті өмірімен байланыстылығын ескеру;

- Үйретілген сөздердің жеңілділігі;

- Ұғымына сөз мағынасының сай келуі;

- Сөздерді оқылатын тақырыптарымен байланысты таңдап алу;

- Сөздердің мағыналық ерекшеліктерін ескеру.

Сөздік жұмысын жүргізуге төмендегідей талаптар қойылады: мазмұнды сөйлеу, жүйелі сөйлеу, мәнерлі сөйлеу және дәл сөйлеу.

Сөйлеу мәдениеті – тіл жұмсаудағы ізеттілік, сауаттылық қана емес, тілдік тәсілдерді, фонетикалық, орфографиялық, грамматикалық заңдылықтар мен нормаларды дұрыс қолдану.

Мазмұнды сөйлеу ойды айқын, сендіре, тыңдаушысына әсер ете, оны толқыта білу шеберлігі. Мұнда тиісті сөздер таңдау, фразалар құрастыру, жалпы әңгімедегі көңіл-күйді білдіре алушылық үлкен рөл атқарады.

Жүйелі сөйлеу оқушы ойының бір ретпен, жүйелі баяндау;

Мәнерлі сөйлеу барысында шығарманың идеялық, эмоциялық жағына баса көңіл бөлінуі қажет, өйткені нағыз көркем шығарма ғана балалардың ой-сезімін қозғайды, әсемдікке үйретеді. Мәнерлеп оқу тілге деген талғамды, сөзге деген сезімді тәрбиелейді.

Баланың сөйлеу тіліне дәлдік қажет. Мәтіндегі әрбір сөз дұрыс дыбыстауды қажет етеді. Онсыз сөз мағынасы да, әсері де болмақ емес. Дәл сөйлеуді жетілдіру үшін сөйлеу барысында айтылуы жағынан ұтымды сөздерді таңдай білу керек.

Тілді байытуды сөйлеумен байланысты іске асыруда төмендегідей қажеттіліктер туындайды:

- Сөйлемді дұрыс қолдану, құрастыру арқылы ойын жүйелі айта білуге дағдыландыру;

- Сөйлемдегі сөздерді белгілі бір ойдың төңірегінде құрастырып, дұрыс сөйлеуге жаттықтыру;

Сөздік жұмысының ең маңызды міндеті – оқушылардың ауызекі сөйлеуде қолданылатын сөздер қорын толықтыратын сөздікті белсенді ету;

Жаңа сөздерді оқушылардың есіне сақтаудың тәсілдері мен тілін дамыту үшін жүргізілетін жаттығулар:

- Тақтаға жазып, оны буынға бөлу;

- Сөз мағыналарын анықтауда ұғымның белгілерін санайтындай жаттығулар (жаттығу жұмыстары);

- Жаңа сөзді кірістіре сөйлем құрастырып, мағынасын ашу;

- Жаңадан үйренген сөздерге байланысты шығармашылық жұмыстар;

- Әңгіме, мазмұндама, шығарма жүргізу;

- Орфографиялық жаттығуларға жаңа сөздер енгізу;

- Сөздік жасату (түсіндірмелі, алфавиттік немесе тақырыптық сөздіктер, оқушы сөздігі).

Сөздік қорды мынадай жолдармен байытуға болады:

- Қоршаған ортаны байқату, аңғарту (табиғат пен адамдардың қоғамдық және өндірістік еңбегімен таныстыру, танымжорықтар ұйымдастыру)

- Арнаулы тілдік жаттығулар жүргізу;

- Сыныпта және сыныптан тыс (әңгіме мазмұнын талқылау және талдау) барысында.

Сабақ оқыту барысында өткізілетін ең күрделі жұмыс түрлерінің бірі – сабақта мәтінмен жұмысты ұтымды ұйымдастыру болып табылады. Мәтінмен жұмыс дегеніміз – сабақта өтілетін әр түрлі жұмыстардың жиынтығынан құралады. Олар:

•1. Дыбыстармен жұмыс;

•2. Сөздіктермен жұмыс;

•3. Сөздік қорларын жетілдіру;

•4. Тіл дамыту;

•5. Ережемен жұмыс;

•6. Белгілі тақырыптар бойынша тірек сөздерін табу;

•7. Ауызша сөйлей білуге дағдыландыру.

Мәтінді оқығаннан кейінгі жұмыстар:

1. Мәтін бойынша логикалық сұрақтар қойып, жауап алу;

2. Сөздік жұмыстар;

3. Фонетикалық жаттығулар;

4. Сөйлем құру;

5. Мәтінге жоспар құру;

6. Аударым;

7. Мәтінге ат қою;

8. Диалог, ситуация құру;

9. Мәтіннің мазмұнын жоспар бойынша айту.

Сөздік қорды дамытудағы курсанттармен жүргізілетін кейбір

тапсырмаларға тоқтала кетсем.

1-тапсырма. Мәтін мазмұны бойынша адамдардың кескіндерін суретке салыңыз.

1. Біздің мекемеге сұңғақ бойлы жігіт кірді. Шашы бұйра, көзі көк. Бетінде секпілі көп. Бізбен танысты.

2. Кеше үйге қонақ шақырдық. Қонақтардың біреуі менің әріптесім. Ол аққұба, шашы сарғыш, көзі көк жігіт.

3. – Сен «Қос есім» деген киноны көрдің бе?

- Қашан болды?

- Кинотеатрларда жүріп жатыр. Фильмде бір қыз болады. Бойы ұзын, 180 сантиметр, шашы бұйра, қалың, ұзын, қара көзді [1].

2-тапсырма. Тыңдаңыз. Дұрыс нұсқаны белгілеңіз.

Бірінші мәтін.

•Кеше Павлодарда жаңбыр жауды, бірақ күн жылы болды.

Екінші мәтін.

•Мен үйленгенмін. Әйелім Жансая отыз төрт жаста. Екі ұлым бар.

Үлкенім мектепке барады, кенжем балабақшаға барады.

Үшінші мәтін.

•Менің атым Бауыржан. Есімімді нағашы атам азан шақырып қойды.

Бауыржан Момышұлы құрметіне қойды. Маған есімім ұнайды.

Төртінші мәтін.

•Олар әдетте сағат тура жетіде оянады. Беті, қолын жуады. Сағат сегізден бес минут кеткенде автобуска отырады. Жұмыста тура тоғызда болады. Кешкі сағат бесте үйге келеді.

Мәтінде не туралы айтылды?

Бірінші мәтін.

•А. Павлодар тарихы туралы

•Ә. Кешегі жаңалық туралы

•Б. Ауа райы туралы

Екінші мәтін.

•А. Отбасы туралы

•Ә. Мектеп туралы

•Б. Балабақша туралы

Үшінші мәтін.

•А. Нағашылар туралы

•Ә. Бауыржан Момышұлы туралы

•Б. Есімнің қойылуы туралы

Төртінші мәтін.

•А. Уақыт туралы

•Ә. Жұмыс туралы

Б. Күн тәртібі туралы

3-тапсырма. Оқыңыз.

Қазақта өнегелі өмірі үлгі боларлық аналар көп. Ұлт анасындай болған Абайдың анасы – Ұлжан, Шоқанның Айғаным әжесі, батыр Бауыржан Момышұлының келіні – Зейнеп Ахметова сияқты қазақ әйелдері галереясын

тізбектеп шықсақ, қазақта небір дана аналарымыздың болғанын көреміз. Үлгі боларлық аналар, қазақ әйелдері бүгінде аз емес. Әрине, мен осы қазақтың ақылгөй аналарының қатарына өз анамды қосқым келеді. Өйткені менің анам қазақтың қызы, қазақтың қарындасы, қазақтың жары, қазақтың келіні, қазақтың анасы және қазақтың әжесі деген үлкен атты абыроймен, үлкен жауапкершілікпен алып келе жатқан аяулы жан.

Анам көп жылдар бойы ұстаздық қызмет етті, қазір құрметті демалыста. Еңбек еткен жылдарын, шәкірттерін еске алып отырады.

Менің анам биыл 70 жасқа толды. Наурыз айында үлкен мерейтойын ұл-қыздары, немерелері, туыстарының ортасында бәріміз бірге өткіздік. Анам бір қыз, үш ұлды тәрбиеледі. Әкем ерте қайтыс болғандықтан, біз анамыздың тәрбиесінде болдық. Анамның өнегелі өмірі барлық қазақ қызы мен келіндеріне үлгі болса екен деймін. [2]

1. Мәтіндегі негізгі ойды анықтаңыз.

- A) Аналар туралы
- B) Қазіргі кезде үлгілі аналар аз емес
- C) Біз анамыздың мерейтойын тойладық.
- D) Менің анам – «ана» деген атқа лайық жан.

2. Мәтінге нақтырақ тақырып таңдаңыз.

- A) Ер ана
- B) Ұстаз ана
- C) Анаға құрмет
- D) Үлгі боларлық аналар

3. Мәтіндегі басты тірек сөзді табыңыз.

- A) жұмыс, қазақ әйелі, туған ел
- B) мерейтой, жұмыс
- C) ана, ұстаз, тәрбие
- D) еңбек, достық, мерейтой

4. Мәтіннің бірінші азат жолына дәлірек тақырыпша таңдаңыз.

- A) Өнегелі өмір
- B) Ана мерекесі
- C) Аяулы аналар
- D) Ардақты ұстаз

5. Мәтін мазмұнын нақтылайтын қорытындыны таңдаңыз.

- A) Қазақ халқында үлгілі аналар көп.
- B) Әкем мен анам бір қыз, үш ұлды тәрбиеледі.
- C) Наурыз айында анамыздың мерейтойын тойладық.
- D) Менің анам – көп жылдар ұстаздық еңбек еткен, отбасы мен

көпшілікке сыйлы адам.

4-тапсырма. Мәтіннен тәуелдік жалғауының 3 жағындағы сөздерді табыңыз.

5-тапсырма. Берілген мәтіннің көмегімен өз анаңыз жайлы әңгіме құрастырыңыз.

6-тапсырма. Мына сөзжұмбақтан қазақ аналарының атын оқи аласыздар. Олар кімдер?

7-тапсырма. «Үлгі боларлық аналар, қазақ әйелдері бүгінде аз емес» тақырыбына әңгімелесу.

Халқымыздың тарихи асыл мұрасы – тілді болашақ ұрпаққа жеткізе, олардың сана-сезімін, дүние-танымын кеңейтіп, ой дәлелдігіне, сөз жүйелігіне, тіл тазалығына төселдіру – аса игі іс. Сондықтан да тіл дамыту жұмыстарын ұйымдастыру оқушылардың ойлау қабілеті мен сауаттылығын арттырудың бірден-бір тиімді жолы. Олай болса, тіл дамыту дегеніміздің өзі оқушылардың

сөз байлығын арттырып, әр сөзді орынды қолдану.

Курсанттарды шығармашылық жұмысқа баулып, олардың белсенділігін, қызығушылығын, сөздік қорын арттыра түсу үшін сабақта және сабақтан тыс уақытта дамытуда әр түрлі әдіс-тәсілдерді қолданамыз.

Сабақтан тыс уақытта курсанттардың шығармашылық қабілеттерін дамытудың жұмыс түрлері:

– Әр түрлі кештер өткізу.

1 курс курсанттарымен Абай Құнанбаевтың өмірі мен шығармашылығын насихаттау, Абай бойынша білім қорғау, шешен сөйлеу, мәнерлеп оқу мақсатында «Абай – дара, Абай – дана қазақта» әдеби-сазды кеші өткізілді. Курсанттар ақынның өлеңдерін жатқа оқыды, викториналық сұрақтарға жауап беріп, сахналық қойылым көрсетті. Кеш курсанттардың жүрек түкпіріне сәуле шашқандай әсер қалдырып, эстетикалық талғамының өркендей түсуіне ықпал жасады.

Елбасымыз Н. Ә. Назарбаев: «Мемлекетіміздің басты байлығы – халықтар достығы» деген болатын. Егеменді еліміздің төл мейрамы «Тілдер мерекесіне» орай жалпы білім беру пәндері кафедрасы курсанттармен қазіргі өмір талабы – үш тілді меңгерту, «өзге тілдің бәрін біл, өз тіліңді құрметте» мақсатында «Тіл – тірегім» интеллектуалды ойынын өткізді. Ойын мынадай кезеңдерден тұрды:

1-кезең. Екі команда қазақ, орыс, ағылшын тілдерінде өз топтарының атымен, ұранымен таныстырады.

2-кезең. «Бәйге». Берілген сұрақтарға тез, дұрыс жауап беру.

3-кезең. Үш тілде тіл туралы мақал-мәтелдер айтып беру.

4-кезеңнің шарты берілген сөздерден бірнеше сөз құрастыру.

5-кезең. Берілген тақырыптар бойынша әңгімелеңіз:

«Астана – бас қала» (қазақ тілінде)

«Kazakhstan is my Motherland» (ағылшын тілінде)

«Язык – богатство народа» (орыс тілінде)

Пәнаралық байланысқа құрылған, жан-жақтылыққа баулу мақсатында өткізілген «21 ғасырдың көшбасшысы» ойынына қатысу арқылы курсанттардың ой-өрісі кеңейеді, сөздік қоры молаяды.

– Әр түрлі тақырыптарда сайыс, пікірталастар өткізіп, мәдени орындарға барып, алған әсерлері бойынша шығарма жаздыру.

1 курс курсанттарымен Абылай хан мұражай кешеніне, облыстық өлкетану мұражайына, Қазақстан Республикасы ІІМ ІӘ Әскери институты мұражайына саяхат жасадық, С. Мұқанов атындағы қазақ сазды драма театрына спектакльдерге апарамыз.

Әскери институтымызда курсанттардың әскери ғылыми қоғамы жұмыс жасайды. Курсанттар ғылыми реферат жазып, білімдерін ұштайды, сөздік қорларын дамытады, әдеби тіл нормасын сақтап сөйлеуге бейімделеді. Өзімнің жетекшілігіммен 1 курс курсанттары Жолшы Ержан мен Жамбылов Дамир «Қожаберген шығармаларындағы ел қорғау тақырыбы» рефератын жазып, М. Қозыбаев атындағы СҚМУ-нің Қазақстан халқы Ассамблеясы кафедрасы 2017 жылдың қараша айында өткізген байқауына қатысып, жүлделі 2-орынға ие болды.

Тәуелсіз Отанын шексіз сүюге баулу, ынтымақ, бірлігі жараса шалқыған елдің, көптеген ұлт пен ұлыстарға алтын бесік болған мемлекетінің ұланы екендігін мақтанышпен сезіне білуге тәрбиелеу; тәуелсіздікті аңсаған ата-баба аманатына адал болуға, ерлігінен үлгі алуға, бабалар рухын асқақтата дәріптей білуге үйретіп, ұлтжандылық, отаншылдық сезімдерін оятып, ұлтының салт-дәстүрін, тілін сүйе білуге баулу мақсатында кафедрамызда тәуелсіздік күніне арналған ««Асқақтатқан ұлттарын, ұлыстарын, Тәуелсіздік – береке, ырыс, бағым!» атты сазды-әдеби кеш өткізілген болатын. Кешке қазақ, орыс, ағылшын тілдері оқытушылары, Әскери-ғылыми қоғамы курсанттары, қырғызстандық және тәжікстандық курсанттар қатысты. Осындай сыныптан тыс жұмыстарға «тілді тану – елді тану» мақсатымен шетелдік курсанттарды да қатыстыруға тырысамыз.

Осындай жұмыстарды үнемі жүргізу курсанттарды шығармашылыққа баулуға, олардың бойындағы талант көзін ашып, тілін байытуға, қиялын ұштауға, өз бетінше ізденуге зор әсерін тигізеді.

Сөзімнің соңын «қыран түлегіне қайрылмас қанат сыйлайды, ұстаз түлегіне алға бастырап талап сыйлайды» деген нақыл сөзбен аяқтай отырып, шәкірттерімізді алға жетелеп, әр істе оларды талаптандырып, одан арғы қызметтеріне бағыт-бағдар сілтеп, Қазақстанның қарқындап өсуіне қызмет ететін, өркендеуін өрістететін мамандарды, алған білім мен тәрбиелік қазынасын туған еліне, адамзат игілігіне жұмсай алатын, саналы азаматты тәрбиелеуге үлесімізді қосуға шақырамын.

ПАЙДАЛАНЫЛҒАН ӘДЕБИЕТТЕР:

1. Қадашева К. Қазақ тілін оқыту әдістемесі. – А: Мұрагер, 2005.
2. Қазақ тілі. Орта деңгей, В 1. Астана, 2017.

В статье рассматриваются способы обогащения словарного запаса курсантов Военного института на занятиях казахского языка.

In the article the ways of enriching the vocabulary of the cadets of the Military Institute of the National Guard of the Republic of Kazakhstan are considered.

УДК 796.011

Б.А. Досжанов, преподаватель кафедры физической подготовки и спорта Военного института Национальной гвардии Республики Казахстан, полковник запаса.

Д.Ю. Зернов, доцент кафедры спортивные дисциплины и военное воспитание Северо-Казахстанского государственного университета им. М. Козыбаева, кандидат педагогических наук, г. Петропавловск.

МЕТОДИКА СОВЕРШЕНСТВОВАНИЯ ПОКАЗАТЕЛЕЙ ФИЗИЧЕСКОГО РАЗВИТИЯ ВОЕННОСЛУЖАЩИХ В ПРОЦЕССЕ ФИЗИЧЕСКОЙ ПОДГОТОВКИ

В данной статье раскрывается методика воздействия и совершенствования физического развития военнослужащих в процессе физической подготовки. В доступной форме показаны закономерности протекания физиологических процессов внутри организма человека и их влияние на изменение физических качеств под действием физических нагрузок с целью осознанного выбора командирами подразделений (руководителями занятий) средств физической подготовки для повышения уровня физической подготовленности военнослужащих.

Ключевые слова: физические качества, выносливость, костно-мышечная система, костно-связочный аппарат, костно-мозговая полость, гипертрофия мышечной ткани, суперкомпенсация, брюшной пресс, повторный метод, метод до отказа, антропометрические изменения.

Изменение морфологических признаков военнослужащих под влиянием физических упражнений является отражением основной биологической закономерности – взаимосвязи формы и функции, взаимообусловленности морфологических и функциональных особенностей организма [1]. Невозможно развивать физические и специальные качества, формировать двигательные навыки, не добиваясь положительных изменений в организме на клеточном, тканевом, органном и системном уровнях. Мы развиваем не выносливость человека, а те соответствующие его органы и системы, которые и обеспечивают возможность проявления этого качества.

Вместе с тем, развитие различных антропометрических показателей военнослужащих в процессе их физического совершенствования является и самоцелью. Это предусмотрено одной из задач физической подготовки.

Укрепление костно-мышечной системы и улучшение пропорций тела. Методически грамотное выполнение физических упражнений и рациональное использование других средств физической подготовки в значительной мере способствуют укреплению костно-связочного аппарата и мышц военнослужащих, а также улучшению пропорциональности их тела.

Интенсивные физические упражнения целенаправленно влияют на цикл самообновления костных клеток и позволяют поддерживать этот процесс на

определённом уровне, создавая тем самым оптимальные условия для синтеза и преобразования внутриклеточных структур костной ткани.

При систематическом физическом совершенствовании военнослужащих в их костной системе происходит ряд положительных изменений: наблюдается увеличение прочности костей, их упругости и плотности, меняется форма костей; в местах прикрепления сухожилий мышц образуются гребни, бугры, шероховатости, тесно связанные с развитием мышц; утолщается надкостница; увеличиваются компактное и губчатое вещества; несколько уменьшается костно-мозговая полость [2]. Для укрепления костной системы человека наиболее эффективны динамические упражнения, связанные с большими физическими нагрузками (упражнения с тяжестями, прыжки в длину и высоту, многоскоки и др.). Существенная структурная перестройка костей и связок возможна лишь через 1 – 1,5 года систематических занятий физической подготовкой и спортом.

В результате выполнения физических упражнений, в особенности силовых, происходит существенное увеличение объёма (гипертрофия) мышечной ткани, соответственно изменяется и телесный облик человека. Это связано с тем, что в ходе интенсивной мышечной деятельности силового (а в ряде случаев и скоростно-силового) характера наблюдается снижение количественного состава белков работающих мышц. В период же отдыха осуществляется восстановление и сверхвосстановление (суперкомпенсация) содержания белков, что, в конечном счёте, и приводит к росту мышечной массы [3].

Силовые упражнения, применяемые с целью увеличения массы, должны, во-первых, вызывать достаточно большое, но не предельное мышечное напряжение; во-вторых, быть настолько кратковременными, чтобы энергетическое обеспечение осуществлялось за счёт анаэробных механизмов, и в то же время настолько продолжительными, чтобы обменные процессы активизировались в достаточной степени. Наиболее существенное увеличение объёма мышц происходит при использовании повторного метода тренировки. Избирательно воздействуя на различные группы мышц и изменяя их рельеф, можно существенно улучшить пропорциональность тела и его частей, устранить выраженные недостатки во внешнем облике военнослужащих.

Под пропорциями человеческого тела понимаются соотношения его размеров (продольных, поперечных, переднезадних) и окружностей, а также соразмерность отдельных его частей. Важную роль для соблюдения нормальных пропорций тела военнослужащего имеет величина его собственного веса, соотношение её с мышечной массой, размерами скелета и толщиной жировой прослойки. Возникновение избыточного веса, т.е. массы тела, превышающей допустимые значения, не только ухудшает телесные характеристики, но и довольно отрицательно сказывается на физической работоспособности военнослужащих.

Избыточный вес чаще всего возникает из-за несоответствия между питанием человека и его энергетическими затратами. Он обусловлен постепенным накапливанием жировой ткани в подкожной области. Для того

чтобы нормировать массу тела, необходимо использовать длительные упражнения умеренной интенсивности – ходьбу, бег на длинные дистанции, марш-броски и марши на лыжах, лыжные гонки, греблю, плавание, применяя при этом равномерный или переменный методы тренировки. Под влиянием таких упражнений углеводные запасы в организме постепенно исчерпываются, и организм начинает использовать жиры.

Наряду с упражнениями аэробного характера можно использовать и интенсивные локальные упражнения для отдельных групп мышц (прежде всего, для брюшного пресса). Многократное их выполнение (особенно методом «до отказа»), вызывая интенсивное потоотделение и другие реакции организма, также в определенной степени способствует профилактике избыточного веса. Однако энергозапрос в ходе таких упражнений относительно невелик и существенного снижения веса не происходит. Стремясь к нормализации массы тела, надо возможно шире использовать естественные факторы природы, оказывающие стимулирующее влияние на обменные, в частности, окислительные процессы в организме [4].

Похудение не надо форсировать. Снижение избыточного веса за месяц не должно превышать 3-4 кг. Очень вредно сгонять вес путем кратковременных интенсивных тренировок, особенно если военнослужащие не занимаются систематически физическими упражнениями.

Совершенствование осанки. В осанке находят свое отражение многие антропометрические особенности военнослужащих. Осанка – это комплекс качеств и навыков, обеспечивающих выгодную для жизнедеятельности человека общую позу и положение его тела в пространстве. Внешне она выражается в привычной для каждого человека манере сохранять вертикальное положение тела. Рациональная осанка характеризуется такой позой, которая способствует сохранению статического или динамического равновесия и создает наиболее благоприятные условия для функционирования организма и различной деятельности. Специфическое требование к осанке военнослужащих – это их молодцеватость и подтянутость. Основными антропометрическими проявлениями осанки являются взаимное расположение частей тела (головы, туловища и ног) в сагиттальной плоскости и профиль позвоночника (величины изгибов в шейном, грудном и поясничном отделах) [5].

Та или иная осанка определяется строением скелета, особенностями связочного аппарата, силами эластического сопротивления тканей, соединяющих кости скелета, активными мышечными силами, способностью ощущать и фиксировать положение звеньев тела в пространстве, эффективностью протекания необходимых тонических установочных рефлексов.

Совершенствование осанки военнослужащих в процессе занятий физическими упражнениями, прежде всего, заключается в формировании и последующем закреплении навыка рациональной «основной стойки». Эта задача решается, как правило, в единстве с освоением различных двигательных навыков и развитием физическим качеств. Главным в ней является создание у военнослужащих достаточно ясного представления о наилучшей осанке и

многократного практического «прочувствования» её в ходе занятий по физической подготовке. Наряду со словесными указаниями и несколько раз повторяемым соблюдением рациональной позы, принудительно заданной с помощью различных ограничителей и ориентиров, можно добиться эффективной строевой стойки.

Учитывая, что общее распределение тонуса мышц, обеспечивающих сохранение позы, существенно зависит от шейно-тонических установочных рефлексов, важно при выполнении всех физических упражнений особое внимание обращать на правильное положение головы в вертикальной стойке (височная линия практически параллельна горизонтали, шея выпрямлена, но не слишком напряжена, плечи развёрнуты и т.д.).

Весьма эффективны для формирования и закрепления рациональной осанки строевые приёмы, вольные и общеразвивающие упражнения, упражнения в равновесии, значительная часть из которых специально предназначена для этого. Немаловажную роль в данном отношении играют принятые в системе физического совершенствования военнослужащих правила соблюдения исходных и заключительных положений при выполнении ряда гимнастических упражнений, а также оптимальное варьирование нагрузок и чередование их с отдыхом [6].

Развитие гибкости. Гибкость имеет важное значение для проявления и совершенствования всех двигательных качеств военнослужащих. Гибкость – это способность человека выполнять движения с большой амплитудой. В гибкости проявляется целый ряд морфофункциональных свойств опорно-двигательного аппарата, определяющих степень подвижности его звеньев. Различают активную гибкость (проявляемую за счёт собственных мышечных усилий) и пассивную (проявляемую путём приложения к движущейся части тела человека внешних сил – силы тяжести, усилий партнёра и т.д.). Гибкость в основном зависит от особенностей строения суставов, эластичности мышц и связок. Наибольшее значение для военнослужащих имеет подвижность позвоночника, тазобедренных и плечевых суставов.

Для развития гибкости используются упражнения с увеличенной амплитудой движения (упражнения на растягивание). Они делятся на активные и пассивные: в активных – увеличение подвижности в каком-либо суставе достигается за счёт сокращения мышц, проходящих через этот сустав; в пассивных – используются внешние силы [7].

Активные упражнения могут быть однофазными и пружинистыми (например, сдвоенные и строенные наклоны), маховыми и фиксированными, с отягощениями и без них, а также статическими, при выполнении которых сохраняется неподвижное положение тела или его частей в условиях максимальной амплитуды.

Мышцы человека сравнительно малорастяжимы. Если пытаться увеличить их длину в одном движении (к примеру, сделав максимальный наклон вперёд), то эффект будет очень незначителен. Однако от повторения к повторению воздействие упражнения возрастает и если сделать несколько десятков наклонов, то увеличение амплитуды становится вполне заметным.

Поэтому упражнения на растягивание выполняются сериями по несколько повторений в каждой, т.е. с преимущественным использованием повторного или интервального методов тренировки.

Выполняя упражнения на растягивание, амплитуду движений нужно увеличивать постепенно. Темп движений с небольшой амплитудой (махов ногами, рывков руками и т.д.) должен составлять примерно 60 раз в мин., других движений (например, наклонов туловища) – 40 - 45 раз в мин. После упражнений на растягивание целесообразно проделать несколько действий на расслабление мышц.

В каждом занятии упражнения на растягивание следует выполнять до появления легкой болезненности, что является сигналом к прекращению работы. Они дают наибольший эффект, если их выполнять ежедневно или даже два раза в день. К началу выполнения упражнений на гибкость необходимо хорошо разогреться – до появления пота. Достигнутое за счёт этих упражнений увеличение подвижности в суставах (так называемый разминочный эффект) держится относительно недолго: при комнатной температуре – около 10 мин. Увеличить это время можно, уменьшив отдачу тепла (надев тренировочный костюм) [8]. Активные упражнения в целом более эффективны, чем пассивные.

Гибкость следует развивать лишь до такой степени, которая обеспечивает беспрепятственное выполнение необходимых движений и действий. При этом диапазон гибкости должен несколько превосходить ту максимальную амплитуду, с которой выполняется движение (создание запаса гибкости). Гипертрофированное же развитие гибкости у военнослужащих не оправдано, ибо оно нарушает гармонию телесного развития и вступает в противоречие с задачами военно-профессиональной деятельности.

Таким образом, комплексное применение различных методов развития военнослужащих в процессе физической подготовки обеспечивает совершенствование физических и специальных качеств, улучшение функционального состояния их организма и прогрессивное изменение антропометрических показателей.

СПИСОК ИСПОЛЬЗОВАННЫХ ИСТОЧНИКОВ:

1. Теория и методика физического воспитания, под ред. Матвеева Л.П. – М., 1976. – 115 с.
2. Полянский В.П. Теоретико-методические основы совершенствования прикладной физической культуры (ее содержания и форм) в современном обществе: автореф. докт. пед. наук: 13.00.04. – М., 1999. – 216 с.
3. Ильинич В.И. Профессионально-прикладная физическая подготовка студентов ВУЗов. – М.: Высшая школа, 1987. – 270 с.
4. Наставление по физической подготовке и спорту в Национальной гвардии Республики Казахстан (НФПиС-2016). – 71 с.
5. Сологуб, Е.Б. Физиологические основы массовых форм физической культуры. Методическое указание. – Л., 1986. – 561 с.

Бұл мақалада дене шынықтыру дайындығы кезіндегі жауынгерлердің

дене даярлығының дамуының әдістемелі нәтижелері көрсетілген. Қолайлы формада заңдылықпен ағу, физиологиялық жүріс, адамның ішкі ағзаның ішінде және олардың дене күш қасиетінің өзгерісіне, дене жүктелісіне әсер ету, саналы таңдау, бөлімше командирінің (сабақ жетекшісінің) дене дайындығының құралы жауынгерлердің дене шынықтыру дайындығының деңгейін жоғарылату мақсатында.

In the article the methods of influence and improvement of servicemen's physical development in the process of physical education are disclosed. The regularities of proceeding the physiological processes inside the human organism and their influence on the changes of physical qualities under the action of physical burdens with the aim of deliberate choice by the elements commanders (classes leaders) the means of physical training for improvement the level of physical training of servicemen are shown in the understandable form.

Уважаемые авторы!

Редакционная коллегия научно-образовательного журнала «**Қазақстан Республикасы Ұлттық ұланы Әскери институтының ХАБАРШЫСЫ**» – «**ВЕСТНИК Военного института Национальной гвардии Республики Казахстан**» просит Вас внимательно отнестись к соблюдению правил оформления научных статей, с целью обеспечения соответствия требованиям международных баз цитирования, вступление в которые является приоритетной задачей журнала.

Журнал зарегистрирован в Комитете связи, информатизации и информации Министерства по инвестициям и развитию Республики Казахстан, свидетельство № 14996-Ж от 12 декабря 2014 г.

Периодичность выпуска – 4 раза в год (один раз в квартал).

Рубрики журнала:

1. Теория национальной безопасности.
2. История. Тактика и оперативное искусство.
3. Техника и вооружение. Войсковой тыл.
4. Теория и методика образования и воспитания.

ТРЕБОВАНИЯ К НАУЧНОЙ СТАТЬЕ

1. Статьи публикуются на казахском, русском или английском языках объемом не более 7 страниц. Тема статьи должна соответствовать одной из рубрик журнала. Процент авторского текста (проверка антиплагиат-системы) не менее 75 %. Статья представляется в редакционную коллегию в электронном и распечатанном виде в одном экземпляре.

К научной статье прилагаются:

- выписка из протокола заседания кафедры о рекомендации научной статьи к публикации
- рецензии двух ученых и специалистов по тематике статьи (кроме кандидатов и докторов наук, докторов Phd.)
- экспертное заключение о публикации статьи в открытой печати.

2. Оформление статьи должно соответствовать следующим требованиям: формат текста – MSWord (*.doc; *.docx); формат страницы – А4 (210*297 мм); поля – 2 см со всех сторон; шрифт: размер (кегель) – 14; тип – TimesNewRoman; отступ первой строки абзаца – 1,25 см; выравнивание текста по ширине, межстрочный интервал – 1. На первой странице в левом верхнем углу располагается УДК. После индекса УДК – сведения об авторах: фамилия, имя, отчество всех авторов, полное название организации – места работы, ученая степень, ученое звание; адрес электронной почты автора. Заголовок статьи располагается по центру прописными буквами. После заголовка – аннотация и ключевые слова. После аннотации и ключевых слов – текст статьи; после текста статьи – список литературы (его наличие обязательно), на которые в статье даются ссылки в квадратных скобках, оформленный в соответствии с ГОСТ 7.1-2003. После списка литературы резюме на английском и русском (или казахском) языках.

3. Название и номера рисунков и таблиц оформляются в соответствии с

требованиями ГОСТ 7.1-2003.

Статьи высылать по электронному адресу VNO.PVVU@mail.ru или по адресу: 150009, г. Петропавловск, ул. Ж. Кизатова, б. Военный институт Национальной гвардии Республики Казахстан Военно-научный отдел.

ОБРАЗЕЦ СТАТЬИ

УДК 37.035.7

А.А. Иванов, профессор кафедры педагогики Орского государственного педагогического университета, доктор педагогических наук, профессор.

СООТНОШЕНИЕ ЛИЧНОСТНО-ОРИЕНТИРОВАННОГО И СОЦИАЛЬНО-ОРИЕНТИРОВАННОГО В ВОЕННО- ПРОФЕССИОНАЛЬНОМ ВОСПИТАНИИ КУРСАНТОВ

В представленной статье рассматривается необходимость соблюдения баланса между личностно-ориентированным и социально-ориентированным образованием как единственного условия, обеспечивающего глубокое усвоение образовательных ценностей курсантами военных вузов.

Ключевые слова: личностно-ориентированное образование, социально-ориентированное образование, курсант военного вуза, личностные ценности, социальные ценности, военно-профессиональное воспитание.

В последнее время в педагогической науке все чаще ставится вопрос об эффективности уклона в сторону личностно-ориентированного образования в ущерб его социальности. Однако, по мнению некоторых современных авторов педагогических исследований (Д.М. Воронов, А.М. Саганаев, Б.Т. Тухватуллин, и др.), необходим баланс между личностно-ориентированным и социально-ориентированным образованием, поскольку только он обеспечивает глубокое усвоение образовательных ценностей будущими офицерами. Наличие такого баланса, по нашему мнению, отражает социокультурные вызовы современной военно-профессиональной школе и выводит на понимание личностной и социальной сущности современного образования как образования в особой культурно-образовательной среде, соединяющей в себе личностные ценности учения и социальные ценности обучаемых.

В работах многих авторов современных педагогических исследований [1, с. 14], [3, с. 16], [6, с. 15] и др. отмечается, что основой личностной и общественной направленности человека являются его ценностные ориентации.

СПИСОК ЛИТЕРАТУРЫ

1. Абакумова, Н. Н. Компетентностный подход в образовании: организация и диагностика [Текст] / Н. Н. Абакумова, И. Ю. Малкова. – Томск: Томский государственный университет, 2007. – 368 с.
2. Ахметгареев, Р. А. Интегративные военно-профессиональные задачи в системе подготовки курсантов высших военных учебных заведений: дис. ...

канд. пед. наук: 13.00.08 / Ахметгареев Ринат Ахатович. – Казань, 2000. – 180 с.

3. Баяхметов, С. У. Модель формирования профессионально-личностного саморазвития курсантов в военном вузе / С. У. Баяхметов // Сибирский педагогический журнал. – Новосибирск. – 2016. – № 2. – С. 64-69.

4. Профессиональное обучение [Текст]: учеб. пособ. / под ред.: В. Д. Симоненко, М. В. Ретивых. – Брянск: изд-во БГУ, 2003; То же [Электронный ресурс]. – Режим доступа: <http://www.pedlib.ru/>

Осы мақалада әскери оқу орындарының курсанттарының білім құндылықтарын терең меңгерулерін қамтамасыз ететін жалғыз шарты болып саналатын жеке-бағдарланған және әлеуметтік-бағдарланған білім берудің арасындағы теңгерімді сақтау қажеттігі қарастырылады.

This article examines the need to balance the personality-oriented and socially-oriented education as the only condition that ensures the profound assimilation of educational values by cadets of military higher educational institutions.

Басуға 27.09.2018 ж. қол қойылды. Форматы 60x84/8.
Офсет басылымы. Офсет қағазы. 7.4 есепті баспа табағы.
Таралымы 500 дана.

Баспахананың мекен-жайы: 150009, Петропавл қ., Ж. Кизатов к., 6,
Қазақстан Республикасы Ұлттық ұланы Әскери институты.
Әскери-ғылыми бөлімі.

Подписано в печать 27.09.2018 г. Формат 60x84/8
Печать офсетная. Бумага офсетная. Уч.-изд. л. 7.4 п.л.
Тираж 500 экз.

Адрес типографии: 150009, г. Петропавловск, ул. Ж. Кизатова, 6,
Военный институт Национальной гвардии Республики Казахстан.
Военно-научный отдел.