





ҒЫЛЫМИ ЖӘНЕ БІЛІМ БЕРУ ЖУРНАЛЫ  
**«ҚАЗАҚСТАН РЕСПУБЛИКАСЫ ІІМ ІӘ ӘСКЕРИ ИНСТИТУТЫНЫҢ  
 ХАБАРШЫСЫ»**

—  
**«ВЕСТНИК  
 ВОЕННОГО ИНСТИТУТА ВВ МВД РЕСПУБЛИКИ КАЗАХСТАН»**  
 НАУЧНО-ОБРАЗОВАТЕЛЬНЫЙ ЖУРНАЛ

№2, қазан 2011 ж.

№2, октябрь 2011 г.

Журнал 2011 жылдан шыға бастады	Журнал издается с 2011 года
Қазақстан Республикасы ІІМ ІӘ Әскери институтының басылымы	Издание Военного института ВВ МВД Республики Казахстан
Бас редакторы әскери ғылымдарының докторы, профессор, полковник Ж.Х. Ахметов	Главный редактор доктор военных наук, профессор, полковник Ахметов Ж.Х.
Ғылыми және білім беру журналы <b>«Қазақстан Республикасы ІІМ ІӘ Әскери институтының ХАБАРШЫСЫ» – «ВЕСТНИК Военного института ВВ МВД Республики Казахстан»</b> Қазақстан Республикасы Байланыс және ақпарат министрлігінде тіркелген, 28 сәур 2011 ж. № 11629-Ж куәлігі.	Научно-образовательный журнал <b>«Қазақстан Республикасы ІІМ ІӘ Әскери институтының ХАБАРШЫСЫ» – «ВЕСТНИК Военного института ВВ МВД Республики Казахстан»</b> зарегистрирован в Министерстве связи и информации Республики Казахстан, свидетельство № 11629-Ж от 28 апреля 2011 г.
Редакцияның мекен жайы мен телефоны: 150009, Петропавл қаласы, Юбилейная көшесі, 6. Қазақстан Республикасы ІІМ ІӘ Әскери институты. Әскери-ғылыми бөлімі.	Адрес и телефон редакции: 150009, г. Петропавловск, ул. Юбилейная, 6, Военный институт ВВ МВД Республики Казахстан. Военно-научный отдел.
Телефон: 8 (7152) 31-90-91, Тел./факс: (8 7152) 32-22-97; E-mail: <a href="mailto:VNO.PVVU@mail.ru">VNO.PVVU@mail.ru</a> Журнал жылына 4 рет шығарылады	Телефон: (8 7152) 31-90-91; Тел./факс: (8 7152) 32-22-97; E-mail: <a href="mailto:VNO.PVVU@mail.ru">VNO.PVVU@mail.ru</a> Журнал выходит 4 раза в год

<p><b>Бас редактор</b>  <b>Ж.Х. Ахметов</b>, Қазақстан Республикасы ІІМ ІӘ Әскери институтының бастығы, әскери ғылымдарының докторы, профессор, полковник.</p> <p><b>Бас редактордың орынбасары</b>  <b>Қ.Е. Әлиев</b>, Әскери институты бастығының оқу және ғылыми жұмыс жөніндегі орынбасары, полковник.</p> <p><b>Жауапты редактор</b>  <b>С.Қ. Сүлейменова</b>, әскери-ғылыми бөлімінің аға ғылыми қызметшісі, философия ғылымдарының кандидаты.</p> <p><b>Редакциялық алқа:</b>  <b>О.Л. Сафонов</b>, тарих ғылымдарының кандидаты, полковник.  <b>М.Е. Батыров</b>, педагогика ғылымдарының кандидаты, полковник  <b>В.П. Нилов</b>, техника ғылымдарының кандидаты, профессор.  <b>Г.К. Щеголев</b>, техника ғылымдарының кандидаты.</p> <p><b>Компьютерге терген</b>  <b>Г.О. Ыбыраева.</b></p> <p><b>Техникалық редактор</b>  <b>Қ.Е. Қоспанова.</b></p> <p><b>Главный редактор</b>  <b>Ахметов Ж.Х.</b>, начальник Военного института ВВ МВД Республики Казах доктор военных наук, профессор, полковник.</p> <p><b>Заместитель главного редактора</b>  <b>Алиев К.Е.</b>, заместитель начальника института по учебной и научной работ полковник.</p> <p><b>Ответственный секретарь</b>  <b>Сүлейменова С.К.</b>, старший научный сотрудник военно-научного отдела, кандидат философских наук.</p> <p><b>Редакционная коллегия:</b>  <b>Сафонов О.Л.</b>, кандидат исторических наук, полковник.  <b>Батыров М.Е.</b>, кандидат педагогических наук, полковник.  <b>Нилов В.П.</b>, кандидат технических наук, профессор.  <b>Щеголев Г.К.</b>, кандидат технических наук.</p> <p><b>Компьютерная верстка</b>  <b>Ибраева Г.О.</b></p> <p><b>Технический редактор</b>  <b>Коспанова К.Е.</b></p>	<p><b>М А З М У Н Ы</b></p> <p><b>Жаксылыков Р.Ф.</b> Некоторые направления в профессиональной подготовке офицеров высшей квалификации.....5</p> <p><b>ТЕОРИЯ НАЦИОНАЛЬНОЙ БЕЗОПАСНОСТИ</b></p> <p><b>Ахметов Ж.Х.</b> Войны и военные конфликты: общее и отличительное.....11</p> <p><b>Әлиев Қ.Е.</b> Ұлттық қауіпсіздік жүйесіндеішкі әскерлерінің орны.....3</p> <p><b>Сүлейменова С.К.</b> Ислам и религиозный экстремизм в современном мире.....26</p> <p><b>ТАКТИКА И ОПЕРАТИВНОЕ ИСКУССТВО</b></p> <p><b>Ахметов Ж.Х., Баубериков Г.Ж.</b> Методика организации поэтапного психологического обеспечения в специальной операции по разоружению (ликвидации) незаконных вооруженных формирований .....35</p> <p><b>Сафонов О.Л.</b> Становление и развитие государственных сословно-представительных учреждений (в XV – первой половине XVII в.).....44</p> <p><b>ТЕХНИКА И ВООРУЖЕНИЕ. ВОЙСКОВОЙ ТЫЛ.</b></p> <p><b>Щеголев Г.К., Батыров М.Е.</b> Триботехническое исследование червячных передач.....53</p> <p><b>Нилов В.П., Капбасов Б.Х., Тусупжанов Е.Ж., Нилов А.В.</b> Устройство для обнаружения подсоса воздуха в систему питания дизельного двигателя бронетранспортёра БТР-80 .....59</p> <p><b>ТЕОРИЯ И МЕТОДИКА ОБРАЗОВАНИЯ И ВОСПИТАНИЯ</b></p> <p><b>Скибицкий Э.Г., Ахметова Э.Ж.</b> Методика и содержание опытно-экспериментальной работы по педагогической подготовке преподавателей военных учебных заведений.....65</p> <p><b>Скибицкий Э.Г., Ахметова Э.Ж.</b> К вопросу педагогической подготовки преподавателей в системе военного образования.....71</p> <p><b>Толенгутов К.Ф.</b> Некоторые тенденции в развитии системы военного образования.....78</p> <p><b>Алиев К.Е., Мурзалинова А.Ж., Ахметов С.Т.</b> Учет и оценка научной работы преподавателя военного вуза.....84</p> <p><b>Корнилов А.А.</b> О некоторых вопросах внедрения кредитной технологии обучения в систему военного образования Внутренних войск.....92</p> <p><b>Молдашева А.Б.</b> Нравственное воспитание осужденных как одно из важных направлений процесса их подготовки к освобождению.....97</p> <p><b>Кожаметов Б.Т.</b> Роль и значение учебной дисциплины «военная педагогика» в формировании профессиональных качеств будущих офицеров.....102</p> <p><b>Ельжанов Д.Ш.</b> Методологические основы воспитания как система педагогического формирования личности.....108</p> <p><b>Юдин А.Н.</b> Значение принципов обучения в учебно-воспитательном процессе.....113</p> <p><b>Орлов А.А.</b> Некоторые аспекты применения современных технических средств обучения при подготовке студентов специальности 5В010400 «Начальная военная подготовка».....119</p> <p><b>Капажанова А.К.</b> Педагогическое творчество как условие формирования познавательного интереса у курсантов к иностранному языку в условиях перехода на кредитную технологию обучения.....123</p> <p><b>Досжанов Б.А.</b> Роль и место офицерского и преподавательского состава в обучении и воспитании курсантов по физической подготовке.....128</p>
---	--

**Жаксылыков Руслан Фатихович**  
кандидат педагогических наук,  
Командующий Внутренними войсками  
МВД Республики Казахстан, генерал-майор.

## **НЕКОТОРЫЕ НАПРАВЛЕНИЯ В ПРОФЕССИОНАЛЬНОЙ ПОДГОТОВКЕ ОФИЦЕРОВ ВЫСШЕЙ КВАЛИФИКАЦИИ**

Подготовка специалистов в области управления, обеспечения национальной безопасности и обороны страны, а также в сфере педагогики высшей школы – профессионалов высшей категории, способных принимать решения в любых условиях обстановки и уверенно выполнять свои служебные обязанности в зависимости от профессиональной направленности обучения, обеспечивается рядом факторов. В их числе по эффективности воздействия приоритетная роль принадлежит офицерам Внутренних войск военных вузов. Офицер главная фигура в образовательном процессе высших военных учебных заведений.

Военная наука и военное образование непрерывно развиваются, изменяются, и растут требования к уровню образования и содержанию обучения курсантов и слушателей. Поэтому повышение уровня профессиональной подготовки офицеров Внутренних войск является актуальной задачей.

Профессиональная подготовка офицеров Внутренних войск представляет собой целостную систему мероприятий, проводимых в целях совершенствования военно-профессиональных и педагогических знаний, умений, навыков и достижения высокого методического мастерства.

Военно-профессиональная и педагогическая компетентность офицера, его методическое мастерство в первую очередь определяют качество образовательного процесса.

*Основными направлениями профессиональной подготовки офицеров Внутренних войск являются:* военно-профессиональное и педагогическое совершенствование; повышение научной квалификации и уровня информационной подготовки; формирование духовно-патриотических ценностей.

Если педагогическая грамотность и методическое мастерство дают возможность преподавателю наиболее эффективно формировать знания слушателей, учить их мыслить и правильно решать управленческие задачи, то научная квалификация обеспечивает достижение фундаментальности знаний обучающихся [1].

Высокий уровень информационной подготовки офицеров Внутренних войск способствует интеграции учебной и научной работы с войсковой практикой и одновременно обеспечивает совершенствование педагогического мастерства, в том числе эффективное использование

имеющихся средств информатизации и новых информационных технологий.

Военно-профессиональное совершенствование с использованием различных форм подготовки позволяет офицерам не только углубить знания, расширить и закрепить практические навыки, но и исследовать проблемные вопросы военного искусства, а также повышать педагогическое мастерство преподавателей и расширять методы научного поиска.

Формирование у офицеров духовно-патриотических ценностей способствует углублению их психолого-педагогических и правовых знаний.

В соответствии с целями профессиональной подготовки офицеров Внутренних войск ее основными задачами являются:

- *совершенствование знаний*: основ военной науки и, в первую очередь, в области теории и практики военного искусства; основ государственного управления и формирования военной политики государственной власти; правовых положений, связанных с основными концептуальными и доктринальными взглядами по вопросам обороны страны и обеспечения ее национальной безопасности, функционированием системы высшего профессионального военного образования в целом;

- *формирование умений*: создавать творческую атмосферу образовательного процесса; использовать при изложении предметного материала взаимосвязь смежных дисциплин, представленных в учебном плане, а также научно-исследовательского и учебного процессов в вузе; применять знания культурного наследия прошлого и настоящего, современных достижений науки и культуры в качестве средств воспитания курсантов и слушателей;

- *овладение*: методами научных исследований в сфере основной профессиональной подготовки; основами научно-методической работы; навыками самостоятельной методической проработки профессионально-ориентированного материала (структурирование и преобразование научного знания в учебный материал); основами учебно-методической работы высшего профессионального образования, методами и приемами разработки задач, упражнений, тестов по различным темам; способами создания требовательно-доброжелательной обстановки в учебном процессе; методами формирования навыков организации самостоятельной работы, профессионально-аналитического мышления и развития творческих способностей обучаемых; культурой жизненного самоопределения, методами эмоциональной саморегуляции; основами применения компьютерной техники и информационных технологий в учебном и научном процессах.

Профессиональная подготовка офицеров Внутренних войск проводится в формах:

- подготовка научно-педагогических кадров;
- курсы повышения квалификации; самостоятельная работа;
- профессиональная подготовка; методическая подготовка;
- стажировка в войсках (силах) и участие в мероприятиях по оперативной подготовке Вооруженных Сил, других войск и воинских формирований.

Успешное решение задач профессиональной подготовки офицеров Внутренних войск достигается: глубоко продуманной ее организацией и личной ответственностью преподавателей за свою подготовку; качественной подготовкой мероприятий и реализацией их на высоком методическом уровне; постоянным контролем и оказанием необходимой помощи преподавателям.

Исследуя проблемы подготовки кадров для Внутренних войск, выделим еще одну, актуальную для ведомственного образования Внутренних войск, – проблему подготовки педагогических и научных кадров, преподавателей для Военного института Внутренних войск. Преподаватель был и остается ключевой фигурой процесса обучения и воспитания [2, с. 10].

Учитывая, что именно магистратура предусматривает научно-педагогическую подготовку магистров, их профессиональную педагогическую и научно-исследовательскую деятельность в высших военных учебных заведениях, научно-исследовательских организациях в качестве преподавателей, весьма важно строго соблюдать требования к научно-исследовательской работе и, в частности, к магистерским диссертациям.

Научно-исследовательская работа как неотъемлемая часть программы магистратуры должна соответствовать основной проблематике специальности. Практика показывает, что магистранты, имеющие склонность к научно-педагогической деятельности, успешно преподают на должностях преподавателей и старших преподавателей в Военном институте Внутренних войск, возглавляют кафедры и учебные батальоны.

Преподаватели военных кафедр имеют опыт служебной деятельности, назначаются на должности из войск, зачастую сразу на высокие – от старшего преподавателя до начальника кафедры (цикла), однако при этом не имеют педагогического опыта и образования. Не осуществляют подготовку военных педагогов по специальностям и в Национальном университете обороны. Вопрос о военно-педагогическом факультете давно назрел и не раз затрагивался в ходе научно-теоретических и научно-практических конференций, имел место в предложениях по развитию Вооруженных Сил, других войск и воинских формирований. До настоящего времени он не решен, и каждое министерство и ведомство самостоятельно решают свои проблемы.

Если касаться *третьего уровня образования – докторантуры*, то здесь спектр проблем обусловлен собственно переходным периодом в соответствии с новым законодательством в сфере образования, который вызвал на сегодня вопросов больше, чем решил. Но это присуще таким этапам. До этого мы имели ясность в подготовке офицеров научной квалификации кандидата и доктора наук в адъюнктурах и через институт соискательства, и осуществляли их подготовку в военных учебных заведениях, в которых функционировали Диссертационные Советы: Национальный университет обороны МО и Военный институт КНБ Республики Казахстан, а также в ведущие гражданские вузы страны.

С выходом нового закона «О науке» в докторантурах будет осуществляться подготовка и защита диссертаций на соискание ученой степени докторов философии (PhD), докторов по профилю, и их присуждение лицам, освоившим профессиональные образовательные программы докторантуры по соответствующим специальностям и защитившим диссертацию [3].

Таковы основные взгляды на систему военного образования во Внутренних войсках и основы подготовки офицерских кадров в нашей стране. Система подготовки офицерских кадров во Внутренних войсках, включающая уровни военного образования «тактический – оперативно-тактический – оперативно-стратегический» органично и логично вписывается и успешно адаптируется и не противоречат требованиям Болонской системы, выраженной в триаде «бакалавриат – магистратура – докторантура». Она, как и в целом казахстанское военное образование, проходит период глубоких преобразований, и вступает в период, когда видятся звенья законченной цепи образования офицеров, отвечающей мировой тенденции ее непрерывности – образование через всю жизнь.

Одним из дополнительных образовательных программ профессиональной подготовки является комплексная психолого-педагогическая, научно-методическая, научно-исследовательская, информационно-технологическая и нормативно-правовая подготовка к педагогической деятельности в высшем военном учебном заведении. Основное внимание в этой программе уделяется дисциплинам психолого-педагогического цикла [4, с. 27].

Весьма важно офицерам, завершившим обучение по программам профессиональной переподготовки и успешно сдавшим экзамены, удостоверить право на ведение профессиональной деятельности в сфере педагогики высшей школы, присваивая по завершении обучения дополнительную квалификацию «Преподаватель высшей школы» и выдавать диплом государственного образца о дополнительном (к высшему) образовании [5, с. 45].

Послевузовское и дополнительное образование дает возможность решать психолого-педагогические проблемы на начальном этапе



становления офицера. Новые научные достижения, смена технологий обучения не позволяют офицеру Внутренних войск оставаться на достигнутом уровне и требуют непрерывного обновления имеющихся знаний и развития профессионально-личностных качеств.

Решающую роль в этом процессе играет самообразование, которое осуществляется в рамках *самостоятельной работы*.

Самостоятельная работа наряду с другими формами профессиональной подготовки планируется и проводится с целью обеспечить высокий уровень обучения и воспитания слушателей при проведении всех видов занятий, квалифицированное руководство процессом обучения в ходе преподавания своей дисциплины. Она является важнейшей повседневной обязанностью преподавательского состава, определяющим условием повышения качества обучения и воспитания слушателей. *Ее основные задачи заключаются* в приобретении новых знаний, совершенствовании навыков самостоятельного научного исследования актуальных вопросов военного искусства и тактики, повышении педагогического мастерства [5, с. 84].

Содержание самостоятельной работы определяется для каждого *офицера Внутренних войск* в зависимости от опыта его педагогической деятельности и должностных обязанностей. Она весьма разнообразна и может охватывать вопросы военного искусства и тактики, военного строительства, военной педагогики и психологии, истории войн и военного искусства, проблемы военно-гуманитарных наук, изучаемых в вузе, и др.

Значительное место в самостоятельной работе должны занимать: изучение материалов по психологии и педагогике, теории и практике обучения, опыта обучения и воспитания в военных вузах Республики Казахстан, а также передовых достижений в этой области зарубежной военной школы.

Самостоятельная работа является основной формой информационной подготовки, так как сложность вопросов, связанных с разработкой и внедрением информационных технологий, требует высокого интеллектуального напряжения и решения целого комплекса проблем, включающих технологические и экономические аспекты, тесно связанные между собой.

В плане информационной подготовки самостоятельная работа должна включать: изучение информационной инфраструктуры учебного заведения, ее возможностей в качестве средства обучения и инструмента для решения педагогических задач; освоение моделей операций и боевых действий, методик оперативных расчетов на применение сил и средств в операциях; разработку проектов новых информационных технологий (обучающих систем).

Особое место в самостоятельной работе преподавателя должны занимать: инициативное проведение исследований отдельных вопросов

военного искусства и тактики, в первую очередь по профилю кафедры; изучение материалов учений в войсках, особенно их опытных и исследовательских целей; разработка и защита кандидатских и докторских диссертаций в порядке соискательства, в том числе по проблемам военного образования, теории и практики профессиональной педагогики.

Добиться ощутимых результатов самостоятельной работы можно при условии широкого использования дидактической и научной литературы (монографий, диссертаций, отчетов по НИР, научных статей, руководящих и нормативно-правовых документов), других внутренних и внешних источников информации.

Успех самостоятельной работы определяется способностью офицеров Внутренних войск постоянно учиться. Важнейшими условиями успеха являются настойчивость и инициатива преподавателей, их повседневное стремление к самосовершенствованию.

Профессиональная подготовка офицеров постоянного состава военного учебного заведения проводится в целях дальнейшего совершенствования профессиональной подготовки, повышения их теоретического уровня, военно-технических и специальных знаний, педагогических и методических навыков, усиления влияния личной подготовки на эффективность и качество учебного процесса.

Таким образом, системность и качество профессиональной подготовки офицеров Внутренних войск является одним из решающих факторов в достижении успешности образовательной деятельности военных учебных заведений, в подготовке компетентных, конкурентоспособных и высококвалифицированных офицеров для Вооружённых Сил, других войск и воинских формирований Республики Казахстан.

#### **Список использованных источников.**

1. «Об образовании». Закон Республики Казахстан от 27 июля 2007 года, №.319-ІІІ ЗРК.
2. Жаксылыков Р.Ф. Научно-педагогические основы подготовки офицеров высшей квалификации для Внутренних войск МВД Республики Казахстан: автореф. ... канд. пед. наук: 13.00.08. – Астана, 2010. – 29 с.
3. Закон Республики Казахстан «О науке». Астана, Акорда, 18 февраля 2011 года №408-ІV ЗРК.
4. Ахметов Ж.Х., Юдин А.Н. Организация и ведение образовательного процесса в высших военных учебных заведениях (на примере ВВУ ВВ МВД РК): учебное пособие, Петропавловск, 2007. – 256 с.
5. Шойнбаев А. Руководство по организации и ведению образовательного процесса в Национальном университете обороны. Щучинск, 2007. - 120 с.

## ТЕОРИЯ НАЦИОНАЛЬНОЙ БЕЗОПАСНОСТИ

**Ахметов Жумабек Хатиоллаевич,**  
доктор военных наук, профессор,  
начальник Военного института  
ВВ МВД Республики Казахстан,  
полковник.

### ВОЙНЫ И ВОЕННЫЕ КОНФЛИКТЫ: ОБЩЕЕ И ОТЛИЧИТЕЛЬНОЕ

В настоящее время развитие цивилизации и человечества не исключили войну как средство разрешения межгосударственных, религиозных, этнических, классовых и других противоречий.

Объективно существующие тенденции в системе международных отношений обязывают Республику Казахстан поддерживать готовность к участию в военных конфликтах в целях защиты жизненно важных интересов государства, а также выполнения обязательств в соответствии с международными договорами.

Методологически важно уяснить некоторые принципиальные положения, чтобы исключить подмену понятий. В этой связи рассмотрим содержание таких основополагающих категорий как: «военный конфликт», «военный инцидент», «вооруженная борьба», «военные действия», «война».

Важно понять, что *военный конфликт* (от лат. *conflictus* - столкновение) общее понятие - форма разрешения противоречий между государствами (коалициями государств), внутри государства между социальными группами, политическими элитами, этническими и религиозными общностями с двухсторонним применением силы. Под военным конфликтом понимается любое военное столкновение, противоборство, форма разрешения противоречий между государствами, народами, социальными группами с применением военной силы, войны различного масштаба, вооруженные конфликты на государственной границе, в приграничной зоне или возникшие внутри государства; военные акции, демонстрационные действия и другие формы применения военной силы [1]. В конфликтах могут участвовать и малые, и мощные в экономическом и военном отношении государства. Оценка конфликта каждой из противоборствующих сторон может быть различной. Для малой, слабой в военном и экономическом отношении страны конфликт может рассматриваться как война, а для страны с развитой оборонной промышленностью и мощными вооруженными силами как вооруженный конфликт. Военные конфликты подразделяют на межгосударственные и внутригосударственные, конфликты низкой, средней и высокой интенсивности.

Внутригосударственные военные конфликты могут представлять собой форму противоправной, антиконституционной деятельности, направленной на дестабилизацию внутренней обстановки в стране, свержение конституционного строя и нарушение ее территориальной целостности. Как правило, внутригосударственные военные конфликты втягивают внешние силы, которые в прямом или косвенном плане участвуют в противоборстве различных социальных и политических сил. В этом случае внутренний военный конфликт можно классифицировать как смешанный.

*Военный инцидент* (лат. *incidens, incidentis* - случающийся) неожиданное случайное или преднамеренно организованное вооруженное происшествие, событие, столкновение, в котором принимают участие мелкие подразделения вооруженных сил или даже отдельные военнослужащие. В.и. часто используются для достижения определенных целей, что ведет, как правило, к обострению военно-политической обстановки и может явиться поводом для развязывания войны; одна из форм кратковременных военных действий ограниченного масштаба. Различают пограничные инциденты, инциденты на море, в воздухе и т.п. Как правило, большую роль в происхождении инцидентов играет случайность. Однако, рост напряженности в отношениях между государствами повышает вероятность военных инцидентов. В свою очередь рост числа пограничных инцидентов свидетельствует об усилении угрозы военных столкновений. Военной истории известны случаи, когда тот или иной военный инцидент превращался в повод для начала военных действий. Военный инцидент может перерасти в военный конфликт, если та или иная сторона заинтересована в развязывании войны [2, с.12].

*Сущность понятий вооруженная борьба и военные действия.* Вооруженная борьба, основной вид противоборства в войнах, военных конфликтах, вооруженных восстаниях, мятежах, путчах и т.д. с применением сил и средств ведения военных действий в различных масштабах [2, с. 355]. Военные действия, противоборство сторон в войне; организованное применение сил и средств видов Вооруженных Сил, других войск и воинских формирований, стратегических и оперативных группировок на театрах военных действий для достижения политических и военных целей [2, с. 322].

*Война* – социально-политическое явление, представляющее собой крайнюю форму разрешения социально-политических, экономических, а также национальных, религиозных, территориальных и других противоречий между государствами, классами и социальными группами средствами военного насилия. Война в отличие от других форм вооруженного насилия (военного конфликта, вооруженного восстания и др.) порождается глубинными социально-политическими и социально-экономическими причинами; ее содержание соответствует военно-политическим и военно-стратегическим целям, достигаемым средствами

вооруженного насилия [2, с.337]. Сущностью войны является продолжение внутренней и внешней политики воюющих сторон средствами вооруженного насилия. Политика составляет основной элемент сущности войны. Так как она: порождает войну как средство разрешения общественных противоречий; определяет цели войны и ее характер; оказывает решающее воздействие на общество в целях создания и использования необходимой военной мощи; обеспечивает достижение поставленных целей не только с помощью вооруженного насилия, но и др. видов борьбы в войне (экономической, научно-технической, идеологической, информационной); обуславливает характер и направленность мира [2, с. 337].

«Война, как гениально сформулировал Карл фон Клаузевиц, есть не только политический акт, но и подлинное орудие политики. Продолжение политических отношений, осуществление их другими средствами. То, что остается в ней своеобразного. Относится лишь к своеобразию ее средств. Политическое намерение является целью, война же только средство, а никогда, отмечает он далее, нельзя мыслить средство без цели» [3, с. 39]. Великий стратег А.А. Свечин, отдавая должное важнейшему завоеванию мышления Клаузевица, развивает эту мысль. «Война – это только продолжение политики; стратегия – это только инструмент в руках политика; а последнему инструменты могут понадобиться разные: и тяжелый меч, который можно поднять лишь двумя руками и которым возможно нанести лишь один сокрушающий удар, и тонкая шпага, которой можно чудеснейшим образом фехтовать. Политика указывает цель, для которой ведется война, и тем определяет ее характер. Война, являясь актом насилия, который должен заставить неприятеля подчиниться нашей воле, достигало бы своей цели кратчайшим путем, если бы насилие проявлялось в своей крайней ничем не сдерживающей форме. Но война представляет не изолированное явление, а вырастает из определенной, вполне конкретной обстановки, - она является продолжением предстоящих ей политических сношений и протекает в атмосфере таких же сношений с нейтральными странами» [4, с. 504].

В научно-теоретическом и методологическом плане нам важно исследовать и выявить различие между вооруженными конфликтами и войнами. Анализ достаточно широкой научной литературы о том, что же представляет собой война, позволяет нам выделить некоторые полярные утверждения. Так, ряд ученых считает, что «войну отличает не форма насилия, а основные ее сущностные признаки: бескомпромиссная борьба с применением средств насилия в течение определенного времени, победа одной из сторон и поражение другой, существенное изменение соотношения сил, а в итоге – иная их расстановка» [5].

Другие, оппонировав, отстаивают ту точку зрения, что «приоритет политико-дипломатических и других невоенных средств разрешения

противоречий и конфликтов не изменил сущности войны как продолжения политики насильственными средствами», поэтому «суть войны, главный ее признак состоит в применении вооруженного насилия» [6].

Казахстанская военная наука официально придерживается взглядов и признает, что возможность достижения военно-политических целей непрямыми, неконтактными действиями хотя и представляет особую опасность, но не подменяет такого сущностного признака войн и вооруженных конфликтов, как вооруженная борьба. Понятие вооруженного конфликта военной наукой Казахстана раскрывается в Военной доктрине Республики Казахстан, как одной из форм разрешения национальных, этнических, религиозных и других противоречий с применением средств вооруженного насилия, когда государство не переходит в состояние войны.

К примеру, в США в полевом уставе FM 100-20 сухопутных войск вооруженный конфликт определялся как «политико-военная конфронтация между противоборствующими сторонами или группами, не доходящая до уровня обычной войны, но выше уровня обычного, мирного соревнования» [7].

Опираясь на исследованные документы и научную дискуссию, сделаем определенные выводы, суть которых заключается в следующих принципиальных позициях, *вооруженный конфликт, в отличие от войны, в которой все формы борьбы выступают, как обеспечивающие вооруженное насилие или подчинены ему, предполагает изменение соотношения силовых и несиловых (непрямых) действий в пользу последних.* Вооруженный конфликт военной наукой относится к одному из форм разрешения противоречий с применением средств вооруженного насилия, при этом государство (государства) не переходит в особое состояние, называемое войной.

*Выделим основные черты современных военных конфликтов:* пространственный размах, высокая активность и интенсивность, скоротечность и предельная напряженность; отсутствие четко обозначенных линий соприкосновения сторон и флангов, наличие больших промежутков и разрывов в оперативном построении войск; использование неконтактных и нетрадиционных форм и способов действий, создающих условия для широкого маневра, активного применения диверсионно-разведывательных групп и формирований; применение непрямых стратегических действий, в том числе политического и психологического давления, демонстрации силы, экономических санкций, информационной борьбы; применение современных высокоэффективных систем вооружения и военной техник; широкое применение современных систем вооружения и военной техник; катастрофические последствия вывода из строя предприятий энергетики, опасных производств, коммуникаций, объектов жизнеобеспечения; участие в вооруженных конфликтах иррегулярных вооруженных формирований [8, с.7-8].

Военная научная методология предполагает, что отличия войн от вооруженных конфликтов должны проследиваться в их военно-политических целях, средствах достижения этих целей и масштабах военных действий.

Под военно-политической целью войны принято понимать предвосхищаемый в сознании политического и военного руководства конечный результат применения вооруженного насилия. По своему содержанию и масштабам политические цели войны могут быть как абсолютными, предусматривающими полную капитуляцию противника и ограниченными. При ограниченных или дозированных целях заблаговременно предполагается на определенном этапе прекращение военных действий и достижение консенсуса между сторонами. «Конечная цель может принимать различные образы в зависимости от того, включает ли она в себе крайнее решение или же является ограниченной целью. И в первом случае не всегда требуется достигать крайних пределов, то есть полного уничтожения противника; в большинстве случаев достаточно лишить противника средств, необходимых ему для продолжения борьбы, или вообще привести его к убеждению, что продолжение войны вызовет лишь новые жертвы и не может дать благоприятных результатов» [9].

Отличия военно-политических целей войны и вооруженных конфликтов заключаются в том, что в вооруженной борьбе с целями войны соотносится понятие победа, в этом случае цель войны может рассматриваться как своеобразный эталон победы [3, с. 43]. По Клаузевицу, «целью войны может быть или сокрушение врага, то есть его политическое уничтожение, или лишение возможности сопротивляться, вынуждающее его подписать мир, или же целью войны могут явиться некоторые завоевания... чтобы воспользоваться ими как полезным залогом при заключении мира» [4, с.692].

Окончание войны оформляется межгосударственными актами. Окончание вооруженных конфликтов оформить значительно сложнее. В них с одной стороны вовлечены государства, а с другой вооруженные формирования, не относящиеся к признанным международным субъектам. Поэтому если в войне критерий победы принуждение государства к переговорам, то в вооруженном конфликте проблема в том и состоит, что не ясно, с кем их вести. Следовательно, заканчиваться они могут только капитуляцией, причем безоговорочной.

Военно-политические цели в вооруженном конфликте сводятся к сохранению существующего до конфликта стабильного положения, обеспечивающего безопасность личности, общества и государства. Цели негосударственных, надгосударственных и других незаконных структур, вступивших в вооруженный конфликт с государством, могут быть только противоположными, ориентированными на дезинтеграцию этого государства, пересмотр его сложившихся границ или административно-

территориального устройства. Такая цель может совпадать со стратегическими целями государств не вовлеченных, но являющегося соперниками воюющего государства в политических, экономических и других областях. За сторонами, вовлеченными, в вооруженный конфликт всегда стоят вполне определенные и конкретные государства, которые стремятся достичь своих целей без прямого участия в вооруженном конфликте.

Отличия между войной и вооруженным конфликтом в средствах достижения цели состоят в том, что для войны характерно достижение абсолютной политической цели при этом оно возможно при подавляющем превосходстве над противником в боевой и военной мощи. Если противоборствующие стороны достаточно сильны, то достижение цели неизбежно ведет к большой войне, сопряженной со значительными человеческими жертвами и огромными материальными затратами. Такой подход, когда логика пронизана формулой Никколы Макиавелли «цель оправдывает средства» - таков закон политики [10], был характерен до конца 80-х годов прошлого века. Вооруженные силы ведущих государств, идеологически «непримиримых» блоков, основных геополитических противников – СССР и США строились, технически оснащались и осуществляли оперативную и боевую подготовку для ведения классических войн, в которых исходя из классических политических целей, ставились столь же классические и военные цели. Однако если в войне объектом воздействия является правящая элита, то в вооруженном конфликте главной задачей всех сторон с самого его начала является обеспечение лояльности местного населения, создание благоприятного общественного и международного климата. Это накладывает серьезные ограничения на использование вооруженными силами, другими войсками и воинскими формированиями тяжелых систем оружия, применение которых ведет к большим потерям среди мирных граждан. Таким образом, в средствах достижения политических целей все больше верховенствует принцип «разумной достаточности и соразмерности» применяемых средств военным целям [11] и контроль над вооруженным конфликтом [12].

Масштабы войны продолжают оставаться определяющей тенденцией достижения целей военных действий, но при этом главными признаками являются не количество участвующих в ней государств, размах и продолжительность военных действий, а скорее интенсивность и активность, скоротечность и предельная напряженность. Вместе с тем следует отметить, что отличия в достижении военных целей по критериям масштабности весьма условно. Более того, в военных взглядах того или иного государства, готовящегося к возможным моделям вооруженных конфликтов, должны быть заблаговременно определены их границы. Вольное толкование этих границ может привести к неоправданным материальным затратам. Как и в войне, так и в вооруженном конфликте



войскам, задействованным в них, должны быть поставлены боевые задачи, решение которых в своей совокупности должно вести к достижению военной победы.

Исследуем, как представлены цели во взглядах российской, западной и казахстанской военной науки.

Российская военная наука определяет цель как «прекращение военных действий и сдача вооруженных сил одного из воюющих государств победителю на продиктованных им условиях» [13]. Западная военная мысль трактует цель такими категориями как «уничтожение противника», «лишение его способности сопротивляться», «смены политического режима в потерпевшей поражение стране», «сокращения противника на поле битвы» [14].

В современной казахстанской военной доктрине четко обозначены политические цели безопасности – предотвращение агрессии или развязывания военных конфликтов, защита личности и общества, обеспечение благоприятных условий для реализации политических и экономических интересов страны.

Военные цели определены применительно к типам военных конфликтов. Спектр целей изложен в диапазонах от «локализации очага напряженности и прекращения военных действий на возможно более ранней стадии с целью создания условий для урегулирования конфликтов мирными средствами, ликвидации НВФ, нормализации обстановки, восстановления законности и правопорядка, обеспечения общественной безопасности, оказания населению необходимой помощи» - в конфликтах низкой интенсивности, до «локализации района боевых действий и решительного пресечения агрессии» и «изгнание агрессора с территории Республики Казахстан и восстановление положения, существующего до агрессии» в войнах (военных конфликтах средней и высокой интенсивности) [15].

На наш взгляд подход к формулированию военных целей войны и конфликтов приведенного анализа совершенно объективно отражает содержание в последующем и боевых задач. Только в таких категориях и могут формулироваться боевые задачи войскам и силам, участвующим в вооруженных военных конфликтах.

Проблема заключается в том, что конфликтология предполагает завершение всякого конфликта консенсусом, подразумевающим согласие по некоторым базисным ценностям и нормам. Технология же его достижения включает различные компромиссы и взаимные уступки. Вместе с тем очевидно, что когда внутривнутриполитический конфликт перерос в вооруженную стадию и в него вовлечены структуры, не имеющие признанной с правовой точки зрения субъектности, то установка на достижение в ходе боевых действий какого-то консенсуса с этими структурами может только дезориентировать войска. По первой чеченской

компания «Соглашение о неотложных мерах по прекращению огня и боевых действий в Грозном и на территории Чеченской Республики» от 22 августа 1996 года убедительное тому подтверждение [16, с. 459]. В результате хасавюртовских соглашений и вывода на их основе российских войск за пределы Чечни со стороны федерального центра вновь был утрачен контроль над мятежной территорией. В итоге чеченскими национальными сепаратистами, главным образом путем закупки или получения вооружения и военной техники от структур, находящихся вне зоны вооруженного конфликта, был создан такой военно-технический потенциал, который позволил им осуществить в августе 1999 года агрессию против субъекта Российской Федерации – Дагестан [16, с. 69].

Локальные войны, являясь структурным элементом общей системы военных конфликтов, обладают целым рядом общим признаков, свойств, присущих военным конфликтам в целом. При этом, как любая война, локальные войны представляют собой общественно-политическое явление, связанное со сменой отношений между государствами, народами, социальными группами и с переходом к применению средств вооруженного насилия для достижения политических, экономических и других целей.

Как и любые другие, локальные войны могут подразделяться по масштабу в зависимости от размаха и состава воюющих сторон, по длительности, по средствам ведения, по напряженности (интенсивности).

По размаху военных действий локальные войны могут охватывать территорию одного или нескольких сопредельных государств и прилегающую к ней акваторию моря. Военные действия могут вестись на одном или нескольких операционных направлениях в пределах одного стратегического направления, границы которых уточняются в угрожаемый период.

По составу воюющих сторон локальные войны могут вестись группировками двух противоборствующих сторон или же группировками коалиционного состава. Масштаб этих группировок может быть различным от оперативно-тактического до оперативно-стратегического, а при необходимости осуществления частичного стратегического развертывания это может быть стратегическая группировка вооруженных сил на театре военных действий.

По длительности локальные войны могут быть скоротечными или продолжительными. Одни ведутся в течение 2-6 месяцев, другие длятся годами. При этом такая значительная разница обусловлена совокупностью объективных и субъективных факторов, присущих каждому конкретному военному конфликту, условиям его возникновения, эскалации и разрешения.

По средствам ведения локальные войны могут подразделяться на войны, ведущиеся обычными средствами поражения и с применением

ядерного оружия. Следует отметить, что применение ядерного оружия в локальных войнах является исключительно вынужденной мерой. Мировые державы, обладая значительным военным потенциалом, не считают необходимым применять ядерное оружие в локальных войнах. Вместе с тем они сохраняют за собой право в случае необходимости использовать свой ядерный потенциал.

В локальных войнах особое место отводится средствам достижения военно-политических целей (оружию и вооружению), принцип действия которых основан не на поражении *насмерть* взрывной волной, проникающей радиацией, кумулятивной струей и осколками, а на более гуманном содержании боевых задач и операций: поразить сознание, нейтрализовать, приклеить, обездвижить, ослепить, усыпить или до ужаса испугать противника. В этих операциях будет требоваться оружие нелетального действия (ОНД), или просто гуманное оружие, действующее в атмосфере, применение которого не несет необратимый ущерб живой силе и технике, не влечет за собой массовые разрушения, гибель мирного населения и экологические катастрофы [17].

Под «оружием нелетального действия» сегодня понимаются средства воздействия на людей, технические и информационные системы и объекты, природу, создаваемые на основе химических, биологических, физических и других принципов, которые делают человека и объекты не боеспособными в течение определенного промежутка времени. На основе современных технологий создаются составы с труднопереносимыми запахами, которые оказывают сильное воздействие на обоняние людей, устройства, издающие режущие слух звуки. С помощью таких запахов и звуков, вызывающих временное нарушение координации движений, рвоту и расстройство желудка, возможно создание зон, неблагоприятных для действий войск противника.

Поражение личного состава противника лазерным оружием, постановка заграждений с помощью пенообразующих составов, распыление газов-ингибиторов, массовое воздействие электромагнитным, акустическим, фитотоксическим, информационно-техническим оружием позволит создать благоприятные условия для выполнения войсками различных задач, не прибегая к традиционным средствам поражения [18]. В конечном итоге воздействие всех средств, используемых в войне, прямо или косвенно отражается на психике человека. Существует мнение, что та страна которая сможет первой сделать прорыв в области создания парапсихологического оружия, получит превосходство, сравнимое по значимости лишь с монопольным обладанием ядерным оружием.

По интенсивности локальные войны могут быть высокой, средней и низкой интенсивности. Одними из важных показателей интенсивности являются потери сторон в живой силе и технике, темпы продвижения,

овладения важными военными и государственными объектами, рубежами и районами, массированное применение средств поражения и войск.

Наряду с общими, различные виды военных конфликтов должны обладать специфическими признаками, свойствами, позволяющими идентифицировать, то есть отличать их от других конфликтов.

Само место локальных войн в общей системе военных конфликтов обуславливает наличие у них свойств и признаков, характерных для региональной войны. В то же время они обладают и такими свойствами, признаками, которые характерны для вооруженных конфликтов. В этом проявляется объективная взаимосвязь и взаимозависимость структурных элементов конфликта средней интенсивности.

Сложный конгломерат свойств, признаков характерных, с одной стороны, для войны, а с другой стороны, для вооруженных конфликтов и будет, очевидно, специфическим отличием локальной войны от других видов военных конфликтов.

*Основными из этих признаков могут быть:* ограниченно-ситуативный характер целей, преследуемых сторонами в конфликте; географически локализованный размах военных действий; военные действия ведутся не всеми вооруженными силами, а лишь частью боеспособных группировок боевого состава мирного времени; наряду с вооруженной борьбой значительное место в содержании локальной войны отводится экономическим, политическим, дипломатическим, информационным и другим формам борьбы; боевые действия ведутся на основании акта объявления войны и другие.

Таким образом, конфликт средней интенсивности, являясь по сути, локальной войной с одной стороны является связующим звеном между войнами и вооруженными конфликтами, что само по себе уже предполагает взаимопроникновение свойств и признаков этих видов военных конфликтов и зачастую не позволяет с достаточной степенью категоричности отнести к определенному виду тот или иной военный конфликт. С другой, они представляют собой качественно иную, отличную от вооруженного конфликта форму разрешения противоречий, называемую войной. Именно в этом и заключается уникальность их места в общей системе военных конфликтов.

Разрушительный характер, массовая гибель населения, во многом неуправляемый процесс развития и возможность перехода к неограниченному вынужденному или преднамеренному применению воюющими сторонами оружия массового поражения (прежде всего ядерного) привели военно-политические руководства целого ряда мировых держав к необходимости максимально снизить угрозу возникновения крупномасштабных войн. А это в свою очередь привело к пересмотру военных доктрин и стратегий государств в пользу ограниченного применения вооруженных сил для достижения политических целей. При

этом ведущая роль стала принадлежать "малым войнам" и военным акциям, осуществляемым группировками войск боевого состава мирного времени. а в отдельных случаях при частичном стратегическом развертывании.

Уникальность места локальных войн в общей системе военных конфликтов, приоритетное значение в вопросах достижения политических целей в современных условиях, особенности применения войск привели к необходимости разработки теории локальных войн.

К сожалению, несмотря на классификацию войн, предложенную уточнениями и дополнениями к Основам подготовки и ведения операций Вооруженными Силами, другими войсками и воинскими формированиями, до сих пор в военной науке не разработана стройная теория локальных войн. До сих пор нет единого понимания самой сущности локальной войны, что во многом обусловлено тем определением, которое предложено в указанном выше документе: «локальная война - война, не достигающая масштабов региональной войны» [19].

Всякая локальная война как военный конфликт рано или поздно заканчивается. При этом окончание войны с политико-правовой точки зрения означает прекращение состояния войны, то есть восстановления между воюющими сторонами мирных отношений с вытекающими отсюда последствиями. Прекращению состояния войны обычно предшествует прекращение боевых действий, что согласно международно-правовых норм предполагает перемирие или капитуляцию.

Кроме того, теория военных конфликтов внимательно рассматривает не только цели, но и средства достижения целей. Разрушительный характер, массовая гибель населения, во многом неуправляемый процесс развития и возможность перехода к неограниченному вынужденному или преднамеренному применению воюющими сторонами оружия массового поражения привели политические руководства целого ряда мировых держав к необходимости максимально снизить угрозу возникновения крупномасштабных войн. А это в свою очередь привело к пересмотру военных доктрин и стратегий государств в пользу ограниченного применения вооруженных сил для достижения политических целей. При этом ведущая роль стала принадлежать «малым войнам» и военным акциям, осуществляемым группировками войск боевого состава мирного времени, а в отдельных случаях при частичном стратегическом развертывании.

Уникальность места локальных войн в общей системе военных конфликтов, приоритетное значение в вопросах достижения политических целей в современных условиях, особенности применения войск привели к необходимости разработки теории локальных войн.

Значение локальных войн определяется, прежде всего, степенью вероятности их возникновения. Нельзя не отметить тот факт, что именно они получили самое большое распространение в мире, их доля в общем

объеме военных конфликтов за последние десятилетия XX века составляет около 50% [20].

### Список использованных источников.

1. Некоторые служебные термины тактики внутренних войск (опыт краткого словаря). - Петропавловск, ВВУ ВВ МВД РК, 2007. - с.132.
2. Военный энциклопедический словарь / в двух томах. Том 1. – Редколлегия: А.П. Горкин, В.А. Золотарев, В.М. Карев и др. М.: Большая российская энциклопедия, «Рипол классик», 2001, - 848 с.
3. Клаузевец К. О войне. – М.: Издательство ЭКСМО; СПб.: Издательство Terra Fantastica, 2003. – 864 с.
4. Свечин А.А. Эволюция военного искусства. – М.: Академический проект; Жуковский. Кучково поле, 2002. – 864 с.
5. Гулин В.Н. О новой концепции войны // Военная мысль, 1997, № 2.
6. Самсонова В.Н. // независимое военное обозрение, 19996, № 23.
7. Полевой Устав FM 100-20 Сухопутных войск. 1986.
8. Военная доктрина Республики Казахстан / Утверждена Указом Президента Республики Казахстан от 21 марта 2007 г.
9. Свечин А. А, История военного искусства. 1922-1923 г.г. – М.: 87с.
10. Макиавелли Н. Государь. Размышления над первой декадой Тита Ливия. Минск: Харвест, 2004. – 704 с.
11. Кейс де Ровер. Служить и защищать. Учебное пособие. Российское издание. Женева, 1998; Москва перевод на русский язык МККК, 1999. с 456.
12. Фредерик де Мулинен. Право войны. Руководство для Вооруженных Сил. Издание 2-е, исправленное, Женева, перевод на русский язык МККК Москва, 1993, с. 387.
13. Краткий словарь специальных терминов для руководящего состава Вооруженных Сил Российской Федерации. Под редакцией Колесникова М.П. – М.: Военное издательство. 1994. с.13.
14. Естафьев Д. Политика США в конфликтах низкой интенсивности. Диссертация на соискание ученой степени кандидата политических наук. М.: Институт США и Канады РАН. 1993. с.154.
15. Ахметов Ж. Қазақстанның ұлттық мүдделері мен әскери қауіпсіздігі. Қ. Сәтбаев атындағы Қазақ ҰТУ хабаршысы, ғылыми журнал №1 (71) 2009. Алматы, 141-148 б.
16. Куликов А.С. Тяжелые звезды. М.: Издательство «Война и мир букс», 2002, 568с. Илл.
17. Иштаев А.И. Применение оружия нелетального действия и защита от него. Диссертация на соискание ученой степени кандидата военных наук. Щучинск, 2009. с.130.
18. В. Ключихин, В. Пирумов, В. Селиванов. Современный взгляд на развитие и применение ОНСД в антитеррористических и миротворческих операциях <http://www.oxpaha.ru/analytics>

19. Локальные войны. История и современность. Под редакцией И.Е. Шаврова.- М.: Военное издательство МО СССР. 1981. с. 341.

20. Трибунский А. Сколько стоит война // Деловые люди. - 2000. - № 110. с. 12.

**Әлиев Қанатбай Есбосынұлы,**  
Қазақстан Республикасы ІІМ Ішкі  
әскерлері Әскери институты  
бастығының оқу және ғылыми  
жұмыс жөніндегі орынбасары,  
полковник

### **ҰЛТТЫҚ ҚАУІПСІЗДІК ЖҮЙЕСІНДЕ ІШКІ ӘСКЕРЛЕРІНІҢ ОРНЫ**

Қазақстан Республикасында қазіргі жағдайдағы қоғамның ішкі қауіпсіздік мәселелері бірінші дәрежелі мағынаға ие. Қазақстан Республикасының алдындағы ішкі саясат жоспарында бірнеше мәселелер, соның ішінде қоғамның қауіпсіздігіне бірінші дәрежеде назар аударылған. Оның маңыздысы – мемлекеттің және қоғамның ішкі тұрақтылығы мен Қазақстан Республикасының тұтастығын қорғау. Осы ереже Қазақстан Республикасының ұлттық қауіпсіздік Стратегиясы мен Қазақстан Республикасының Әскери доктринасымен расталды. Оның ішінде маңызды рөл Қазақстан Республикасы ІІМ Ішкі әскерлеріне берілді.

Ішкі әскерлерінің бағытталуы – бейбітшілік кезіндегі мемлекеттің ішкі қауіпсіздігі мен соғыс уақытындағы мемлекеттің аумақтық қорғанысын қамтамасыз ету, олардың қызметінің екі жақтылық сипаты мен құқық қорғау қызметінің басымдылығын анықтайды.

Біздің мемлекетте қазіргі уақытта ішкі қауіпсіздікті қамтамасыз ететін анықтаушы ұйымдастырушы жүйе және дұрыс нормативтік-құқықтық база болмай тұр. Ғылыми-теориялық базаның барлық құрама процесі мен ішкі қауіпсіздікті қамтамасыз етудің заңды негізінің қиындығы соншалық, отандық теорияда «ішкі қауіпсіздік» термині, қауіпсіздіктің басқа түрлеріне қарағанда, Қазақстан Республикасы заңы немесе нормативтік-құқықтық актілерде көрсетілмеген.

«Қоғамдық қауіпсіздік» пен «мемлекеттік қауіпсіздік» терминдерінің мазмұнын қорытындылай келе, келесі түйінді шығаруға болады, олар мемлекеттің қауіпсіздігіне ішкі қатердің қарсы әрекет деңгейін алдын-ала ескермейді. Қазақстан Республикасы 2000 жылғы 10 ақпандағы Әскери доктринасы бірінші рет «қарулы қақтығыс» жаңа ұғымын енгізді, ал Қазақстан Республикасы «Лаңкестікке қарсы» заңы «Лаңкестік қызмет», «лаңкестік ісі», «лаңкестікке қарсы операция» ұғымдарына анықтама береді. Екі құжат та қауіп төнген жағдайдағы қауіпсіздікті қамтамасыз

етуде күш қолдану формаларын қарастырады. Бірінші жағдайда – бірлескен арнайы операция, екінші жағдайда – лаңкестікке қарсы операция. Жоғарыда айтылған және қоғамның қауіпсіздігін қамтамасыз ету күштерін нормативті-реттеу қызметті дамыту мақсатында «ішкі қауіпсіздік» термині енгізу мәнді болып табылады, ішкі қарулы қақтығысты болдырмау мен алдын алудың және ірі масштабты теракттарды тыюдың алдында оның қолданылу деңгейін көтеру.

Сөйтіп «ішкі қауіпсіздігі» ұғымы, мемлекеттің ұлттық қауіпсіздігінің құрамдас бөлігі болып анықталады. Бұл конституциялық құрылыстың қорғанылуы мен мемлекеттің егемендігі, қауіптен сақтанатын қоғамның құқықтық мүдделері, қоғамға қауіпті іс-әрекеттерден ескертулер, ішкі қарулы қауіптер, лаңкестік актілері, Қазақстан Республикасының тұтастығы мен қауіпсіздігіне қауіп төндіретін және төтенше жағдайлардағы заңға қарсы әрекеттер.

Бейбітшілік кездегі мемлекеттің әскери күштерді қолдануы және ішкі әлеуметтік (қарулы) қауіптердің болуы мәселелі болып табылады. Қазақстан Республикасының бейбіт кездегі жаңа жағдайдағы ішкі қауіпсіздігін қамтамасыз ету өзінің маңыздылығы, масштабты, күш және құрал қолдану көлемі ұлттық қауіпсіздікті қамтамасыз ету жүйесінің басты ішкі қатерінен басымдылығы болып келеді. Мемлекет әскери күшті мемлекет ішінде қатаң Конституция және Қазақстан Республикасының заңдары бойынша адамдардың өміріне қауіп төнген жағдайда, мемлекеттің аумақтық тұтастығына және Конституциялық құрылысқа қауіп төнген жағдайда ұйғарады. Қазақстан Республикасының Қарулы Күштерінің күштері мен құралдары мемлекеттің ұйымдар мен халыққа көмек көрсетуге апат, зілзала және табиғи апат кездерінде қатысады.

Мемлекеттік өкімет ұйымдарының өкілеттілігін оқу барысында мемлекеттің ішкі қауіпсіздігін қамтамасыз етудің кемшіліктері аз емес.

Ішкі қауіпсіздікті қамтамасыз етудің тәжірибелі барлық басты міндеттері Қазақстан Республикасының ІІМ, ҰҚК, ТЖМ, ҚР Әділеті, соттар, прокуратуралар және мемлекеттің өкімет ұйымдарына бөлініп берілген. Қазіргі уақытта ішкі қарулы қауіптерді болдыртпау бойынша міндеттер анықталусыз және таратусыз қалды.

1992 жылғы 23 маусымдағы шыққан Қазақстан Республикасының «Қазақстан Республикасы ІІМ Ішкі Әскерлері туралы» (өзгерістер мен қосымшалар бойынша 24.06.2008 ж.) заңына сай Ішкі әскерлерге келесі міндеттер жүктеледі:

- Қазақстан Республикасы Үкіметінің тізбесінде көзделген мемлекеттік маңызы бар объектілерді, тасымалдау кезде арнаулы жүктерді және сотталған әйелдердің, кәмелетке толмағандардың жазасын өтеуіне арналған түзеу мекемелерін, түрмелерді және тергеу изоляторларын қоспағанда, түзеу мекемелерін күзетуді қамтамасыз ету;



- күзететін объектілердегі төтенше жағдайлардың зардаптарын жоюға қатысу;

- сотталғандарды қылмыстық-атқару жүйесінің әскермен күзетілетін еңбекпен түзеу мекемелерінен айырбастау пункттеріне және одан кері, сондай-ақ өндірістік объектілерге айдауылдау және одан кері әкелу, бұл объектілерді оларда сотталғандар жұмыс істеген уақытта күзету;

- сотталған және қамауға алынған адамдарды, Қазақстан Республикасы Жоғарғы Сотының, облыстық және соларға теңестірілген соттардың, сондай-ақ егер жауынгерлік қызмет атқару пункттерінде осы мақсат үшін айдауылдауға арналған арнаулы әскер бөлімшелері болса, әскери соттардың сот отырыстарына олардың өтініш бойынша қылмыстық-атқару жүйесінің тергеу изоляторларынан және оған кері қарай айдауылдау;

- Ішкі әскерлер әскери бөлімшелерінің қоймаларын және Қазақстан Республикасы ішкі істер министрлігінің әскери қоймаларын (базаларын) күзету;

- патрульдік-күзет қызметін атқару жолымен қоғамдық тәртіпті сақтауға қатысу;

- жаппай қоғамдық-саяси, спорт және өзге шаралар өткізген кезде қоғамдық тәртіпті қамтамасыз етуге қатысу;

- дүлей зілзалалардың, ірі авариялар мен апаттардың зардаптарын жою кезінде қоғамдық тәртіп сақтауға қамтамасыз ету, төтенше жағдайдың құқықтық режимін ұстау;

- ішкі істер органдарымен бірлесіп қоғамдық тәртіпті жаппай және топтасып бұзушылықтардың, түзеу мекемелерінде жаппай тәртіпсіздіктердің жолын кесуге, әскери қарауылдардың күзетінен қашқан адамдарды іздеуге қатысу және қылмыстық қудалау органдарынан немесе соттан жасырынып жүрген не аса ауыр қылмыстар жасаған адамдарды іздеуге ішкі істер органдарына көмек көрсету;

- Ішкі әскерлер бөлімдерінің арасында және міндеттер орындалатын аудандарға адам құрамын, материалдық құралдарды, қару-жарақты, техниканы және басқа жүктерді тасымалдау;

- қақтығыс ауданын оқшауландыру және онда тосқауыл қою;

- заңсыз қарулы құрамаларды қарусыздандыру мен жою, қақтығыс ауданындағы халықтан қаруды алып қою, жанжал ауданына іргелес аудандарда қоғамдық тәртіпті қорғау мен қауіпсіздікті күшейту жөнінде іс-шаралар жүргізу жүктеледі.

Қазақстан Республикасының заңды түрде Ішкі әскерлерге жүктелген міндеттерді қорытындылап «Қазақстан Республикасының ІІМ ІӘ туралы» және Қазақстан Республикасының ІІМ ІӘ күшті құрамасы мемлекеттің ішкі қауіпсіздігін қамтамасыз ету мен қазіргі қарулы қауіптерді оқшаулау (шара қолдану) туралы айтуға болады.

Менің пікірім бойынша, Қазақстан Республикасының ұлттық қауіпсіздігін ішкі қауіптен қамтамасыз ету жүйесіндегі ішкі әскерлерінің рөлі мына жолдармен анықталды.

- Қазақстан Республикасының ІІМ ІӘ, батыл шара қолдану оқшақтау бөлімде ішкі қарулы қауіптің батыл шара қолдану, оқшақтау және залалсыздандыру бөлімде басты рөлді атқарып, бейбітшілік уақытта оларға міндеттелген мақсаттарды қарулы құралдарды қолдана отырып осы және басқа да құқықтар шешеді, Қазақстан Республикасының ішкі қауіпсіздігін қамтамасыз ету бойынша мемлекетте негізгі әскери компонент болып табылады;

- әскерлер ішкі қауіпсіздікті қамтамасыз ету бойынша міндеттер орындап, ереже бойынша Қазақстан Республикасының Ішкі істер ұйымдары және Қазақстан Республикасының ұлттық қауіпсіздік ұйымдарымен өзара әрекет жасайды.

Бұдан басқа, олар соғыс уақытында нақты заңнамамен анықталған міндеттермен қаруланған күрестің әдеттегі құралдарын пайдаланумен елдің қорғанысына тартылады.

Қоғамдық тәртіпті сақтау бойынша маңызды міндеттерді орындайды және біздің қалалар мен халық орналасқан пункттерде қоғамдық қауіпсіздікті қамтамасыз етіп, маңызды мемлекеттік объектілерді күзету мен қорғау, мемлекетіміздің қай аумағындағы қарулы қауіпті болдырмауға әзірлікте болу, Қазақстан Республикасының ІІМ Ішкі әскерлері – қауіпсіздік кепілі мен мемлекетіміздің тұтастығы болып табылады.

### **Қолданған әдебиеттер.**

1. «Қазақстан Республикасының 2007-2012 жылдарға арналған Ұлттық қауіпсіздігінің Стратегиясын бекіту туралы» Қазақстан Республикасы Президентінің 2007 жылғы 7 наурыздағы № 295 Жарлығы.

2. «Қазақстан Республикасының Әскери доктринасын бекіту туралы» Қазақстан Республикасы Президентінің 2007 жылғы 21 наурыздағы № 299 Жарлығы.

3. «Қазақстан Республикасының Әскери доктринасын бекіту туралы» Қазақстан Республикасы Президентінің 2000 жылғы 10 ақпандағы № 334 Жарлығы.

4. «Терроризмге қарсы күресу туралы» «Қазақстан Республикасының 1999 жылғы 13 шілдедегі № 416-І Заңы.

5. «Қазақстан Республикасы Ішкі істер министрлігінің Ішкі әскерлері туралы» Қазақстан Республикасының 1992 жылғы 23 маусымдағы № 1407-ІІ Заңы (Жаңа редакцияда – Қазақстан Республикасының 2007.07.06. № 277-ІІІ заңымен).

**Сулейменова Сауле Калкеновна,**  
кандидат философских наук,  
старший научный сотрудник  
Военного института ВВ МВД  
Республики Казахстан

## **ИСЛАМ И РЕЛИГИОЗНЫЙ ЭКСТРЕМИЗМ В СОВРЕМЕННОМ МИРЕ.**

Среди существующих угроз в современном мире религиозный экстремизм представляет реальную угрозу стабильности государств в контексте национальной безопасности, в том числе духовной, и чаще всего его связывают с исламом. На сколько правомерно говорить об исламском экстремизме, как противостоять религиозному экстремизму – этим вопросам посвящена данная статья.

Прежде всего, нужно знать, что представляют из себя эти сложные социальные явления?

Ислам как многогранное и сложное явление, влияющее на мировоззрение, образ жизни, духовную культуру этноса, возник в начале VII в. нашей эры на Аравийском полуострове. Основателем Ислама является пророк Мухаммед (род. в 570 г.).

Священной книгой Ислама является Коран, в которой зафиксированы проповеди Мухаммеда, произнесенные в форме «Божественных откровений». При жизни Мухаммеда коранический текст передавался преимущественно изустно. Текст священного Корана состоит из 114 частей (сур). Суры, в свою очередь, включают определенное количество айатов.

Вторым после Корана источником вероучения Ислама является сунна – изложенное в рассказах (хадисах) о поступках и изречениях пророка Мухаммеда, которым руководствуются факихи и богословы, уточняя содержание исходящего из Корана исламского закона, принимаемое в целом как пример и руководство для всех мусульман в различных областях личной, общественной и религиозной жизни.

На основе Корана и сунны утвердились «Пять столпов» Ислама:

1. Шахада (свидетельство): Ля илляха иль Алла Мухаммаду рассуль Алла - «Нет объекта достойного поклонения, кроме Аллаха и Мухаммад Его посланник»;
2. Салат (намаз) - совершение ежедневной пятикратной молитвы;
3. Саум (ораза) – пост в месяц Рамадан лунного календаря;
4. Закят – выплата очистительного пожертвования;
5. Хадж – паломничество к храму Каабы в Мекке.

Основой веры является послушание, покорность Аллаху, вера в единственность Аллаха. Для Ислама характерно нормативное

регулирование всей жизни человека – начиная от его рождения и до смерти. Это регулирование осуществляется с помощью Шариата – совокупности юридических и нравственных норм, нравственных принципов поведения мусульманина. Нормы шариата различаются во многих течениях ислама и мазхабах суннитов.

В исламе существует три основных направления – суннизм, шиизм, хариджизм.

Суннизм – основное направление в Исламе, исповедуемый 90 % мусульман мира. Суннизм оформился в X-XI вв. в Халифате как господствующее религиозное течение. В отличие от шиитского направления, суннизм отрицает идею об особой природе Али и его праве на имамат, а также идею посредничества между Аллахом и людьми.

Основными признаками принадлежности к суннизму являются следующие:

- признание законности четырех первых халифов – Абу Бакра, Умара, Усмана, Али;
- признание достоверности шести вводов хадисов - аль-Бухари, Муслима, ат-Тирмизи, Абу Дауда, ан-Насаи, Ибн Маджи;
- принадлежность к одному из четырех религиозно-политических толков – мазхабов (богословско-правовые школы): **ханифитскому, маликитскому, шафиитскому, ханбалитскому.**

**Ханифитский мазхаб** – основанный в VIII в. в Куфе (Ирак) Абу Ханифой (699-767). Он также известен под прозвищем «Имам Агзам». 53% мусульман исповедуют ислам суннитского толка ханифитского мазхаба.

Основные положения ханифитского мазхаба сформулированы в приписываемом Абу Ханифе труде «аль-Фикх аль-акбар», являющемся первым письменным сочинением по исламской догматике, а также в трудах учеников Абу Ханифы Мухаммада аш-Шайбани (аль-Мабсут, Китаб аз-зийадат и Китаб аль-асар) и Абу Йусуфа (Китаб аль-харадж).

Ханифиты целиком и безоговорочно принимают Коран в качестве источника права; сунна принимается как независимый источник после тщательного отбора хадисов; широко используется суждение по аналогии (кийас), которое может строиться на любом достоверном материале. Если решение, вынесенное на основе кийаса, ведет к вредным или абсурдным результатам, используется принцип «предпочтительного суждения» (истихсан). Также, они допускают широкое использование обычного права (адат, урф) как независимого, хотя и вспомогательного источника права, что всегда значительно облегчало адаптацию исламских институтов в другой конфессиональной среде. Благодаря такой гибкости и терпимости ханифитский мазхаб начиная с XI в. получил распространение в Анатолии, на Балканах, Западном Кавказе, Причерноморье, Поволжье, Средней Азии, Афганистане, Индии, степной зоне до Китая, частично в Индонезии. Ханифитский мазхаб господствовал в Золотой Орде и Османской империи.

Большинство мусульман на территории России и СНГ также придерживаются этого направления (за исключением шафиитского направления Дагестана, Чечни, Азербайджана, Памира).

**Маликитский мазхаб** – основанный в VIII в. мединским богословом и правоведом Маликом ибн Анасом (713-795). Особое внимание он уделял подбору и классификации хадисов, установлению личности их передатчиков (равиев) и их надежности

В общественно-политической сфере Малик считал, идеальным правлением первых праведных халифов - Абу Бакра, Омара, Османа и Али (особая представительская группа шура состоящая из мекканцев и мединцев).

Маликиты широко используют суждение по аналогии (кийас) и «независимое суждение ради пользы» (истислах, аль-масалих аль-мурсала), которое должно быть направлено на соблюдение общественного интереса, и не противоречить общим принципам шариата. В настоящее время маликитский мазхаб распространен в странах арабского Магриба - Марокко, Алжире, Тунисе, Ливии, а также на Бахрейне и в Кувейте. Значительные маликитские общины существуют в Египте, Судане и ряде других мусульманских стран.

**Шафиитский мазхаб** – основанный в начале IX в. правоведом, теологом аш-Шафии (767-820). Ученик Малика ибн Анаса. В Ираке аш-Шафии знакомится с Мухаммадом аш-Шайбани - одним из учеников Абу Ханифы. В своем учении аш-Шафии стремился объединить некоторые принципы этих двух предшественников.

В настоящее время шафиитский мазхаб оказывает существенное влияние на гражданское (в первую очередь в области брачно-семейных отношений) и отчасти уголовное законодательство большинства арабских стран. Шафииты также составляют значительное (но не преобладающее) число мусульман в Пакистане, Индии, Малайзии, Индонезии.

**Ханбалитский мазхаб** – основатель Ахмада ибн Ханбали (778/780 — 855).

В отличие от других мазхабов, ханбализм возник как религиозно-политическое движение и уже позже как правовая школа - мазхаб. Это движение выражает взгляды наиболее консервативных сторонников традиционализма, стремившихся систематизировать соответствующую концепцию вероучения. Ханбалиты отрицают возможности любого рационалистического истолкования основных догматов веры и признают безусловность Божественного предопределения. Ханбалиты отрицают любые нововведения в области вероучения и права, не имеющие прямого обоснования в Коране и сунне, стараются ни на шаг не отступать от буквы Корана и сунны. От других мазхабов отличаются особой строгостью в соблюдении обрядовых и правовых норм шариата. В качестве религиозно-правовой школы ханбализм оформился к XI в.

В XVIII в. в среде арабийских ханбалитов возникло и получило развитие религиозно-политическое движение под руководством шейха Мухаммада ибн Абд аль-Ваххабы. В настоящее время ханбалитский мазхаб в наибольшей степени распространен среди мусульман Саудовской Аравии, общины его приверженцев имеются также во многих других мусульманских странах.

Как видим более фундаментальным из четырех мазхабов является ханбалитский мазхаб.

Фундаментализм – термин, употребляемый по отношению к тем религиозным объединениям, которые требуют возврата к чистой первоначальной религии и впервые был использован не в исламе, а для определения консервативного движения в евангелической церкви Соединенных Штатов и был введен в оборот редактором баптистской газеты «Watchman Examiner» К.Л. Льюисом. Следовательно, фундаментализм – термин, употребляемый не только по отношению к исламу, но и другим религиям.

Что касается радикализма, экстремизма и терроризма, то наиболее распространенными определениями являются следующие:

- радикализм (от лат. radix – корень) – термин, обозначающий политические идеи и действия, нацеленные на коренное (радикальное) изменение существующих социальных и политических институтов. Для него характерно стремление к быстрому темпу перемен, оправдание силовых методов достижения поставленных целей. Нередко термин «радикализм» употребляется как синоним термина «экстремизм». Однако между ними есть различия. Радикализм – это идейное, теоретическое обоснование политического действия, а не само действие. Экстремизм же проявляется в практической политической деятельности, в использовании крайних, преимущественно насильственных средств политической борьбы;

- религиозный экстремизм – 1) религиозно мотивированная или религиозно камуфлированная деятельность, направленная на насильственное изменение государственного строя или насильственный захват власти, нарушение суверенитета и территориальной целостности государства, на возбуждение в этих целях религиозной вражды и ненависти, проведение специально организованной подготовительной пропагандистской и обучающей деятельности; 2) процесс осуществления деятельности, связанной с экстремизацией сознания и поведения граждан на основе религиозных (псевдорелигиозных) мотивов через их вовлечение, обучение и непосредственное участие в организации, движении (часто политического типа), деятельность которых не совместима с правовыми нормами государства; 3) радикальное неприятие характерного для современной эпохи разделения светского и религиозного и попытка интерпретировать религию исключительно в терминах власти над человеком, как в духовном, так и в политическом отношении;

- терроризм – совершение взрыва, поджога или иных действий, создающих опасность гибели людей, причинение значительного имущественного ущерба либо наступление иных общественно опасных последствий, если эти действия совершены в целях нарушения общественной безопасности, устрашения населения, либо оказания воздействия на принятие решений госорганами, а также угроза совершения указанных действий в тех же целях.

Следует отметить, что любой истинно, искренне верующий человек, исповедующий любую мировую религию, не несет угрозу и опасность другой личности и обществу в целом, так как любая мировая религия в своей основе есть религия мира и добра.

В современном мире известные экстремистские и террористические организации лишь используют религию в своих целях. Остановимся на примере некоторых из них.

Цель известной в мире экстремисткой и террористической организации «АЛЬ-КАЕДА» (араб. – «база», «основа»), являющейся разветвленной международной организацией, финансирующей и направляющей деятельность группы боевиков в различных странах мира - свержение так называемых «прогнивших» и «еретических» правящих режимов в мусульманских странах с установлением в этих странах шариатского правления.

«БРАТЬЯ МУСУЛЬМАНЕ» - транснациональная международная религиозно-политическая террористическая ассоциация. Основной целью является устранение неисламских правительств и установление исламского правления во всемирном масштабе путём воссоздания «Великого исламского халифата» первоначально в регионах с преимущественно мусульманским населением, включая Казахстан, Россию и страны СНГ.

«БОЗ ГУРД» известна как «Серые волки» - турецкая военизированная организация крайне правого националистического толка. Базовая идейная концепция — туранизм (создание единого государства тюркских народов).

«ДЖАМААТ МОДЖАХЕДОВ ЦЕНТРАЛЬНОЙ АЗИИ» («Группа исламский джихад») - международная террористическая организация. Создана боевиками Исламского движения Узбекистана, примкнувшими к международной террористической организации «Аль-Каида». В ее состав входят исключительно представители тюркских этносов. Имеет свои учебные и тренировочные лагеря, расположенные вблизи от пакистанского населенного пункта Ванна.

Движение «ТАЛИБАН» - ультраконсервативное политическое движение, сформировавшееся из выпускников мусульманских религиозных училищ (медресе) для беженцев-пуштунов. Основателем является мулла Мухаммед Омар («повелитель правоверных»). Талибы осуществляют фанатичную политику ликвидации в стране всего «неисламского», в том числе в сфере культуры.

«ХИЗБ УТ-ТАХРИР АЛЬ-ИСЛАМИ» («Исламская партия освобождения») - религиозно-политическая экстремистская организация. Основной целью является: изначально - противостояние сионистской экспансии в Палестине; с 90-х гг. прошлого столетия - восстановление справедливого исламского образа жизни и исламского государства (халифата) и воплощения в нём исламской системы.

Как видим, деятельность экстремистских организаций нацелена на свержение государственного строя различных стран, в том числе насильственными методами. Выше рассмотренные, экстремистские организации в своей деятельности используют различные концепции фундаментализма, например, концепцию захвата власти насильственным путем и утверждение политической модели государства, основанной на шариате, а также концепцию «чистого ислама», отвергающую множество местных традиций, ставших уже неотъемлемыми атрибутами вероисповедания различных групп мусульман во всем мире.

Важно отметить, что в исламе, как и в другой мировой религии – буддизме и христианстве, нет фундаментализма, радикализма и экстремизма. Вышеперечисленные организации лишь используют ислам в своих целях, поэтому говорить об исламском экстремизме, на наш взгляд, не правомерно.

Об этом необходимо информировать население, в том числе молодежь, уделять больше внимания вопросам воспитания подрастающего поколения в духе патриотизма и следованию традиционного ислама, так как его гуманистический потенциал действительно противостоит религиозному экстремизму. В условиях глобализации – это вопрос выживания всего человечества.

В этом контексте не является исключением и Казахстан, являющийся полиэтничным, поликультурным, поликонфессиональным государством, в котором в гармонии проживает более 133 этносов. За годы независимости Казахстан многого добился. Казахстан в мире узнаваем по модели межконфессионального и межэтнического согласия, в республике прошло три съезда мировых и традиционных религий.

Однако нельзя сказать, что наша страна не сталкивается с новыми вызовами в религиозной сфере. Основным источником угроз выступают не религия (например, ислам или христианство), а различные радикальные религиозные объединения и экстремистские группы, которые пытаются навязать чуждые духовные ценности. В настоящее время в национальный перечень запрещенных в Казахстане террористических и экстремистских структур включены следующие организации:

1. «АЛЬ-КАЕДА» (по решению Верховного суда Республики Казахстан от 15 октября 2004 года);



2. «АЛЛЯ АЯТ» («АЯТ» ФАРХАТА АТА) (по решению суда г. Астаны от 12 января 2009 года);
3. «АСБАТ-АЛЬ-АНСАР» (по решению Верховного суда от 15 марта 2005 года);
4. «АУМ СИНРИКЁ» («АЛЕФ») (по решению суда г. Астаны от 17 ноября 2006 года);
5. «БОЗ ГУРД» (по решению Верховного суда от 15 марта 2005 года);
6. «БРАТЪЯ МУСУЛЬМАНЕ» (по решению Верховного суда от 15 марта 2005 года);
7. «ДЖАМААТ МОДЖАХЕДОВ ЦЕНТРАЛЬНОЙ АЗИИ» (по решению Верховного суда от 15 марта 2005 года);
8. «ИСЛАМСКАЯ ПАРТИЯ ВОСТОЧНОГО ТУРКЕСТАНА» (по решению Верховного суда Республики Казахстан от 15 октября 2004 года), преобразована в «ИСЛАМСКАЯ ПАРТИЯ ТУРКЕСТАНА» (решение суда г. Астаны от 5 марта 2008 года);
9. «ИСЛАМСКОЕ ДВИЖЕНИЕ УЗБЕКИСТАНА» (по решению Верховного суда Республики Казахстан от 15 октября 2004 года);
10. «КУРДСКИЙ НАРОДНЫЙ КОНГРЕСС» (по решению Верховного суда Республики Казахстан от 15 октября 2004 года);
11. «ЛАШКАР-И-ТАЙБА» (по решению Верховного суда от 15 марта 2005 года);
12. «ОБЩЕСТВО СОЦИАЛЬНЫХ РЕФОРМ» (по решению Верховного суда от 15 марта 2005 года);
13. «ОРГАНИЗАЦИЯ ОСВОБОЖДЕНИЯ ВОСТОЧНОГО ТУРКЕСТАНА» (по решению суда г. Астаны от 17 ноября 2006 года);
14. «ХИЗБ-УТ-ТАХРИР АЛЬ-ИСЛАМИ» (по решению суда г. Астаны от 28 марта 2005 года);
15. ДВИЖЕНИЕ «ТАЛИБАН» (решение Верховного суда от 15 марта 2005 года).

Чтобы противостоять деструктивному и асоциальному явлению, необходимо, в первую очередь, иметь четкое представление об исторических истоках ислама, о которых кратко представлено выше.

В Казахстане же ислам стал распространяться на юге в 714 году. С этого времени казахи исповедуют ислам суннитского толка ханифитского мазхаба, толерантного, веротерпимого к культуре и религиозным верованиям.

Таким образом, ислам в Казахстане специфичен толерантностью, либерализмом, лояльностью, а также тем, что в контексте казахской культуры он сочетается с тенгрианством.

Как известно, фундаментализм и экстремизм отрицает исконно казахские традиции, такие как, посещение могил и чтение там Корана, поминовение усопшего, приготовление ритуальных угощений, считая это ересью; призывают отказаться от почитания аруахов (предков), а также

проявляет крайнюю нетерпимость к последователям других религий. Все это противоречит национальным интересам Казахстана и несет угрозу национальной безопасности. На наш взгляд, необходима дальнейшая активизация пропаганды традиционного ислама ханифитского мазхаба для сохранения межконфессионального и межэтнического согласия.

Актуальным в данном контексте является духовно-нравственное воспитание подрастающего поколения, в связи с чем в организациях образования должна проводиться определенная работа.

Необходимо создавать свою систему конфессионального образования на основе ханифитского учения для обеспечения подготовки отечественного слоя богословов, так как мы не знаем ислам какого мазхаба у обучаемых в зарубежном медресе. Некоторые молодые люди, отучившись в зарубежных медресе сомнительного направления, вернувшись на родину, критикуют духовное наследие казахского народа - историю, культуру, традиции. Например, они считают, что игра на домбре - это харам (запретное), поклон невестки родным своего мужа - ширк (проявление идолопоклонства), кумыс - харам, проведение ладонями по лицу после дуа (молитвы) - это неправильно, а «те, чьи штанины не укорочены (то есть спадают ниже щиколоток), попадут в ад».

Большая роль в противодействии религиозному экстремизму принадлежит и средствам массовой информации.

В целом, все профилактические мероприятия по противодействию религиозному экстремизму должны проводиться в комплексе различными государственными органами и должны носить системный характер.

Таким образом, достижение межэтнического и межконфессионального согласия – это ежедневные профилактические мероприятия. Прежде всего, пропаганда гуманистического потенциала ислама как религии мира, добра и милосердия. Поэтому связывать ислам с религиозным экстремизмом неправомерно.

## ТАКТИКА И ОПЕРАТИВНОЕ ИСКУССТВО

**Ахметов Жумабек Хатиоллаевич,**  
доктор военных наук профессор,  
начальник Военного института  
ВВ МВД Республики Казахстан  
**Баубериков Газиз Жолдасбекович,**  
начальник цикла военной  
педагогике и психологии,  
майор

### **МЕТОДИКА ОРГАНИЗАЦИИ ПОЭТАПНОГО ПСИХОЛОГИЧЕСКОГО ОБЕСПЕЧЕНИЯ В СПЕЦИАЛЬНОЙ ОПЕРАЦИИ ПО РАЗОРУЖЕНИЮ (ЛИКВИДАЦИИ) НЕЗАКОННЫХ ВООРУЖЕННЫХ ФОРМИРОВАНИЙ**

Современная международная военно-политическая обстановка в мире характеризуется повышенной активностью и усилением угрозы международного терроризма.

В данных условиях внутренние войска МВД Республики Казахстан вносят значительный вклад в укрепление конституционного строя, национальной безопасности нашего государства, охрану прав и свобод, жизни и здоровья граждан и должны пребывать в постоянной готовности к ответной адекватной реакции к данным угрозам и вызовам современности.

Особую роль в служебно-боевой деятельности войск играют вопросы организации психологического обеспечения выполнения служебно-боевых задач. В частности, в рамках данной тематики в данной статье представлена **Методика организации поэтапного психологического обеспечения в специальной операции (далее СО) по разоружению (ликвидации) незаконных вооруженных формирований (НВФ).**

Данная методика включает в себя проведение следующих этапов:

- 1 этап - психологическая подготовка СО;
- 2 этап - защита от информационно-психологического воздействия (далее ИПВ) противника;
- 3 этап - ИПВ на НВФ, а также на местное население, органы власти, средства массовой информации в интересах выполнения поставленных задач;
- 4 этап - психологическое сопровождение;
- 5 этап - психологическая помощь и реабилитация;
- 6 этап – социально-психологическая реадаптация.

Основой организации и проведения мероприятий психологического обеспечения СО является Решение командира части на *организацию и проведение СО, на основе которого разрабатывается План морально-*

психологического обеспечения, в котором отражается раздел поэтапного психологического обеспечения СО с определением и указанием конкретных мероприятий, порядка и сроков их выполнения, ответственных лиц за их проведение.

**1 этап - психологическая подготовка специальной операции.**

**Время проведения:** Данный этап проводится заблаговременно в ходе повседневной служебно-боевой деятельности (в рамках общей и специальной психологической подготовки), а также непосредственно перед проведением СО (целевая психологическая подготовка).

**Цель:** заключается в выработке готовности личного состава к выполнению задач в любых экстремальных условиях обстановки, снижении негативных последствий выполнения служебно-боевых задач.

**Содержание:** Психологическая подготовка представляет собой систему взаимосвязанных мероприятий, направленных на формирование и развитие у военнослужащих и воинских коллективов психологических качеств, а также комплекс мероприятий по созданию психологических условий, обеспечивающих безусловное выполнение конкретных боевых задач.

**Задачи:** 1. Оценка, анализ и прогнозирование психологических условий выполнения служебно-боевых задач;

2. Подготовка командного состава, других должностных лиц к управленческой деятельности в экстремальных условиях;

3. Обучение военнослужащих приемам психологической защиты и экстренной эмоционально-волевой мобилизации, оказания себе и сослуживцам первой психологической помощи, способам выживания в экстремальных условиях (например, в плену) и т.д.;

4. Формирование у личного состава **психического «иммунитета»**, то есть такого психологического ресурса, который обеспечил бы военнослужащим **максимально быструю адаптацию** к условиям боевой обстановки, **психологической устойчивости к угнетающим стресс-факторам**. Развитие у военнослужащих определенной мотивации, целеустремленности, направленности, а также интеллектуальных, эмоциональных, волевых и других качеств, необходимых для эффективного решения задач;

5. Сплочение и слаживание воинских коллективов;

*Психологическая подготовка военнослужащих и подразделений организуется и проводится командиром, его заместителем по ВиСПР, психологом части.*

Перед проведением СО, в ходе ее подготовки – предлагается организовать и провести комплекс мероприятий психологической подготовки СО, который включает в себя следующие направления:

1) Оценка и прогнозирование:

- психологических условий выполнения служебно-боевых задач, психогенных потерь, принятие своевременных мер по их предупреждению и предотвращению;

- своих возможностей психологического обеспечения СО, морально-психологической и информационной обстановки, психологическое состояние личного состава;

- наличие, состояние и возможности сил и средств психологического обеспечения (далее ПО) своих и противника;

- способов и характера ИПВ НВФ на части (подразделения) и возможностей защиты от них;

- экономическое состояние района боевых действий и возможности использования местной полиграфической базы, теле- и радиосредств;

- возможностей по эвакуации психотравмированного личного состава, оказанию ему психологической помощи и реабилитации, мест развертывания пунктов психологической помощи и реабилитации;

- планирование мероприятий ПО, исходя из оценки и прогнозирования вышеперечисленных условий.

2) *Расстановка и распределение личного состава по элементам боевого порядка по результатам психологического отбора.*

3) *Создание и формирование у военнослужащих **психического «иммунитета».***

4) *Общая психологическая подготовка.*

5) *Специальная психологическая подготовка.*

б) *Целевая психологическая подготовка.*

**Формами** психологической подготовки являются:

- *психологическое просвещение;*

- *занятия по предметам боевой подготовки, ориентированные на развитие необходимых психологических качеств и состояний;*

- *специальные формы.*

- *разъяснительная работа среди личного состава.*

**Методы:** *К числу наиболее распространенных методов психологической подготовки из них относятся:*

1) *вербальные:*

а) *убеждение;*

б) *внушение;*

в) *психологическая консультация.*

2) *практические:*

а) *психологические упражнения и тренировки;*

б) *создание «реальных» и аварийных ситуаций;*

в) *стрессовых воздействий.*

3) *демонстрационные (показ действий и качественных характеристик техники, вооружения, действий личного состава в экстремальных ситуациях; демонстрация кинофильмов и т.д.);*

- 4) эмоционально-волевой саморегуляции:
- а) самоконтроль и самоанализ (самоубеждение, самотренировки, волевые саморегуляции, самоприказ);
  - б) внушение;
  - в) психологическая консультация военнослужащих. Взаимное информирование и оказание им психологической помощи.

**2 этап - защита от информационно – психологического воздействия НВФ.**

**Время проведения:** проводится заблаговременно в ходе повседневной служебно-боевой деятельности в системе общей психологической подготовки (на занятиях по боевой подготовке), а также непосредственно *перед проведением, в ходе СО, до ее завершения.*

**Цель:** Укрепление психического «иммунитета» военнослужащих, срыв (ослабление) результатов ИПВ со стороны НВФ на личный состав.

**Задачи:**

1. Разъяснение решений военно-политического руководства страны, задач, стоящих перед войсками;
2. Анализ и прогнозирование информационной обстановки, условий выполнения служебно-боевых задач, оперативное реагирование на ее изменения;
3. Выявление источников ИПВ на личный состав с выработкой конкретных мер по их устранению;
4. Предупреждение и профилактика ИПВ НВФ, путем доведения до личного состава целей, задач, приемов и способов ИПВ НВФ, порядку их нейтрализации;
5. Пресечение слухов, тревожных высказываний и противоправных действий среди личного состава.

**Содержание:** Система мероприятий, направленных на прогнозирование, профилактику и предупреждение, оценку и срыв ИПВ на личный состав, ликвидация ее негативных последствий.

- Формы:** 1. Предупредительно-профилактическая информационно-разъяснительная работа с личным составом;
2. Организационная форма защиты от ИПВ на личный состав.

**Методы:**

1. Боевое оперативное информирование личного состава.
2. Проведение различных психопрофилактических информационно-пропагандистских акций;
3. Анализ и прогнозирование складывающейся информационной обстановки, оперативное реагирование на ее изменения;
4. Создание специальных групп (с включением в их состав представителей военной контрразведки и военной полиции) по выявлению, сбору, уничтожению и подавлению агитационных средств ИПВ НВФ;

5. Организация выпуска боевых листовок, молний, стенной печати, памяток по правилам поведения в зоне боевых действий, обращению с военнопленными, местным населением и т.д.

6. Изоляция военнослужащих, подвергнувшегося ИПВ НВФ в целях предупреждения психологического заражения личного состава;

7. Ограничение контактов с гражданским населением, пользования средствами теле-, радио-, сотовой и других видов связей (необходимо также осуществление контроля трансляции радио и телепередач, СМИ).

**3 этап - ИПВ на НВФ, а также на местное население, органы власти, СМИ в интересах выполнения поставленных задач.**

**Время проведения:** – *перед проведением и в ходе СО, исходя из складывающейся обстановки.*

**Цель:** Выполнение поставленной задачи с наименьшими потерями в силах и средствах проведением мероприятий ИПВ на противника.

**Задачи:** 1. С использованием всех имеющихся средств психологического воздействия добиться существенного подрыва и снижения морально - боевого духа и боевой эффективности и возможностей, психического изнурения НВФ, слома его воли к победе, продолжению дальнейших действий;

2. Формирование общественного мнения, благоприятствующего выполнению боевых задач и достижению поставленных целей.

**Содержание:** Проведение комплекса мероприятий по выполнению задач данного этапа;

**Формы:** 1. Организация взаимодействия со средствами массовой информации, представителями местных органов власти, местным населением;

2. Психическое изнурение и подавление.

**Методы:** 1. Создание положительного имиджа войск, законности, правомерности и необходимости проведения СО, организация транслирования по каналам СМИ выступлений командования, представителей местных органов власти и населения, религиозных лидеров, общественных деятелей и т.д.;

2. Поддержание постоянного повышенного психического напряжения НВФ, принуждение его к определенным действиям: убеждение прекратить незаконные действия, сложить оружие и сдаться в плен, ведение переговоров, обращение с ультиматумом и призывами к капитуляции, залистование района проведения СО, в том числе с привлечением религиозных лидеров, внушение, распространение слухов, введение в заблуждение (обман, дезинформация, использование элементов военной хитрости, маскировка), демонстрация силы, военной техники и оружия, ее огневых и маневренных возможностей, и др..

**4 этап - психологическое сопровождение.**

**Время проведения:** – *в ходе и до завершения СО.*

**Цель:** Достижение и поддержание высокой боевой активности военнослужащих, способности переносить высокие нервно-психические нагрузки и сохранять боеспособность в любых экстремальных условиях.

**Задачи:** 1. Постоянное и непрерывное отслеживание и анализ, оценка морально-психологического состояния личного состава своих войск и НВФ;

2. Прогнозирование психогенных потерь среди своего личного состава, их профилактика и предупреждение;

3. Мониторинг складывающейся информационно-психологической обстановки в районе проведения СО и адекватное на нее реагирование;

4. Формирование и поддержание высокой психологической готовности военнослужащих, частей и подразделений;

5. Выработка предложений и рекомендаций для командиров и органов военного управления по управлению психологическими процессами в частях, поддержанию психологического состояния личного состава на уровне, обеспечивающем выполнение поставленных задач;

6. Предупреждение психических расстройств, оказание психологической помощи в боевой обстановке и восстановление психических и физических сил военнослужащих;

**Содержание:** Система непрерывно осуществляемых оперативных мероприятий, *в ходе и на протяжении всей СО - наблюдение и отслеживание, оценка и прогнозирование психологического состояния военнослужащих и НВФ, складывающейся обстановки, своевременное адекватное реагирование, поддержание психологической устойчивости личного состава к высоким нервно-психическим нагрузкам, предотвращение индивидуальных и групповых отрицательных психических состояний, профилактика боевых психических расстройств.*

**Формы:** 1. Мониторинг психологического состояния личного состава;

2. Психологическая разрядка (снятие психического напряжения, восстановление работоспособности воинов), *поддержка и мобилизация;*

3. *Психологическая помощь в ходе выполнения задач.*

**Методы:**

1. *Включенное наблюдение;*

2. *Оперативное доведение до личного состава информации о складывающейся обстановке, информации о методах эффективного ведения боевых действий, выполнения боевых задач;*

3. *Личный пример офицеров и войскового актива в бою, нахождение их в элементах боевого порядка*

4. *Проведение бесед, оперативное доведение и пропаганда служебно-боевых успехов и героических поступков личного состава;*

5. *Поощрение отличившихся военнослужащих;*



6. Обращения и призывы командования, местного населения к военнослужащим;

7. Сообщение о фактах обращения НВФ с военнослужащими, захваченными в плен или ставшими заложниками;

8. Своевременное выполнение войнами приемов психологической само- и взаимопомощи, саморегуляции и волевой мобилизации;

9. Оказание экстренной психологической помощи психотравмированным военнослужащим;

10. Проведение мероприятий, психологической разрядки (рассказ анекдотов, смешных историй, пословиц и поговорок и т.д.);

11. Совокупность коммуникативных, организационных, фармакологических и аутогенных способов психологической поддержки.

### **5 этап - психологическая помощь и реабилитация.**

**Время проведения:** - в ходе и после завершения СО.

**Цель:** Восстановление нарушенных (утраченных) психических функций, сохранение и восстановление психического здоровья и боеспособности военнослужащих.

**Задачи:** 1. Диагностика наличия, вида и уровня психического расстройства;

2. Эвакуация военнослужащих, подвергшихся психотравматизации, с поля боя;

3. Коррекция самосознания, самооценки, самочувствия и боевой мотивации военнослужащих, получивших психические расстройства, физические увечья;

4. Оказание помощи военнослужащим в их подготовке к хирургическим операциям, в купировании болевых ощущений у раненых, быстрое возвращение психотравмированных в боевой строй;

5. Формирование у лиц, подвергшихся боевому стрессу, эффективных моделей поведения в различных ситуациях, навыков саморегуляции психических состояний и другие;

6. Проведение комплекса реабилитационных мероприятий.

**Содержание:** Комплекс мероприятий, по выполнению задач психологической помощи и реабилитации.

**Формы:** Индивидуальная и групповая:

- психотерапия; - психокоррекция; - психологическое консультирование; - психологическая реабилитация.

**Методы:** В качестве методов используют совокупность следующих способов психологической реабилитации: - физиологические (глубокий сон, отдых, качественная пища, обильное питье, душ, полевая баня);

- аутогенные (выполнение приемов психической саморегуляции, аутотренинг, медитация и др.);

- медикаментозные (седативные препараты, транквилизаторы, антидепрессанты, ноотропы, актопротекторы, психостимуляторы, фитотерапия, витаминотерапия и др.);

- организационные (установление четкого режима работы и отдыха, вовлечение военнослужащих в активную боевую учебу, несение службы, сохранение военной формы одежды);

А также различные виды психотерапии: индивидуальная и групповая рациональная терапия, логотерапия, гештальттерапия, поведенческая терапия, нейролингвистическое программирование (НЛП), психоанализ, музыкотерапия, имаго-, фито-, музыка-, арт-, натуротерапия, спортивная терапия, социально-психологический тренинг (СПТ), аутотренинг и др.

### **6 этап – социально - психологическая реадaptация.**

**Время проведения:** - *после завершения СО.*

**Цель:** Достижение плавного, бескризисного, нетравмирующего «вращения» участников экстремальной деятельности в систему повседневных связей и отношений, восстановление и укрепление их личностного и социально-психологического статуса.

**Задачи:** 1. Выявление военнослужащих, получивших БПТ, оказание им психологической помощи;

2. Проведение с данными военнослужащими психологического «карантина» - психологическая подготовка и адаптация их к мирным условиям;

3. Создание необходимой реадaptирующей среды и условий.

**Содержание:** Комплекс мероприятий по организованному психологическому «возвращению» (переприспособлению) военнослужащих в обычные условия жизнедеятельности.

**Формы:** Организационная форма – проведение мероприятий психологического «карантина» и «дезинфекции» личного состава в пункте постоянной или временной (район выполнения СО) дислокации;

Профессиональная и психологическая реабилитация военнослужащих.

**Методы:** 1. Тщательный разбор боевых действий военнослужащих, оценка каждого из них в решении боевых задач подразделения, части.

2. Предупредительно-профилактическая работа по недопущению алкоголизма и наркомании, нарушений уставных правил взаимоотношений, воинских и общеуголовных преступлений, проявлений симптомов «военизированной» психики (доведение правил постепенного возвращения к условиям мирной жизнедеятельности).

3. Встречи военнослужащих с политиками, представителями органов власти, интересными людьми, деятелями культуры и искусства, родными и близкими с представителями различных религиозных конфессий, посещение святых мест, мест несения религиозной службы (церквей, мечетей, синагог, домов молитвы и т.д.).

4. Вовлечение военнослужащих в динамичную, не скучную и не сложную деятельность (боевая учеба, обслуживание техники и вооружения, подготовка обмундирования, снаряжения), в культурно - досуговые мероприятия, общественную деятельность, недопущение праздности и безделья.

6. Обучение и подготовка родных и близких военнослужащих, сослуживцев соответствующему приему и встрече участников боевых действий, оказанию им психологической помощи.

7. Проведение вечеров чествования, тематических вечеров, вечеров памяти, поощрение отличившихся, психологическая коррекция, консультирование, проведение психотренингов различной направленности (аутотренинги), проведение лекции, беседы, консультации, доведение необходимой социально-правовой и юридической информации, общение в кругу сослуживцев-участников боевых действий.

8. Направление в лечебно-профилактические учреждения и санатории, дома отдыха, туристические базы, государственные и негосударственные реабилитационные центры и т.д.

Таким образом, социально-психологическая реадaptация является важнейшей составляющей ПО СО.

За организацию и проведение мероприятий ПО в СО отвечает командир части. Непосредственным организатором мероприятий ПО является заместитель командира части по ВиСПР и психолог части.

Совершенствование ПО как вида обеспечения СО по борьбе с НВФ предлагается в рамках вышеуказанной *Методики поэтапного ПО СО*.

В последующих статьях будут представлены Рекомендации командирам и офицерам ВиСПР по организации и проведению мероприятий ПО СО, Рекомендации военнослужащим, находящимся в районе проведения специальной операции, Рекомендации командирам по организации психологического обеспечения в подразделениях специального назначения.

#### **Список использованных источников.**

1. Военная доктрина Республики Казахстан, Астана, 2007, с.24;
2. Закон Республики Казахстан «О Внутренних войсках МВД Республики Казахстан», Алматы, 1992;
3. Закон Республики Казахстан «Об обороне и Вооруженных Силах», Алматы, 1995;
4. Военная психология. Под редакцией В.В.Шеляга, А.Д.Глоточкина, К.К.Платонова. Коллектив авторов. - М., Военное издательство, 1972. - 400с.
5. Караяни А.Г., Сыромятников И.В., Прикладная военная психология. – М., 2006.

**Сафонов Олег Леонидович,**  
кандидат исторических наук,  
начальник цикла общественных  
наук кафедры военно-  
педагогических и общественных  
наук Военного института ВВ  
МВД Республики Казахстан,  
полковник.

## **СТАНОВЛЕНИЕ И РАЗВИТИЕ ГОСУДАРСТВЕННЫХ СОСЛОВНО-ПРЕДСТАВИТЕЛЬНЫХ УЧРЕЖДЕНИЙ (В XV – ПЕРВОЙ ПОЛОВИНЕ XVII в.)**

Период государственных образований XV – XVII вв. связан с этапами становления и развития государственных учреждений, права, укрепление централизованного государства.

Этот период характеризуется становлением единого общерусского права, которое приходит на смену обычаям и местным законодательным актам отдельных княжеств и земель.

В России XV – первой половины XVII в. были составлены обширные правовые кодексы – Судебники 1497, 1550, 1589 гг., приняты Стоглав 1551 г. сыгравший немалую роль в развитии светского законодательства, и Уложение 1649 г. Последний памятник права, отразивший создание общерусской правовой системы, вошел в Свод законов Российской империи, действовавший до революционного переворота 1917 г.

Определяя Русское государство как сословно-представительную монархию, исследователи расходятся во мнениях относительно времени ее окончательного складывания, а также этапов развития. В частности, А.А. Зимин считает, что сословно-представительная монархия ведет свое начало с 1549 г. – с первого Земского собора, а до этого была «сословная монархия» [1]. И.И. Смирнов переносит на XVI в. Известные слова В.И. Ленина о XVII столетии – самодержавие с Боярской думой и боярской аристократией [2]. Р.Г. Скрынников утверждает, что Русское государство было самодержавной монархией с аристократической Боярской думой до Земского собора 1566 г., а после него – сословно-представительной монархией [3]. С. О. Шмидт считает, что сословно-представительные учреждения развиваются параллельно с развитием признаков абсолютизма [4]. Л.В. Черепнин, основываясь на «материале генетической связи земских соборов с институтами предшествующего времени», утверждает, что «процесс формирования сословно-представительной монархии начинается задолго до середины XVI в., когда появились первые земские соборы. Этот процесс идет с конца XV в., и вряд ли стоит выделять в нем

два этапа, различать сословную и сословно-представительскую монархию» [5].

*Верховная власть.* На протяжении XV в. шло превращение московских великих князей из князей-вотчинников в монархов централизованного государства. Усиление их власти происходило за счет уменьшения власти, с одной стороны, удельных князей, с другой – монголо-татарских ханов. Уже в XIV в. между князьями северной Руси складывается княжеский союз, возглавляемый Москвой.

Необходимо отметить что в этой обстановке носителем и выразителем процесса объединения выступала прежде всего верховная власть. При этом под самодержавием понималась тогда, прежде всего внешняя политическая независимость. Не случайно в исторических источниках XV – XVI вв. постоянно подчеркивается преемственность идеи самодержавия на Руси. В грамоте Василия Темного греческому царю, Владимир Киевский назван «всея Русския земли самодержец» [6]. Лаврентьевская летопись называет царем Владимирского князя Андрея Боголюбского, а про Батюга говорит, что он «испроверже царство в Руси». [7].

К событиям русской истории прибавилось потрясение всей средневековой экумены. В 1453 г. пала Византийская империя, чему предшествовала уния Константинополя с папским престолом. Отвергая унию, а вместе с ней и политическую роль одного из европейских королевств, Русь в лице Московского великого князя Василия II осознает себя хранительницей чистоты православной веры. Брак Ивана III с Софьей Палеолог создает в глазах людей того времени династические основания преемства власти московских великих князей от византийских императоров. Постепенно в политическом обиходе московской жизни начинают широко употребляться слова «царь», «царство». При Иване IV вводится чин венчания на царство, утверждается представление о божественном происхождении и ответственности царской власти.

Усиление личной власти великого князя (а затем царя) во многом способствовали внешнеполитические условия существования самого государства – оно развивалось при постоянной необходимости отпора посягательствам на его целостность и независимость, причем зачастую одновременно с востока и запада. Русский народ, помимо собственной воли, постоянно вынужден был отвечать на исторический вызов, следствием которого была не только внешняя, но и внутренняя политика Руси и в значительной степени ее государственный строй.

Следствием такого положения был «тягловой, не правовой характер внутреннего управления... Каждый обязан был или оборонять государство, или работать на государство, то есть кормить тех, кто его обороняет» [8]. Это же положение неизбежно распространяется и на самую властвующую личность. Даже власть, по представлениям политической

идеологии того времени, есть прежде всего обязанность – от ее тяготы нельзя уклониться, как и нельзя с себя сложить.

Будучи носителем верховной власти, царь не подлежал действию государственно установленных норм. Само существо власти также не было выражено в законодательстве. Законодательство (в современном значении слова) – создание самой верховной власти. Причем следует иметь в виду, что в рассматриваемое время под «законом» понимался не нормативный акт или установление государства, а, скорее, естественный закон. В этом смысле царь не может творить закона, а может лишь издавать указы, уроки, судебники.

*Боярская (царская) дума.* Понятие Боярской думы достаточно укоренилось в исторической и историко-правовой науке. Его использовали как русские дореволюционные, так и светские авторы. Однако еще Н.П. Загоскин отмечал условность этого термина, называя его не «созданием истории», а научным термином [9]. В летописях встречаются названия «бояре», «все бояре», «дума», «государев верх», «палата», «бояре, окольные и думные люди» и соответственно выражения «поговоря с бояры и думными людьми» (о государе), «царь указал и бояре приговорили», «царь с бояры приговорил», «взнести к боярам». Н.П. Ерощкин пишет: «...Боярская дума – литературное наименование органа, который в Русском государстве назывался просто «дума» или «бояре» [10].

В тоже время Дума не была органом, ограничивающим царскую власть. К концу XV – началу XVI в. она складывается, прежде всего, как совещательное и законосовещательное учреждение. Московские государи стремятся, с одной стороны, ограничить, а по возможности и вообще уничтожить стремление высших удельных княжеских родов и бояр к какому-либо дележу власти и, с другой – приблизить и возвысить людей из низов. Единая власть, единая оборона, единое управление – вот что было нужно стране, вынужденной к постоянной защите своих границ на западе, юге и востоке. В этих условиях государи, возвышая людей незнатных, искали в них опоры именно в строительстве единой власти и управления, искали помощников и советников, а не соперников. Этому мешало, однако, местничество, бывшее одной из существенных боярских привилегий, унаследованных от феодальной раздробленности.

Через приказы и приказной аппарат верховная власть вводила в Думу новых людей в обход мешавшего ей местничества. Такое развитие определялось значительными изменениями в классовой структуре общества – «в XVII в. происходило укрепление позиций дворянства, падало значение феодальной аристократии, разрушались внутренние перегородки в правящем классе» [11].

Предметы ведомства Думы можно разделить на три вида: участие в законодательстве, участие в управлении, участие в судебной деятельности.

Причем Дума решает вопросы не в силу права, а по почину верховной власти.

В области исполнительной деятельности и управления природа полномочий та же, что и в области законодательства. Объем полномочий неограничен и безграничен по усмотрению верховной власти. Предметы законодательной и управительной деятельности очень часто совпадали и пересекались. Те же источники возбуждения вопросов – личное усмотрение государя, челобития и приказная деятельность. Боярский приговор из решения по конкретному вопросу управления мог становиться правовым обычаем, а затем войти и в писаное право. По государеву указу Дума надзидала за деятельностью приказов, местным управлением, межеванием земли. Много делала она в области внешней политики, т.е. вся дипломатическая деятельность осуществлялась ею, а Посольский приказ занимался в основном вспомогательным обеспечением русской дипломатии – «толмачеством».

*Земские соборы.* Название «Земский собор» как и «Боярская дума», в значительной степени условно. В летописях встречаются названия «земские соборы», «совет всея земли», «великая земская дума» «общий совет», просто «собор». Слово «собор» вообще церковного происхождения, как и сама идея собора – совместного обсуждения в духе единомыслия. Л.В. Черепнин писал: «Церковные соборы старше земских, появились раньше их и, как можно думать, передали последним наименование, некоторые организационные и процедурные формы» [12].

Нельзя не видеть преемственности Земского собора и с чисто светскими институтами предшествующего времени, в частности с вечевыми, а также с собраниями типа войскового круга или военных сходок вроде, например, установленной новгородцами под Смоленском в 1214 г. Тем не менее, теперь подобные собрания подчиняются уже общегосударственной задаче централизации. «Централизованной монархии, - писал Л.В. Черепнин, - вече как государственный орган было не нужно. Но ей нужен был другой институт на смену вечу и взамен ему: сословно-представительный орган (соответствующим образом классово сформированный), который поддерживал бы политику власти, через который власть узнавала бы об общественных запросах и обращалась бы к обществу. Таким институтом и явились земские соборы» [13]. Через них верховная власть стремилась, прежде всего, узнать мнение разных классов и сословий, а затем принимать самостоятельное решение.

Усиление верховной власти собором в истории принятия юридических памятников XVI в. совершенно очевидно. Два собора – земский 1549 г. и церковно-земский 1551 г. – составляют важную веху истории Русского централизованного государства. И хотя их классовая, общественная база была еще очень узка – ни крестьяне, ни посадские люди представлены не были, соборные начала в государстве начали «прививаться». Типы соборов

были разнообразны. Однако далеко не все они могут быть причислены к разряду земских. Но в целом соборная форма решения политических дел – общегосударственных, военных, судебных – в первой половине XVI в. приобретает большое значение. Эта форма существовала и развивалась в рамках централизованного государства и содействовала дальнейшей централизации [13, с. 91]. Известны соборы 1575, 1576, 1579, 1580 гг., в последние годы жизни Ивана IV, после уничтожения опричнины, когда верховная власть стремилась сделать совещания с «разных чинов людьми» постоянными. Собор 1584 г., утвердивший на царство Федора Иоановича был новым видом и представлял собой собор избирательный.

С.Ф. Платонов определяет этот Собор как «соединение высших учреждений, собора (духовенства) и синклита» [14]. Первый избирательный собор имел то же происхождение, те же корни, что и первый совещательный – «собор примирения».

Отмечая степень полномочия земских соборов (т.е. государственно-правовую природу) надо подчеркнуть, что в зависимости от того, имеем ли мы в данном случае собор избирательный в период междуцарствиями или совещательный, разнится круг полномочий этого собора. Избирательный собор – временный орган верховной власти в государстве и потому является носителем государственного суверенитета. Совещательный собор не имеет никаких властных полномочий, как и совещательная царская дума. Но вопросы, которые правомочна была поднимать на соборе как верховная власть, так и (после 1613 г.) выборные, могли быть любыми, и действительно были любыми.

Таким образом, полномочия Земского собора (в обоих случаях) были неопределенны и безграничны. Потому и поводы к их созыву могли быть любыми. Созыв собора был вопросом факта, а не установленного права. Не будучи правом, участие в соборе было скорее долгом, обязанностью.

*Центральное управление.* Уже в XV в. наблюдался переход от дворцово-восточного – путного – управления к приказному. Великие князья начинают давать своим боярам поручения «ведать» ту или иную область управления – «приказывать».

Из личных поручений боярам возникают органы (по-древнерусски «места») управления – приказы. По вопросу о причинах образования приказной системы существовали различные точки зрения. Одни полагали, что переход от путей к приказам был осуществлен за счет простого переноса в Москву органов присоединенных земель. Другие связывали этот переход с появлением «требований закона». Третьи высказывали близкую к современному пониманию вопроса мысль о том, что приказы возникли из личных поручений государя. Уточняя эту мысль, Н.Н. Дебольский писал, что приказы носили «более технический, точнее, бюрократический характер, чем политический: приказы были постепенным развитием, осложнением дворцовых ведомств» [15]. А.К.



Леонтьев предложил следующую периодизацию развития приказов, с которой в целом можно согласиться.

Первый этап – превращение «путей» в приказы, «расширение функций дворцовых ведомств, для которых был характерен административно-территориальный принцип деятельности (XV – начало XVI в.)». Второй этап – «образование внутри этих дворцовых учреждений особых ведомственных делений ...возглавляемых дьяками ...Дьяческий приказ – поручение внутри этих дворцовых ведомств выделяется в самостоятельное учреждение, первоначально известное нам как «изба», а затем как «приказ» (до середины XVI в.)». Третий этап – приказы «теряют всякие генетические связи с дворцовыми органами, которые в своей деятельности вновь ограничиваются сферой управления обширной царской вотчиной [16]. В тот период приказное управление утверждается как система центрального государственного управления.

*Местное управление.* История местного управления неразрывно связана с историей уезда (провинции) как участка административно-территориального деления государства. Уезд составлялся из крупных частей земли – пригородов или целых земель, присоединенных к Русскому государству, – царства (Казанское, Астраханское Сибирское и т.д.). Отсюда и неравенство уездов, и различие их наименования – уезд, земля, царство. Целые земли, однако, постепенно разлагаются на составные части, которые тоже становились провинциями государства – выделяются в особые управления – волости, а также создаются особые единицы – станы, трети, четверти.

Историю местного управления XV – первой половины XVII в. можно разделить на три эпохи: первая – кормлений – управление через наместников и волостелей (до половины XVI в.); вторая – губное и земское управление (самоуправление) (половина XVI – начало XVII в.); третья – приказно-воеводское управление в сочетании с самоуправлением (конец XVII в.).

*Кормления.* Когда какое-либо княжество или удел присоединялись к Москве, взамен прежних князей, которые становились слугами великого князя, назначались наместники (в города) и волостели (в волостях) с тем же объемом властных полномочий в отношении населения, что и прежние князья. В то же время наместники были, прежде всего, великокняжескими слугами, и этим определялся объем их самостоятельности. Назначение наместников называлось пожалованием. Их власть и наместничий суд распространялись в основном на тяглое население. Главное назначение наместников и волостелей как раз в том и состояло, чтобы приводить это тяглое население в связь с государством. Внутреннее управление, как правило, осуществляли не сами наместники, а выборные сотские и старосты.

*Земское и губное управление.* Середина XVI в. означала решительную смену всей совокупности органов местного управления. одновременно с провозглашением России царством и огромным шагом вперед в процессе государственной централизации, развитием «одиначества» и общегосударственной борьбы со всяческим сепаратизмом происходит решительный поворот в сторону самоуправления.

К началу царствования Ивана IV кормленщики начали превращаться в своего рода паразитический нарост на теле как государства, так и местных жителей. Они не только значительно превышали «корм» и по существу грабили население в городах и волостях, но и подрывали влияние верховной власти, не проводя в жизнь ее требований или тормозя их в своих целях. Наибольшей силы «самовластье» кормленщиков достигло во время малолетства Ивана IV, в годы боярского правления. В этой связи писал всесторонний исследователь земских реформ Ивана IV Н.Е. Носов: «Все нарастающая волна городских волнений 40-х годов XVI в. (в Новгороде, Пскове, Великом Устюге и ряде других мест) и особенно «великий» московский мятеж 1547 г. – страшный финал боярских распрей, народного угнетения и произвола – со всей остротой поставили вопрос о необходимости коренной перестройки существующей системы управления» [17].

Начало губной реформы относится еще ко времени правительства Глинских – 1539 г. Реформы осуществлялись не изданием какого-либо «уложения», а путем создания на местах губных учреждений отдельными распоряжениями, губными грамотами. Само деление на губы взято из опыта Новгорода, Пскова и вообще северных земель. Суть реформы заключалась в том, что главные уголовные дела о «ведомых лихих людях» изымались из ведения наместников и волостелей и передавались в местное ведение. Так в каждом уезде тогда были созданы (по грамоте) выборные губные власти для преследования разбойников и суда над ними.

В целях ограничения системы кормлений Иваном IV были проведены и земские преобразования. Важнейшим указом был «приговор царский о кормлениях и о службах» (1555 – 1556 гг.). Сведения о нем содержатся в Никсоновской (списке Оболенского), Львовской летописях и Синодальном томе лицевого свода (так называемая Никоновская летопись с рисунками). Отмена кормлений приводит к повсеместному учреждению земских властей. Таковыми являлись по городам и волостям излюбленные головы (старосты излюбленные) и земские судьи («лучшие люди» или целовальники). Земские власти были избираемы всеми земскими сословиями, кроме служилого класса. Избрание совершалось на неопределенный срок, но население всегда могло «переменить» выборных.

Земская реформа, задуманная, очевидно, как общегосударственная, была в полной мере осуществлена только на чернососных территориях Русского Севера (А.А. Зимин). Здесь земские власти восприняли данные

функции губных учреждений (хотя в отдельных случаях органы губного управления могли и сосуществовать с ними). На основных территориях Русского государства земская реформа осталась неосуществленной, а власть наместников-кормленщиков постепенно заменилась воеводским управлением, более тесно связанными с центральным правительственным аппаратом» [18].

*Приказно-воеводское управление.* Решительный поворот от Земского самоуправления к приказно-воеводскому управлению произошел после смерти Ивана Грозного. Боярство, недовольное отменой кормлений, стремилось вновь вернуть к ней – пусть под другим видом и названием. В то же время в ряде местностей во время борьбы с польско-шведскими захватчиками земское самоуправление оказалось не всегда способным быстро развернуть местные силы для обороны. Все это способствовало переходу к приказно-воеводскому управлению.

Сама по себе эта реформа не была решительно новой. В некоторые пограничные города еще при наместниках были назначены воеводы с властью военного управления, а также дьяки для управления денежно-хозяйственного. Воеводское управление было управлением на государя и на государственном жалованье, а не ради корма, и поэтому еще в начале XVI в. население (например, в Новгороде) само просило судиться у воевод, а не у наместников.

К 1625 г. воеводы были уже в 146 городах. При воеводах «в товарищах» были дьяки и подьячие с приписью. Все эти лица составляли приказную или съездную избу, иногда разделявшуюся на поветья (по отраслям управления). Круг ведомства воевод определялся наказами. Наказ воевода получал из Разряда, которым он назначался. В соответствии с наказами воевода ведал город (городское хозяйство), руководил обороной, охраной безопасности и благочиния, осуществлял полицейские функции, судил. Там, где оставалось губное и земское самоуправление, наблюдал за деятельностью губных и земских старост. В то же время приказно-воеводское управление не привело к уничтожению самоуправления вообще.

Таким образом, основы правового регулирования административно-управленческой деятельности, нашедшие отражение в мерах по перестройке аппарата управления и переходе от построения его на территориальных началах к функциональному (в виде сословно-представительских учреждений), были направлены на обеспечение внешней и внутренней безопасности, подавление проявлений классовой борьбы, развитие производственных сфер, в которых было заинтересовано государство.

**Список использованных источников.**

1. Зимин А.А. Россия на пороге нового времени: Очерки политической истории первой трети XVI в. – М., 1972, – 379 с.; Реформы Ивана Грозного – М., 1960, – С. 325.
2. Смирнов И.И. Очерки политической истории Русского государства 30 – 50-х годов XVI в. – М., 1958, – С. 262.
3. Скрынников Р.Г. Начало опричнины. – Л., 1966, – С. 127, 317.
4. Шмидт С.О. Становление российского самодержавства. – М., 1973, – С. 260.
5. Черепнин Л.В. К вопросу о складывании сословно-представительной монархии в России XVI в. – В кн.: Культурные связи народов Европы в XVI в. – М., 1976, – С. 56.
6. Сахаров А.М. Образование и развитие Российского государства в XIV – XVII вв. – М., 1969, - С. 112.
7. Полное собрание русских летописей (ПСРЛ). – СПб., 1846, Т. 1. Лавр., – С. 197.
8. Ключевский В.О. Собр. Соч.: В 9-ти томах – М., 1957, Т.2 – С. 47.
9. Загоскин Н.П. История права Московского государства. – Казань, 1879, Т. II, – С.40.
10. Ерошкин Н.П. История государственных учреждений дореволюционной России. 3-е изд. – М., 1983, – С. 32.
11. Стешенко А.Л. О предпосылках абсолютизма в России. – Вестник МГУ. Серия 11, Право, 1965, № 3, – С.48.
12. Зимин А.А. Зарождение земских соборов. – Вопросы историографии и источниковедения. – Учен. зап. – Казанского государственного педагогического института, 1969, вып. 71, сб. 4, – С. 16-17.
13. Черепнин Л.В. К вопросу о складывании сословно-представительной монархии в России XVI в. – С. 62-67; 88; 91.
14. Платонов С.Ф. К истории московских земских соборов. – М., 1918 – С. 294.
15. Дебольский Н.Н. История приказного строя Московского государства. – СПб., 1901, – С. 124-126.
16. Леонтьев А.К. Образование приказной системы управления в Русском государстве. – М., 1961, – С. 193-196.
17. Носов Н.Е. Становление сословно-представительных учреждений в России, – С. 14; Смирнов И.И. Очерки политической истории Русского государства 30 – 50 –х годов XVI в., – С .12-136; Шмидт С.О. О московском восстании 1547 г. – В кн: Крестьянство и классовая борьба в феодальной России. – Л., 1967.
18. Зимин А.А. Россия на рубеже XV – XVI столетий: Очерки социально-политической истории. – М., 1982, – С. 181.

## ТЕХНИКА И ВООРУЖЕНИЕ. ВОЙСКОВОЙ ТЫЛ.

**Нилов Владимир Павлович,**  
кандидат технических наук, профессор  
кафедры ТиТО ВИ ВВ МВД

Республики Казахстан;

**Живолупов Павел Владимирович,**

Старший преподаватель

кафедры ТиТО ВИ ВВ МВД

Республики Казахстан;

**Ганьшин Александр Владимирович,**

преподаватель

кафедры ТиТО ВИ ВВ МВД

Республики Казахстан;

**Нилов Александр Владимирович,**

начальник отделения ИТО

Карагандинского соединения ВВ МВД

Республики Казахстан, майор.

### ГЕРМЕТИЧНОСТЬ СИСТЕМ ПИТАНИЯ ДИЗЕЛЬНЫХ ДВИГАТЕЛЕЙ, КАК СРЕДСТВО ОБЕСПЕЧЕНИЯ ИХ НАДЁЖНОЙ РАБОТЫ

Значительную часть времени двигатели боевых машин работают в условиях высокой запылённости окружающего воздуха. Проникающая дорожная пыль в систему питания является основной причиной абразивно-механического износа. Интенсивность изнашивания агрегатов дизельной топливной аппаратуры может достигать катастрофических величин. Главной причиной её форсированного износа является не конструктивное несовершенство топливных фильтров, а разгерметизация агрегатов системы питания двигателей топливом в процессе эксплуатации. Существует прибор течеискатель акустический малогабаритный ТИАМ-3. Течеискатели не являются средством измерения, они не показывают количество уходящего газа и являются средством определения места утечки газа. При правильном использовании течеискателя он сможет определить 95% утечек.



### Рис.1. Течеискатель акустический малогабаритный ТИАМ-3

Прибор преобразовывает в электрический сигнал ультразвуковые волны, генерируемые вытекающей струёй газа. Затем фильтрует сигнал с целью исключения посторонних шумов и преобразовывает его для индикации.

Течеискатель содержит микрофон, усилитель, фильтр верхних частот, преобразователь высокочастотного сигнала в слышимый, низкочастотный усилитель. Эти устройства вместе с питающим аккумулятором размещены в пластмассовом корпусе. К разъёму на его торце подключаются при работе головные телефоны, а при зарядке аккумулятора - входящее в комплект поставки зарядное устройство.

Прибор наиболее эффективен при контроле герметичности наземных газопроводов, топливных систем газобаллонных автомобилей. Двигаться необходимо вдоль контролируемого трубопровода, направив на него прибор приемным торцом и надев головные телефоны.

При возникновении характерного шума в телефонах следует продолжать движение, следя за изменением уровня шума.

Увеличение уровня шума свидетельствует о приближении к месту течи, уменьшение - об удалении.

Течеискатель может использовать специалист любой квалификации, однако применить его к обнаружению негерметичности топливной системы не представляется возможным, так как на двигателе существуют параллельные источники шума, создаваемые различными агрегатами двигателя, которые не позволяют точно определить места нарушения негерметичности системы питания двигателя топливом, где уровень шума крайне незначителен.

Проверить герметичность топливной системы дизельных двигателей можно ещё двумя способами. Стандартная схема выявления подсосов – при помощи сжатого воздуха. Для этого топливные шланги и трубки натирают обычным мелом, а затем заполняют горючим. Затем из топливного бака извлекают топливозаборник, снимают фильтр грубой очистки и подают в трубку сжатый воздух под небольшим давлением (достаточно до 0,5 кгс/см<sup>2</sup>).

Воздух можно подавать обычным ручным шинным насосом. После этого следует осмотреть все топливные шланги и трубки, особенно в местах их соединений (штуцеры). Там, где нарушена герметичность, смоченный топливом мел потемнеет. Если при помощи этого метода обнаружить место подсоса не удалось, прибегают к следующему – ищут, заменяя агрегаты исправными. Необходимо отметить, что до настоящего времени для обнаружения и контроля герметичности топливной системы двигателей танков, боевых машин пехоты, бронетранспортёров не существует сколько-нибудь удовлетворительного технического решения, обладающего минимальной трудоёмкостью и простотой применения, что,

собственно, и является научной задачей. Представляется целесообразным предложить такое техническое решение, которое бы исключало применение переносных приборов обнаружения и контроля герметичности топливной системы и представляло собой встроенную диагностику.

Рассмотрим решение этого вопроса применительно к бронетранспортёру БТР-80. Согласно теории решения изобретательских задач, если система (или её часть) плохо поддаётся обнаружению, то задачу решают переходом к внутреннему или внешнему комплексному веполю, вводя легко обнаруживаемые добавки [1]. Вепольная формула технического решения представлена на рисунке 2.



Рис.2. Вепольная формула предложенного технического решения.

- где: V1 – воздушный фильтр топливных баков;  
 V2 – воздух, подсасываемый в топливную систему;  
 V3 – прозрачный трубопровод (стеклянный стакан с ограничителями);  
 V4 – подвижный элемент (шарик).  
 Pi – требуемый вид поля, позволяющий обнаруживать подсос воздуха.  
 Pизб. – избыточное давление воздуха.  
 Pвиз. – визуальное поле, позволяющий обнаруживать подсос воздуха в систему питания двигателя топливом.

Сущность предложенного технического решения заключается в том, что воздушный фильтр топливных баков, снабжённый стеклянным стаканом с подвижным элементом (шариком) дополнительно будет сигнализировать о подсосе неочищенного воздуха.

Движение подвижного элемента обусловлено наличием избыточного давления **Pизб.** в топливных баках, возникающего в результате отвода через клапан-жиклёр фильтра излишков топлива вместе с попавшим в систему воздухом.

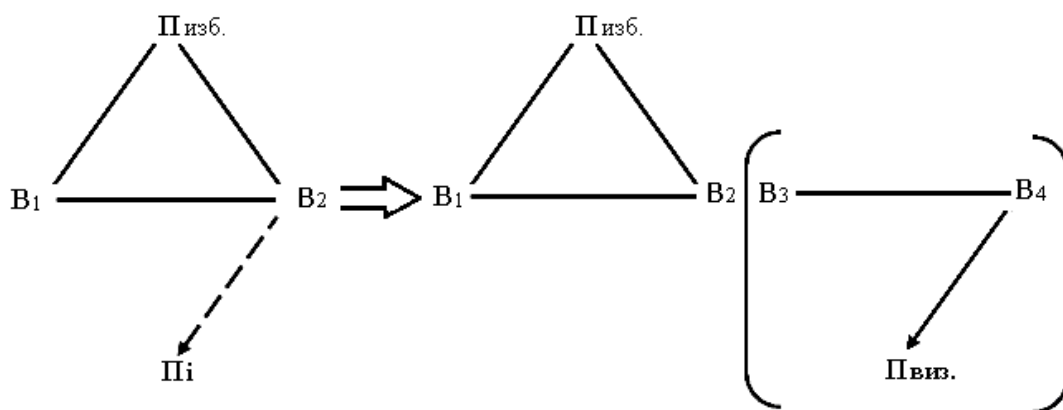
Положение подвижного элемента (шарика) может быть обнаружено простым способом в том случае, если канал, в котором движется шарик, будет прозрачным т. е. создано визуальное поле **Pвиз.**

Схематично процесс обнаружения подсоса воздуха в топливную систему представлен на рисунке 3 и конструктивно на рис.4.



Рис. 3. Схема обнаружения и контроля герметичности топливной системы двигателя бронетранспортёра БТР-80.

1 – корпус воздушного фильтра топливных баков; 2 – пружинный фиксатор; 3 – крышка фильтра; 4 – капроновая набивка; 5 – кронштейн крепления фильтра; 6,14 – шланги; 7 – хомутики; 8 – колпак фильтра; 9 – верхний ограничитель; 10 – стеклянный стакан; 11 – подвижный элемент (шарик); 12 – нижний ограничитель; 13 – тройник; ЛБ – левый топливный бак; ПБ – правый топливный бак;

а)

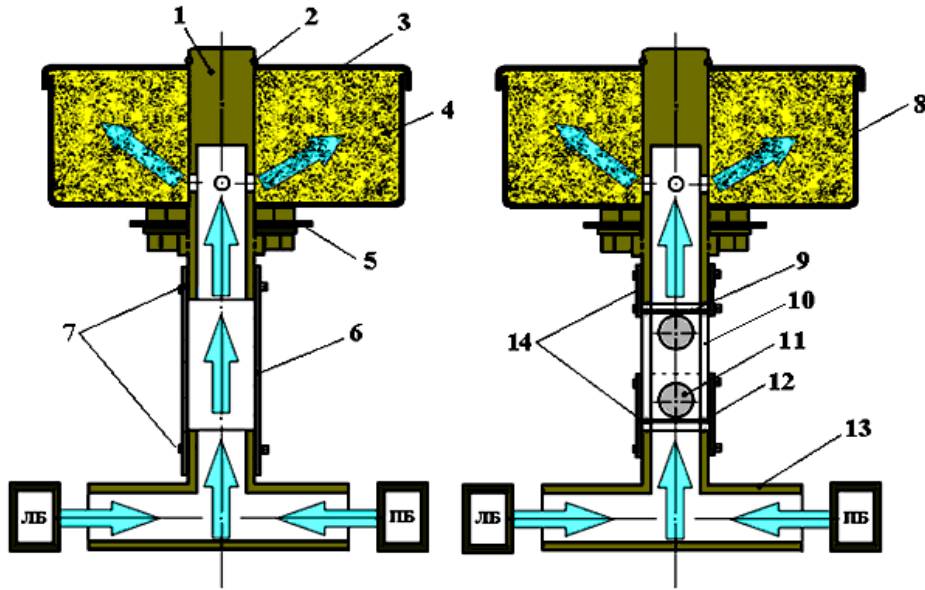

б)





Рис. 4. Устройство обнаружения и контроля герметичности системы питания топливом двигателя бронетранспортёра БТР-80. Положение подвижного элемента (шарика) всецело определяются его коэффициентом парусности  $k_n$  и критической скоростью  $U_{кр}$ .

$$R = k \frac{\gamma_u}{g} F u^2 \quad (1)$$

где  $R$  – сила воздействия воздушного потока на подвижный элемент (сила

аэродинамического сопротивления), кГ;

$k$  – коэффициент сопротивления;

$\gamma_u$  – удельный вес воздуха в кГ/м<sup>3</sup>;

$g$  – ускорение силы тяжести в м/сек<sup>2</sup>;

$F$  – миделево сечение тела, т.е. площадь проекции его на плоскость, перпендикулярную к направлению относительной скорости, в м<sup>2</sup>;

$U$  – относительная скорость подвижного элемента в м/с;

$U_{кр}$  – относительная скорость подвижного элемента, при которой он начинает перемещаться вверх в м/с;

$G$  – сила тяжести подвижного элемента, кГ

$$U_{кр} = \sqrt{\frac{G g}{k \gamma_u F}} = \sqrt{\frac{g}{k_n}} \quad (2)$$

$$k_n = \frac{k \gamma_u F}{G} \quad (3)$$

Анализ математических зависимостей показывает, что чувствительность прибора с подвижным элементом можно существенно повысить, если использовать для изготовления подвижного элемента материал с наибольшим значением коэффициента парусности. Таким материалом является мипор (пенопласт), плотность которого составляет всего 20 кг/м<sup>3</sup> и соответственно сила тяжести подвижного элемента (шарика) будет минимальной.

Чувствительность приборов с подвижным элементом, изготовленным из мипора в сотни раз выше, чем у приборов со стальным подвижным элементом. Однако мипор подвержен воздействию агрессивных сред, а в нашем случае подвержен воздействию паров топлива, содержащихся в воздухе, удаляемом через фильтр в атмосферу из топливных баков. Поэтому подвижный элемент надлежит покрыть, например, бакелитовым лаком, которым покрываются внутренние поверхности топливных баков автомобилей КАМАЗ. С целью

подтверждения выдвинутых предпосылок о возможности обнаружения и контроля герметичности системы питания двигателей топливом между тройником и воздушным фильтром топливных баков бронетранспортёра БТР-80 установлен стеклянный, прозрачный стакан с подвижным элементом в виде шарика, изготовленного из мипора, вертикальные перемещения которого ограничивались верхним и нижним ограничителями (рис. 3, 4).

Процесс обнаружения и контроля герметичности системы питания двигателя топливом заключается в следующем. При исправном состоянии системы питания двигателя топливом и отсутствии нарушений её герметичности подсос неочищенного воздуха не происходит и излишки топлива через клапан-жиклёр фильтра тонкой очистки топлива возвращаются обратно в один из топливных баков, из которого в настоящий момент осуществляется забор топлива [2]. Воздействие воздуха на подвижный элемент (шарик) отсутствует и под действием силы тяжести  $G$  он располагается на нижнем ограничителе (рис. 4а).

Но когда герметичность системы нарушается, то подсосанный воздух, выходя из тройника топливных баков, воздействует на подвижный элемент с силой  $R \gg G$ . В результате этого подвижный элемент мгновенно поднимается вверх и занимает положение верхнего ограничителя (рис. 4б), что указывает на наличие подсоса неочищенного воздуха в систему питания двигателя топливом и начале форсированного износа её деталей и агрегатов. Для устранения подсоса неочищенного воздуха необходимо, наблюдая за положением подвижного элемента (шарика), последовательно подтягивать соединения системы питания до тех пор пока шарик не займёт положение нижнего ограничителя, означающего отсутствие подсоса воздуха. Проведённые эксперименты на бронетранспортёре БТР-80 подтвердили работоспособность предложенного технического решения на всех режимах работы двигателя.

Разработанная система обладает высокой чувствительностью, мгновенно обнаруживает малейшие нарушения герметичности системы питания двигателя топливом и может быть применена в автомобильной и бронетанковой технике.

#### **Список использованных источников.**

1. Альтшуллер Г.С., Злотин Б.Л., Зусман А.В., Филатов В.И. Поиск новых идей: от озарения к технологии. (Теория и практика решения изобретательских задач). Кишинёв. «Карта Молдовеняске», 1989.
2. Бронетранспортёр БТР-80. Техническое описание и инструкция по эксплуатации (ТО и ИЭ). Часть I, II Издание второе. Москва. Военное издательство. МО СССР, 1989.

**Нилов Владимир Павлович,**  
кандидат технических наук, профессор  
кафедры ТиТО ВИ ВВ МВД  
Республики Казахстан;

**Капбасов Болат Хайрулович,**  
начальник кафедры ТиТО ВИ ВВ МВД  
Республики Казахстан, полковник;

**Тусупжанов Ермек Жумабаевич**  
ст.преподаватель кафедры ТиТО ВИ ВВ МВД  
Республики Казахстан, подполковник;

**Нилов Александр Владимирович,**  
начальник отделения ИТО Карагандинского  
соединения ВВ МВД  
Республики Казахстан, майор.

## **УСТРОЙСТВО ДЛЯ ОБНАРУЖЕНИЯ ПОДСОСА ВОЗДУХА В СИСТЕМУ ПИТАНИЯ ДИЗЕЛЬНОГО ДВИГАТЕЛЯ БРОНЕТРАНСПОРТЁРА БТР-80**

Система питания дизельного двигателя должна обеспечивать бесперебойную подачу топлива к насосу высокого давления, своевременный и строго дозированный впрыск топлива в цилиндры двигателя. Одной из наиболее характерных неисправностей, вызывающей нарушение подачи топлива в линию низкого давления является потеря герметичности топливной системы.

Негерметичность трубопроводов и их соединений, находящихся под давлением вызывает утечку топлива, а на участках, находящихся под разрежением, подсос неочищенного воздуха. Отказы в работе и изнашивание деталей топливной аппаратуры дизелей двигателей во многом обусловлены проникновением вместе с топливом загрязняющих примесей, особенно абразивных.

Места утечки определяют внешним осмотром по следам подтеков топлива. Признаком подсоса воздуха служит вытекание мутной струи топлива с пузырьками воздуха из-под частично вывернутой пробки фильтра тонкой очистки. Обнаруженные негерметичности должны быть устранены, а из линии низкого давления удалён воздух с помощью насоса ручной подкачки топлива. Результатом подсоса неочищенного воздуха является форсированный износ приборов системы питания. Наиболее существенной неисправностью топливного насоса высокого давления является износ плунжерных пар, вследствие чего уменьшаются количество подаваемого в цилиндры топлива и давление впрыска. То и другое снижает мощность двигателя. Повышенный износ плунжерных пар происходит

вследствие использования загрязненного или несоответствующего сезону топлива. Износ определяют при проверке насоса на специальном стенде. Неисправность устраняют заменой плунжеров и гильз (обязательно в комплекте). Нарушение равномерности подачи топлива вследствие износа приводит к поступлению в отдельные цилиндры избыточного количества топлива, что вызывает перегрузку деталей в этих цилиндрах, появляются стуки и повышается дымность выпуска.

Нарушение точности подачи топлива отдельными секциями насоса вызывает изменение моментов начала впрыска топлива форсунками в соответствующие цилиндры. Слишком ранний впрыск приводит к появлению в цилиндре стуков, а запаздывание впрыска является причиной неполноты сгорания топлива и, как следствие, повышенной дымности выпуска. К одной из основных неисправностей форсунок относится негерметичность закрытия или заедание иглы, засорение отверстий распылителя в результате поступления в топливо абразивных пылевидных частиц. Неисправности приводят к ухудшению распиливания топлива, вследствие чего появляются перебои в работе цилиндров, стуки, повышается дымность выпуска и падает мощность двигателя. Негерметичность иглы обусловлена её износом. Удаление воздуха из системы питания двигателя топливом при работающем двигателе происходит через воздушный фильтр топливных баков [1]. При неработающем двигателе воздух из системы удаляют прокачкой ручным насосом. Проверка герметичности системы питания двигателя топливом может быть осуществлена с помощью прибора НИАТ – 383 (рис.1.)



Рис. 1. Прибор для проверки герметичности системы питания (модель НИИАТ-383):

1 – бачок; 2 – воздушный насос; 3 – манометр; 4 – дужка переносной ручки; 5 – кран сброса давления; 6 – контрольная трубка; 7 – сменный штуцер; 8 – двухходовый кран; 9 – шланг; 10 – запорный клапан.

В бачке с ручным насосом создают давление  $294\ 200\ \text{н/м}^2$  ( $3\ \text{кг/см}^2$ ), предварительно закрыв кран 8 и залив 5...6 литров профильтрованного топлива. Затем отсоединяют от топливного бака отводящий и подводящий топливопроводы, первый из которых глушат, а второй соединяют со шлангом 9. После поворота крана 8 топливо из бачка под давлением заполняет всю топливную систему и неисправность обнаруживают по месту подтекания топлива или появлению его пузырьков. Неплотности в соединениях устраняют подтяжкой резьбовых соединений или заменой уплотнительных прокладок и топливопроводов, а затем вновь проверяют герметичность топливной системы.

В США разработано устройство SMOKE-PRO контроля герметичности различных систем с использованием дымообразующих веществ, позволяющее точно определять места разгерметизации.

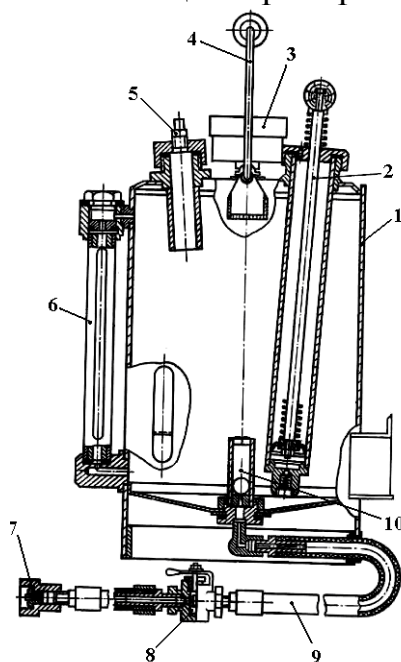
Однако следует отметить, что до настоящего времени для обнаружения и контроля герметичности топливной системы двигателей бронетранспортёров, боевых машин пехоты, танков не существует сколько-нибудь удовлетворительного технического решения, обладающего минимальной трудоёмкостью и простотой применения. Представляется целесообразным предложить такое техническое решение, которое бы исключало применение переносных приборов обнаружения и контроля герметичности топливной системы и представляло собой встроенную диагностику, причём обязательным условием должен быть запрет на введение дополнительных приборов. Рассмотрим решение этого вопроса применительно к бронетранспортёру БТР-80. Предлагаемое техническое решение должно быть построено на использовании уже вещественно-полевых ресурсов существующих машин [2]. Вепольная формула технического решения представлена на рисунке 2.



Рис.2. Вепольная формула предложенного технического решения.

где: В<sub>1</sub> – воздушный фильтр топливных баков;  
 В<sub>2</sub> – воздух, подсасываемый в топливную систему;  
 В<sub>3</sub> – прозрачный трубопровод (стеклянный стакан с ограничителями);  
 В<sub>4</sub> – подвижный элемент (шарик);

**Пі** – требуемый вид поля для обнаружения подсос воздуха;

**П изб.** – избыточное давление.

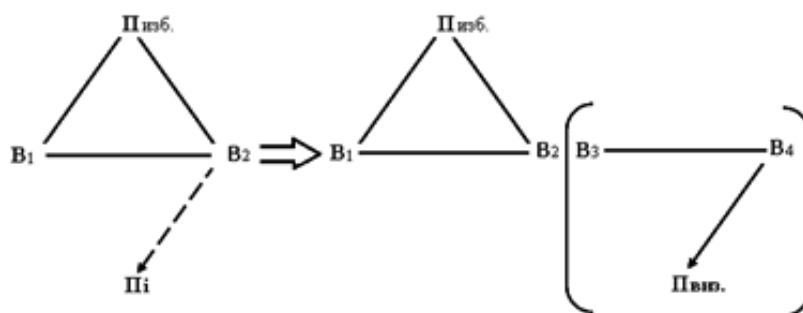
**П виз.** – визуальное поле, позволяющий обнаруживать подсос воздуха.

Сущность предложенного технического решения заключается в том, что по положению подвижного элемента (шарика) прибора контроля избыточного давления внутри обитаемых отделений бронетранспортёра можно будет судить о подсосе неочищенного воздуха в систему питания двигателя топливом т. е. создано визуальное поле **Рвиз.**

Движение подвижного элемента обусловлено наличием избыточного давления **Ризб.** в топливных баках, возникающего в результате отвода в них излишков топлива и попавшего в систему в результате подсоса неочищенного воздуха. Процесс обнаружения подсоса воздуха в топливную систему схематично представлен на рисунке 3 и конструктивно, соответственно на рисунках 4а и 4б.



Рис. 3. Принципиальная схема устройства для обнаружения подсоса воздуха в систему питания топливом двигателя бронетранспортёра БТР-80.

1–специальный колпак; 2–броневой лист; 3–кронштейн; 4–винт; 5–корпус прибора контроля избыточного давления; 6–верхний ограничитель; 7–стеклянный цилиндр; 8–подвижный элемент прибора (стальной шарик); 9–нижний ограничитель; 10–корпус крана; 11–клапан крана; 12–болт ограничения хода клапана крана; 13–винт фиксатора; 14–пружина фиксатора; 15–шарик фиксатора; 16–лампочка; 17–кольцо резиновое; 18–гайка крепления прибора; 19–корпус воздушного фильтра; 20–поршень клапана; 21–кронштейн крепления воздушного фильтра; 22, 30, 33, 34–хомутики крепления шлангов;

23–крышка воздушного фильтра; 24–винт клапана; 25–рукоятка управления клапаном; 26–стопорное кольцо; 27–колпак воздушного фильтра; 28, 29–гайки крепления воздушного фильтра; 31, 32– тройники.

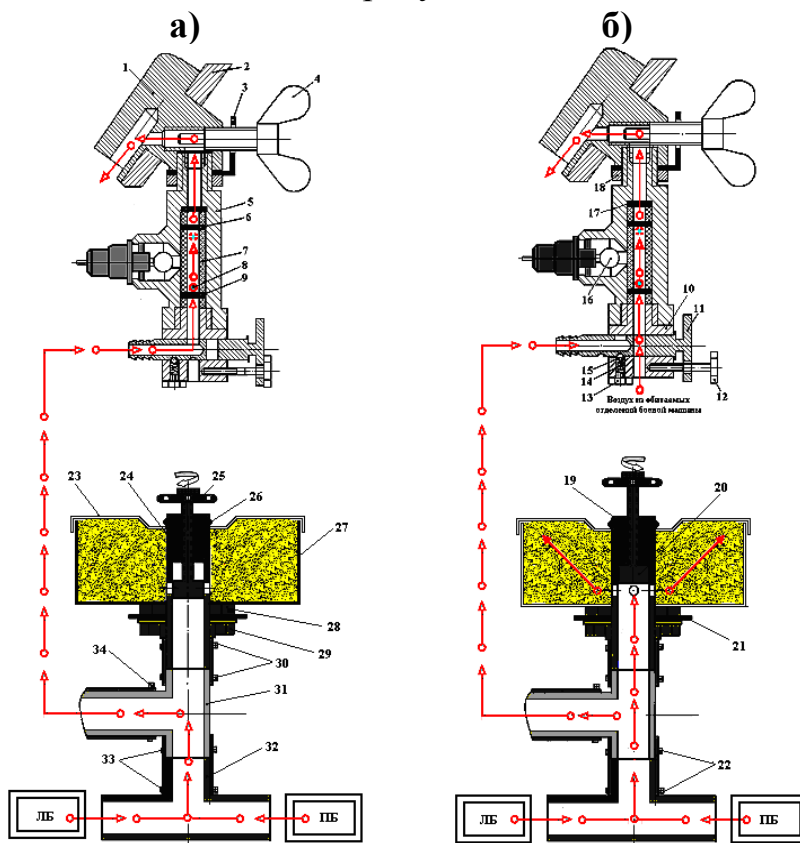

Рис. 4. Устройство для обнаружения подсоса воздуха в систему питания топливом двигателя бронетранспортёра БТР-80.

Устройство для обнаружения подсоса неочищенного воздуха в систему питания двигателя бронетранспортёра БТР-80 работает следующим образом. В исходном положении при работающем двигателе в случае отсутствия нарушения герметичности топливной системы (рис. 4а) и закрытом верхнем кране прибора контроля избыточного давления воздух не воздействует на подвижный элемент прибора и последний находится в положении нижнего ограничителя.

Для проверки герметичности системы винтом 4 (рис.3а, 4б) открывается канал в специальном колпаке 1, расположенном на боковом броневом листе бронетранспортёра. Перемещением клапана 11 двухходового крана 10 в крайнее положение открывается отверстие для прохода воздуха в канал прибора контроля избыточного давления. Поворотом рукоятки 25 поршнем 20 прекращается связь воздушного фильтра с атмосферой.

В случае разгерметизации топливной системы подсосанный воздух, выходя из тройника топливных баков, воздействует на подвижный элемент силой аэродинамического сопротивления. В результате этого подвижный элемент мгновенно поднимается вверх и занимает положение верхнего ограничителя (рис.3а,4б), что указывает на наличие подсоса неочищенного воздуха в систему питания двигателя топливом и начале форсированного износа её деталей и агрегатов. Для контроля избыточного давления внутри обитаемых отделений, что предусмотрено инструкцией по эксплуатации бронетранспортёра, достаточно переместить клапан 11 двухходового крана 10 в исходное положение (рис.3б, 4в).

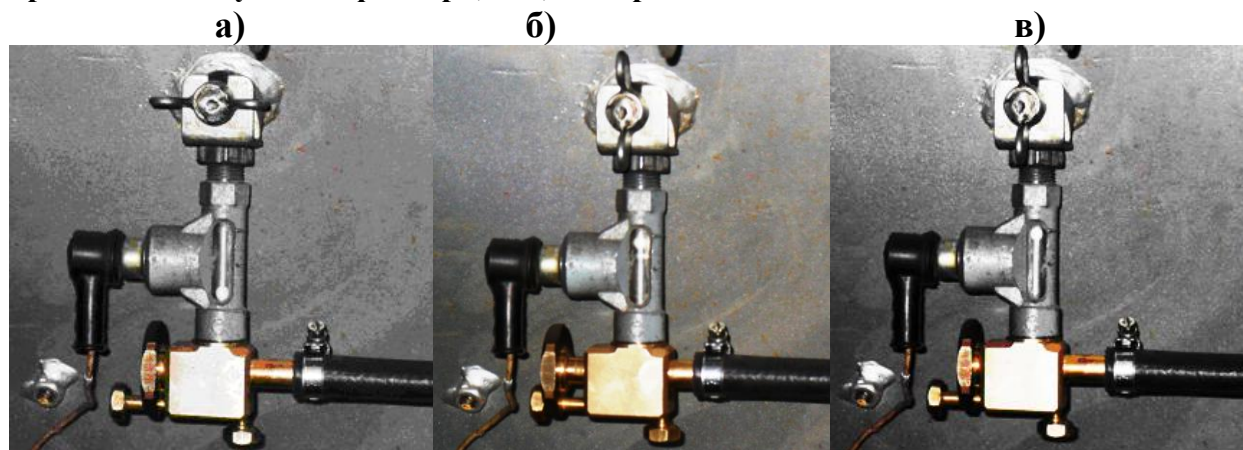
Предложенное техническое решение представляет собой встроенную диагностику и позволяет:

- а) контролировать избыточное давление внутри обитаемых отделений на случай применения противником оружия массового уничтожения.
- б) обнаруживать и контролировать подсос неочищенного воздуха в систему питания двигателя топливом в процессе эксплуатации бронетранспортёра.

**Список использованных источников.**

1. Бронетранспортёр БТР-80. Техническое описание и инструкция по эксплуатации (ТО и ИЭ). Часть I,II Издание второе. Москва. Военное издательство. МО СССР, 1989.

2. Альтшуллер Г.С., Злотин Б.Л., Зусман А.В., Филатов В.И. Поиск новых идей: от озарения к технологии. (Теория и практика решения изобретательских задач). Кишинёв. «Карта Молдовеняске», 1989.



## **ТЕОРИЯ И МЕТОДИКА ОБРАЗОВАНИЯ И ВОСПИТАНИЯ**

**Скибицкий Эдуард Григорьевич,**  
доктор педагогических наук, профессор,  
заведующий кафедрой «Педагогика и  
психология» Сибирской Академии  
финансов и банковского дела.

**Ахметова Эльвира Жумабековна,**  
преподаватель кафедры военно-педагогических  
и общественных наук Военного института  
ВВ МВД Республики Казахстан

### **МЕТОДИКА И СОДЕРЖАНИЕ ОПЫТНО- ЭКСПЕРИМЕНТАЛЬНОЙ РАБОТЫ ПО ПЕДАГОГИЧЕСКОЙ ПОДГОТОВКЕ ПРЕПОДАВАТЕЛЕЙ ВОЕННЫХ УЧЕБНЫХ ЗАВЕДЕНИЙ**

Образование, будучи системой, относится к сложно организованным объектам. Оно состоит из ряда подсистем, которые по отношению к более частным образованиям сами являются системами.

Системный подход широко применяется в различных областях науки. Возможности использования системного подхода в педагогических исследованиях рассматриваются в работах Т. А. Ильиной, Н. В. Кузьминой и др. [2, 3].

Разработанная нами педагогическая система по повышению педагогической подготовки преподавателей военных учебных заведений позволяет сформировать необходимые теоретические знания, практические умения и навыки, профессиональную компетентность преподавателя военного учебного заведения.

Эффективность предлагаемой педагогической системы может быть оценена только при проведении педагогического эксперимента. При этом особую роль играют объективные критерии оценок явлений.

Наше исследование проводилось в несколько этапов: сбор и анализ материала по теме исследования, выдвижение рабочей гипотезы, собственно педагогический эксперимент.

Структура педагогического эксперимента: 1) констатирующий эксперимент, 2) сравнительный эксперимент. Все они имеют общие черты – проведение исходного тестирования и анкетирования, уравнивание условий эксперимента по ряду параметров, подготовка экспериментальных материалов, статистическая обработка результатов с последующими выводами.

На заключительном этапе нами было проведено определение эффективности внедрения в процесс профессиональной подготовки

преподавателей Военного института Внутренних войск МВД Республики Казахстан (далее – Военного института) представленной системы педагогической подготовки преподавателей.

В опытно-экспериментальной работе, предназначенной для подтверждения практикой теоретических положений исследования с помощью последовательного решения ряда вопросов, можно выделить несколько этапов.

*На предварительном этапе проведены:* формирование и уточнение гипотезы опытно-экспериментальной работы на основе анализа практической деятельности преподавателей Военного института, разработка и уточнение инструментария; пилотажное исследование; определение и уточнение критериев и показателей оценки уровней педагогической подготовки преподавателей; отбор и изучение состава контрольной и экспериментальной групп, обучение и инструктаж лиц, привлекаемых для участия в опытно-экспериментальной работе: обобщение предложений и выработка практических рекомендаций. При этом использовались следующие методы исследования: наблюдение, беседа, изучение результатов педагогической деятельности, обобщение независимых характеристик, устного и письменного опросов, а также метод экспертных оценок.

В связи с тем, что педагогическая подготовка преподавателей осуществляется непосредственно в Военном институте, то и объектом исследования являются преподаватели Военного института.

На основе опроса преподавателей были установлены некоторые общие свойства генеральной совокупности объектов исследования. Определение количества преподавателей в группы участников эксперимента проводилось в соответствии с положением о том, что чем статистически однороднее генеральная совокупность, тем объем выработки может быть меньше. При этом учитывалось, что величина выборочной совокупности, с одной стороны, должна быть «статистически значимой», то есть достаточно большой, чтобы получить достоверную информацию, с другой, – позволяющей оперативно обрабатывать полученную информацию, то есть не очень громоздкой. Выбор групп определялся при проведении опытно-экспериментальной работы также степенью доступности исследователю необходимой информации и условий для работы с ними. Так, учитывая требования формирования выборки, на основе квотной выборки были сформированы экспериментальная и контрольная группы, где нашли свое отражение общие признаки генеральной совокупности, выявленные ранее [1, 4].

Количество групп позволило осуществить опытно-экспериментальную работу на базе Военного института. Поиск оптимального числа преподавателей проводился в соответствии с положением о зависимости объема выборки от однородности генеральной

совокупности. Чем статистически однороднее генеральная совокупность, тем меньше объем выборки. При этом учитывалось, что, с одной стороны, величина выборки должна быть статистически значимой, с другой, – позволять проводить оперативные замеры и быструю обработку данных.

С учетом вышеизложенного, объем выборки (количество преподавателей контрольной и экспериментальной групп), обеспечивающий репрезентативность данных, был определен в 60 человек (30 преподавателей в экспериментальной группе и 30 преподавателей – в контрольной), осуществлявших педагогическую деятельность в Военном институте с 2008 по 2010 годы.

После определения состава экспериментальной и контрольной групп при помощи различных методов (беседы, наблюдения, обобщения независимых характеристик, анкетирования и письменного опроса) осуществлялось изучение преподавателей этих групп. Помимо этого, в ходе подготовительного этапа исследования проводились специальные занятия с офицерами, привлекаемыми для проведения опытно-экспериментальной работы. С ними изучалась методика эксперимента, разъяснялся его замысел, изучались методы первичного сбора материала и методы математической обработки информации.

*Содержание следующего этапа исследования составили:* работа по изучению уровней развития педагогической подготовки преподавателей экспериментальной и контрольной групп; разработка и обоснование комплекса мероприятий, предназначенных для проведения с преподавателями с целью повышения эффективности их подготовки; проведение опытной работы, в ходе которой вносились предварительно разработанные изменения; вторичное изучение уровней педагогической подготовки преподавателей экспериментальной и контрольной групп для выявления эффективности мер воздействия.

Для определения исходного уровня педагогической подготовки преподавателей экспериментальной и контрольной групп был проведен констатирующий эксперимент. При этом использовались методы: самооценки, письменного опроса, экспериментального опроса и тестирования.

Сопоставление результатов эксперимента у преподавателей экспериментальной и контрольной групп позволило сделать вывод о том, что на этапе констатирующего эксперимента уровни педагогической подготовки преподавателей относительно близки, что свидетельствует о достаточно точном подборе экспериментальной и контрольной групп и одинаковых их стартовых возможностях.

Полученные данные обсуждались на кафедрах, с командованием Военного института, в беседах с преподавателями экспериментальных групп. В ходе бесед и обсуждения итогов эксперимента уточнялась программа формирующего эксперимента.

Она включала в себя следующие направления работы: определение приемов и способов изменения субъективно-объективных отношений преподавателей в учебно-воспитательном процессе Военного института, организации и методики повышения эффективности педагогической подготовки преподавателей; выявление содержания общего педагогического воздействия на преподавателей экспериментальных групп с целью повышения эффективности их педагогической подготовки; выделение направлений, путей, приемов и способов работы преподавателей по корректированию процесса педагогической подготовки преподавателей в ходе формирующего эксперимента; разработка и апробирование в процессе эксперимента путей воздействия на субъектов учебно-воспитательного процесса института, непосредственно влияющих на педагогическую подготовку; оказание помощи в составлении плана самосовершенствования преподавателям экспериментальных групп.

После завершения подготовительной работы проводились формирующий и сравнительный эксперименты, конечным результатом которых является подтверждение или опровержение гипотезы исследования. Действенность мероприятий, способов и приемов определялась как в ходе эксперимента, так и после его завершения.

Важной слагаемой эксперимента является текущий контроль в целях своевременной оценки хода эксперимента и внесение необходимых корректив, оперативного вмешательства и устранения недостатков опытно-экспериментальной работы. Сущность текущего контроля заключалась в определении уровня развития педагогической подготовки преподавателей и эффективности методов, приемов, способов и средств его повышения. В ходе его использовались такие методы, как тестирование, письменный опрос преподавателей, индивидуальные беседы с участниками эксперимента, экспертный опрос по критериям, показателям уровня их педагогической подготовки, наблюдение за действиями преподавателей на занятиях. В ходе текущего контроля один метод дополнял другой, что позволило получить более объективные данные. Полученные результаты подвергались математической обработке и проверке их статистической значимости.

*Заключительный этап включал:* всестороннюю проверку сделанной работы, которая проводилась, *во-первых*, путем сопоставления исходных и конечных результатов, характеризующих уровни педагогической подготовки преподавателей; *во-вторых*, с помощью математической обработки полученных данных; *в-третьих*, определением статистических зависимостей и значимости результатов. На данном этапе опытно-экспериментальной работы для сбора данных использовались: тестирование, наблюдение, беседы, экспертный опрос, изучение результатов педагогической деятельности преподавателей, математические методы обработки результатов.

На этом этапе опытно-экспериментальной работы получили подтверждение апробированные в ходе эксперимента направления наиболее действенного влияния на процесс педагогической подготовки преподавателей; выработаны выводы и рекомендации по совершенствованию этого процесса.

Проведенный анализ хода и динамики процесса педагогической подготовки преподавателей в условиях формирующего эксперимента, позволил отвергнуть его нулевую гипотезу и определить тенденции дальнейшего совершенствования и развития процесса педагогической подготовки преподавателей.

Таким образом, опытно-экспериментальная работа подтвердила эффективность предложенных путей педагогической подготовки преподавателей Военного института. Хорошо зарекомендовал себя инструментарий изучения и показатели уровня развития педагогической подготовки, методика их определения.

Вместе с тем, рассматривая итоги опытно-экспериментальной работы, необходимо учитывать следующее: полученные преподавателями высокие показатели их подготовки нельзя отнести только на счет экспериментальных мероприятий (они являются результатом всего процесса профессиональной подготовки преподавателей Военного института); проведенный в ходе исследования эксперимент явился дополнительным значимым фактором, способствующим повышению результативности процесса педагогической подготовки преподавателей; достигнутый уровень нельзя считать законченным и раз и навсегда установленным (под влиянием многих факторов он может изменяться).

Сложность эксперимента состоит в том, что он проводится с участием взрослых людей и был связан с активными попытками вмешательства экспериментатора в естественный ход развития их личностей.

Примененная методика опытно-экспериментальной работы позволила: выдержать логику научного познания; использовать широкий арсенал методов психолого-педагогических исследований; активно влиять на ее ход, внося поправки и коррективы; осуществить математическую обработку данных и статистическую проверку полученных результатов; выявить противоречия процесса педагогической подготовки преподавателей Военного института и основные направления повышения эффективности.

Уровень соответствующей педагогической подготовки преподавателей в рамках нашего исследования определяли по степени и качеству усвоения ими содержания специальных курсов «Педагогические технологии», «Педагогическое мастерство» и «Культура и техника речи», проводимых в рамках профессиональной подготовки преподавателей в институте. С этой целью мы разработали специальные тестовые задания. При этом исходили из того, что тест – специфический инструмент,

объективная и стандартизированная процедура оценивания определенных качеств личности.

Решение проблемы совершенствования педагогической подготовки преподавателей Военного института предполагает разработку критериев оценки уровней ее развития.

Критерий должен быть объективным и позволять оценивать исследуемый признак однозначно, не допускать спорных оценок разными людьми; адекватным и валидным, то есть оценивать именно то, что исследователь хочет оценить; нейтральным по отношению к исследуемым явлениям [4, с. 218].

Основными критериями для определения уровня знаний могут быть: количество правильно решенных задач; соотношение количества решенных и заданных задач; самостоятельность; увязывание конечного результата с поставленной задачей; сопоставление и сравнение отдельных процессов, обобщение, выделение в них общего и типичного, сходства и различия; раскрытие внутренней сущности явлений и процессов; объяснение взаимосвязей и основных закономерностей; применение полученных знаний на практике и перенесение их на другие виды работ.

В нашем случае обработка результатов тестирования проводилась согласно определенным нами трем критериям педагогической подготовки преподавателей Военного института: 1) умеют проектировать процесс обучения; 2) имеют знания по вопросам педагогического мастерства; 3) обладают культурой и техникой речи.

Данные критерии оценивались на основе результатов тестирования по содержанию специальных курсов: «Педагогические технологии» по первому критерию; «Педагогическое мастерство» по второму критерию; «Культура и техника речи» по третьему критерию.

Критерий выражает высший уровень развития изучаемого явления, служит образцом, при сравнении с которым реальных явлений можно установить степень их соответствия, приближения к идеалу. А для этого критерий должен быть развернутым, то есть включать в себя более мелкие единицы измерения, позволяющие «замерить» действительность в сравнении с идеалом. Такими единицами являются показатели. Показатель, являясь компонентом критерия, служит типичным и конкретным проявлением одной из существенных сторон данного явления, по которой можно судить о ее наличии и уровне развития.

Применение разработанных критериев позволяет обеспечить единство в оценке деятельности субъектов обучения и конкретно определять систему мероприятий по повышению эффективности педагогической подготовки преподавателей Военного института. При этом учитывалось, что предложенные системы критериев и показателей, социально-педагогические условия эффективности процесса педагогической

подготовки преподавателей носят относительный характер, так как любое социально-педагогическое явление всегда сложнее, чем его описание.

#### **Список использованных источников.**

1. Беспалько Б. П. Слагаемые педагогической технологии. – М.: Педагогика, 1989. – 192 с.
2. Ильин П. Ф. Влияние личности преподавателя военного училища на курсантов в педагогическом общении: Дис. канд. пед. наук. – ВПА, 1991.
3. Кузьмин Н. Ф. Способности, одаренность, талант учителя. – Л., 1985.
4. Егоров В. В., Скибицкий Э. Г. Организация и технология научного исследования. – Новосибирск: Новосибирское книжное издательство, 2006. – 426 с.

**Скибицкий Эдуард Григорьевич,**

доктор педагогических наук, профессор,  
заведующий кафедрой «Педагогика и  
психология» Сибирской Академии  
финансов и банковского дела.

**Ахметова Эльвира Жумабековна,**

преподаватель кафедры военно-педагогических  
и общественных наук Военного института  
ВВ МВД Республики Казахстан

### **К ВОПРОСУ ПЕДАГОГИЧЕСКОЙ ПОДГОТОВКИ ПРЕПОДАВАТЕЛЕЙ В СИСТЕМЕ ВОЕННОГО ОБРАЗОВАНИЯ**

Современное общество предъявляет высокие требования к качеству профессионального образования, которое во многом определяется уровнем профессиональной компетентности и педагогического мастерства профессорско-преподавательского состава учебных заведений. В военной сфере от профессионального уровня преподавательского состава зависит качество военного образования. Как показывает практика, пополнение численности профессорско-преподавательского состава военных вузов осуществляется посредством назначения на преподавательские должности офицеров из соединений и воинских частей. Такой способ обновления педагогических кадров имеет существенное преимущество, так как обеспечивает вовлечение в образовательный процесс военного вуза опытных военных специалистов. В то же время они не обладают необходимым для работы в вузе уровнем педагогической подготовки.

Анализ педагогической деятельности военного образовательного учреждения показывает, что подготовка офицеров-преподавателей в военных вузах сегодня ведется без научного планирования,

педагогического проектирования, учета особенностей её проведения на разных уровнях их военно-профессиональной подготовки. Учебные отделы и кафедры, возглавляющие работу по формированию педагогического мастерства преподавателей в военных вузах, перегружены задачами организации, контроля и осуществления учебной работы. В результате действующая система педагогической подготовки преподавателей в военном вузе оказывается в современных условиях малоэффективной.

Перед военными вузами стоят задачи совершенствования, организации, содержания и обеспечения образовательного процесса, приведения его в соответствие с требованиями к профессиональной деятельности военного специалиста и государственными требованиями к профессиональному образованию. Система педагогической подготовки офицеров-преподавателей оказывает влияние не только на форму организации образовательного процесса в военном вузе, но и на содержание учебного и учебно-методического материала для каждого уровня их подготовки. Это обстоятельство требует разработки структуры данной системы управления на научной основе.

К настоящему времени теория педагогической подготовки преподавателей военных вузов разработана слабо. Ряд научных исследований, так или иначе, затрагивают проблему педагогической подготовки преподавателей. Как правило, эти исследования направлены на выявление условий, факторов, критериев оценки педагогического мастерства. Однако вопросы системы педагогической подготовки преподавателей исследованы недостаточно.

Исследуя причины затруднений офицеров-преподавателей в реализации профессиональной педагогической деятельности, ряд ученых не обосновательно связывают их с отсутствием в структуре военного образования системы педагогической подготовки офицерских кадров для военных вузов.

В Российской Федерации стабильным источником подготовки военных преподавателей для вузов на сегодняшний день остается адъюнктура. Однако она ориентирована больше на научно-исследовательскую, чем на педагогическую деятельность, хотя значимость последней для образовательного процесса военного вуза является бесспорной.

В Республике Казахстан в настоящее время также ведутся поиски новых форм, путей подготовки преподавательских кадров, через создание при вузах факультетов и отделений образования, через магистратуру. Сегодня многое делается в последнем направлении, но пока система подготовки преподавателей через магистратуру находится на стадии становления, и многие вопросы, связанные с ее внедрением в практику работы вузов, остаются открытыми либо нуждаются в доработке.



Существующая обязательная педагогическая подготовка офицеров-преподавателей вузов проводится, в основном, по программе «Школа начинающего преподавателя». Однако эта подготовка является только начальным этапом в становлении офицера-преподавателя.

С целью организации эффективного управления процессом подготовки офицеров-преподавателей в военных вузах, ведутся поиски новых форм и методов организации учебного процесса. В то же время решение данной проблемы усугубляется рядом *факторов*, которые заключаются:

- в отсутствии единой научно обоснованной системы подбора офицеров-преподавателей из числа кадровых офицеров;
- в недостаточном использовании возможностей педагогических коллективов военных вузов для целенаправленного воздействия на процесс развития педагогического мастерства офицеров-преподавателей;
- в отсутствии научно обоснованной системы управления процессом подготовки офицеров-преподавателей военного вуза.

Эти факторы обуславливают длительность, стихийность и сложность процесса подготовки офицеров-преподавателей и указывают на необходимость разработки научно-теоретических положений и практических рекомендаций по совершенствованию системы педагогической подготовки.

*Актуальность проблемы педагогической подготовки преподавателей военных учебных заведений обусловлена следующими положениями.*

1. Подготовка офицеров-преподавателей в военных вузах в настоящее время ведется на стихийно-эмпирическом уровне, без научного планирования, педагогического проектирования, учета особенностей её проведения на разных уровнях их военно-профессиональной подготовки. Низкая заинтересованность в решении данной проблемы лиц руководящего состава факультетов, отделов и других служб военного вуза, вызванная неопределенностью их обязанностей к этому виду деятельности и отсутствием мотивации.

2. Требования профессиональной педагогики к системе подготовки офицеров-преподавателей, призванных заниматься учебно-методической работой на разных уровнях военно-профессионального образования, учитываются недостаточно. В результате система управления процессом подготовки офицеров-преподавателей в военном вузе оказывается в современных условиях малоэффективной.

3. Система управления процессом подготовки преподавателей оказывает влияние не только на форму организации образовательного процесса в военном вузе, но и на содержание учебного и учебно-методического материала. Это обстоятельство требует разработки структуры данной системы управления на научной основе.

4. Работа военного вуза по подготовке офицера-преподавателя должна быть направлена на создание организационно-педагогических условий для саморазвивающейся педагогической и методической деятельности каждого преподавателя. Для этого необходима новая форма организации управления процессом подготовки офицеров-преподавателей.

В процессе исследования мы опирались на работы в области воинского обучения и воспитания, выполненных И.А. Алехиным, А.В. Барабанщиковым, В.И. Вдовюком, Г.А. Давыдовым, М.И. Дьяченко, С.А. Ждановым и др.

Большую значимость в контексте исследуемой проблемы имеют работы С.И. Архангельского, Б.С. Гершунского, В.Д. Симоненко, С.А. Смирнова, Ю.К. Бабанского, В.И. Загвязинского, В.П. Беспалько, Г.К. Селевко и др.

Наиболее значимы труды Э.Ш. Абдюшева, О.А. Абдуллиной, В.А. Антиповой, Е.В. Бережновой, В.Н. Гончарова, М.П. Громковой, В.А. Сластенина, Н.Ф. Талызиной, М.П. Сибирской, В.С. Бабкиной, В.М. Ковалевой, Г.Б. Скок, С.И. Григорьева, В.М. Рогинского, связанные с педагогической подготовкой преподавательских кадров для высших учебных заведений.

Среди казахстанских ученых, посвятивших труды различным вопросам профессионального педагогического образования и подготовке к педагогической деятельности, следует выделить Б.А. Абдыкаримова, В.В. Егорова, Н.Д. Хмель, военных ученых М.К. Алтынбаева, К.Р. Аманжолова, Н.Ж. Асыллова, Ж.Х. Ахметова, Б.Б. Джакубақынова, Р.Ф. Жаксылыкова, Х.С. Муханбеткалиева, У.К. Санабаева, К.С. Серикбаева, А.Б. Тасбулатова, К.Ф. Толенгутова.

В совокупности все работы вышеуказанных авторов имеют важное теоретическое и практическое значение, но они не ставили своей целью рассмотрение педагогического аспекта проблемы педагогической подготовки преподавателей военных учебных заведений. В целом анализ литературы показал, что эта проблема не являлась предметом специального исследования.

Недостатки в организации управления процессом подготовки преподавателей военного вуза объясняются рядом *противоречий*:

- между действующей системой подготовки офицеров-преподавателей и реальными потребностями педагогов военного вуза;

- между целями и задачами образовательного процесса и уровнем готовности педагогов к их решению;

- между возросшими требованиями к качеству результата образовательной деятельности и отсутствием надежной системы критериев оценки эффективности работы офицеров-преподавателей военного вуза;

- между необходимостью повышения уровня педагогического мастерства офицеров-преподавателей военного вуза и отсутствием научно обоснованной системы управления процессом его развития.

Таким образом, возникло объективно сложившееся противоречие между повышением требований к преподавателям военных учебных заведений к педагогической деятельности и недостаточной разработанностью данного вопроса в теории и практике педагогической подготовки в системе профессиональной подготовки преподавателей военных учебных заведений.

Выявленное противоречие определяет проблему исследования, которая заключается в необходимости повышения профессиональной подготовки, и обуславливает выбор темы исследования: «Педагогическая подготовка преподавателей военных учебных заведений».

При этом автор определяет *объектом исследования* – процесс профессиональной педагогической подготовки преподавателей Военного института Внутренних войск МВД Республики Казахстан (далее – военного института), а *предметом* – совершенствование педагогической подготовки преподавателей военных учебных заведений.

В настоящее время вхождение любого государства в мировое образовательное пространство предполагает наличие качества образования. Проблема качественного, конкурентоспособного образования стоит остро. Данная проблема существует и в военном образовании. «От специалистов в военном деле зависит безопасность нашего государства» [1, с. 5]. Поэтому педагогическая подготовка преподавателей военных учебных заведений является одной из приоритетных в подготовке военных кадров. И в первую очередь это относится к подготовке преподавателей военных дисциплин. Только владея всем спектром педагогических технологий, представляется возможным подготовить высокопрофессиональных специалистов военного дела.

Сегодня профессиональная компетентность преподавателя – это не только владение знаниями, умениями и опытом непосредственно по предмету, но и умения четко, логично и доступно изложить свои мысли, организовать сотрудничество на занятии, найти пути оптимального общения и организации занятия [2].

Авторитет педагога, оказывая существенное положительное влияние на его восприятие обучающимися, складывается не только из того, какую информацию и как он дает, но и насколько искренне заинтересован в результатах каждого, насколько уважительно относится к аудитории: в обучении, как и в любой другой деятельности, должно быть взаимопонимание партнеров.

Исходя из этого, результативность педагогической подготовки зависит, *во-первых*, от понимания и учета индивидуальных особенностей, способностей и возможностей курсанта; *во-вторых*, от коммуникативных

умений преподавателя, способствующих созданию обстановки сотрудничества на занятии и, *в-третьих*, от арсенала педагогических технологий, которые активизируют обучающихся, научат их лучшему восприятию и запоминанию информации, решению профессиональных проблем, взаимоконтролю и оценке.

Что касается методического мастерства, в современных условиях правильнее назвать его технологическим мастерством педагога, поскольку любая методика (как лучше проводить занятия) ориентирована на преподавателя, а педагогическая технология (инструментарий достижения целей) – на обучающихся.

Современная педагогическая наука не стоит на месте. Если еще в конце прошлого века считался достаточно актуальным предметно-центрированный подход к образовательной деятельности, то уже сейчас достаточно ясно, что он является малоэффективным в условиях современности, и повсеместно заменяется более эффективным личностно-ориентированным подходом. Выявлена и разработана масса новейших технологий обучения, требующих внедрения в сферу военного образования [3, 4, 5].

В педагогической практике преподавателя, основанной на применении современных технологий обучения, весьма важно применять сразу несколько технологий, обслуживающих различные стороны в целостном процессе обучения.

Но в реальной практике преподавателей военных вузов это положение не всегда реализуется. Дело в том, что зачастую преподаватель стремится, прежде всего, овладеть и применить в практике какую-либо одну технологию или отдельные внешне привлекательные ее элементы. В этом случае нарушается принцип целостности: процесс обучения требует всестороннего его обеспечения различными технологиями, сами же технологии дают педагогический эффект только будучи целостными.

В этой связи *целью исследования* определяется – теоретически обосновать, разработать и внедрить в систему профессиональной подготовки преподавателя военного института педагогическую систему «Педагогическая подготовка преподавателей военных учебных заведений».

Исходя из цели, вытекают *задачи исследования*:

- теоретически обосновать необходимость совершенствования педагогической подготовки преподавателей военных дисциплин;
- разработать модель педагогической подготовки преподавателей военных учебных заведений;
- разработать педагогическую систему «Педагогическая подготовка преподавателей военных учебных заведений»;

- экспериментально проверить эффективность предлагаемой педагогической системы и внедрить её в учебный процесс военного института.

Авторы предлагают следующую *гипотезу*: если в процесс профессиональной подготовки преподавателей военного института внедрить педагогическую систему, учитывающую особенности профессионально-педагогической деятельности в военном вузе, подготовки преподавателей, то можно добиться повышения уровня их педагогической подготовки, так как системный подход существенно способствует повышению качества процесса обучения.

*Ведущая идея исследования* заключается в том, что внедрение в процесс профессиональной подготовки преподавателей военного института педагогической системы, учитывающей особенности профессионально-педагогической деятельности офицеров-преподавателей, будет способствовать повышению эффективности их педагогической подготовки.

*Научная новизна, теоретическая значимость* исследования заключаются:

- в теоретическом обосновании необходимости использования педагогической системы в процессе педагогической подготовки преподавателей военных учебных заведений;

- в разработке модели педагогической подготовки преподавателей военных учебных заведений;

- в разработке и обосновании критериев, показателей и уровней педагогической подготовки преподавателей военных учебных заведений;

- разработке педагогической системы «Педагогическая подготовка преподавателей военных учебных заведений»;

*Практическая значимость* исследования заключается во внедрении в учебный процесс Военного института Внутренних войск МВД Республики Казахстан и в систему профессиональной подготовки преподавателей военных учебных заведений монографии, научного издания, четырех учебных пособий, двух программ для ЭВМ и спецкурсов «Педагогические технологии», «Педагогическое мастерство», «Культура и техника речи».

Структуру научной работы составляют два взаимосвязанных раздела: теоретические основы педагогической подготовки преподавателей высших военно-учебных заведений; методика проведения опытно-экспериментальной работы и результаты внедрения педагогической системы «Педагогическая подготовка преподавателей военных учебных заведений».

Таким образом, применение комплекса методов и совокупности инструментария исследования, полагаем, позволит достигнуть цели и реализовать поставленные задачи, подчинённые ведущей идее, разрешит сложившееся противоречие и проблему, решение которой и заключается в

необходимости обеспечения педагогической подготовки военных преподавателей к образовательной деятельности в высших военных учебных заведениях.

#### **Список использованных источников.**

1. Ахметов Ж. Х., Юдин А. Н. Организация и ведение образовательного процесса в высших военных учебных заведениях (на примере ВВУ ВВ МВД РК): Учебное пособие, Петропавловск, 2007. – 256 с.
2. Концепция высшего педагогического образования Республики Казахстан // Казахстанская правда. – 2005. 18 августа.
3. Селевко Г. К. Современные образовательные технологии. М, 1998., –124 с.
4. Сибирская М. П. Педагогические технологии профессиональной подготовки: Учебное пособие. – СПб., 1995. – 96 с.
5. Смирнов С. А. Педагогика: теории, системы, технологии: Учебник. – М.: «Издательский проект Академия», 2006. – 512 с.

**Толенгутов Канат Файзрахманович,**  
кандидат педагогических наук, профессор,  
начальник учебного и научного отдела  
Комитета Внутренних войск МВД  
Республики Казахстан, подполковник.

### **НЕКОТОРЫЕ ТЕНДЕНЦИИ В РАЗВИТИИ СИСТЕМЫ ВОЕННОГО ОБРАЗОВАНИЯ**

Перед военными вузами стоят задачи совершенствования, организации, содержания и обеспечения образовательного процесса, приведения его в соответствие с требованиями к профессиональной деятельности военного специалиста и государственными требованиями к профессиональному образованию.

Определяющим фактором современного развития передовых стран стал интенсивный переход от индустриального сообщества к постиндустриальному, информационному. Развитие образования и науки включено в число приоритетных задач, стоящих перед Республикой Казахстан. Реализация реформирования системы военного образования предполагает решение следующих задач:

- создание организационно-правовых и экономических условий для полного удовлетворения потребностей Вооруженных сил, других войск и воинских формирований Республики Казахстан в офицерах при рациональном использовании средств республиканского бюджета, выделяемых на их подготовку;

- повышение качества военного образования, приведение уровня профессиональной подготовленности офицеров в соответствие с нормативными правовыми актами и требованиями военно-профессиональной деятельности;

- повышение эффективности управления военным образованием.

Многие проблемы функционирования существующей системы военного образования в Республике Казахстан носят социально-организационный характер.

В общей теории организации и социологии организаций организованное развитие понимается как процесс позитивных, качественных изменений в организации, затрагивающий способы, средства упорядочения социальных действий и взаимодействий в системе, отражающийся в трансформации организационных структур. Анализ задач реформирования системы военного образования показывает, что их решение целесообразно осуществлять не с позиций традиционно понимаемого «развития организаций», а именно с позиций современных концепций «организационного развития» [1, С. 45-47].

Система военного образования во многих отношениях является закрытой (замкнутой) социальной системой и функционирует как централизованно управляемый инструмент (механизм) военной организации государства. Это вытекает из ряда признаков.

- Система военного образования - это искусственно созданная целенаправленная социальная система для решения определенных задач. Она создается государством для обеспечения потребностей Вооруженных сил, других войск и воинских формирований Республики Казахстан в офицерах, подготовленных для выполнения специфических задач обеспечения военной безопасности военными методами и средствами вооруженной борьбы. Данная цель выступает определяющим признаком и основным интегрирующим фактором системы военного образования.

- Военно-учебные заведения - это управляемые вышестоящими органами социальные организации, которые выполняют функцию основного инструмента, позволяющего регулировать поведение личного состава в процессе решения образовательных задач.

- Организационное строение внешней системы военного образования и ее элементов предполагает строгую иерархию, под которой понимается разноуровневое распределение функций, прав и обязанностей по степени их общности. В военно-учебных заведениях необходимая иерархия достигается жесткой регламентацией служебных отношений на принципах централизации и единоначалия.

- Социальные отношения в военно-учебных заведениях в значительной мере формализованы и закреплены в формальной структуре. Формальная структура образует каркас отношений в военно-учебных

заведениях, придает системе военного образования необходимую устойчивость.

• Основой социального порядка в военно-учебных заведениях является воинский правопорядок. Он характеризуется реальным уровнем соблюдения законности, обеспечения и реализации прав и свобод человека, выполнения юридических обязанностей всеми военнослужащими, персоналом военно-учебных заведений и органами военного управления.

В то же время социально-организационная подсистема военно-учебных заведений во многих отношениях функционирует как открытая самоорганизующаяся система. Это обусловлено рядом обстоятельств:

1. Военно-учебное заведение функционирует не только как инструмент достижения определенных целей, но и как человеческая общность, у каждого члена которой есть свои интересы и потребности, не всегда совпадающие с целями организации.

2. Все социально-организационные процессы опосредованы процессами самоорганизации. Воинский правопорядок, замедляющийся совокупностью норм, законов, приказов, распоряжений, директив, выступает как определенная степень необходимости действий и поступков, соответствующих этому порядку, но не исключает возможности девиантного поведения руководителей и подчиненных.

3. Особо важную роль в функционировании военно-учебных заведений играет коммуникация. Коммуникация - это обмен информацией между людьми, между организацией и ее окружением, между выше и ниже расположенными уровнями системы военного образования, между подразделениями военно-учебных заведений. Развитие коммуникаций играет ключевую роль в реформировании системы военного образования.

4. Социальный порядок складывается в результате осуществления не только военно-правовых, но и всех других видов социальных норм в обществе, регулирующих разнообразные сферы общественной жизни и различающихся между собой характером и способом воздействия на поведение людей.

5. Упорядочение социальных отношений в военно-учебных заведениях достигается не только за счет нормативно-правового регулирования и целенаправленного управления, но и в результате спонтанного взаимодействия членов организации между собой посредством социально-психологического общения и выработки написанных правил, норм, традиций, обычаев и ценностей.

Исходными способами упорядочения любой совместной человеческой деятельности выступает целенаправленное руководство (прямой контроль), нормативные регулирование (стандартизация) и самоорганизация (взаимное согласование).



В социологии организаций исследовано множество различных организационных структур. Признанный классик организационного развития Г. Минцберг выделяет пять «идеальных типов» организационных структур: простая структура, механическая бюрократия, профессиональная бюрократия, дивизиональная форма, адхократия. По его мнению, при организационном проектировании «элементы структуры должны быть подобраны таким образом, чтобы достигались внутренняя слаженность, или гармония, и фундаментальное соответствие организационной ситуации - размеру организации, ее возрасту, типу внешней среды, в которой она функционирует, используемой технической системе и т.д.» [2].

При разработке проектов развития системы военного образования необходимо, прежде всего, осознать ценность рынка и понять концепцию рынка как механизма самоорганизации социальных систем. Ф.А. Хайек, обосновывая свою концепцию рынка как механизма аккумуляции рассеянного знания, отметил поразительный факт, который «состоит в том, что порядок, возникающий независимо от чьего бы то ни было замысла, может на много превосходить сознательно вырабатываемые людьми планы» [3] и что это справедливо не только для экономической науки. Спонтанно возникающий порядок человеческого сотрудничества, «являясь не чем иным, как процессом переработки информации, способен собирать и использовать информацию, широко рассеянную - такую, которую ни один орган централизованного планирования (не говоря об отдельном индивиде) не может не знать в полном объеме, ни усваивать, ни контролировать» [3]. По мнению Хайека, ключ к пониманию принципов формирования порядка в жизни, в сознании и в межличностных отношениях дала эволюционная теория.

Другой глобальный фактор социально-организационного развития связан с повышением роли в развитии современного общества информации и информационных технологий. Индустриальный способ развития основывался, прежде всего, на добывании, преобразовании, распределении и использовании различных видов энергии. Многие современные социологи считают, что на рубеже веков человечество из индустриальной эпохи переходит в информационную, а общество становится информационным. В конце XX в. начал складываться новый способ развития, который Мануэль Кастельс назвал информациональным. При информациональном способе развития основной источник производительности и власти заключается в технологиях генерирования и обработки информации. Информация становится основным ресурсом общества. Информационная эпоха, по мнению Кастельса, обнажила «экстраординарный разрыв между нашей технологической переработкой в нашей социальной недоразвитостью», породила «новый вид организации и управления», нацеленный на инновации,

обеспечивающий динамическую гибкость, адаптивность и синергию человеческой активности - сетевую организацию.

Одним из важнейших факторов социально-организационного развития системы военного образования является национальная деловая культура. Исследования национальных особенностей деловой культуры выявили существенные различия организационной культуры в разных странах.

Военная организация государства встретила XXI век в условиях затянувшегося социально-организационного кризиса, проявляющегося, в частности, в крайней остроте социальных проблем военнослужащих. Решение социально-организационных проблем системы военного образования должно осуществляться в тесной взаимосвязи с решением таких проблем в военной организации в целом.

Современная военная реформа ориентирована на создание военной организации, соответствующей, конституционным требованиям демократического правового социального государства. Военная доктрина Республики Казахстан определяет в качестве основного принципа развития военной организации государства реализацию прав и свобод военнослужащих, обеспечение их социальной защищенности, достойного социального статуса и уровня жизни.

Стратегическим ориентиром развития военной организации является ее профессионализация. По мере профессионализации военная организация становится все более открытой социальной системой. Основным действующим субъектом профессиональной военной организации является профессиональный тип личности.

Необходимость формирования обучаемых военнослужащих как высокопрофессиональных специалистов, способных к профессиональному росту и профессиональной мобильности в военной организации и гражданских условиях, обуславливает повышение открытости системы военного образования. Социально-организационное развитие, связанное с повышением открытости системы военного образования, предполагает:

интеграцию военного образования с системой гражданского образования Республики Казахстан и мировой образовательной системой;

многообразии видов образовательных услуг, вариативности образовательных программ, обеспечивающих индивидуализацию обучения военнослужащих;

систематическое обновление всех аспектов образовательного процесса, отражающего изменения в военной области, в сфере культуры, экономики, науки, техники и технологии;

возможность привлечения негосударственных инвестиций в систему образования военнослужащих;

активный выход военно-учебных заведений на рынок образовательных услуг;

развитие высших военно-учебных заведений как центров образования, культуры, науки и новых информационных технологий.

Необходимым условием реализации перечисленных направлений организационного развития системы военного образования является создание и развитие единого информационного образовательного пространства, объединяющего информационные пространства Министерства образования и науки, и других силовых министерств и ведомств, негосударственных вузов.

Парадигма организационной культуры предполагает использование в деятельности по организационному развитию определенных социальных технологий. Все многообразие существующих технологий организационного развития можно условно свести в три группы:

1) Классические (системные) технологии организационного развития, базирующиеся на классических теориях рационального целенаправленного управления.

2) Неклассические (антисистемные) технологии организационного развития, сложившиеся в рамках феноменологии, этнометодологии и других направлений так называемой «понимающей» социологии.

3) Постнеклассические (синергетические) технологии организационного развития, синтезирующие средства и методы классических и неклассических технологий, ориентирующиеся на внедрение инноваций и использование информационных способов развития.

Становление синергетики как нового междисциплинарного направления исследований началось с 70-х годов XX века. Синергетика ставит своей задачей познание общих закономерностей и принципов, лежащих в основе процессов самоорганизации в системах самой различной природы: физических, химических, биологических, технических, социальных. В теории социального управления начал складываться синергетический (постнеклассический) подход [4], позволяющий по-новому взглянуть на проблему формирования социального порядка на основе новых утверждений о соотношении порядка и хаоса в развитии систем различной природы, об источниках порядкоформирования, о роли открытости, нелинейности, неравновесности, необратимости в образовании структур. Синергетика возродила интерес к проблеме формирования социального порядка на базе новейших достижений естественных наук, связанных с исследованием неустойчивостей, нестационарных состояний, динамического (детерминированного) хаоса.

Обобщая анализ особенностей развития системы военного образования, можно сделать вывод, что ключевыми методологическими принципами, характеризующими современную парадигму социально-организационного развития системы военного образования, являются принципы социальной направленности, информационализма,

синергетизма. Реализация данных принципов развития в ходе выполнения мероприятий реформирования Вооруженных Сил, других войск и воинских формирований Республики Казахстан позволит гармонично сочетать нормативное регулирование, процессы самоорганизации и целенаправленное решение возникающих проблем в системе военного образования.

#### **Список использованных источников.**

1. Креативная педагогика: методология, теория, практика / Под ред. Ю.Г. Круглова. – М.: МГОПУ им. М.А. Шолохова, изд. центр «Альфа», 2002. – 240 с.
2. Минцберг Г. Структура в кулаке: создание эффективной организации / Пер. с англ. под ред. Ю.Н. Каптуревского. – СПб.: Питер, 2002.
3. Хайек Ф.А. Пагубная самонадеянность. Ошибки социализма: Пер. с англ. – М., 1992. 304 с.
4. Аршинов В. И., Буданов В. Г. Синергетика на рубеже XX – XXI веков / Под ред. А. И. Панченко. – М., 2006. 217 с.

**Алиев Канатбай Есбосынович,**  
Заместитель начальника по  
учебной и научной работе  
Военного института ВВ МВД  
Республики Казахстан  
**Мурзалинова Алма Жакимовна,**  
доктор педагогических наук,  
профессор  
**Ахметов Серик Тохтарбаевич,**  
начальник отделения  
мониторинга качества  
образования, майор

#### **УЧЕТ И ОЦЕНКА НАУЧНОЙ РАБОТЫ ПРЕПОДАВАТЕЛЯ ВОЕННОГО ВУЗА**

Стало очевидным, что информационно-накопительная модель учебного процесса потеряла свою продуктивность. В этой связи роль преподавателя военного вуза сегодня переосмыслена: «Преподаватель остался старшим в паре, но старшим методологом, а не старшим информатором (...). Именно преподаватель придает систематичность и логичность процессу освоения профессии, за счет умелого подбора способов обучения снижая трудоемкость процесса учения, одухотворяя его, делая интересным и результативным» [1, с. 17].

Методологическое основание деятельности преподавателя военного вуза предполагает актуализацию его научно-исследовательской работы, которая, в свою очередь, нуждается в точных измерениях *объемов* выполнения и – по возможности – *качества* выполнения. Таким образом, в военном вузе складывается ситуация востребованности «системы менеджмента качества в образовании, принципом которой является постоянное совершенствование образовательного процесса с учетом результатов мониторинга» (из Государственной программы развития образования РК на 2011-2020 гг.).

Принципиальное значение для нас имеет позиция В.И.Звонникова и М.Б.Чельшковой: «Манипулирование данными мониторинга становится затруднительным, если они сравниваются с некоторыми стандартными количественными критериями» [2, с. 204].

Учитывая вышесказанное, предлагаем в рамках данной статьи свое видение качественно-количественного учета и оценивания научной работы преподавателя военного вуза.

Учет и оценка научной работы преподавателя военного вуза должны сопровождаться *надежной информацией*, в которой никто из заинтересованных лиц: ППС, начальников (заведующих) кафедр, должностных лиц военно-научного отдела, руководства военного вуза – не сомневается.

Надежность информации по учету и оценке научной работы предполагает, как минимум, 3 характеристики:

- *валидность*, достигаемая применением такого алгоритма учета и оценки, согласно которому берутся во внимание параметры качества научной работы;
- *точность*, определяемая чувствительностью применяемой методики к измерению объема выполненной научной работы;
- *устойчивость* как качество информации быть однозначной, идентичной в разных ситуациях.

Рассмотрим в данной статье, как обеспечить учет и оценку научной работы ППС надежной информацией.

Прежде всего, в таблице 1 мы предлагаем **параметры выполнения каждого из видов научной работы**: а) качество планирования; б) выполнение объема; в) наличие результатов и подтверждающих документов.

Учет выполнения научной работы осуществляется, прежде всего, самими преподавателями, поэтому таблица 1 адресована ППС. Преподаватель считает выполненным каждый из видов научной работы при строгом выполнении всех параметров. В случае несоответствия, как минимум, одному из требований параметра, учитываемый вид научной работы считается невыполненным.

Поскольку требования к научной работе изложены в таблице в систематизированном и наглядном виде, начальник (заведующий) кафедры может оперативно проверить объективность представленной преподавателем информации.

Все виды научной работы, как и нормы затраты времени на выполнение каждого из видов, соответствуют действующим документам, регламентирующим данный вид деятельности преподавателя в организациях образования, в том числе: приказу Министра внутренних дел Республики Казахстан от 29 марта 2001 года №80 «О введении в действие норм учебной нагрузки, планирования и учета труда профессорско-преподавательского состава высших военных учебных заведений МОН РК».

Для начальников (заведующих) кафедр, должностных лиц военно-научного отдела и членов научно-технического совета мы предлагаем таблицу 2, позволяющую *оценить* запланированную и выполненную научную работы преподавателя.

При оценивании учитываются не только параметры выполнения научной работы, но и ее эффективность, подтверждением чего служат имеющиеся достижения. Если эти достижения подтверждены на внутреннем уровне (научно-техническим советом), то научная работа преподавателя оценивается на «хорошо»; если на внешнем уровне – то на «отлично».

Для точности и устойчивости информации мы проранжировали каждый из видов научной работы как:

- *алгоритмический* – требует выполнения действий по правилам, образцу, алгоритму;
- *эвристический* – требует применения имеющихся знаний и умений для решения научно-исследовательских задач, выходящих за пределы известного образца, способности к индуктивным и дедуктивным выводам;
- *творческий* - предполагает наличие устойчивого исследовательского интереса, высокий уровень сформированности умений научно-исследовательской деятельности; требует составления новых программ принятия решений, выработки гипотетического аналогового мышления

При ранжировании мы взяли за основу теоретические положения уровневой дифференциации (В.П.Беспалько, И.Э Унт, В.В.Фирсов, Д.Г.Левитес, Б.Б.Баймуханов, М.Ж.Жадрина, Ж.А.Караев, Ж.У.Кобдикова), характеризующие уровень освоения той или иной деятельности.

Таблица 3 иллюстрирует результаты ранжирования видов научной работы с учетом требуемого характера деятельности.

Таблица 3 – Ранжирование видов научной работы в военном вузе

№ п.п.	Вид научной работы	Характеристика ранжирования
1	Плановые научные, научно-исследовательские, опытно-конструкторские работы	творческий
2	Разработка и публикация монографии, научных докладов, сообщений, статей	творческий
3	Разработка и подготовка к изданию учебников, УП, программированных УП (ПрУП)	эвристический
4	Участие в разработке руководящих документов: приказов, директив, инструкций, положений, руководств, правил	эвристический
5	Участие в опытных и исследовательских учениях, в работе комиссии по приему научных работ, испытанию и внедрению нового вооружения, военной техники и учебно-тренировочных средств	творческий
6	Участие в работе конкурсных комиссий по рассмотрению научных работ	алгоритмический
7	Участие в работе ученого совета	эвристический
8	Участие в работе конференций, научных совещаний, семинаров, симпозиумов, обобщение их результатов	алгоритмический
9	Руководство НИР курсантов	творческий
10	Рецензирование научных работ	алгоритмический
11	Редактирование научных трудов	эвристический
12	Командировки, связанные с выполнением научной работы	эвристический

Полученное соотношение видов научной работы преподавателя военного вуза: алгоритмического уровня – **3**, эвристического уровня – **5**, творческого уровня – **4**, на наш взгляд, отражает *реальный* характер выполняемой им научной деятельности. Кроме того, ранжирование позволяет установить *преобладающий* характер выполненной преподавателем научной работы, что имеет значение для оценки ее качества в целом.

Для рейтинга преподавателей по результатам оценки научной работы введены коэффициенты (к): *1* – для алгоритмического, *2* – для эвристического, *3* – для творческого уровня.

Таким образом, **объем выполненной работы (в баллах)** = количество часов, запланированных и затраченных преподавателем на выполнение каждого вида работы, умноженное на *к*

С учетом полученных баллов заполняется рейтинговый лист.

Например:

Преподаватель	Общее количество часов, запланированных на научную работу	Количество часов, запланированное на виды работы А / сумма баллов	Количество часов, запланированное на виды работы Э. / сумма баллов	Количество часов, запланированное на виды работы Г. / сумма баллов	Объем выполненной работы (в баллах)	Позиция в рейтинге
А.Н.	250	35ч. / 35б.	80ч / 160б.	135ч. /405б.	600	3-4

В.М.	250	30ч. / 30б.	70ч. / 140б.	150ч. / 450б.	620	2
С.К.	260	60ч. /60б.	150ч. / 300б.	50ч. / 150б.	510	5
Т.М.	300	100ч. /100б.	100ч. / 200б.	100ч. / 300б.	600	3-4
К.И.	360	140ч / 140б.	160ч. / 320б.	60ч. / 180б.	640	1

Результаты учета и оценивания научной работы преподавателя предлагаем записывать следующим образом:

*Форма заключения:*

*Оценка (по результатам выполнения) – неуд., уд. хор, отл.*

*Данные по преобладающему уровню работы: алгоритмический - \_\_\_\_\_, эвристический. - \_\_\_\_\_, творческий. - \_\_\_\_\_*

*Количество суммарных баллов - \_\_\_\_\_*

Предлагаемая методика учета и оценивания научной работы, на наш взгляд, позволяет реализовать два условия ее эффективности:

- использование системного подхода, обеспечивающего слаженную работу механизма по сбору, обработке, анализу и интерпретации информации;

- сочетание количественных и качественных методов измерения в мониторинге.

#### **Список использованных источников.**

1. Татур Ю.Г. Высшее образование: методология и опыт проектирования. – М.: Университетская книга; Логос. – 256с.

2. Звонников В.И., Челышкова М.Б. Современные средства оценивания результатов обучения. – М.: Академия, 2008. – 224с.

**Корнилов Александр Александрович,**  
начальник кафедры Оперативного искусства и тактики Внутренних войск, Национального университета обороны, подполковник.

### **О НЕКОТОРЫХ ВОПРОСАХ ВНЕДРЕНИЯ КРЕДИТНОЙ ТЕХНОЛОГИИ ОБУЧЕНИЯ В СИСТЕМУ ВОЕННОГО ОБРАЗОВАНИЯ ВНУТРЕННИХ ВОЙСК**

В нашей стране стремительно набирает обороты процесс модернизации системы образования. На протяжении 20-и лет независимости открываются новые учебные заведения, разрабатываются новые стандарты, совершенствуются технологии получения знаний.

Как известно, развитие и образование человека и всего человеческого общества в целом представляют два процесса: первый – это развитие человека как личности, т.е. открытие им новых знаний, освоение неизвестных ранее умений, получение опыта поведения; второй – развитие



всего общества в целом, принятие новых, более демократичных и человеческих ценностей и норм. Поэтому можно сказать, что каждое последующее общество совершеннее предыдущего и что всегда существует связь между предыдущими и сегодняшними изменениями [1].

При реальном реформировании, для получения действенного результата, эти два процесса сливаются в единый государственно-педагогический процесс, который реализуется общими усилиями всех государственных, ведомственных и общественных педагогических организаций.

Система военного образования в Казахстане в настоящее время характеризуется всплеском активности по ее реформированию.

Присоединение Республики Казахстан к Болонской декларации и принятие изменений, касающихся установления уровней высшего профессионального образования, в законодательные акты Республики Казахстан, не могут не отразиться на системе высшего военного образования. Прежде всего, следует отметить главную проблему, с которой могли столкнуться высшие военно-учебные заведения при переходе на двухуровневую систему подготовки военных кадров. Суть проблемы заключается в том, что введение в Национальном университете магистратуры требует определения единых направлений подготовки бакалавров по тем или иным специальностям. Например: есть программа подготовки по степени бакалавра по направлению «Командно-тактическая Внутренних войск», а магистратуры «Военное и административное управление Внутренними войсками» не было. В этой связи формирование в Национальном университете обороны магистерских программ без учета направлений подготовки бакалавров в военных институтах несло в себе потенциальную опасность разобщения высшего военного профессионального образования. Вполне очевидно, что магистратуры должны открываться по направлениям подготовки бакалавров. С сентября 2012 года Военный институт Внутренних войск МВД Республики Казахстан начинает подготовку бакалавров профильных специальностей по кредитной технологии обучения.

Предвидя назревающую проблему, по инициативе Командующего Внутренними войсками генерал-майора Р.Ф. Жаксылыкова Комитетом Внутренних войск был проработан вопрос об открытии магистратуры по подготовке специалистов с высшим военным профессиональным образованием для Внутренних войск на базе Национального университета обороны в городе Щучинске. Инициатива воплотилась в постановление Правительства Республики Казахстан за №1209 от 17 ноября 2010 года «О некоторых вопросах Национального университета обороны», на основании которого в целях подготовки офицеров по образовательной программе магистратуры по специальности «Военное и административное управление Внутренними войсками МВД Республики Казахстан» в Национальном

университете обороны в установленном законодательством порядке во взаимодействии с Комитетом Внутренних войск было предписано создать факультет Внутренних войск с кафедрой Оперативного искусства и тактики Внутренних войск.

Предполагается, что на факультете ежегодно будут получать диплом магистра 15 офицеров Внутренних войск. На кафедре Оперативного искусства и тактики Внутренних войск магистранты за два года обучения будут изучать 7 специализированных дисциплин:

- Оперативное искусство Внутренних войск;
- Тактика соединений и частей Внутренних войск;
- Управление повседневной деятельностью частей и соединений Внутренних войск;
- Управление войсками и служба штабов Внутренних войск;
- Эксплуатация, восстановление вооружения и военной техники во Внутренних войсках;
- Социально-правовая работа во Внутренних войсках;
- Морально-психологическая работа во Внутренних войсках.

Учебной программой предусмотрена отработка двух тактических и двух оперативно-тактических задач по выполнению служебно-боевых задач частями и соединениями Внутренних войск.

Решение, которое принял Командующий Внутренними войсками в отношении совершенствования высшего военного образования Внутренних войск личный состав кафедры в состоянии выполнить. Однако необходимо подчеркнуть, что данная деятельность, в конечном счете, направлена на повышение качества образования.

Качество образования, как известно, включает в себя совокупность семи критериев:

- 1) Качество образовательных программ;
- 2) Качество преподавания (построение учебного процесса и эффективность педагогической деятельности);
- 3) Качество научно-педагогических кадров;
- 4) Качество учебно-технической базы и информационно-образовательной среды;
- 5) Качество абитуриентов;
- 6) Качество управления;
- 7) Качество исследований.

Если учесть, что в Национальном университете обороны прекрасная учебная материально-техническая база, достойный уровень управления и проводятся всесторонние исследования, а на качество абитуриентов коллектив кафедры серьезного влияния оказывать не имеет возможности, то областью нашей деятельности на данном направлении остаются образовательные программы, построение учебного процесса и научно-педагогические кадры.

Первая составляющая, качественные образовательные программы и построение учебного процесса. В качестве основных видов занятий преобладают лекции (29%) и самостоятельная работа под руководством преподавателя (28%). Лекции позволяют систематизировать знания, давать магистрантам фундаментальные основы состояния и перспективы развития дисциплин, стимулируют познавательную деятельность, формируют творческое мышление. Цель самостоятельной работы под руководством преподавателя, как определено в инструкции по организации, планированию и ведению учебно-воспитательного процесса в высших военных учебных заведениях Министерства обороны Республики Казахстан, активное приобретение магистрантами новых знаний, закрепления, расширения и углубления знаний, полученных на других учебных занятиях, разработки рефератов, проведения моделирования и выполнения других творческих заданий, а также для обучения методам самостоятельной работы с учебным материалом.

При построении решения прикладных задач по нашим дисциплинам большее количество учебного времени отводится на рассмотрение планирующих документов и творческую работу по определению решения и управлению войсками. Предпочтение отдается изучению новых форм применения объединений и группировок войск: по разрешению внутренних вооруженных конфликтов, ведение миротворческих операций, применение объединений для пресечения международной террористической деятельности, осуществление перегруппировок войск.

Нарастающий процесс информатизации системы образования направлен на техническое и технологическое переоснащение образовательных учреждений, формирование новой информационной культуры, изменение подходов к образованию, пересмотр образовательной парадигмы и включение в нее современных образовательных и информационных технологий, формирование педагогических кадров нового поколения и создание современных цифровых образовательных ресурсов [2].

Предполагается широко использовать информационно-образовательную среду Национального университета обороны для проведения занятий по отработке вопросов управления группировкой войск в различных условиях обстановки. Разрабатываются занятия по комплексной оценке обстановки и принятию решений. Выпускник способен будет в реальном масштабе времени наносить принятое решение на электронную карту.

Одним из основных составляющих качества образования является качество научно-педагогических кадров. Деятельность преподавательского состава кафедры Оперативного искусства и тактики Внутренних войск имеет свои особенности. В соответствии с совместным приказом МВД и МО Республики Казахстан комплектование и переназначение на

должности осуществляется по представлению Командующего Внутренними войсками. Таким образом, функционирование кафедры выглядит несколько автономным и в отношении Департамента военного образования и науки Министерства обороны выполняющего свои обязательства по созданию необходимых условий для деятельности и Комитета Внутренних войск МВД Республики Казахстан, являющегося заказчиком. Предвидя это, для оценки качеств отдельного преподавателя командование войск учитывало несколько компонентов, среди которых: социальное качество человека (гражданственность и патриотизм, выражающийся в соответствующих позициях личности), ценностно-мировоззренческое качество (отражающее мировоззрение человека, его ценности, исповедуемые общественные идеалы личности), психолого-мотивационное качество (отражает уровень психического здоровья человека, мотивацию его деятельности), качество интеллектуального развития (отражающее уровень и глубину знаний, интеллект, способности и умения классифицировать, систематизировать, распознавать, прогнозировать, диагностировать, синтезировать, анализировать события и явления и т.д.), духовно-нравственное качество и качество физического здоровья человека. Преподавательским составом кафедра укомплектована на 70%, что позволяет осуществлять качественную разработку учебных и методических материалов для обеспечения учебного процесса.

Задача совершенствования профессионального образования не теряет своей актуальности на различных этапах развития общества. В различные периоды развития общества успешная деятельность образовательных учреждений рассматривается как один из важнейших показателей благополучия государства. Образование, как известно, отражает изменения в обществе. Можно даже утверждать, что уровень развития системы образования есть следствие или результат определенного уровня развития общества. При этом необходимо учитывать и существующую обратную связь, когда система образования оказывает влияние на общество и на его развитие.

В настоящее время в сфере высшего образования внедряется большое количество инноваций различного характера, направленности и значимости. Проводятся большие и малые государственные реформы, внедряются нововведения в организацию, содержание, методику и технологию преподавания.

Сегодня политика руководства Внутренних войск направлена на то, чтобы уровень и качество образования соответствовали современному казахстанскому и международному уровню науки, техники и культуры. В интересах подготовки высокопрофессиональных кадров 1 сентября 2011 года начата подготовка магистров Военного и административного управления Внутренними войсками. В перспективе участие в подготовке специалистов по программе Военного и государственного управления,

необходимых для звена Регионального командования и подготовка научных кадров по программе докторантуры.

#### **Список использованных источников.**

1. Дмитриева И.А., Кибальченко И.А. Педагогика. - Ростов на Дону: Феникс, 2007.
2. Скибицкий Э.Г., Шабанов А.Г. Дистанционное обучение: теоретико-методологические основы: Монография. - Новосибирск: СИФБД; СГА, 2004.
3. Миняйленко Н.Н., Литвиненко К вопросу об инновационных направлениях развития высшей школы// Инновации в образовании . -2010. - №12.
4. Вахрушев В.А. О переходе высшего военного образования на двухуровневую систему подготовки военных кадров// Военная мысль. - 2010. - №4.

#### **Молдашева А.Б.,**

старший научный сотрудник отделения военно-теоретических исследований научного центра Национального университета обороны Министерства обороны Республики Казахстан, кандидат юридических наук, капитан

### **ПРАВСТВЕННОЕ ВОСПИТАНИЕ ОСУЖДЕННЫХ КАК ОДНО ИЗ ВАЖНЫХ НАПРАВЛЕНИЙ ПРОЦЕССА ИХ ПОДГОТОВКИ К ОСВОБОЖДЕНИЮ**

Одним из направлений деятельности уголовно-исполнительной системы Республики Казахстан является подготовка осужденных к освобождению. Подготовка осужденных к выходу на свободу как научный феномен взаимосвязан с развитием теории и практики их ресоциализации, восприятием осужденных будущей жизни на свободе как реальной составной части гражданского общества.

В настоящее время в связи с реформированием уголовно-исполнительной системы произошли масштабные изменения в организации воспитательного процесса. Если раньше его основу составляла идеологическая работа, то сегодня, принципиально важное значение приобрела ориентация осужденных на общечеловеческие ценности. В связи с чем, целесообразно отметить в процессе подготовки осужденных к освобождению их нравственное и правовое воспитание.

Как отмечает И.Л. Ефремова: «В процессе нравственного воспитания формируется жизненная позиция, причем следует

отметить, что именно отсутствие нравственных основ привело в свое время большинство осужденных к совершению преступления. Под нравственным воспитанием понимается процесс, направленный на формирование качеств личности, соответствующих нормам поведения человека в обществе, выражающихся в отношении к закону труду, к окружающим, к самому себе, к своим поступкам. В обществе наряду с правовыми действуют и нравственные нормы, которые выражаются в обычаях, народных традициях, религиозных предписаниях и т.д. Моральные требования общества, обращенные к личности, проявляются в разных формах: в форме идеалов, принципов и правил поведения, традициях, устоях, нормах общения в быту, труде, различных видах общественной деятельности. Структура индивидуального нравственного сознания состоит из знания моральных принципов и норм, этических представлений и понятий личности (например, о совести, уважении, достоинстве, дружбе, справедливости и др.), ее нравственных идеалов, убеждений, чувств и переживаний» [1, с.207-208].

А.В. Пищелко отмечает: «Нравственность – неотъемлемая сторона личности, обеспечивающее добровольное соблюдение ею существующих норм, принципов, правил поведения. Она находит свое выражение в отношении к Родине, обществу, коллективу, людям, к самому себе, труду и результатам труда» [2, с.7].

Сущность нравственного воспитания, основной его смысл составляет развитие нравственных отношений личности в единстве рациональных, эмоциональных и волевых компонентов. Определяющее значение имеет личная позиция, основанная на опыте взаимодействия с окружающей социальной средой, в процессе которого ситуативные отношения генерализуются, закрепляются в нравственные качества, черты характера и привычные формы поведения. Следовательно, основным содержанием нравственного воспитания должно быть формирование нравственных отношений личности, соответствующих характеру общественных отношений, принципам и нормам морали. Нравственные отношения составляет основной компонент внутреннего мира личности, определяющего последующее влияние социальной среды и воспитания [3, с.8-9].

По мнению начальников отрядов исправительных учреждений Казахстана 56 % осужденных, готовящихся к освобождению нуждаются в продолжении систематической воспитательной работы и руководстве адаптацией после освобождения, поскольку в период отбывания наказания у них не были сформированы определенные нравственные ценности.

Анализ работы начальников отрядов исправительных учреждений по Костанайской области в ходе подготовки осужденных к освобождению и в целом отбытия уголовного наказания осужденными показал, что указанными сотрудниками применяется ограниченный перечень форм

проведения воспитательной работы. В основном работа с осужденными проводится с помощью бесед. Мероприятия, запланированные начальниками отрядов даже в период подготовки осужденных к освобождению в большинстве случаев носят развлекательный характер. Хотя, все мы знаем о том, что в общей системе педагогических мер существует множество различных форм обучения и воспитания, которые сотрудники исправительных учреждений могли бы успешно применять в ходе решения основных задач воспитательной работы.

Таким образом, при проведении занятий в Школе по подготовке к освобождению рекомендуется использовать различные формы нравственного воспитания: лекции, беседы, ролевая игра, тематический вечер, диспут, анализ конкретных ситуаций, читательская конференция и другие.

В решении задач нравственного воспитания особое место принадлежит просвещению. Однако полученные знания о морали необходимо подкреплять реальным опытом отношений в различных сферах: учебе, труде, быту, во взаимодействиях с другими осужденными, сотрудниками колонии, родственниками. Участвуя в общественно полезной деятельности, общаясь окружающими, осужденные выполняют различные функции, каждая из которых готовит их к определенным социальным ролям. Например, в школе он - ученик, староста класса, в отряде - член редколлегии, в спортивной секции - член команды и т.д. Любая роль, выполняемая в процессе какой либо деятельности, требует освоения и применения основных нравственных качеств: сознательности, ответственности, трудолюбия, готовности оказать помощь другому и др. Также в решении задач нравственного воспитания осужденных в период подготовки и в целом всего периода отбывания наказания особая роль принадлежит религии. Участие представителей религии в воспитании способствует созданию в учреждении благоприятных условий утверждения в сознании осужденных идеалов добра, снятия с них психоэмоционального напряжения, оздоровления морального климата. Участие представителей церкви, мечети в нравственном воспитании осужденных должно строиться на основе принципа индивидуального подхода к личности священнослужителями, осуществляется строго с учетом желания и интереса осужденных, исключительно на добровольной основе. Работа церкви и мечети в колонии должна дополнять систему воспитания осуществляемую в ИУ. А работу сотрудников учреждения с верующими осужденными следует строить на принципах уважения к религиозным убеждениям. Однако это не означает, что для данных осужденных создаются в колонии какие-то особые, специфические условия. Каждый из них обязан активно участвовать в общих делах отряда, быть охвачен всеми формам

воспитательной работы и неукоснительно выполнять требования, предъявляемые в учреждении к осужденным. Привлекая священнослужителей к работе с осужденными, необходимо предварительно ознакомиться, какое религиозное течение они представляют, какие преследуют интересы, имеют ли официальный статус. В связи с этим, важным звеном данной работы является взаимодействие сотрудников учреждения с представителями местной власти, занимающимися вопросами религии.

Организуя воспитательную работу с осужденными, необходимо учитывать их ценностные ориентации. Сами осужденные отдают приоритет семейному благополучию, наличию настоящих друзей, интересной работы, (все они ориентированы на период после освобождения). Более половины опрошенных осужденных считают отрыв от семьи самым тяжким ограничением в колонии.

Так, в ходе исследования осужденным, готовящимся к освобождению, которые отбывают наказание в исправительных учреждениях с различным режимом содержания, был задан вопрос: «Какой больше всего информацией Вы интересуетесь при приближении дня освобождения?». Результаты опроса отражены в таблице 1.

Таблица 1

Варианты ответов	Вид учреждения				
	УК 161/1	УК 161/2	УК 161/3	УК 161/4	УК 161/12
Ждут ли меня дома?	63	77,3	75,6	35	58,2
Найду ли работу?	9,5	12,1	12,2	28,7	4,5
Как встретят родственники?	27,5	10,6	12,2	36,3	27,3
Всего	100	100	100	100	100

Как видим, из данных таблицы большинство осужденных указанных исправительных учреждений в первую очередь волнует вопрос «Ждут ли его дома?», затем волнует вопрос «Как встретят родственники?» и только в последнюю очередь затрагивается вопрос трудоустройства.

В связи с чем, сотрудники исправительных учреждений должны использовать данный фактор и организовать работу таким образом, чтобы глубже затронуть нравственную, эмоциональную сферу осужденного. Многие осужденные начинают осознавать, насколько много значит для них семья, только попав в колонию. В это время у них происходит переоценка своего отношения к родителям, близким,



родственникам. Поэтому следует активнее привлекать к работе с осужденными родственников, способных оказать на осужденных благотворное влияние (налаживать родственные связи, содействовать переписке с родственниками и т.д.). При этом особое внимание следует обратить на осужденных, у которых нет родственников, чтобы осужденные сироты не чувствовали себя обделенными. Под комплексной системой нравственного воспитания осужденных в процессе уголовного наказания мы понимаем единство деятельности и развивающихся взаимодействий администрации исправительного учреждения и осужденных, осуществляемых во взаимосвязи как с микросредой, так и с внешней средой ИУ и направленных на оптимизацию процесса нравственного воспитания личности осужденного, ее нравственной ресоциализации. Все это достигается в результате установления и упрочения всесторонних связей и отношений между компонентами системы, в состав которых входят субъекты и объекты воспитания, его процесс и условия.

Так, в ходе анкетирования осужденных, готовящихся к освобождению им был задан вопрос: «На что Вы будете надеяться в дальнейшей жизни, после освобождения от отбывания наказания?». Результаты опроса указаны ниже в таблице 2.

Таблица 2

Варианты ответов	Вид учреждения				
	УК 161/1	УК 161/2	УК 161/3	УК 161/4	УК 161/12
Только на свои силы и моральные возможности	78,3	94	74,4	61,7	77,3
На моральную поддержку и заботу родственников	24,5	11,5	16	32,3	18,2
На помощь отдельных лиц, коллег по работе	2,8	4,5	9,6	6	4,5
Всего	100	100	100	100	100

Как видно из данных, указанных в таблице более 70 % осужденных каждого из представленных исправительных учреждений надеются только на свои силы и моральные возможности, на моральную поддержку родственников 32,3 % в УК161/4, 24,5 % в УК 161/1, 18,2 % в УК 161/12, в УК 161/2 только 11,5 %, надежды осужденных на помощь отдельных лиц, коллег по работе показатели значительно ниже по 4,5 % в УК 161/2 и УК

161/12, 9, 6 % в УК 161/3, 6 % в УК 161/4, и УК 161/1 – 2,8 %.

В связи с чем, необходимо отметить, что нравственная подготовка осужденных к жизни на свободе должна быть направлена, прежде всего, на нравственное воспитание в период его подготовки к освобождению, упрочению морально-нравственных качеств осужденного.

Чезаре Беккария писал, что «Нельзя надеяться на существенное улучшение морали, если, политика, проводимая в нравственной сфере, не опирается на вечные чувства, присущие человеческой природе. И любой закон, идущий в разрез с этими чувствами, неизбежно столкнется с противодействиями, которое в конце концов окажется сильнее» [3].

В соответствии с принципом единства деятельности, сознания и личности, сформулированным С. Л. Рубинштейном и А. Н. Леонтьевым, нравственная ресоциализация личности достигается в соответствующей системе деятельности, отличающейся высокой степенью упорядоченности и дающей осужденным определенную свободу выбора социально-нравственных, трудовых и нравственно-правовых действий. Чрезмерная регламентация, жесткая заданность, стереотипность исполнения уголовного наказания серьезно суживают возможности карательно-воспитательного процесса для самостоятельного выбора и отрицательно сказываются на нравственной ресоциализации личности, натренированной на исполнительской, операционной деятельности и не способной к социально-нравственному действию по собственной воле, инициативе.

Таким образом, работа по нравственному воспитанию осужденных в период подготовки к освобождению должна осуществляться с помощью разнообразных форм собраний осужденных, тематических вечеров, читательских конференций, психологических тренингов и т.д. В связи с чем, предлагается исправительным учреждениям в планы подготовки осужденных к освобождению включать целый комплекс именно вышеуказанных разнообразных мероприятий и не ограничиваться проведением однотипных мероприятий, которые имеют больше развлекательный характер.

#### **Список использованных источников**

1. Ефремова, И.Л. Уголовно-исполнительное право // Курс лекций: учебное пособие для вузов - М.: Издательство «Экзамен», 2007. – 316 с.
2. Пищелко А.В. Социально-педагогические основы нравственного перевоспитания осужденных. //Учебное пособие. - М.: Российское право, 1992. 385 с.
3. Пастушеня А. Реализация гуманистических начал решений XXVII съезда КПСС и XIX Всесоюзной партийной конференции по совершенствованию правовой системы в сфере исполнения уголовно-правовых мер воздействия и исправления осужденных //Материалы

Всесоюзной научно-практической конференции. — Рязань: РВШ МВД СССР, 1989. — 340 с.

**Кожаметов Болат Ташимович,**  
начальник кафедры военно-педагогических  
и общественных наук Военного института  
ВВ МВД Республики Казахстан,  
полковник.

### **РОЛЬ И ЗНАЧЕНИЕ УЧЕБНОЙ ДИСЦИПЛИНЫ «ВОЕННАЯ ПЕДАГОГИКА» В ФОРМИРОВАНИИ ПРОФЕССИОНАЛЬНЫХ КАЧЕСТВ БУДУЩИХ ОФИЦЕРОВ**

В системе высшей школы МВД, высшей военной школы заметное место занимает Военный институт Внутренних войск МВД Республики Казахстан. Решая свои специфические задачи, институт обеспечивает качественную подготовку специалистов для Внутренних войск. В то же время Военный институт нуждается в непрерывном совершенствовании учебно-воспитательного процесса, его содержания, организации и методов. Это обуславливается рядом факторов.

Во-первых, преобразования, происходящие в обществе, не смотря на то, что несут в себе позитивные начала, порождают и много проблем, особенно в духовной сфере.

Во-вторых, усложнились профессиональные задачи, стоящие перед Внутренними войсками.

В-третьих, педагогическая наука и практика обучения и воспитания личного состава обогатилась новым содержанием. Исследования, связанные с активизацией человеческих возможностей, позволили выделить наиболее эффективные модели, алгоритмы, целостные технологии познания, развития и задействования творческого потенциала военнослужащих и воинских коллективов.

Таким образом, объективная потребность в овладении офицерским составом военно-педагогическими знаниями и передовым опытом учебно-воспитательной работы совпадают с реальными возможностями современной научной мысли по ее удовлетворению. А настойчивая работа курсантов над изучением военной педагогики является необходимым условием военно-профессиональной подготовки будущих офицеров, предпосылкой для их эффективной военно-профессиональной деятельности, повседневных отношений и личностного развития, которые в совокупности обеспечивают получение высокого результата данного труда.

В своем ежегодном Послании народу Казахстана глава государства Н.А. Назарбаев отметил: «Мы намерены полностью обновить содержание

профессионального и технического образования. ... Качественное образование должно стать основой индустриализации и инновационного развития Казахстана».

В настоящее время общество требует подготовки военных специалистов, образованных и разносторонне развитых, способных творчески мыслить и действовать, самостоятельно решать проблемы, уметь работать с людьми, проявляя при этом высокую гражданственность.

Воспитание и обучение как процесс происходит в определенных социальных условиях и тесно связан с конкретными реалиями жизни. В связи с этим, педагогика, в том числе и военная, предметом которой является обучение и воспитание, как отмечал А.С. Макаренко «есть самая диалектическая, подвижная, самая сложная и разнообразная наука». А может ли быть простой наука, изучающая венец природы – Человека!

Военная педагогика изучает закономерности процесса целенаправленного воздействия на личность военнослужащего с целью вооружения воинов системой знаний, навыков, умений, развития у них умственных и физических способностей, формирования высоких морально-боевых качеств, сплочение воинских коллективов, психологической подготовки для успешного выполнения служебно-боевых задач.

Как показывает опыт профессиональной деятельности офицеров Внутренних войск, психолого-педагогическая подготовленность – одно из непременных условий эффективности работы. Чтобы правильно строить обучение и воспитание своих подчиненных офицер должен быть не только хорошо подготовлен в военно-техническом отношении, но и обладать знаниями педагогики и психологии. Его деятельность порой носит ярко выраженный педагогический характер и требует знания теории педагогики и психологии, умелого его применения в учебно-воспитательном процессе, развития качеств педагога и воспитателя, овладения педагогической техникой.

«Боевая и командирская подготовка – основа жизнедеятельности Внутренних войск. Не должно быть неподготовленных солдат, контрактников или офицеров, каждому необходимо быть готовым к принятию единственно правильного решения в сложный момент, когда стоит вопрос применения оружия или силы. Во Внутренних войсках 50% времени занимает боевая служба и 50% – подготовка личного состава. Не выполнив комплекса по обучению и воспитанию, невозможно решать задачи, которые на нас возложены» (Из выступления Командующего Внутренними войсками генерал-майора Жаксылыкова Р.Ф. в честь празднования 19-летия образования Внутренних войск МВД Республики Казахстан).

Опросы слушателей и курсантов, проведенных в российских военных академиях, университетах и институтах свидетельствуют о четко

выраженной тенденции роста их заинтересованности в изучении педагогической науки. В среднем, до 70% слушателей академий, имеющих практический опыт, оценивают педагогику как профессионально значимый учебный предмет, который нужно «знать, понимать и уметь применять на практике». Хуже дело обстоит у курсантов военных институтов, где курс педагогики недостаточно емко и будущие офицеры по существу довольствуются эпизодическими сведениями педагогического характера. Большинство курсантов, при опросе заявило, что у них не сложилось отношение к педагогике как предмету, другая часть о педагогике не задумывалась вообще. И это не удивительно, так как в военных институтах внутренних войск России на изучение военной педагогики приходится 40 часов. Конечно, за это время трудно определить свое отношение к данной учебной дисциплине. Можно дать только основы военной педагогики, рассказать, что существует такая наука.

В Военном институте Внутренних войск МВД Республики Казахстан учебная дисциплина «Военная педагогика» преподается по 140-часовой программе для специальности «командная тактическая внутренних войск» по подготовке командиров взводного звена и по 290-часовой программе для специальности «командная тактическая воспитательной и социально-правовой работы», по подготовке заместителей командира роты по воспитательной и социально-правовой работе. Для примера, в советское время в высших военных политических училищах по подготовке заместителей командиров рот по политической части – военная педагогика преподавалась по 120-часовой программе.

Обучение по такой, более расширенной программе, дает будущему офицеру более глубокие знания военной педагогики, что позволит ему четко определять задачи воспитания и обучения применительно к каждому военнослужащему и подразделению в целом, правильно планировать и использовать наиболее целесообразные средства и методы, объективно диагностировать и оценивать результаты учебно-воспитательной работы, планировать на научной основе дальнейшее улучшение подготовки личного состава.

Обучение по данной программе позволяет включить дополнительно изучение истории педагогики, развитие и современное состояние основных концепций обучения и воспитания, тенденции развития мировой педагогики, в том числе и военной, взгляды видных ученых-мыслителей как отечественных, так и зарубежных. Все это позволяет, наряду с изучением теории и практики педагогики, формировать у курсантов определенные взгляды, научное мировоззрение, методологические основы при изучении явлений педагогической действительности, выработать отношение к имеющимся ценностям и идеалам в обществе, то есть развивать курсанта духовно.

Будущие офицеры, изучая педагогику по такой программе, познают как общие закономерности военно-педагогического процесса, так и специфическое их проявление при работе с определенной категорией подчиненных. В результате этого их практическая деятельность по обучению и воспитанию, подкрепленная теорией, приобретет более целеустремленный, осмысленный, творческий характер.

Изучение курса «Военная педагогика» начинается с раздела «История педагогической, военно-педагогической мысли за рубежом и в Казахстане». Данный раздел имеет целью стимулировать интерес курсантов к педагогике, к рефлексии собственных возможностей не только в овладении содержанием курса, но и оценке теоретической, практической и личностной значимости знаний педагогической теории и практики.

Данный раздел преподается с позиции педагогической антропологии, то есть ее основу составляет ориентация на личность человека в разных исторических условиях с учетом времени, социально-культурных предпосылок развития образования, их значимости для общества, субкультуры авторов педагогических идей и теорий. Раскрытие целей воспитания, которые тесно связаны с социальными условиями, происходит через реализацию философских идей, мировоззренческих установок. Большое внимание уделяется эволюции проблем нравственного воспитания, отношения к человеку, к познанию общечеловеческих ценностей, роли и месту учителя, его отношению к ученику, развитию идей гуманистической педагогики. При изучении истории развития военно-педагогической мысли основное ударение делается на роль воспитания и обучения в формировании воинов, значении психологического обеспечения, крепкого морального духа, как обязательного условия эффективного выполнения служебно-боевых задач.

При изучении теоретико-методологического раздела, наряду с изучением наиболее общих путей познания действительности и изучения военно-педагогического процесса, познания сущности человека на основе диалектико-материалистического обоснования мы обращаемся к философским идеям, утверждающим значимость духовности, роль сознания, его влияние на развитие человека и общества.

Дидактика является неотъемлемой частью педагогики. За основу дидактика берет основные положения, сформулированные в рамках педагогики. Самой главной функцией дидактики остается научное обоснование практики обучения. При изучении раздела «Военная дидактика», наряду с изучением теории обучения, изучается методика преподавания, цель которой – применение теории в конкретном обучении, по отдельным дисциплинам боевой подготовки.

Воспитание – процесс многогранный, сложный и трудный. Оно имеет свои специфические закономерности. Этим и обуславливается относительная самостоятельность методики воспитательной работы, а

значит, и отдельное изучение теории воинского воспитания. В данном разделе мы рассматриваем воспитание как специфическое психолого-педагогическое явление, где в центре выступает человек в своей социальной, биологической и духовной сущности и методы воздействия на него, а также значение воспитания для движения общества, овладения молодежью накопленными духовными, нравственными, ценностными богатствами цивилизации. При этом у курсантов формируются чувства, что воспитание это сложный процесс, который нельзя решить наскоком, здесь нужна целеустремленная работа и необходимы определенные личностные качества и способности офицера-воспитателя.

При изучении раздела «Педагогическая технология» мы стараемся донести до курсанта, что современные тенденции развития общества усиливают потребность в формировании творческой индивидуальности человека, реализации его творческих способностей, развития индивидуального стиля деятельности. Профессионально важным качеством становится способность ярко и убедительно выражать свои мысли. Офицеру-педагогу, воспитателю необходимо овладевать педагогической логикой, интуицией для решения воспитательных (педагогических) задач. Целью изучения данного раздела является выработка у курсантов таких черт как, глубокая индивидуализация, творческий характер деятельности, стремление проникнуть в человеческую природу, вскрыть собственные «пласты» и возможности педагогики, что, несомненно, окажет ему большую услугу как при организации учебно-воспитательной работы, так и в повседневной служебно-боевой деятельности и в жизни.

Анализ состояния законности и правопорядка в войсках за последние годы показывает устойчивую положительную динамику, причиной которой является то, что в современных условиях значительно вырос уровень развития нашего общества и самого человека, частично изменились ценности и мотивация, молодежь начала понимать возросшие требования к уровню подготовки, компетентности, приоритетности профессионализма. В обществе возросла роль идеологической работы, которая принесла свои плоды в мировоззренческих установках и идейной направленности современного гражданина Казахстана. В настоящее время более 90% командного состава взводного и ротного звена Внутренних войск, кто непосредственно занимается обучением и воспитанием личного состава, представляют выпускники нашего института. В основном это профессионально грамотные, компетентные, психологически и педагогически подготовленные офицеры. Они с честью исполняют возложенные на них обязанности, в том числе и по подготовке личного состава. Об этом свидетельствует подвиг рядового Ербола Отарбаева, который в одиночку дал бой двум десяткам вооруженных головорезов. Своими умелыми действиями сорвал тщательно подготовленный побег из

колонии в Актау, был тяжело ранен, но не покинул свой пост. Самоотверженные действия военнослужащих сводного отряда по пресечению массовых беспорядков в ИУ-29 и многие другие.

Таким образом, подготовка курсантов по данной расширенной учебной программе, с учетом результативного взаимодействия преподавателей и курсантов, постоянного практического подкрепления позволяет не только подготовить офицеров, способных на научной основе организовывать учебно-воспитательную работу, но и формировать профессиональные, личностные качества и способности будущего офицера, гражданина современного казахстанского общества.

#### **Список использованных источников.**

1. Закон Республики Казахстан «О Внутренних войсках Министерства внутренних дел Республики Казахстан» от 23.06.1992 г. N 1407- XII ЗРК.
2. Закон Республики Казахстан «Об образовании» от 27.07.2007 года № 319-III ЗРК.
3. Государственная программа развития образования в Республике Казахстан на 2005-2010 годы. Астана. 2004.
4. Назарбаев Н.А. Послание Президента Республики Казахстан народу Казахстана. «Построим будущее вместе» 29.01.2011 г.
5. Назарбаев Н.А. К экономике знаний через инновации и образование. Казахстанская правда от 27.05.2006.
6. Казахстанская правда №2 от 06.01.11 г. Выступление Командующего Внутренними войсками МВД Республики Казахстан генерал-майора Жаксылыкова Р.Ф. «Ровесники независимости. 10 января – день рождения казахстанских Внутренних войск».
7. Ахметов Ж.Х., Юдин А.Н. «Организация и ведение образовательного процесса в высших военных учебных заведениях». Учебное пособие. Петропавловск, 2007.
8. Калиев А.К., Ахметова Э.Ж. Педагогический процесс в ВВУЗе. Петропавловск, 2007.
9. Барабанщиков А.В. Педагогическая культура офицера. Москва. Воениздат. 1985.
10. Слепов В.Я. Педагогика высшей школы МВД России. СПб. 2002.
11. Сборник учебно-методических материалов ВВ МВД РФ «Войсковой вестник» №4 2008 г.
12. Учебная программа по дисциплине «Военная педагогика».

**Ельжанов Дюсембек Шахманович,**  
Старший преподаватель цикла  
Военной педагогики и психологии  
кафедры ВП и ОН ВИ ВВ МВД



Республики Казахстан,  
подполковник

## МЕТОДОЛОГИЧЕСКИЕ ОСНОВЫ ВОСПИТАНИЯ КАК СИСТЕМА ПЕДАГОГИЧЕСКОГО ФОРМИРОВАНИЯ ЛИЧНОСТИ

Одна из главных задач служебно-боевой деятельности частей и подразделений – проблема воспитания военнослужащих. Выполнение данной задачи на современном этапе возложена на органы воспитательной и социально-правовой работы в ВС Республики Казахстан. Результаты воздействия воспитательных органов имеют в целом определенные и положительные очертания в период прохождения военной службы переменным составом, но вместе с тем несут в себе временный характер.

Основная задача государственной политики в области воспитания граждан состоит в формировании надежного ее защитника и достойного гражданина, что наиболее продуктивно осуществляется в период прохождения ими военной службы в рядах Вооруженных сил.

Воспитание, как мы уже говорили, по неписаным законам полностью возложено на органы воспитательных структур, что в корне является неправильным. Воспитание – это системный подход по формированию личности, а не исключительно целенаправленный процесс.

Системный подход к пониманию воспитания и его реализации на практике через комплексный подход обеспечивает наибольший педагогический эффект и качество работы, который не сводится к общей сумме результатов от успешной реализации отдельных структурных элементов. Иными словами можно сказать, что оптимальный и наилучший результат воспитательной деятельности зависит не столько от функционирования отдельных структурных элементов, сколько от их гармоничного воспитания. На практике это достигается на основе реализации комплексного подхода, что подразумевает под собою всестороннее воздействие на воспитуемого в целях достижения конечного эффекта на выходе, что представляет собой прогнозируемый результат.

Говоря о воспитании, требуется опираться на научно-педагогическое изложение данного термина в трудах известных педагогов, суть которых рассматривает воспитание как педагогическое явление, как педагогический процесс и педагогическую систему. В учебниках по общей и военной педагогике, в специальных работах можно встретить немало других определений **воспитания**, которые отличаются от приведенного отдельными словами, но не сутью.

*Традиционно воспитание определялось как процесс целенаправленного, преднамеренного и длительного воздействия воспитателей на воспитуемых в интересах развития у них желаемых качеств.* Вместе с

тем, современные исследования, воспитательная практика показывают, что такие толкования воспитания представляются ограничительными и не отвечают требованиям жизни вследствие ряда причин:

- во-первых, с изменением ценностных ориентиров формирования личности, где человек является основной ценностью;

- во-вторых, вопрос воспитания в педагогической науке подвержен пересмотру в связи с возникшими социально-педагогическими отношениями.

- в-третьих, узость существующего понимания воспитания состоит также в том, что его субъектом выступает, как правило, конкретное должностное лицо, имеющее профессиональную педагогическую подготовку (структура ВиСПР).

С учетом новых научных данных, практики и опыта последних лет, а также имевших место в прошлом других подходов, воспитание можно определить как целенаправленную деятельность общества, государства, их учреждений и организаций, должностных лиц по формированию и развитию личности военнослужащего, побуждению ее к самосовершенствованию в соответствии с требованиями современной войны.

Принципиальное отличие такого понимания воспитания от существующих определений состоит в том, что в нем,

- во-первых*, уточнен субъект;

- во-вторых*, вместо воздействия вводится самое широкое понятие активности человека – «деятельность»;

- в-третьих*, подчеркивается объективная направленность данного процесса – требования жизни, современной войны. При таком понимании воспитания оно представляется не педагогическим, а социально-педагогическим явлением.

Добиваясь достижения задачи, определенной государством по формированию требуемых качеств у военнослужащих, требуется взглянуть на воспитание с трех сторон на методологических уровнях их обоснования. (*методология понимается как наука о наиболее общем познании действительности*).

Говоря о воспитании как о военно-педагогической системе в целом, на общенаучном уровне методологии можно рассмотреть следующим образом.

**Служебно-боевая деятельность** направлена на выполнение задач в повседневной жизнедеятельности частей и подразделений в мирное время и боеспособности в военное время. Рассматривая воспитание на современном этапе, т.е в мирное время, воспитание должно быть нацелено на формирование личности, способного в любую минуту встать на защиту государства.

Процесс формирования личности происходит с момента его рождения до преклонных лет. Именно военный период его формирования

во многом способствует его становлению как личности, члена общества и достойного ее гражданина. И именно после прохождения этого периода, личность принимается обществом и легко определяется в нем. Сформированные в нем качества коллективизма, соблюдения норм общественной деятельности и ответственности являются результатом военно-педагогической системы воспитания.

Рассматривая *воспитание как педагогическое явление*, требуется обратить внимание на социально-правовую среду и выполнение задач боевой службы, в которой находится личность. Результатом таких отношений является формирование таких качеств как *коллективизм, товарищество, альтруистические наклонности, ответственность*. При этом эти качества формируются как **явление** процесса социальных отношений. Отсюда можно сделать вывод, что при воспитании личности важную роль играет общественная среда и определить ее можно как фактор воспитания. Качество общественных отношений во многом зависит от командирских и организаторских способностей руководителей на местах по созданию требуемой морально-психологической обстановки в подразделении (распорядок дня, регламент СБД, воинский коллектив, социальные условия и взаимоотношения – **социальная среда, общество**) (рис. 1).

*Воспитание как педагогическая система* подразумевает под собою строгую систему развития личности по формированию у него требуемых боевых качеств, которые находят свое отражение в умении им ориентироваться на местности, владении всеми видами оружия и техники, знании тактических действий ведения боя, физического развития. Путь достижения данных качеств происходит в процессе неоднократной отработки (тренировки) боевых качеств, что в свою очередь воздействует на личность и формирует у него такие качества, как *выносливость, выдержка и двигательные качества*, которые уже в общественной деятельности имеют свое прикладное значение. Так мы пришли к выводу, что **система** такого воздействия на условно-рефлекторном уровне является одним из важных факторов воспитания личности. Тем самым мы находим подтверждение положению Д.К. Ушинского об обучении как средстве воспитания (интеллектуальные и физические нагрузки всех видов занятий, анализ и разбор педагогических задач – **обучение**) (рис 1).

## СИСТЕМА ВОСПИТАНИЯ



Рис. 1.



Говоря о *педагогическом процессе воспитания*, следует отметить ее значение в постсоветский период, которое несло в себе идеологический стержень. На современном этапе, когда изменены общественные ценности государства, важным направлением формирования личности являются нравственные и патриотические отношения, которые проявляются *в любви к Родине, гордости за нее и принадлежности к ней*. Вместе с тем, с возникновением информационной борьбы, появилась надобность противоборству ей и пропаганды политики государства в интересах ее народа. Такой процесс воспитания подразумевает под собою информационно-воспитательное воздействие на личность по формированию *морально-психологических и нравственных качеств, соблюдения общественных норм жизнедеятельности* (расширение кругозора, информационно-воспитательная работа, пропаганда идеологии государства – целенаправленная деятельности воспитательной структуры - **В и СПР**) (рис. 1).



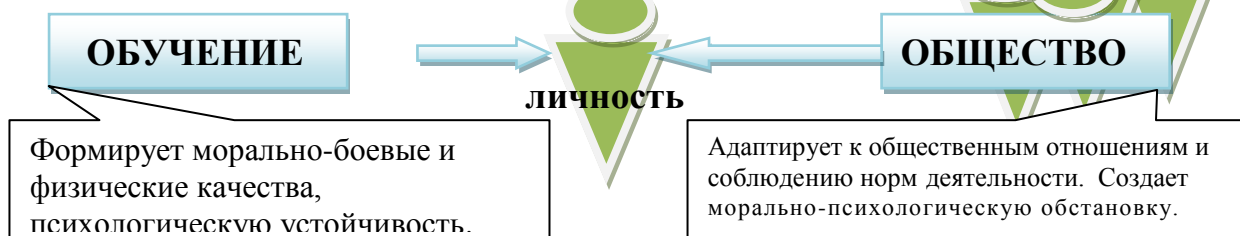
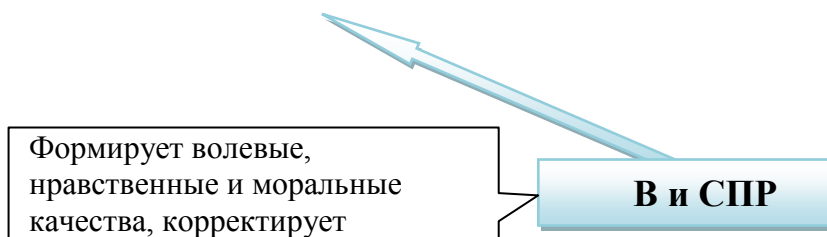
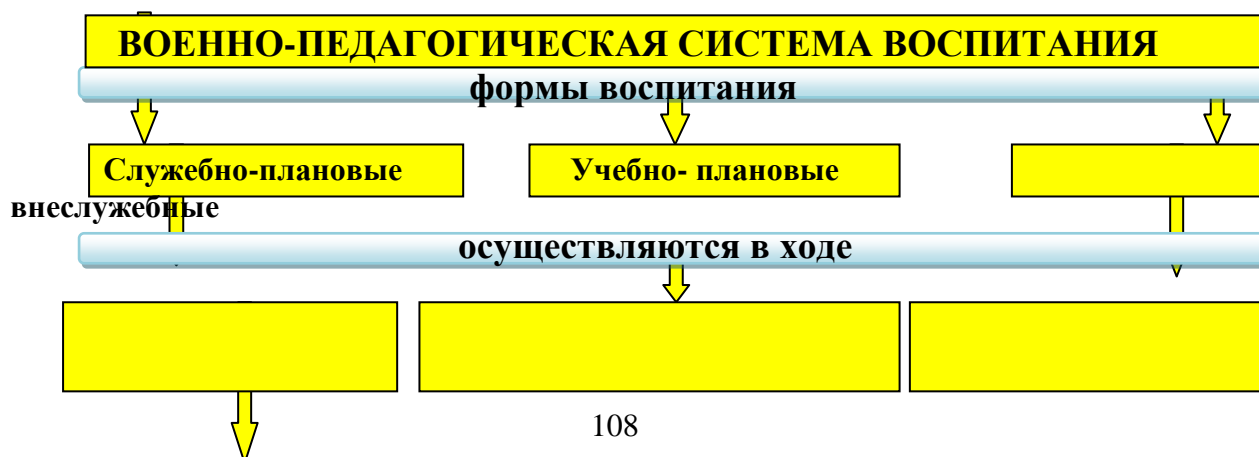

**Рис. 2.**

Рассматривая вышеизложенное, можно сделать определенные выводы о военно-педагогической системе воспитания (рис. 2), где СБД в своем тождественном восприятии проецируется с военно-педагогическим процессом, который возложен на все структуры воинских подразделений.

Исходя из этого, мы приходим к заключению, что педагогическая деятельность имеет своей конечной целью формирование личности, соответствующей современным требованиям, а это не только задача воспитательных органов, но и всех организационно-штатных структур частей и подразделений Вооруженных сил Республики Казахстан.

#### **Список использованных источников.**

1. Военная педагогика. VII: под общей редакцией И.А. Алехина. М.; ВУ, 2007. – 413 с.
2. Военная педагогика. VII: под общей редакцией О.Ю. Ефремова: М.; ВА, 2006. – 523 с.
3. Военная педагогика. VII: под общей редакцией Герасимова. М
4. Ельжанов Д.Ш., Бакенов Е.Ш., Ахметова Э.Ж.. VII: Военная педагогика. Ч. 2. – Петропавловск, 2009. – 398 с.
5. Ельжанов Д.Ш., Алиев К.Е., Кожахметов Б.Т.. Альбом схем «Военная педагогика». – Петропавловск, 2011. – 230 с.

**Юдин Александр Николаевич,**  
начальник цикла общевоинских дисциплин кафедры тактики и ОВД,  
полковник.

### **ЗНАЧЕНИЕ ПРИНЦИПОВ ОБУЧЕНИЯ В УЧЕБНО-ВОСПИТАТЕЛЬНОМ ПРОЦЕССЕ**

Кафедра является основным учебно-научным подразделением высшего военно-учебного заведения, осуществляющим проведение учебной, воспитательной, методической и научной работы, а также мероприятий по совершенствованию учебно-материальной базы.

Основными задачами кафедры при этом являются:

- организация и проведение на высоком научном уровне учебной и методической работы по дисциплинам кафедры;
- привитие практических навыков курсантам в планировании, организации и проведении мероприятий служебно-боевой деятельности войск;
- изучение возможностей боевой техники и вооружения, находящейся на вооружении частей и подразделений войск, правильного ее использования;
- повышение квалификации и профессиональная подготовка офицерско-преподавательского состава;
- удовлетворение потребностей обучающихся в интеллектуальном, культурном и нравственном развитии;
- воспитание морально-психологической стойкости и уверенности при организации и осуществлении мероприятий служебно-боевой деятельности.

Опыт работы лучших преподавателей института говорит о том, что решение таких сложных задач возможно лишь тогда, когда преподавательский состав кафедры будет умело проводить занятия, систематически и настойчиво повышать свое профессиональное мастерство.

Как известно, подготовка курсантов по дисциплинам кафедры представляет собой стройную систему учебных и воспитательных мероприятий, имеет конкретное содержание для всех категорий обучаемых, определенную организацию планирования, методы, приемы и средства обучения и воспитания, а также качественные и количественные показатели и нормативы, характеризующие уровень подготовки курсантов.

*Обучение* – организованный и планомерный процесс, включающий множество занятий и учений.

Обучение осуществляется на основании требований законодательства Республики Казахстан, приказов Министерства образования и науки, Командующего Внутренними войсками, Решения начальника Военного института.

В соответствии с требованиями военной педагогики и ее составной части – военной дидактики, а также исходя из многолетнего опыта подготовки офицерских кадров, обучение по предметам проводится по следующим основным принципам:

- научность обучения;
- учить тому, что необходимо при выполнении служебно-боевых задач;
- сознательность и активность обучаемых;
- наглядность обучения;
- систематичность, последовательность и комплексность в обучении;
- доступность обучения;

прочность знаний, умений, навыков;  
сочетание коллективной формы и индивидуального подхода в обучении.

Глубокое понимание сущности принципов обучения помогает руководителю занятий успешно решать конкретные вопросы организации учебного процесса.

**Научность в обучении.** Этот принцип обязывает излагать учебный материал с позиции государственной политики. Обучение должно органично сочетаться с воспитанием у обучаемых личной ответственности за укрепление обороноспособности страны, добросовестное выполнение своих должностных и специальных обязанностей, способствовать выработке морально-психологической стойкости, уверенности в достижении успеха и победе.

Готовясь к предстоящему занятию, руководитель обязан продумать, какую воспитательную задачу он должен решить на нем. Обучение непременно следует увязывать с развитием экономики и науки в нашей стране.

Обучение зиждется на прочной научной основе. Потому знания, которыми преподаватель вооружает обучаемых, должны быть научно обоснованными, достоверными и подтвержденными практическим опытом. Это предъявляет повышенные требования к проведению занятий, которые должны быть содержательными, убедительными, с подтверждением теоретических положений примерами и фактами, т.е. увязкой в процессе обучения теории с практикой.

Принципы научности имеют не только образовательное, но и воспитательное значение. Обучение и воспитание должны вестись в едином неразрывном процессе, что позволяет формировать у обучаемых правильное мировоззрение, правильный взгляд на решение всего комплекса мероприятий обеспечения служебно-боевой деятельности войск.

**Учить тому, что необходимо при выполнении служебно-боевых задач.**

Для этого, прежде всего, необходимо, чтобы обучаемые хорошо знали характер и особенности современных войн, обстановку в стране и мире, задачи борьбы с преступностью и терроризмом, поражающие свойства средств поражения, основные способы ведения боевых действий и выполнения служебно-боевых задач.

Обучение слушателей должно иметь конкретную практическую направленность, быть максимально приближенным к реальным условиям. При проведении занятий в поле учебные места должны быть насыщены различными завалами и препятствиями, объята пламенем, а также покрыты дымом, вместе с тем, должна четко просматриваться эффективность имеющихся средств поражения, защиты и других

мероприятий. При этом необходимо включать обучаемых в активную деятельность, требовать от них строгого выполнения всего комплекса мероприятий.

Упрощенности, условности и послабления, отсутствие должной требовательности к обучаемым приводит к снижению ответственности, неточному и неполному выполнению ими распоряжений, стремлению избежать трудностей учебы. Из курсанта воспитанного в тепличных условиях, не познавшего трудностей службы никогда не получится настоящий офицер.

В основе обучения должна быть практика. Например, мало будет пользы от занятий по изучению приборов РХР, СИЗ, фортификационных сооружений, если обучаемым материал по этим вопросам излагается только теоретически, без отработки практических действий.

Овладеть знаниями – значит, научиться пользоваться ими в практической деятельности.

***Сознательность и активность обучаемых основываются:***

на глубоком понимании целей и задач защиты Отечества и роли изучаемых предметов в общей системе подготовки офицеров;

на понимании практической необходимости получения знаний и навыков.

Добиться сознательности и активности обучаемых поможет правильная организация и методика обучения.

На каждом занятии преподаватель должен ставить конкретные и ясные вопросы так, чтобы обучаемые осознали цели изучения того или другого материала, его практическую значимость. Этим преподаватель должен возбудить интерес обучаемых к этой теме.

Содержание занятия, организация и методы его проведения должны способствовать воспитанию у обучаемых чувства долга и ответственности за усвоение учебного материала и овладение твердыми навыками.

Объяснение учебного материала не должно быть слишком упрощенным и необоснованно усложненным, так как в обоих случаях это ведет к снижению активности обучаемых.

Излагать материал следует от простого к сложному.

Для развития сознательности и активности обучаемых полезны занятия в условиях конкретной обстановки, где от них требуется самостоятельное решение задач в соответствии с функциональными обязанностями, где имеется возможность, как для проявления инициативы, так и для творческого отношения к выполнению обязанностей.

Вполне очевидно, что чем активнее обучаемые действуют на занятиях, чем глубже они продумывают и осмысливают изучаемый материал, тем основательнее, тверже их знания и навыки, тем они успешнее могут применять их на практике.

***Наглядность обучения*** является действенным средством для



получения обучаемыми конкретных знаний о технике и вооружении, средствах защиты, а также правильного представления об организации и мероприятиях различных видов обеспечения.

Практическое применение наглядных средств обучения активизирует деятельность обучаемых, развивает у них способность связывать теорию с жизнью и практикой. Наглядность повышает интерес к обучению, делает его более доступным.

В качестве наглядных средств обучения используются техника, приборы, макеты, стенды, плакаты, схемы, таблицы, имитаторы, кино, мультимедиа, видеозаписи, диафильмы и т.д.

Однако при их использовании в обучении не следует забывать, что наглядность не самоцель, а средство успешного обучения, и на занятиях следует использовать такие наглядные пособия, которые бы позволили обучаемым глубоко отразить учебные вопросы.

Иначе говоря, при применении наглядных пособий нужно иметь чувство меры. Если на занятиях наглядных пособий слишком много, то они рассеивают внимание обучаемых. Учитывая это обстоятельство, целесообразно даже те пособия, которые необходимы для данного занятия, демонстрировать не все сразу, а последовательно, по мере отработки учебных вопросов.

**Систематичность, последовательность и комплексность** в обучении. Этот принцип требует последовательно, в строгом логическом порядке преподнести обучаемым материал, добиваться получения ими определенных знаний, умений, навыков.

Большую роль в реализации принципа систематичности, последовательности и комплексности в процессе обучения играет планирование учебного процесса, правильное определение последовательности изучения тем, предусмотренных программой, составление структурно-логических схем изучаемых дисциплин, расписание занятий. Изучение материала, привитие практических навыков должно идти от простого к сложному.

**Доступность обучения.** Этот принцип требует такой организации и проведения занятий, при которых обучаемые могли бы усвоить необходимые знания и приобрести необходимые навыки при определенном напряжении своих умственных и физических сил.

Основное требование принципа доступности состоит в том, чтобы учебный материал был посильным по содержанию и объему для данной категории обучаемых. Нарушение этого правила ведет к формальному прохождению программы, к бесполезной трате сил и времени. Понятно, что необходимо учитывать уровень подготовки обучаемых и количество отведенного времени на занятия по той или иной теме. Занятия, на которых без учета уровня подготовки и отведенного времени излагаются сложные материалы, делаются громоздкие расчеты, мало полезны, а порой

и вредны.

Во всех случаях решающее значение для обеспечения доступности обучения имеет педагогическое и методическое мастерство преподавателя. От него требуется не только глубокое знание преподаваемого предмета, но и умение применять в ходе занятий наиболее эффективные методические приемы.

**Прочность знаний, умений, навыков.** Прочность усвоения обучаемыми знаний, приобретения умений и навыков достигается всем ходом учебного процесса. Убедительная беседа, рассказ руководителя занятий, его умение заинтересовать обучаемых, правильно организовать выполнение практических работ, обеспечить сознательное и активное отношение к учебе – все это способствует получению обучаемыми прочных знаний и навыков.

Такие простые методические приемы преподавателя как: «обращаю ваше внимание на ...», или «это надо запомнить твердо» и т.д. привлекают внимание обучаемых к основному, главному и вызывают у них стремление основательнее запомнить эти положения.

Для более глубокого и прочного усвоения материала особенно важно вести записи излагаемого материала в рабочих тетрадях.

К прочным знаниям и навыкам ведут практические занятия, систематическое повторение учебного материала и широкое применение технических средств обучения.

**Сочетание коллективной формы и индивидуального подхода в обучении.** Коллективизм и индивидуальный подход в обучении взаимосвязаны и взаимообусловлены. Поэтому от руководителя занятий требуется умение создавать благоприятные условия для активной работы всех обучаемых, и, в то же время, необходим индивидуальный подход к каждому из слушателей.

Как показывает опыт, в числе средств, которые используются в руководстве коллективным учебным трудом, важное место занимают: постановка коллективных учебных задач, обсуждение и отбор лучших решений, выводов, предложений; стремление вызвать и направить в нужное русло общие интересные творческие дискуссии; создавать условия для того, чтобы обучаемые могли посоветоваться друг с другом, взаимно оценить свои условия, качество работы и приобретенные навыки.

Основу индивидуального подхода составляет знание преподавателем обучаемых. Он должен знать состав обучаемых и создавать условия для овладения знаниями каждому из них.

Индивидуальный подход подразумевает также заботу преподавателя о том, чтобы каждый обучаемый работал с полной отдачей сил и возможностей, успешно усваивал учебную программу, развивал свои способности и совершенствовал методическую подготовку.

Индивидуальность в обучении нельзя понимать как снижение

требования к одним обучаемым и повышение к другим. Требования преподавателя равны и высоки ко всем обучаемым. Но, в то же время, эти требования должны соответствовать возможностям каждого обучаемого и способствовать их росту. Программу обучения должны усвоить все слушатели, но путь к этому у каждого должен быть свой. Индивидуальный подход как раз способствует наилучшему достижению этой цели.

#### **Список использованных источников.**

1. Типовые правила деятельности организаций образования, реализующих образовательные программы высшего профессионального образования. Постановление Правительства Республики Казахстан № 195 от 2.03.2005 г. с изменениями и дополнениями.

2. Ярцев В.В., Стальский В.С. Учебная, методическая и научная работа на кафедре: Учебно-методическое пособие. – Владикавказ, СКВИ ВВ МВД России, 2004.

**Ахметова Эльвира Жумабековна,**  
преподаватель кафедры военно-педагогических и общественных наук ВИ ВВ МВД Республики Казахстан.

### **ПЕДАГОГИЧЕСКАЯ ПОДГОТОВКА ПРЕПОДАВАТЕЛЕЙ ВОЕННЫХ УЧЕБНЫХ ЗАВЕДЕНИЙ В СОВРЕМЕННЫХ УСЛОВИЯХ**

Проблема педагогической подготовки преподавателей высших военных учебных заведений относится к числу наиболее актуальных в системе военного образования Республики Казахстан.

Системность и качество педагогической подготовки преподавателей военных вузов является одним из решающих факторов в достижении успешности образовательной деятельности военных учебных заведений, в подготовке высококвалифицированных офицеров для Вооружённых Сил, других войск и воинских формирований Республики Казахстан.

Военный педагог должен знать основные положения военной доктрины и военной науки, методологические проблемы военной теории и практики, уставы, организацию войск, тактику ведения боевых действий и др. Вместе с тем фундаментом успешной педагогической деятельности является основательная педагогическая подготовка, педагогическая компетенция, педагогическая культура и мастерство, знания теории и методики профессиональной педагогики.

Педагогическое мастерство представляет собой комплекс качественных характеристик преподавателя: глубокое знание предмета и

закономерностей обучения (дидактики); обладание научным кругозором и активное участие в научной работе; умение увлечь обучающихся и организовать их мыслительную деятельность; постоянное самосовершенствование и стремление воспитать у слушателей потребность непрерывного обновления знаний [1].

Анализ материалов вузовских, межведомственных, республиканских и международных научных конференций за последние десять лет буквально пронизан поиском путей решения проблемы в подготовке военного преподавателя, особенно их педагогической подготовкой. Имеющаяся система во многом наследовала устоявшиеся признаки прошлого, без учета изменений произошедших в экономической, политической, духовной, и собственно военных сферах, качественные изменения в личном составе. Вместе с тем, ряд положительных, фундаментальных основ в педагогической подготовке в системе профессиональной подготовки преподавателя остался без должного внимания. Не нашли должного отражения в научной дискуссии проблемы и противоречия в педагогической подготовке преподавателей военных учебных заведений и другие.

В этой связи необходимо рассмотреть проблемы и имеющиеся противоречия в педагогической подготовке преподавателей.

Кардинальное реформирование Вооруженных Сил, их резкое сокращение, конверсия военно-промышленного комплекса и многие другие вопросы армейской жизни ставят перед военными преподавателями новые задачи. Сегодня они должны готовить не просто специалиста определенного профиля. Вооруженным Силам необходимы выпускники вузов, способные творчески преобразовывать действительность, решать новый тип практических и познавательных задач, осознавать и «присваивать» культуру, выработанную обществом.

Добиться этого может лишь преподаватель, имеющий не только знания о преподаваемом предмете, но и способный на практике использовать психолого-педагогические закономерности для их усвоения.

К преподавательской деятельности в высших военно-учебных заведениях обычно привлекаются квалифицированные специалисты, знающие предмет своей специальности по базовому образованию, но не имеющие педагогических и психологических знаний для квалифицированного его преподавания. По свидетельству А.И. Каменева, среди военных преподавателей по стране (в России) 80% не имеют такого образования [2]. Среди такой части преподавателей широко распространено мнение, что для преподавательской деятельности достаточно хорошо знать предмет своей специальности (ту или иную область финансово-экономической деятельности, тактику или определенную систему военной техники). Учебный же процесс в своих целях, объективных психологических закономерностях и дидактических

принципах его организации как собственный предмет преподавательской деятельности не выступает. Он не раскрывается в таком виде и с накоплением педагогического опыта. Педагогическая подготовка в системе профессиональной подготовки преподавателей связана преимущественно с работой над содержанием преподаваемого предмета (пополнение своих знаний о нем, их включение в лекционный курс и т.п.), но не с приобретением теоретических знаний о самом процессе преподавания. Профессиональная подготовка преподавателя осуществляется, как правило, на основе своего собственного, личного опыта обучения в прошлом по формуле: «Учу так, как учили меня». Воспроизводится модель репродуктивно-сообщающего обучения, в основе которого лежит сообщение курсантам готового «знания» вне организации деятельности, его производящей. Сообщаемую информацию курсант должен воспринимать, затем запомнить, а потом в вербальной форме воспроизвести. Результаты такого обучения хорошо известны. Профессиональная подготовка преподавателей вузов предполагает, прежде всего, изменение мышления и прежде всего педагогического. А это невозможно без изменения форм, методов и средств подготовки самого преподавателя вуза.

В преодолении такого положения вещей призвана сыграть свою роль система повышения квалификации преподавателей. Однако, к сожалению, нельзя констатировать, что на сегодняшний день она успешно справляется с этой задачей. Пока можно констатировать обратное: резкое отставание требований к переподготовке преподавателей по сравнению с требованиями к профессиональной подготовке тех, кого они должны учить [3].

Решение указанной проблемы возможно при доскональном понимании сути профессиональной подготовки преподавателя вуза.

Руководящие документы, регламентирующие деятельность ВВУЗов, постоянно требуют, чтобы в ВВУЗы назначались только передовые, хорошо подготовленные офицеры с академическим образованием. Однако на практике это не всегда соблюдается. Одни офицеры не желают связывать свою судьбу с ВВУЗом, имея лучшие перспективы в войсках, других не отпускают соответствующие начальники. Имеются факты, когда в ВВУЗ направляются офицеры, не способные продолжать службу в войсках. В результате в военно-учебных заведениях можно встретить преподавателей, не имеющих призвания к педагогической деятельности, не обладающих должным уровнем культуры, умением находить контакт с аудиторией, знающих преподаваемые дисциплины лишь в узком предметном аспекте, не стремящихся к научным изысканиям и творчеству. Так называемый «качественный некомплект». В практике редко используется обратное перемещение по службе из ВВУЗов в войска, как в ряде зарубежных армий. В результате назначение офицера в ВВУЗ

является нередко тупиковым. Это особенно актуально для комплектования кафедр тактического и общевойскового профиля.

Некоторые попытки улучшить качество комплектования военно-учебных заведений преподавательским составом оказались не до конца продуманными и не принесли ощутимых результатов. При комплектовании ВВУЗов преподавательским составом не используются критерий профессиональной пригодности кандидатов. Не разработан механизм и периодичность подтверждения квалификации - научно-педагогических работников.

Все офицеры, отобранные из войск для преподавательской работы, должны пройти предварительную профессиональную подготовку – курсы повышения квалификации.

С переходом на трехуровневую систему послевузовского военного образования открываются перспективы подготовки преподавателей в магистратурах военно-учебных заведений.

Вопрос о педагогической подготовке преподавателей военных учебных заведений в работах зарубежных западных исследователей в настоящее время неразрывно связывается с проблемой педагогической технологии. В западной педагогике доминирует идея ведущей роли практической подготовки военных преподавателей к будущей деятельности, вооружая их практическими навыками, и на второй план отодвигается значение теоретической подготовки. Это, в свою очередь, обусловлено пониманием педагогики как чисто прикладной науки.

Первоначально многие педагоги не делали различий между понятиями «педагогическая технология», «технология обучения», «обучающая технология». Термин «педагогическая технология» использовался только применительно к обучению, а сама технология понималась как обучение с помощью технических средств. Сегодня педагогическую технологию понимают как последовательную систему действий педагога, связанную с решением педагогических задач, или как планомерное и последовательное воплощение на практике заранее спроектированного педагогического процесса [4, с. 601- 614].

Основными направлениями педагогической подготовки преподавателей военных учебных заведений являются *психолого-педагогическая, военно-профессиональная и общеобразовательная подготовка.*

Таким образом, в настоящее время необходимо ясно осознавать, что военный педагог – это профессия, поэтому его подготовка должна осуществляться так же, как сейчас готовится командный, воспитательный и инженерный состав Вооруженных Сил, других войск и воинских формирований.

Преподаватель военно-учебного заведения – центральная фигура в учебном процессе. От его подготовки к профессиональной деятельности, личных качеств во многом зависит успех обучения и воспитания

слушателей. Военный педагог своей деятельностью призван решить комплексную задачу – дать обучаемым глубокие военные и военно-технические знания и одновременно сформировать у них необходимые морально-боевые и физические качества, психологическую готовность к бою.

Известно, что любая деятельность осуществляется на основе определенной системы знаний, навыков и умений. Обычно она имеет вполне сложившуюся структуру и ряд взаимосвязанных элементов, одни из которых считаются ведущими, другие – второстепенными. Все это относится и к труду военного педагога.

Среди многих элементов психологической структуры деятельности военного педагога можно выделить четыре основные области: конструктивную проективную, организаторскую, коммуникативную, научно-исследовательскую. Понимание структуры и специфики содержания каждой из них позволяет определить критерии оценки и правильно оценить уровень педагогического мастерства преподавателя, наметить пути его совершенствования. Степень и оттенки педагогического мастерства каждого преподавателя как раз и объясняются сочетанием различных уровней мастерства в основных областях педагогического труда.

В структуре деятельности военного преподавателя определенное место занимает научно-исследовательская работа. Нынешний этап реформирования и развития Вооруженных Сил Республики Казахстан требует новых подходов к решению многих проблем. В этих условиях значительно возрастает роль военной науки в решении теоретических и практических задач, повышаются требования к ней. Необходимость решения по-новому многих проблемных и актуальных вопросов военной теории и практики, их сложность и важность обуславливают развертывание научной работы, активное участие в ней военных кадров, ибо научная работа должна стать неотъемлемой частью служебной деятельности каждого из них.

Совершенствование системы военного образования, подготовки военных кадров, создание и развитие военно-научной базы – вот те неперемные условия успешного решения задач научной работы, обеспечения эффективности и качества научных исследований.

Многоступенчатая подготовка специалистов, реализуемая в настоящее время в десятках высших учебных заведений Казахстана, России и других государств СНГ, находит все больше сторонников, ибо позволяет вузам гибко реагировать на запросы общества, предоставляет профессорско-преподавательскому составу широкие возможности для конструирования образовательных программ.

На сегодняшний день требуются педагоги-магистры, способные работать преподавателями в новых образовательных структурах и вузах.

Подготовить таких полноценных специалистов можно только в магистратуре с ее почти индивидуальным обучением и формированием исследователя.

Все виды деятельности военного преподавателя взаимосвязаны и протекают в ходе решения разнообразных учебных и воспитательных задач.

Каждого курсанта надо приучить выражать словами все, что он понимает, и наоборот, что он выражает словами, пусть научится понимать.

Предполагается, что преподаватель любого профиля будет больше опираться на ранее изученное, на данные других учебных дисциплин, что будет способствовать более осознанному усвоению содержания учебного материала. Усиление взаимосвязей учебного материала позволит формировать межпредметное мышление, ориентированное на усвоение целостной картины мира.

Высокий долг военного преподавателя - глубоко разъяснять курсантам политику нашего государства, воспитывать постоянную бдительность и готовность к защите Родины. Система подготовки офицеров в военно-учебных заведениях неуклонно развивается, исходя из задач надежной защиты суверенного Казахстана, с учетом коренных качественных изменений в военном деле. В обучении и воспитании кадров высокой квалификации решающая роль принадлежит профессорско-преподавательскому составу. Преподаватель вуза – это и педагог, и воспитатель, и научный работник, и методист.

Среди военных педагогов немало умелых наставников, мастеров своего дела, сочетающих в себе качества пытливых ученых, внимательных, заботливых воспитателей, горячих борцов нового, передового, что способствует повышению эффективности учебно-воспитательного процесса в военно-учебных заведениях. Важно, чтобы учебный материал любой дисциплины был органически связан с задачами строительства нашего суверенного государства, практикой боевой и гуманистической подготовки войск.

Одно из требований к преподавателю – высокий уровень подготовки по своему предмету, широкая эрудиция, знание методологии науки, ее последних достижений, главных этапов развития и связи с другими науками. Важные показатели квалификации военного педагога – политехнический кругозор, умение видеть перспективы развития военной науки и техники, использовать результаты прогнозирования в учебном процессе.

Современные темпы развития науки и техники таковы, что учебные планы и программы, даже самые удачные, не могут охватить всю научную информацию, необходимую военному специалисту. Поэтому военные педагоги видят свою задачу не только в том, чтобы сообщить обучаемым определенную сумму научных знаний и добиться глубокого их усвоения,



но и воспитать у выпускников военно-учебных заведений интерес к науке, потребность в самообразовании. Решение этой задачи полностью ложится на плечи преподавателя.

Наряду с организаторскими способностями военный педагог должен обладать высокими волевыми качествами: выдержкой, настойчивостью, решительностью и др.

Важнейшей особенностью офицерской деятельности является ее многогранность, широта диапазона функциональных обязанностей, каждая из которых по своему содержанию предполагает наличие творческого мышления. Офицер выступает руководителем и организатором всей жизни и деятельности подчиненного личного состава и в мирное, и в военное время. Он должен уметь проявить творчество военачальника, организатора, экономиста, общественника, инженера и др.

Успех учебно-воспитательного процесса зависит от преподавателей. Отсюда важные качества личности военного педагога – его уживчивость, социальная совместимость в коллективе, умение критически осмысливать свой опыт, признавать и исправлять допущенные ошибки и промахи в работе. Известно, что основная ячейка, где трудится преподаватель, – коллектив кафедры. Здесь он формируется как педагог, совершенствует свои знания, методическое мастерство. Дружба, взаимопомощь, взаимопонимание, доверие – обязательные условия успешной работы педагогического коллектива кафедры, непрременные требования к личности каждого его члена.

Таковы основные требования, предъявляемые к личности преподавателя военно-учебных заведений. Они взаимосвязаны, в совокупности составляют характеристику личности военного педагога и одновременно определяют комплекс требований к его профессиональной деятельности и педагогической подготовке в целом.

Особенностью, оказывающей значительное влияние на деятельность офицера, во многом обуславливающей ее специфику, является уклад воинской жизни, регламентированный Присягой, Воинскими Уставами, руководящими документами, приказами командиров и начальников. Кроме того, должностная иерархия, реально существующая в Вооруженных Силах и пронизывающая структуры всех уровней, отражается на характере взаимоотношений начальников и подчиненных, старших и младших.

Таким образом, краткий анализ особенностей деятельности и мышления офицеров показывает, что они имеют заметные отличия от любых гражданских профессий. Это находит свое отражение, привносит свою специфику в организацию процесса подготовки офицеров к преподавательской деятельности. Системность и качество профессиональной подготовки преподавателей военных вузов является одним из решающих факторов в достижении успешности образовательной деятельности военных учебных заведений, в подготовке компетентных,

конкурентоспособных и высококвалифицированных офицеров для Вооружённых Сил, других войск и воинских формирований Республики Казахстан.

#### **Список использованных источников.**

1. О организации профессиональной подготовки в ВВУ ВВ МВД РК. Петропавловск, 2005.
2. Каменев А.И. История подготовки офицерских кадров в СССР. – Новосибирск, 1991. – С. 261.
3. Шабанов Г.А. Развитие педагогического творчества преподавателей военно-учебных заведений: Дис. канд. пед. наук. – М.: ВПА, 1991. – С. 196.
4. Абдыкаримулы Б. Использование инновационных технологий – парадигма новых знаний /Сборник статей и публикаций (1985-2008 гг.). – Астана, 2007. – С. 601–614.

**Орлов Александр Анатольевич,**  
ст. преподаватель кафедры «Теории  
военного и физического воспитания»  
СКГУ им. М.Козыбаева,  
подполковник запаса.

### **НЕКОТОРЫЕ АСПЕКТЫ ПРИМЕНЕНИЯ СОВРЕМЕННЫХ ТЕХНИЧЕСКИХ СРЕДСТВ ОБУЧЕНИЯ ПРИ ПОДГОТОВКЕ СТУДЕНТОВ СПЕЦИАЛЬНОСТИ 5В010400 «НАЧАЛЬНАЯ ВОЕННАЯ ПОДГОТОВКА».**

На современном этапе в Республике Казахстане идет становление новой системы образования, ориентированной на вхождение в мировое образовательное пространство. Этот процесс сопровождается существенными инновационными изменениями в педагогической теории и практике учебно-воспитательного процесса, а следовательно, и в системе современного образования.

Происходит смена образовательной парадигмы: предлагаются иное содержание, иные подходы, иное право, иные отношения, иное поведение, иной педагогический менталитет.

Содержание образования обогащается новыми процессуальными умениями, развитием способностей оперирования информацией, творческим решением проблем науки и рыночной практики с акцентом на индивидуализацию образовательных программ.

Традиционные способы информации - устная и письменная речь, телефонная и радиосвязь - уступают место современным техническим

средствам обучения, в частности - компьютерным средствам, использованию телекоммуникационных сетей глобального масштаба.

Бурное развитие компьютерных технологий в современном мире охватило практически все сферы жизнедеятельности общества, в том числе и образование. Благодаря этому персональный компьютер превратился в мощное средство образования. Однако это вовсе не означает, что компьютер, берущий на себя часть функций преподавателя, способен вытеснить педагога из процесса обучения. Наоборот, умелое сотрудничество человека и персонального компьютера в образовании позволит сделать процесс обучения более эффективным.

Многолетний и всесторонний анализ практики обучения и воспитания показывает, что одним из резервов повышения качества военно-специальной подготовки студентов специальности «Начальная военная подготовка» по базовым и профилирующим дисциплинам в период их обучения в ВУЗе является не только применение таких современных технических средств обучения, как аудио и телевизионные системы нового поколения, мультимедийные комплексы и др., но и поиск путей дальнейшего совершенствования их комплексного использования.

Актуальность исследования задачи совершенствования комплексного применения современных технических средств обучения в военно-специальной подготовке по базовым и профилирующим дисциплинам студентов ВУЗов обусловлена несколькими проблемами.

Во-первых, необходимостью наиболее полной реализации одного из важнейших дидактических принципов - наглядности в обучении. Современные технические средства обучения в качестве совокупности новейших экранно-звуковых носителей учебной информации и технических устройств способствуют демонстрации, схематизации и моделированию изучаемых студентами явлений и процессов. Они оказывают комплексное воздействие на восприятие, понимание, усвоение и закрепление содержания военно-специальной подготовки по базовым и профилирующим дисциплинам. Следовательно, разработка теоретических и практических аспектов совершенствования комплексного применения современных технических средств обучения влияет на повышение качества военно-специальной подготовки студентов по базовым и профилирующим дисциплинам.

Во-вторых, целенаправленное совершенствование комплексного применения современных технических средств обучения в военно-специальной подготовке студентов является объективным и закономерным явлением, обусловленным научно-техническим прогрессом. Технические средства обучения, как показал ретроспективный анализ, в различной мере всегда использовались в подготовке студентов специальности «Начальная военная подготовка». Но характер их применения в значительной мере был вспомогательным, дополнительным. В современных условиях

стремительного роста объема информации, числа каналов, видов и форм её передачи, поступления и сохранения возникает проблема нового осмысления роли и места современных технических средств обучения в военно-специальной подготовке студентов по базовым и профилирующим дисциплинам. Они становятся не только важным средством овладения обучаемыми современными достижениями науки и военно-технической мысли, но и формирования у студентов творческого мышления, проектирования и моделирования их военно-специальной практической деятельности.

В-третьих, развитие науки и практики, в частности военной, объективно требует включения в учебные программы военно-специальной подготовки студентов по базовым и профилирующим дисциплинам всё более нового и, как правило, сложного учебного материала. Его изучение предполагает овладение студентами специальности «Начальная военная подготовка» военно-специальными знаниями, навыками и умениями, компетенциями, соответствующими самым современным требованиям. Однако времени на подготовку студентов по базовым и профилирующим дисциплинам уже сейчас требуется больше, чем предусмотрено ГОСО РК. Поэтому возникает настоятельная необходимость совершенствования комплексного использования современных технических средств обучения как одного из важных направлений повышения качества военно-специальной подготовки студентов, формирования у них навыков и умений самостоятельной работы с различными источниками информации и современными техническими средствами.

Актуальность указанной проблемы, в-четвертых, обусловлена тем, что комплексное использование современных аудиовизуальных, телевизионных, компьютерных и других технических средств обучения в военно-специальной подготовке студентов специальности «Начальная военная подготовка» по базовым и профилирующим дисциплинам может рассматриваться не только как традиционное средство наглядности. Созданные на базе электронно-вычислительной техники автоматизированные информационные, обучающие, контролирующие и другие программные продукты становятся важным компонентом различных современных педагогических и информационных технологий подготовки специалистов. Этот процесс требует научного дидактического обоснования путей и педагогических условий совершенствования комплексного применения современных технических средств обучения в военно-специальной подготовке студентов по базовым и профилирующим дисциплинам.

В-пятых, важность успешного решения обозначенной проблемы связана с тем, что в СКГУ им. М Козыбаева накоплен определенный опыт применения современных технических средств обучения в военно-специальной подготовке студентов по базовым и профилирующим

дисциплинам. Несмотря на трудности различного характера, учебные аудитории и специализированные кабинеты постепенно оснащаются современными компьютерами, аудио- и телевизионными системами, проекционной, видео и другой аппаратурой. В настоящее время значительно увеличилось число учебных занятий, на которых используются современные технические средства обучения при подготовке студентов специальности «Начальная военная подготовка». Вопросы организации и методики применения современных технических средств обучения в военно-специальной подготовке студентов по базовым и профилирующим дисциплинам регулярно обсуждаются на кафедральных методических мероприятиях, заседаниях Ученых и методических советов.

Вместе с тем, целенаправленное изучение практики процесса комплексного применения современных технических средств обучения в военно-специальной подготовке студентов специальности «Начальная военная подготовка» по базовым и профилирующим дисциплинам показывает, что ему присущи определенные недостатки. К ним относятся: преподавательский состав применяет современные технические средства обучения не всегда педагогически целенаправленно, дидактически обоснованно и методически грамотно. Комплексное использование современных технических средств обучения зачастую является результатом инициативной и творческой педагогической деятельности лишь отдельных преподавателей-энтузиастов, оно недостаточно четко организуется, слабо обеспечивается и эпизодически стимулируется органами управления ВУЗа, факультета и кафедр. Опыт комплексного использования современных технических средств обучения в военно-специальной подготовке студентов по базовым и профилирующим дисциплинам недостаточно оперативно изучается, анализируется и медленно внедряется в педагогическую практику.

Все это вызывает необходимость специального педагогического исследования задачи дальнейшего совершенствования процесса комплексного применения современных технических средств обучения в военно-специальной подготовке студентов специальности «Начальная военная подготовка» по базовым и профилирующим дисциплинам для обобщения положительных сторон и выработки путей и условий устранения имеющихся недостатков.

Наряду с актуальностью, с точки зрения потребностей практики военно-специальной подготовки студентов специальности «Начальная военная подготовка» по базовым и профилирующим дисциплинам, совершенствование комплексного применения современных технических средств обучения имеет важное научное значение для дальнейшего развития теории обучения высшей школы и в целом педагогики высшей школы.

Анализ степени разработанности обозначенной проблемы показывает, что проблемы методологии и теории применения технических средств обучения, их роли и значения в учебном процессе, состояние и перспективы развития различных типов технические средства обучения нашли свое место в научных трудах многих педагогов и психологов.

В этих трудах обоснованы:

- научные подходы к применению в учебном процессе ВУЗа;
- влияние технических средств обучения на совершенствование образовательного процесса;
- комплексное использование современных технических средств обучения;
- эффективность применения технических средств обучения в преподавании базовых дисциплин, в том числе военной педагогики и психологии;
- педагогические пути совершенствования образовательного процесса ВУЗа на основе новых информационных технологий;
- другие дидактические проблемы.

Однако в прямой постановке задача совершенствования процесса комплексного применения современных технических средств обучения в военно-специальной подготовке студентов специальности «Начальная военная подготовка» по базовым и профилирующим дисциплинам ещё не исследовалась. Вместе с тем, совокупность объективных предпосылок для этого уже сложилась.

#### **Список использованных источников.**

1. Никишина И.В. Инновационные педагогические технологии и организация учебно воспитательной и методического процессов в школе: использование интерактивных форм и методов в процессе обучения учащихся и педагогов. – Волгоград: Учитель, 2007. – 91с. (Методические рекомендации).
2. Буланова-Топоркова М.И., Духавнева А.В., Кукушин В.С., Сучков Г.В. Педагогические технологии. Учебное пособие для студентов педагогических специальностей. Под общей редакцией В.С. Кукушкина. Ростов-на-Дону, Изд. Центр «МарТ», 2002.
3. Некоторые проблемные вопросы совершенствования образовательного процесса в университете (по материалам научных исследований): Научно-методический сборник/ Под ред. В.Н. Однокопытного. - М., 2000.
4. Коджаспирова Г.М., Петров К.В. Технические средства обучения и методика их использования. - М., 2001.

**Капажанова Алма Калеловна,**  
кафедра Общеобразовательных дисциплин,

старший преподаватель

## **ПЕДАГОГИЧЕСКОЕ ТВОРЧЕСТВО КАК УСЛОВИЕ ФОРМИРОВАНИЯ ПОЗНАВАТЕЛЬНОГО ИНТЕРЕСА У КУРСАНТОВ К ИНОСТРАННОМУ ЯЗЫКУ В УСЛОВИЯХ ПЕРЕХОДА НА КРЕДИТНУЮ ТЕХНОЛОГИЮ ОБУЧЕНИЯ**

«Иностранный язык делает человека дважды человеком».  
(Е.И. Пассов)

«Пулей попадёшь в одного, а метким словом – в тысячу»  
(военная поговорка)

В течение последних десятилетий вопросы качества занимают одно из центральных мест в дискуссиях о высшем образовании. Такой интерес вызван, прежде всего, повышенным вниманием со стороны общества к вопросам качества во всех сферах жизни. Не ослабевает интерес со всех сторон общества к вопросам качества образования в вузе и способов его модернизации, который обусловлен постепенной интеграцией отечественной системы образования в международное образовательное пространство.

Изменение технологических характеристик образовательного процесса в высшей школе на основе изменения качества образовательного взаимодействия по схеме лично-ориентированной направленности образования предполагает повышение уровня личной активности не только курсантов, но и преподавателей. При этом преподаватель становится личностью, которая по содержанию профессиональной деятельности обладает совокупностью следующих качеств: умение проектировать, модернизировать структуру содержания образовательного процесса, использовать и сочетать различные технологии обучения, осуществлять педагогическую рефлексию.

Нужно сказать в статье о педагогическом мастерстве (а из него вытекает педагогическое творчество), нужно дать определение. Итак педагогическое мастерство – высокий уровень профессиональной деятельности учителя, преподавателя вуза, педагога. Внешне педагогическое мастерство проявляется в успешном творческом решении самых разнообразных педагогических задач, в эффективном использовании различных способов учебно-воспитательной работы и достижении ее целей. Педагогическое мастерство – это функционирующая система знаний, навыков, умений, психических процессов, свойств личности, обеспечивающая выполнение задач обучения и воспитания. В этом плане педагогическое мастерство – выражение личности педагога, его возможностей и способностей самостоятельно, творчески, квалифицированно заниматься педагогической деятельностью.

Как нам уже теперь известно, педагогическое мастерство или опыт приходит не сразу, а с годами. Преподавателю нужно постоянно учиться, каждый из нас выбирает свой индивидуальный стиль. Каждый находит свой ориентир в профессиональной педагогической деятельности.

Первым шагом в осуществлении технологии педагогического взаимодействия является осознание его сути, целей, принципов и содержания, которое реализуется в разнообразных формах воспитательной деятельности. Второй шаг – это отбор способов, с помощью которых можно достичь результата. От преподавателя требуется профессиональное владение арсеналом методов, приемов, средств воспитания, необходимых для решения педагогических задач. Традиционно считается, что успех педагогической деятельности зависит от знания педагогики, своего предмета, от владения его методикой. Психологи же в последние десятилетия доказали, что часть успеха зависит от умения преподавателя создавать в аудитории атмосферу взаимопонимания, доверия, способствующую контактам, развитию, творческому общению.

Говоря о педагогическом мастерстве нельзя не сказать о педагогическом творчестве. Ведь учитель, преподаватель вуза - это не только педагог, это ещё и актер, художник, скульптор и т.д. Каждое занятие для него это спектакль, где он и главный герой, и постановщик, и режиссер. От его умения, знаний, навыков и, конечно же, творчества зависит как пройдет занятие, как курсанты усвоят материал, с каким настроением придут на следующие занятия. Педагогическое творчество характеризуется внесением в учебно-воспитательную деятельность тех или иных методических модификаций, новых приемов и методов обучения и воспитания без какой-либо ломки педагогического процесса.

Из пассивного подателя знаний преподаватель должен превратиться в организатора учебной деятельности курсантов, в помощника и наставника, реализующего творческий подход, принимающего в каждом конкретном случае нестандартные решения. Такие требования к деятельности преподавателя современной высшей школы ориентирует рассмотрение его профессионализма.

Преподавателю дана высокая миссия сотворения личности, утверждения человека в человеке. В этой связи цель педагогического образования может быть представлена как непрерывное общее и профессиональное развитие преподавателя нового типа, которого характеризуют:

- высокая гражданская ответственность и социальная активность;
- любовь к обучающимся, потребность и способность отдать им свое сердце;
- подлинная интеллигентность, духовная культура, желание и умение работать вместе с другими;



высокий профессионализм, инновационный стиль научно-педагогического мышления, готовность к созданию новых ценностей и принятию творческих решений;

потребность в постоянном самообразовании и готовность к нему; физическое и психическое здоровье, профессиональная работоспособность.

На данный момент развития Казахстана появилась очевидная потребность в специалистах различных отраслей, знающих иностранные языки, среди которых самым востребованным является английский язык. В связи с тем, что перед нашим институтом встал вопрос о переходе на кредитную технологию обучения необходимо создавать условия для овладения хотя бы одним иностранным языком и применения его в коммуникативных целях будущими специалистами. Глубокие профессиональные знания, навыки и умения, инициативность, коммуникабельность, творческая активность – вот что определяет конкурентоспособность современного специалиста.

Для повышения действенности занятия по английскому языку в современных условиях имеется много возможностей.

К первым из них можно отнести обучение курсантов приемам учения, способам познания иностранного языка, столь необходимым для рациональной самостоятельной работы курсантов по овладению им. Овладение любым предметом вообще, а иностранным языком - в большей мере, возможно лишь при условии активной деятельности каждого курсанта, вовлечения их в саму речевую деятельность.

Отсутствие у курсантов естественной потребности и необходимости пользоваться изучаемым языком в коммуникативных целях создает большие трудности, как для преподавателя, так и для них самих. Потребность может возникнуть только при условии такой организации учебной деятельности курсантов, которая способна вызывать высокую мотивацию, обеспечивающую не только их активность на занятии, но и сохраняющую своё действенную силу и во внеаудиторное время. Интерес к предмету, желание овладеть им зависят в большей степени от того, какая технология обучения используется, как учит преподаватель, и как учатся у него курсанты.

Тщательная подготовка к занятию иностранного языка - это другая возможность повысить его действенность.

Овладение языком осуществляется, прежде всего, на занятии. Современное занятие иностранного языка - это сложное образование. Подготовка и проведение его требуют от преподавателя большой затраты творческих сил.

Во-первых, на занятии решаются многоплановые задачи. На каждом уроке учащиеся непременно должны получить "прибавку" к практическому владению изучаемым языком. Она может выразиться в

лучшем понимании речи на слух за счет усвоения новых слов, новой грамматической формы, структуры; в приобретении знаний о культуре страны изучаемого языка в области литературы, музыки, истории, то есть учащиеся погружаются в национальную культуру и национальную психологию страны изучаемого языка.

Материал занятия и средства для его активизации следует использовать в воспитательных целях. Преподаватель решает, что конкретно следует воспитывать у курсантов на данном занятии, используя приемы и методы для их эмоционального и интеллектуального развития.

Во-вторых, на уроке используются различные организационные формы работы: групповые, парные, индивидуальные. Чтобы вовлечь всех и каждого, нужно развивать и совершенствовать свои организаторские способности для подготовки своего рода сценария занятия.

В-третьих, занятие должно быть обеспечено средствами обучения, соответствующими решаемым задачам.

В-четвертых, использование преподавателем на занятии компонентов УМК и других средств обучения должно быть доведено до свободного владения ими. Это возможно только при условии, если преподаватель регулярно использует их и содержит постоянно в рабочем состоянии.

В-пятых, важным фактором является создание положительной мотивации в изучении иностранного языка при глубоком знании преподавателем личности каждого курсанта. Это достигается использованием приемов, которые вызывают личную заинтересованность у обучающихся в выполнении заданий. К ним относятся: речевые задания, проблемные задания.

Таким образом, занятие как сложное образование играет решающую роль в овладении курсантами иностранным языком. Занятие иностранного языка требует особенно тщательной подготовки. На нем формируются и развиваются речевые навыки и умения.

Глубокое понимание преподавателем того, что от него ожидают курсанты, следует рассматривать как еще одну возможность повышения действенности урока иностранного языка.

На занятиях иностранного языка должна царить атмосфера благоприятного психологического климата, атмосфера демократических отношений. Доброжелательный психологический микроклимат должен исключать всякую раздражительность и насмешку по поводу ошибок, сделанных курсантом.

Каждый из нас готовит открытые, показательные занятия, и каждый может сказать, что это огромный труд, напряжение мозговой системы, творческая работа, находчивость, а теперь подумайте о том, что каждое ваше занятие должно быть так подготовлено.

При переходе на КТО на занятиях нужно будет обратить внимание на индивидуальность, и умение курсанта работать самостоятельно, каждый из

нас сталкивался с таким явлением: один человек всю жизнь читает приключенческую литературу и смотрит только детективные и развлекательные фильмы, другой склонен к историческим романам или любовной лирике. Это происходит потому, что любой человек есть индивидуальность со всеми присущими ей особенностями. В процессе обучения речевой деятельности личностная индивидуализация приобретает чрезвычайную значимость, ибо безличной речи не бывает, речь всегда индивидуальна. Нельзя эффективно обучать речевой деятельности, не обращаясь к индивидуальности учащегося. Индивидуализированные задания удобно задавать на самоподготовку. В этом случае происходит сочетание индивидуального обучения с групповым: курсант рассказывает в классе то, что выучил на самоподготовке. Поскольку его сокурсники не знакомы с содержанием его рассказа, то интересно и им, и рассказчику.

Для развития познавательного интереса у курсантов к занятиям по английскому языку, нужна тщательная подготовка к занятиям. Правильное планирование, определение задач занятия и подготовка соответствующего материала.

#### **Список использованных источников.**

1. Пассов Е.И. Коммуникативный метод обучения иноязычному говорению. - М., 1991.
2. Гальскова Н.Д., Гез Н.И. Теория обучения иностранным языкам: Лингводидактика и методика: Учеб. пособие для студ. лингв. ун-тов и фак. ин. яз. высш. пед. учеб. заведений. - М.: Издательский центр «Академия», 2004.
3. Зимняя, И.А. Педагогическая психология: Учеб. пособие. / И.А.Зимняя. - Ростов н/Д.: Изд-во «Феникс», 1997. - 480 с.
4. Якушева С.Д. Основы педагогического мастерства: Учебное пособие для преп. и студ. вузов и колледжей. – Оренбург, 2004.
5. Подласый И.П. Педагогика. - М., 1996.

**Досжанов Бауржан Алайнаевич,**  
начальник кафедры Физической  
подготовки и спорта, полковник

### **РОЛЬ И МЕСТО ОФИЦЕРСКОГО И ПРЕПОДАВАТЕЛЬСКОГО СОСТАВА В ОБУЧЕНИИ И ВОСПИТАНИИ КУРСАНТОВ ПО ФИЗИЧЕСКОЙ ПОДГОТОВКЕ**

**Воспитание** – это определенное целенаправленное, систематическое воздействие на сознание, чувство и волю курсантов с целью формирования у них определенных черт характера (настойчивость, упорство, целеустремленность).

**Физическое воспитание** – это неотъемлемая часть общего воспитания.

Цель занятий по физической подготовке состоит не только в оздоровлении курсантов, сообщением определенных знаний, выработке двигательных умений, навыков и качеств, но, прежде всего, в формировании всесторонне развитой личности.

В течение четырехлетнего обучения и воспитания курсанты подвергаются влиянию преподавателя. С помощью различных форм убеждения (беседа, рассказ, лекция), преподаватель передает курсантам свои умения и навыки.

Для успеха обучения и воспитания огромное значение имеют личные качества преподавателя. Воспитательный эффект зависит от личного мастерства владения и знания своего предмета.

По роду своей работы, преподаватель ФП стоит ближе к курсантам, особенно к тем, которые занимаются в спортивных секциях, входят в сборные команды, чем преподаватели других предметов.

Пример преподавателя облегчает процесс воспитания курсанта. Чтобы воспитывать личным примером преподаватель должен много знать. Он не может замыкаться в рамках своего предмета, должен быть широко образованным человеком. Чтобы заслужить уважение, эффективно воспитывать своим примером, преподаватель должен хорошо знать историю, теорию и практику спорта.

Остроумные замечания преподавателя дают большой эффект в воспитании курсантов на занятиях по физической подготовке. Юмор также благотворно влияет на нервную систему, тонизирует в процессе физической нагрузки.

Физическая подготовка курсантов во время совместной подготовки в основном должна быть направлена на дальнейшее совершенствование индивидуального уровня общефизической подготовки.

В этот период, наряду с комплексными, проводятся предметные занятия по гимнастике, рукопашному бою, лыжной подготовке, легкой атлетике, преодолению препятствий и т.д.

Обучение курсантов начинается с первых занятий, так как предмет физическая подготовка содержит в себе в основном практические занятия.

Каждое обучение необходимо начинать от простого к сложному. Вот и мы стараемся дать им основы физической подготовки. При проведении занятия преподавателю необходимо соблюдать основные принципы:

- простота и доступность для обучаемых физических упражнений, включенных в содержание занятий;
- постепенность дозирования физической нагрузки, как в ходе одного занятия так и всех остальных.

На первом и втором курсе преподаватель прививает курсантам методические и физические навыки, умения. Проводит ознакомление и

разучивание упражнений по каждому из разделов физической подготовки, он должен сам уметь образцово показать любое упражнение и прием, которые разучиваются. При неправильном выполнении упражнения курсантом, грамотно и доходчиво объяснить, какая у него ошибка и постараться ее исправить.

На третьем и четвертом курсе преподаватель начинает назначать курсантов для методической практики. На таких занятиях курсанты учатся методически грамотно проводить подготовительную, основную и заключительную часть занятия, а также составлять план-конспект для проведения занятия. Роль преподавателя на этом занятии поправлять и указывать на ошибки в проведении занятия. Поэтому преподаватель сам должен быть методически грамотным и знать подходы для исправления ошибок.

Успеха в обучении и воспитании можно добиться только в результате долгой и настойчивой работы.

Офицер подразделения является помощником на занятиях по физической подготовке, т.к. совершенствование гимнастических упражнений, приемов рукопашного боя, проводится на утренней физической зарядке на спортивно-массовой работе, где он также должен уметь образцово показать для курсантов и помочь им довести упражнение или прием до совершенствования. Особенно с курсантами 1-2 курсов, тем самым облегчая усвоение данного материала и закрепления в дальнейшем.

Каждое проведенное учебное занятие, тренировка, утренняя физическая зарядка, спортивное мероприятие должны быть образцом, моделью для подражания в институте.

Для этого от руководителей требуется:

- знание основных требований НФП-2006 года по вопросам организации, содержания и методики проведения всех форм физической подготовки;
- знание основных требований по физической подготовке, изложенных в организационно-методических указаниях КВВ МВД Республики Казахстан на учебный год;
- отличное выполнение всех программных упражнений и владение методикой обучения им своих подчиненных;
- точное знание всех команд и распоряжений, умелая их подача;
- высокая требовательность к четкому и правильному выполнению всех упражнений обучаемыми – обязательное условие качественного и быстрого овладения программой;
- строгое соблюдение последовательности обучения;
- умение своевременно замечать и исправлять ошибки;
- своим личным примером служить образцом для подчиненных.

## УВАЖАЕМЫЕ ЧИТАТЕЛИ!

Редакция научно-образовательного журнала «Вестник Военного института ВВ МВД Республики Казахстан» благодарит всех своих читателей за проявленный интерес. Мы всегда рады Вашим отзывам, пожеланиям и просьбам.

### К СВЕДЕНИЮ АВТОРОВ, ПРИСЫЛАЮЩИХ СТАТЬИ В НАШ ЖУРНАЛ.

Военный институт Внутренних войск МВД Республики Казахстан объявляет набор статей в научно-образовательный журнал «Қазақстан Республикасы ІІМ ІӘ Әскери институтының Хабаршысы» – «Вестник Военного института ВВ МВД Республики Казахстан». Журнал зарегистрирован в Министерстве связи и информации Республики Казахстан, свидетельство № 11629 - Ж от 28 апреля 2011 г.

Периодичность выпуска – 4 раза в год.

#### Направления:

1. Теория национальной безопасности.
2. Тактика и оперативное искусство.
3. Теория и методика образования и воспитания.
4. Техника и вооружение. Войсковой тыл.

#### Структура рукописи:

1. Фамилия, имя, отчество автора (авторов) без сокращения, ученая степень, звание, должность, (город, место работы, телефон).

2. Название статьи /по центру/ прописными буквами.

3. Рисунки и графики должны располагаться по тексту после ссылки на него без сокращения (Рисунок 1 – Название /под рисунком/, Таблица 1 – Название /над таблицей/), формулы располагаются по центру, нумерация формул – с правого края, между формулой и текстом 1 интервал.

5. Текст статьи объемом не более 5-7 страниц формата А4; межстрочный интервал – 1,0; шрифт Times New Roman, кегль – 14.

6. Поля страниц: левое, правое, нижнее, верхнее – 25 мм;

7. В конце статьи, перед списком использованных источников, приводятся выводы (1-2 предложения).

8. Список использованных источников нумеруется в порядке ссылок в тексте. Ссылки помещаются в квадратные скобки, например, [3], [5, с. 98]. Библиографическое описание каждого источника должно соответствовать приведенному описанию источника на обороте его титульного листа, с указанием города, издательства, года выпуска, количества страниц.

9. Допускаются лишь принятые в международной системе единиц сокращения и условные обозначения мер физических, химических и математических величин, терминов и т.п.

Рукописи статей не возвращаются, не рецензируются и не восстанавливаются.

Ответственность за содержание статей несет автор (авторы). Редакция оставляет за собой право публикации или отклонения рукописи.

Подписано в печать 15.07.2011. Формат 60x84/8  
Печать офсетная. Бумага офсетная. Уч. – изд. л. 8,75

Тираж 110 экз.

---

Адрес типографии: 150009, г. Петропавловск, ул. Юбилейная, 6, Военный институт ВВ  
МВД Республики Казахстан. Военно-научный отдел.