





ҒЫЛЫМИ ЖӘНЕ БІЛІМ БЕРУ ЖУРНАЛЫ  
**«ҚАЗАҚСТАН РЕСПУБЛИКАСЫ ІІМ ІӘ ӘСКЕРИ ИНСТИТУТЫНЫҢ  
 ХАБАРШЫСЫ»**

—  
**«ВЕСТНИК  
 ВОЕННОГО ИНСТИТУТА ВВ МВД РЕСПУБЛИКИ КАЗАХСТАН»**  
 НАУЧНО-ОБРАЗОВАТЕЛЬНЫЙ ЖУРНАЛ

№1, шілде 2011 ж.

№1, июль 2011 г.

Журнал 2011 жылдан шыға бастады	Журнал издается с 2011 года
Қазақстан Республикасы ІІМ ІӘ Әскери институтының басылымы	Издание Военного института ВВ МВД Республики Казахстан
Бас редакторы әскери ғылымдарының докторы, профессор, полковник Ж.Х. Ахметов	Главный редактор доктор военных наук, профессор, полковник Ахметов Ж.Х.
Ғылыми және білім беру журналы <b>«Қазақстан Республикасы ІІМ ІӘ Әскери институтының ХАБАРШЫСЫ» – «ВЕСТНИК Военного института ВВ МВД Республики Казахстан»</b> Қазақстан Республикасы Байланыс және ақпарат министрлігінде тіркелген, 28 сәур 2011 ж. № 11629-Ж куәлігі.	Научно-образовательный журнал <b>«Қазақстан Республикасы ІІМ ІӘ Әскери институтының ХАБАРШЫСЫ» – «ВЕСТНИК Военного института ВВ МВД Республики Казахстан»</b> зарегистрирован в Министерстве связи и информации Республики Казахстан, свидетельство № 11629-Ж от 28 апреля 2011 г.
Редакцияның мекен жайы мен телефоны: 150009, Петропавл қаласы, Юбилейная көшесі, 6. Қазақстан Республикасы ІІМ ІӘ Әскери институты. Әскери-ғылыми бөлімі.	Адрес и телефон редакции: 150009, г. Петропавловск, ул. Юбилейная, 6, Военный институт ВВ МВД Республики Казахстан. Военно-научный отдел.
Телефон: 8 (7152) 31-90-91, Тел./факс: (8 7152) 32-22-97; E-mail: <a href="mailto:VNO.PVVU@mail.ru">VNO.PVVU@mail.ru</a> Журнал жылына 4 рет шығарылады	Телефон: (8 7152) 31-90-91; Тел./факс: (8 7152) 32-22-97; E-mail: <a href="mailto:VNO.PVVU@mail.ru">VNO.PVVU@mail.ru</a> Журнал выходит 4 раза в год

<p style="text-align: center;"><b>Бас редактор</b>  <b>Ж.Х. Ахметов</b>, Қазақстан Республикасы ІІМ ІӘ Әскери институтының бастығы, әскери ғылымдарының докторы, профессор, полковник.  <b>Бас редактордың орынбасары</b>  <b>Қ.Е. Әлиев</b>, Әскери институты бастығының оқу және ғылыми жұмыс жөніндегі орынбасары, полковник.  <b>Жауапты редактор</b>  <b>С.Қ. Сүлейменова</b>, әскери-ғылыми бөлімінің аға ғылыми қызметшісі, философия ғылымдарының кандидаты.  <b>Редакциялық алқа:</b>  <b>О.Л. Сафонов</b>, тарих ғылымдарының кандидаты, полковник.  <b>М.Е. Батыров</b>, педагогика ғылымдарының кандидаты, полковник.  <b>В.П. Нилов</b>, техника ғылымдарының кандидаты, профессор.  <b>Г.К. Щеголев</b>, техника ғылымдарының кандидаты.  <b>Компьютерге терген</b>  <b>Г.О. Ыбыраева</b>.  <b>Техникалық редактор</b>  <b>Қ.Е. Қоспанова</b>.</p> <p style="text-align: center;"><b>Главный редактор</b>  <b>Ахметов Ж.Х.</b>, начальник Военного института ВВ МВД Республики Казахстан доктор военных наук, профессор, полковник.  <b>Заместитель главного редактора</b>  <b>Алиев К.Е.</b>, заместитель начальника института по учебной и научной работе, полковник.  <b>Ответственный секретарь</b>  <b>Сулейменова С.К.</b>, старший научный сотрудник военно-научного отдела, кандидат философских наук.  <b>Редакционная коллегия:</b>  <b>Сафонов О.Л.</b>, кандидат исторических наук, полковник.  <b>Батыров М.Е.</b>, кандидат педагогических наук, полковник.  <b>Нилов В.П.</b>, кандидат технических наук, профессор.  <b>Щеголев Г.К.</b>, кандидат технических наук.  <b>Компьютерная верстка</b>  <b>Ибраева Г.О.</b>  <b>Технический редактор</b>  <b>Коспанова К.Е.</b></p>	<p style="text-align: center;"><b>М А З М Ұ Н Ы</b></p> <p>Поздравление и пожелания журналу          Командующего Внутренними войсками МВД Республики          Казахстан <b>генерал-майора Жаксылыкова Р.Ф.</b>.....5  <b>Жаксылыков Р.Ф.</b> Приоритеты в образовании офицеров          Внутренних войск: проблемы и пути их решения.....6</p> <p style="text-align: center;"><b>ТЕОРИЯ НАЦИОНАЛЬНОЙ БЕЗОПАСНОСТИ</b></p> <p><b>Ахметов Ж.Х.</b> Абылай-хан: геополитическая масштабность и геостратегическая гениальность миссии.....17  <b>Әлиев Қ.Е.</b> Кеңес кезеңіндегі Қазақстан аумағындағы ішкі әскерлердің құрылуы мен дамуының ұйымдастыру-құқықтық негіздері .....27  <b>Белоусова Н.А.</b> Региональная безопасность государств-участников Содружества Независимых Государств .....37  <b>Белоусова Н.А.</b> Геополитические ориентиры современной Центральной Азии .....41</p> <p style="text-align: center;"><b>ТАКТИКА И ОПЕРАТИВНОЕ ИСКУССТВО</b></p> <p><b>Сафонов О.Л.</b> Формирование первых правоохранительных ведомств, органов государственной безопасности и спецслужб.....46  <b>Шарапиев У.К.</b> Чрезвычайное положение как инструмент разрешения кризисных ситуаций в государстве .....53  <b>Мусаев Р.А.</b> Особенности военных действий в современности (из опыта войны в Чечне).....61</p> <p style="text-align: center;"><b>ТЕХНИКА И ВООРУЖЕНИЕ. ВОЙСКОВОЙ ТЫЛ.</b></p> <p><b>Кулбаев Ж.О.</b> Ответственность военнослужащего по соблюдению мер безопасности.....67  <b>Балабанов С.М.</b> Организация мероприятий по предупреждению аварийности на войсковом транспорте.....73</p> <p style="text-align: center;"><b>ТЕОРИЯ И МЕТОДИКА ОБРАЗОВАНИЯ И ВОСПИТАНИЯ</b></p> <p><b>Мурзалинова А.Ж.</b> Личность воина как категория военной психологии и философии Б. Момышулы.....79  <b>Батыров М.Е.</b> Техника мамандарын дайындау жауынгерлік дайындықтың негізі.....85  <b>Калиев А.К., Баубериков Г.Ж.</b> Опыт организации воспитания в армиях зарубежных стран (США, Франции, Великобритании, Турции).....91  <b>Сулейменова С.К.</b> Религиозно-этические основания нравственного воспитания военнослужащих .....103  <b>Нилов В.П., Калиев А.К., Нилов А.В.</b> Вепольный анализ – средство повышения эффективности познавательной деятельности курсантов вузов .....109  <b>Касенова А.Е.</b> Функции поисково-исследовательской деятельности курсантов в обучении математике.....116  <b>Щеголев Г.К.</b> Концептуальный подход к формированию методической базы по общеобразовательным техническим дисциплинам .....122  <b>Баяхметов С.У.</b> Личностно-профессиональное саморазвитие курсантов: критерии и методика опытно-экспериментальной работы на констатирующем этапе.....126  <b>Калиев А.К., Ганьшин А.В., Нилов А.В.</b> Мотивация изобретательской деятельности курсантов как фактор успешного обучения в вузе.....133</p>
--	--



*Құқықтық тәртіп әскерлері мемлекеттің ішкі қауіпсіздігін қорғауды жүзеге асырады, ал Ішкі әскерлерге жүктелген қызметтік-жауынгерлік тапсырмаларды сәтті орындау оның жоғары білікті кадрларын дайындау сапасына тәуелді. Қазақстан Республикасы ІІМ Ішкі әскерлері Әскери институты Ішкі әскерлер кадрлық әлеуетін дайындауда маңызды рөл атқарады.*

*Суворов айтақандай: «Командир өзіне ғылымдардан үзбей білім алуы қажет». Біз офицерлердің диссертацияларды жазуын және қорғауын қошеметтейміз. Қазақстан Республикасы ІІМ Ішкі әскерлері Әскери институтында ғылыми және ғылыми-педагогикалық кадрларды дайындау жүйелі сипатқа ие болды, жылда ғылыми конференциялар мен семинарлар өткізіледі, курсанттардың әскери-ғылыми қоғамы нәтижелі жұмыс істейді.*

*Қазақстан Республикасының Тәуелсіздігіне 20 жыл және өз тіршілігіне 15 жыл толу қарсаңында Әскери институт ғылыми және білім беру жорналын шығаруды бастап отыр. Мұнда Ішкі әскерлер офицерлері мен қызметшілерінің ғылыми-зерттеу жұмыстарының нәтижелері жарияланады.*

*Жорналдың әскери ғылым мен білім беруді дамытуда елеулі рөл орындайтынына күмәнім жоқ.*

*Жорналға табысты жұмыс және шығармашылық жетістіктер тілеймін!*

\*\*\*

*Войска правопорядка стоят на страже внутренней безопасности государства, при этом успешное выполнение служебно-боевых задач, возложенных на Внутренние войска, зависит от качества подготовки высококвалифицированных кадров. Военный институт Внутренних войск МВД Республики Казахстан выполняет важную роль в подготовке кадрового потенциала Внутренних войск.*

*Суворову принадлежат слова: «Командиру необходимо непрерывное образование себя науками». Мы приветствуем, когда офицеры пишут и защищают диссертации. В Военном институте Внутренних войск МВД Республики Казахстан подготовка научных и научно-педагогических кадров приняла системный характер, ежегодно проводятся научные конференции и семинары, эффективно работает военно-научное общество курсантов.*

*В преддверии 20-летия Независимости Республики Казахстан и 15-летия своего существования Военный институт начинает выпуск научно-образовательного журнала, где будут опубликованы результаты научно-исследовательской работы офицеров и служащих Внутренних войск.*

*Не сомневаюсь, что журнал сыграет значимую роль в развитии военной науки и образования.*

*Желаю журналу плодотворной работы и творческих успехов!*

*Командующий Внутренними войсками МВД Республики Казахстан, кандидат педагогических наук, действительный член (академик) Академии педагогических наук Казахстана, генерал-майор*

**Р.Ф. ЖАКСЫЛЫКОВ**  
**Жаксылыков Руслан Фатихович,**  
кандидат педагогических наук,  
Командующий ВВ МВД  
Республики Казахстан,  
генерал-майор.

## **ПРИОРИТЕТЫ В ОБРАЗОВАНИИ ОФИЦЕРОВ ВНУТРЕННИХ ВОЙСК: ПРОБЛЕМЫ И ПУТИ ИХ РЕШЕНИЯ**

Подготовка кадров для Внутренних войск осуществляется в рамках военной организации государства в соответствии с Концепцией военной реформы в Республике Казахстан, при этом совершенствование системы военного образования, подготовки военных кадров планируется осуществить путем реорганизации военных учебных заведений, перехода к многоуровневой, скоординированной межведомственной системе подготовки кадров [1, с. 8].

Решением Совета безопасности Республики Казахстан определен порядок, исключающий дублирование в подготовке военных специалистов для силовых структур [2]. Создание единой системы подготовки военных кадров предполагает переход к подготовке специалистов для ВС, других войск и воинских формирований *на основе государственного заказа*, отвечающего требованиям современной обстановки. В этом случае *решаются следующие задачи*: исключается дублирование; создаются условия для полного удовлетворения потребностей военной организации государства в офицерских кадрах; обеспечивается рациональное использование средств; повышается качество подготовки офицеров; приводится в соответствие с требованиями действующего законодательства уровень их подготовки; повышается эффективность и качество управления военным образованием.

Проблемы в подготовке военных кадров проявляются в имеющихся противоречиях. ***Наиболее характерными из них являются несоответствия***: между потребностями войск в компетентных специалистах и недостаточным уровнем реальной подготовки выпускников; между современными тенденциями развития высшего образования и негибкими формами управления и функционирования военного образования; в расхождении запросов и возможностей субъектов образовательного процесса.

Сложившаяся традиционная система обучения уже не может в полной мере обеспечить такую подготовку. Необходимы радикальные изменения и

совершенствование образовательного процесса, приведение их в соответствие с реалиями развивающейся системы образования и практики.

***Совокупность изложенных факторов выдвигает ряд научно-педагогических проблем, требующих принципиально новых решений:*** развитие системы управления образовательной деятельностью военного вуза, моделирование учебно-воспитательного процесса на основе развивающего проблемно-деятельностного обучения; отказ от учения принуждением; оценка труда преподавателя по его конечным результатам, а не формальным признакам; сочетание фундаментальной, общей и специальной подготовки, разностороннее развитие курсанта, формирование ключевых компетенций, общей культуры, готовности квалифицированно и творчески решать поставленные задачи; создание в учебном заведении атмосферы, побуждающей курсанта активно учиться и самосовершенствоваться; актуализация содержания учебных программ; применения активных методов обучения и воспитания; повышение педагогической культуры и профессиональной подготовки преподавательского состава; развитие учебно-материальной и технической базы, основанной на приоритетном обеспечении военных учебных заведений образцами техники и вооружения, техническими средствами обучения нового поколения.

В условиях реформирования всех сторон жизни общества обозначились новые тенденции и проблемы в развитии теории и практики воспитательной работы. В связи с этим, ***приоритетами образования офицеров Внутренних войск являются:*** разработка научно-методологических проблем, конкретно педагогических целей, теорий и технологий обучения и воспитания курсантов в условиях военного учебного заведения с учетом запросов и потребностей войск; анализ военно-профессиональной практики, тенденции ее развития и на ее основе прогнозирование педагогических стратегий и технологий вузовского образования; определение целей и перспектив разностороннего развития личности курсанта в учебно-воспитательном процессе на основе комплексного планирования на весь период его обучения; обоснование путей и средств учебной деятельности на основе единства обучения, воспитания, развития и психологической подготовки курсанта к практической деятельности; разработка методологических проблем и методов педагогических исследований в ВВУЗе с ориентацией на решение прикладных задач; поиск оптимальных путей развития научного мировоззрения, духовной культуры, гражданской зрелости личности курсанта в условиях военного учебного заведения; разработка фундаментальной основы высшего военного образования в системе общего образования, его содержания, новых учебных программ, учебников, дидактических материалов; исследование эффективности способов активизации и оптимизации учебно-воспитательного процесса,

применяемых инновационных методов обучения; исследование и обоснование условий саморазвития личности курсанта, изучение социальных и психолого-педагогических проблем курсантов; обоснование системы и выработка методики непрерывного образования на различных ступенях обучения и в условиях выполнения служебно-боевой деятельности; разработка перспективных направлений подготовки и повышения квалификации военных преподавателей, обобщение и распространение передового и новаторского педагогического опыта между военными вузами; выявление всего ценного и адаптация к современным реалиям; анализ и обобщение опыта в системе военного образования за рубежом; повышение научной квалификации профессорско-преподавательского и командного состава, совершенствование научной работы и ее стимулирование; практическая направленность учебных дисциплин по специальностям, строительство, оборудование и развитие полевой учебно-материальной базы.

Серьезную проблему в подготовке кадров для Внутренних войск представляет *подготовка офицеров с уровнем оперативно-тактического военного образования*. Низкая их доля в звене полк – бригада существенно влияет на качество выполняемых служебно-боевых задач в мирное время, а при организации служебно-боевой деятельности в условиях правового режима чрезвычайного или военного положения, организации и проведения специальных операций, боевых действий в военных конфликтах серьезно затруднит выполнение СБЗ. Принимая это во внимание образованию офицеров и подготовке их в звене батальон – полк – бригада должно придаваться серьезное значение. В идеале командир батальона, учитывая особенности и характер вооруженных военных конфликтов, формы и способы выполнения боевых задач, должен быть подготовлен на оперативно-тактическом уровне. Такой командир будет способен обучать своих подчиненных офицеров и штаб батальона на уровне современных требований, подготовку подразделений к выполнению задач и умело управлять в ходе их выполнения.

Командование соединений Внутренних войск и основные офицеры управления также должны иметь образование не ниже оперативно-тактического уровня, а командир бригады и начальник штаба, начальники ведущих управлений Комитета Внутренних войск – проходить подготовку в Академии Генерального штаба. Это и требование времени, и необходимое условие успешности служебно-боевой деятельности в условиях военных конфликтов. Исследование показало, что в этих условиях выполняемые войсками задачи, как правило, выполняются в составе Объединенной оперативной группировки на оперативно-стратегическом направлении и уровень военного образования и подготовки генералов и офицеров Внутренних войск должен быть сопоставимым образованию и подготовке ВС и ПС Республики Казахстан.



На протяжении ряда лет подготовка офицеров Внутренних войск с образованием оперативно-тактического уровня проводится в Национальном университете обороны Республики Казахстан, в Общевойсковой Академии, Военном университете, Академии тыла и транспорта и других учебных заведениях ВС России. Однако по существу такая подготовка потребности войск в высококвалифицированных офицерах с высшим военным образованием не удовлетворяла и не удовлетворяет по сегодняшний день. Понимание сущности проблемы подготовки офицерских кадров для Внутренних войск позволило в диссертации на соискание ученой степени кандидата педагогических наук предложить пути их решения [3], что нашло понимание в МВД, Минобороны, Минобразования, Совете Безопасности и Правительстве. Так уже реализованы предложения о создании факультета Внутренних войск и кафедры «Тактика и оперативное искусство Внутренних войск» при Национальном университете обороны, в сентябре начнется набор на наш факультет [4].

Подготовка офицеров с высшим профессиональным и средним военным образованием для Внутренних войск осуществляется Военным институтом Внутренних войск МВД Республики Казахстан.

Подготовка выпускников обеспечивает выполнение ими должностных обязанностей на первичных офицерских должностях командиров взводов, заместителей командиров рот по воспитательной и социально-правовой работе, начальников соответствующих служб в полках и отдельных батальонах с последующим назначением на должности командиров рот, в управление батальонов, а специалистов – начальниками служб соединений с последующей перспективой дальнейшего получения военного образования в военных университетах, академиях.

В вопросах образования тактический и оперативно-тактический уровни военного образования не противоречат подписанной Казахстаном Болонской декларации.

Болонская система высшего образования в реалиях военного образования преломляется очень четко и основные ее системообразующие элементы достаточно стабильно адаптировались, образовав контуры военного образования. Структурно уровни военного образования офицеров Вооруженных Сил, других войск и воинских формирований удачно вписались в уровни образования Болонского процесса. Так можно заключить, что *уровень бакалавриата* – это тактический уровень подготовки офицеров, и их подготовка для Внутренних войск осуществляется Военным институтом Внутренних войск МВД Республики Казахстан, а по ряду специальностей – Военными институтами ВС и внутренних войск России.

В Военном институте в 2008 году разработаны «Государственные общеобязательные стандарты образования Республики Казахстан» по

группе (семь) специальностей 051061 – 051067 – «Военное дело и безопасность» [5].

Содержание настоящих стандартов учитывает: изменения и требования нового законодательства в сфере образования по уровню «бакалавриата»; квалификационные характеристики бакалавра; области применения выпускников и необходимые ключевые компетенции, в том числе знания Военной доктрины, задачи и основы применения войск, умения организовывать служебно-боевую деятельность подразделения или службы в зависимости от специальности.

Руководствуясь новыми стандартами образования, коллектив авторов осуществил переработку учебных программ подготовки курсантов, в которых учтены требования Военной доктрины, изменившийся характер задач войск, опыт их применения в военных конфликтах, как самостоятельно, так и в составе совместных группировок; нашли отражение теория и практика организации служебно-боевой деятельности в условиях конфликта, при обеспечении правового режима чрезвычайного и военного времени; изучаются новые формы и способы действий, последовательность и содержание работы командиров в элементах боевого порядка (создаваемой группировки).

Вместе с тем, в настоящее время нами вновь переработаны ГОСО по вышеуказанным специальностям бакалавриата с учетом поэтапного перехода к кредитной технологии обучения. Наряду с этим, отметим еще одно преимущество Военного института Внутренних войск. С 2007 года начата подготовка офицеров на государственном языке, что реально отвечает запросам практики, государственной политике развития языков в Республике Казахстан. При этом обучающиеся на русском языке изучают казахский, а обучаемые на казахском языке – русский язык. Кроме этого, все обучаемые изучают английский язык. Таким образом, изучение трех языков должно стать нормой в языковой подготовке офицера Внутренних войск.

Кроме того, для решения проблем с подготовкой кадров в Военном институте Внутренних войск МВД Республики Казахстан предстоит многое пересмотреть в своих концептуальных подходах, устоявшихся традициях, что обеспечит динамичное развитие конструктивной, творческой деятельности, повысит результативность взаимодействия преподавателей с курсантами, качество их подготовки.

Второй уровень образования – *магистратура*, в сравнительном аспекте военного образования это оперативно-тактический уровень подготовки военных кадров.

На сегодняшний день и на перспективу до 2020 года подготовку офицеров Внутренних войск целесообразно осуществлять в Национальном университете обороны Министерства обороны Республики Казахстан, в академиях и военных университетах Российской Федерации. Это

обусловлено рядом факторов и *первый* из них – военная безопасность Казахстана, задачи, возложенные Военной доктриной, которые выполняются в тесном взаимодействии всех элементов военной организации государства; *второй* обусловлен тем, что Внутренние войска выделяют определенный военный контингент в состав Коллективных Сил оперативного реагирования ОДКБ и участвуют в совместном выполнении боевых задач; *третий* – в условиях военных конфликтов ряд задач выполняется в тесном взаимодействии и под руководством Объединенного командования, в интересах выполнения отдельных задач предполагается взаимное придание и поддержка силами и средствами; *четвертый* – решения Совета безопасности и совместных приказов руководителей силовых структур о совершенствовании военного образования и исключения дублирования в подготовке военных кадров.

В Национальном университете обороны разработан с нашим участием, утверждение и введен в действие Государственный общеобязательный стандарт образования Республики Казахстан магистратуры по специальности: 6N1008 – «Внутренние войска МВД РК Военное дело и административное управление».

Анализ общих положений стандарта, характеризующих направления подготовки магистра показывает, что квалификационные характеристики выпускника магистранта по данной специальности достаточно ясно квалифицируют в его содержании особенные требования знаний, умений и навыков, определяемые спецификой предназначения и выполняемыми Внутренними войсками задач.

В ГОСО, в качестве ключевых *выделены следующие компетенции*: планирование и проведение специальных операций при осложнении оперативной обстановки; организация морально-психологического обеспечения деятельности соединений и частей в различных формах служебно-боевой деятельности; планирование и организация в соединении (части) правовой работы, обеспечение и поддержание законности и правопорядка и другие.

В аспектах подготовки кадров представляют интерес, объекты и виды профессиональной деятельности магистров по данной специальности. В стандартах объектами профессиональной деятельности прописаны: при профильной подготовке – воинские части, соединения Внутренних войск, ВУЗы, органы управления, имеющие отношение к выпускникам данной специальности; при научно-педагогической подготовке – высшие (средние) учебные заведения (военные, гражданские), научно-исследовательские организации, а также органы управления, имеющие отношение к выпускникам данной специальности.

Важной составляющей подготовки военных кадров с высшим военным образованием является предназначение выпускника-магистра. Так, магистр по настоящей специальности может проходить службу на

должностях командиров, начальников в соединениях, частях и в других органах управления Внутренних войск, а также проходить службу (работать) в качестве преподавателей высших (средних) военных и гражданских учебных заведений.

Вместе с тем, отсутствие специальной выпускающей кафедры и структурного подразделения, объединяющего слушателей различных специальностей, представляющих Внутренние войска, и не изучение таких дисциплин как «тактика и оперативное искусство Внутренних войск» и «управление повседневной деятельностью Внутренних войск», которые изучались по общей программе, без учета особенностей и нормативно-правовых документов организации служебно-боевой деятельности Внутренних войск, безусловно, сказывались на качестве подготовки выпускников [6].

В этой связи, нами разработаны программы по изучению дисциплин «Тактика и оперативное искусство Внутренних войск МВД Республики Казахстан» и «Управление повседневной деятельностью Внутренних войск МВД Республики Казахстан» по специальности «военное и административное управление», рассчитанные соответственно по четыре кредита (180 часов) каждый.

Исследуя проблемы подготовки кадров для Внутренних войск, выделим еще одну, актуальную для ведомственного образования Внутренних войск, – **проблему подготовки педагогических и научных кадров**, преподавателей для Военного института Внутренних войск. Преподаватель был и остается ключевой фигурой процесса обучения и воспитания.

Учитывая, что именно магистратура предусматривает научно-педагогическую подготовку магистров, их профессиональную педагогическую и научно-исследовательскую деятельность в высших военных учебных заведениях, научно-исследовательских организациях в качестве преподавателей, весьма важно строго соблюдать требования к научно-исследовательской работе и, в частности, к магистерским диссертациям.

Научно-исследовательская работа как неотъемлемая часть программы магистратуры должна соответствовать основной проблематике специальности, то есть отвечать потребностям и запросам Внутренних войск, исследовать основные задачи, формы и способы выполнения задач частями и подразделениями войск в различных условиях обстановки, вопросы и проблемы всестороннего обеспечения и управления в процессе их выполнения; иметь актуальность и содержать научную новизну, теоретическую и практическую значимость; основываться на современных теоретических, методических и технологических достижениях отечественной и зарубежной науки и практики; использовать современную методику и технологию научных исследований, базироваться на

современных методах обработки и интерпретации данных с применением компьютерной технологии; содержать теоретические, методические, практические разделы, согласованные с научными положениями.

Практика показывает, что магистранты, имеющие склонность к научно-педагогической деятельности, успешно преподают на должностях преподавателей и старших преподавателей в Военном институте Внутренних войск, возглавляют кафедры и учебные батальоны.

Преподаватели военных кафедр имеют опыт служебной деятельности, назначаются на должности из войск, зачастую сразу на высокие – от старшего преподавателя до начальника кафедры (цикла), однако при этом не имеют педагогического опыта и образования. Не осуществляют подготовку военных педагогов по специальностям и в Национальном университете обороны. Вопрос о военно-педагогическом факультете давно назрел и не раз затрагивался в ходе научно-теоретических и научно-практических конференций, имел место в предложениях по развитию Вооруженных Сил, других войск и воинских формирований. До настоящего времени он не решен, и каждое министерство и ведомство самостоятельно решают свои проблемы. Системно и по-государственному будет все же создать военно-педагогический факультет и осуществлять отбор кандидатов из войск, – перспективных, склонных к педагогической деятельности, интеллектуальных офицеров по программе докторов философии (PhD), докторов по профилю.

Низкий уровень профессиональной (педагогической) подготовки, методические издержки, отсутствие мотивации и стремления к научной работе части офицеров-преподавателей являются проблемой ведомственной образовательной деятельности, с одной стороны, с другой, – причиной низкого качества подготовки курсантов и их успеваемости.

Что касается *третьего уровня образования – докторантуры*, то здесь проблемы обусловлены собственно переходным периодом в соответствии с новым законодательством в сфере образования и науки, который вызвал на сегодня вопросов больше, чем решил. До этого мы имели ясность в подготовке офицеров научной квалификации кандидата и доктора наук в адъюнктурах и через институт соискательства, и осуществляли их подготовку в военных учебных заведениях, в которых функционировали Диссертационные Советы: Национальном университете обороны МО и Военном институте КНБ Республики Казахстан, а также в ведущих гражданских вузах страны.

Для Внутренних войск подготовка и защита кандидатских и докторских диссертаций были актуальны по специальностям: 20.01.02 – военное искусство по видам Вооруженных Сил, родам войск и специальным войскам (в том числе управление и все виды обеспечения операции и боя); 20.01.08 – военная история, история военного искусства, история строительства и подготовки Вооруженных Сил, других войск и

воинских формирований – в НУО, г. Щучинск; 20.01.04 – воинское обучение и воспитание, боевая и оперативная подготовка (в том числе по видам Вооруженных Сил, родам войск и специальным войскам) – Военный институт КНБ Республики Казахстан, г. Алматы; учитывая, что Военный институт является учреждением высшего профессионального образования, высокую степень актуальности получили проблемы профессиональной педагогики – 13.00.08 – Теория и методика профессионального образования.

С выходом нового закона «О науке» в докторантурах будет осуществляться подготовка и защита диссертаций на соискание ученой степени докторов философии (PhD), докторов по профилю, и их присуждение лицам, освоившим профессиональные образовательные программы докторантуры по соответствующим специальностям и защитившим диссертацию [7].

При этом, безусловно, сохраняется актуальность защиты диссертаций по вышеуказанным специальностям.

Таковы основные взгляды на систему военного образования во Внутренних войсках и основы подготовки офицерских кадров в нашей стране. Наряду с этим, подготовка специалистов связи, РХБЗ, тыла, финансистов, военных медиков, начальников физической подготовки и спорта осуществляется и в военных Вузах Российской Федерации. Офицеры войск проходят соответствующую подготовку на Высших академических и офицерских курсах при военных академиях и университетах России. Командиры и офицеры частей по охране важных государственных объектов проходят ежегодную подготовку на курсах безопасности важных объектов, проводимых по инициативе Госдепартамента США.

***Нами исследованы и систематизированы особенности систем военного образования зарубежных государств:*** наличие военно-учебных заведений смешанного типа с подготовкой офицерского и унтер-офицерского (сержантского) состава; дифференциация военного и специального, теоретического и практического обучения между военно-учебными заведениями различного уровня (подчиненности), его тесная логическая взаимосвязь между вузами и войсками; относительно непродолжительные сроки обучения: 2-4 года в военно-учебных заведениях, осуществляющих подготовку младшего офицерского состава, и 10 месяцев – 2 года при подготовке высшего офицерского состава (армейские военный и командно-штабной колледжи США – 10 месяцев, курс офицеров службы генерального штаба бундесвера – 24 месяца, штабная школа офицеров сухопутных войск Франции – 5-7,5 месяцев); строгая реализация принципа состязательности при комплектовании слушателями военно-учебных заведений; подготовка офицеров резерва

осуществляется в специальных офицерских школах или курсах из числа военнослужащих рядового или сержантского состава.

**Наряду с этим, изучены и обобщены наиболее общие (одинаковые) подходы в организации подготовки офицерских кадров:** системы военного образования предусматривают как первичную подготовку офицерских кадров, так и дальнейшее повышение их уровня образования, квалификации, переподготовки в течение всей службы (наличие структуры непрерывного военного образования); наряду с военным образованием офицеры имеют возможность получать и гражданское образование, как правило, высшее профессиональное; подготовка основной части офицерского состава в большинстве стран осуществляется в военно-учебных заведениях и, в то же время, для решения этой задачи активно привлекаются гражданские вузы; система военного образования предназначена как для комплектования своих вооруженных сил офицерами кадрового состава, так и для повышения соответствующего мобилизационного резерва; комплектование высших военно-учебных заведений наиболее подготовленным постоянным и переменным составом является государственной программой, обеспечивающей престижность обучения в вузах и прохождение дальнейшей службы в войсках; подготовка кадровых офицеров осуществляется с привлечением гражданских вузов, имеет многоступенчатый характер с небольшими по длительности курсами повышения квалификации офицеров (до 1 года); в течение всей военной службы офицерский корпус постоянно привлекается к переподготовке с целью дальнейшего совершенствования профессионального уровня при наличии совершенной и разветвленной УМБ.

В частности, с учетом близости характера выполняемых задач, кроме опыта внутренних войск России, нами **изучен опыт подготовки жандармских офицеров в Турецкой Республике**, где потребность офицеров удовлетворяется из Военной академии Сухопутных войск (4 года обучения), выпускники академии проходят основной курс жандармского обучения (1 год обучения) в училище жандармерии, после проходят 5-месячную подготовку на курсах в отдельных жандармских отрядах и еще 5 месяцев обучаются в подразделениях безопасности и общественного порядка. В общей сложности после 6 лет обучения они вступают в должность в жандармских подразделениях. Офицеров готовят без специализации и могут назначить на любую должность.

Наработаны основы для подготовки наших офицеров подразделений специального назначения на курсах повышения квалификации и курсах командос в Турецкой Республике и первая группа уже прошла соответствующую подготовку.

В подготовке офицерских кадров Внутренних войск важное место занимает факультет повышения квалификации офицеров. Факультет оправдывает свое предназначение и выполняет важную задачу повышения квалификации офицеров. Прохождение курсов повышения квалификации рассматривается как преимущество офицера при назначении на вышестоящую должность в звене управления «батальон – полк – бригада».

Вместе с тем, проводимая подготовка офицерских кадров не покрывает потребностей Внутренних войск, не только в повышении их квалификации, в настоящее время войска все еще испытывают количественный и качественный некомплект. В целях решения этой проблемы на факультете повышения квалификации офицеров дважды были организованы и проведены подготовка по программе «командир взвода» военнослужащих по контракту, имеющих высшее образование и опыт службы в офицерских должностях не менее трех лет с последующим присвоением им первичных воинских званий и использованием по служебному назначению на должностях в ротном звене.

*Таким образом,* система подготовки офицерских кадров во Внутренних войсках, включающая уровни военного образования «тактический – оперативно-тактический – оперативно-стратегический» органично и логично вписывается и успешно адаптируется и не противоречат требованиям Болонской системы, выраженной в триаде «бакалавриат – магистратура – докторантура». Она, как и в целом казахстанское военное образование, проходит период глубоких преобразований, и вступает в период, когда видятся звенья законченной цепи образования офицеров, отвечающей мировой тенденции ее непрерывности через всю жизнь.

#### Список использованных источников.

1. Концепция военной реформы в Республике Казахстан / Утверждена Указом Президента Республики Казахстан от 7 июля 2000 г.
2. Решение Совета Безопасности Республики Казахстан. Прот. №2 от 17.04.2003 г.
3. Нужны командиры с академическим образованием // Казахстанская правда от 11 августа 2009 года.
4. Войска правопорядка должны быть образцовыми // Казахстанская правда от 11 января 2010 года.
5. Государственные общеобязательные стандарты образования Республики Казахстан по группе специальностей 051061-051067 – «Военное дело и безопасность». – Астана, 2008. – 287 с.
6. Жаксылыков Р.Ф. Научно-педагогические основы подготовки офицеров высшей квалификации для Внутренних войск МВД Республики Казахстан: автореф. ... канд. пед. наук: 13.00.08. – Астана, 2010. – 29 с.



7. Закон Республики Казахстан «О науке». – Астана, Акорда, 18 февраля 2011 года №408-ІV ЗРК.

## ТЕОРИЯ НАЦИОНАЛЬНОЙ БЕЗОПАСНОСТИ

**Ахметов Жумабек Хатиоллаевич,**  
доктор военных наук, профессор,  
начальник Военного института  
ВВ МВД Республики Казахстан,  
полковник.

### **АБЫЛАЙ-ХАН: ГЕОПОЛИТИЧЕСКАЯ МАСШТАБНОСТЬ И ГЕОСТРАТЕГИЧЕСКАЯ ГЕНИАЛЬНОСТЬ МИССИИ**

В истории земли Казахской немало замечательных государственных и военных деятелей, которые посвятили свою жизнь великой цели – служению интересам народа. В этой плеяде не меркнет звезда хана Абылая, олицетворяя идеи сохранения единства нации, территории и независимости.

Путь восхождения к власти, данной ему происхождением, был тернистым в молодые и далеко непростым в зрелые годы. Его жизнь, особенно в ранние годы, до сих пор остается под завесой тайны.

*Абилмансур – Сабалак – Абылай.* Три имени хана и каждое овеяно легендами и преданиями. Правнук Абылая Шокан Уалиханов, обобщив семейные предания и повествования казахов Среднего и Старшего жузов, оставил более или менее конкретные, вполне достоверные сведения о его ранней юности. Их содержание не выхолостили ни время, ни скудность фактологического материала. Из глубины веков донесли они нам важные черты характера хана Абылая: любовь к Родине, непреклонную волю, мужество и достоинство, деловитость и интеллект, целеустремленность к восстановлению поправного генетического права на власть.

Абылай-хан, по источникам Шокана Уалиханова, рано включился в освободительную борьбу с джунгарами. В возрасте 15 лет он принимает участие в войне с джунгарскими захватчиками, проявляя храбрость и талант военачальника [1]. В возрасте 17-19 лет он уже носил гордое звание *батыра* [2], и делал весьма убедительные, яркие первые шаги на военном поприще. Но вместе с тем, согласно традициям кочевников, существовала довольно жесткая процедура избрания сардара (командующего ополчением крупного рода, племени или жуза), и главой отряда мог стать только тот батыр, который обладал достаточным полководческим, а не просто боевым опытом.

Впервые об Абылай-хане упоминает в своем донесении императрице Анне Иоанновне башкирский старшина, батыр Кадряса Муллакаев, со слов хана Семеке, молодому батыру подчинялась тысяча человек. Можно предположить, что до начала 1730 года под началом юного Абылая могло сражаться не более двух – трех сотен воинов. Но и, тем не менее,

«участвуя во многих набегах, сначала как рядовой воин, он показывает подвиги необыкновенной храбрости и хитрости. Полезные его советы и стратегические соображения упрочивают за ним имя мудрого» [3].

Не приукрашивая юношеский период жизни Абылая, не приписывая ему роль крупного полководца, отметим, что Аныракайская битва подняла на щит славы многих казахских ханов, султанов и батыров. И именно в этом сражении загорелась звезда батыра Абилмансура, вошедшего в историю под именем своего предка *великого Абылая* [4].

Второе упоминание об Абылае мы находим в письме султана Абулмамбета полковнику Тевкелеву в 1736 году, где он сообщает, что, высоко оценивая потенциал молодого султана, поставил его над группой казахских родов племени аргын численностью 10,5 тысяч человек. Этот факт имеет несомненное значение, так при поддержке влиятельнейших в степи хана Абулмамбета, Толе би и батыра Джанибека в 1733 году Абылай избирается ханом многочисленного и сильного атыгайского рода племени аргын Среднего жуза.

События конца 30-х и начала 40-х годов XVIII века свидетельствовали, что борьба с джунгарами вступила в самый решающий, судьбоносный этап. Активизация соседей Казахстана в попытках ликвидировать Казахское ханство также вступила в новую фазу [5].

1741 год в жизни 30-летнего Абылая – год особый, ознаменованный триумфом победы и омраченный трагедией пленения. В самый кульминационный этап второй джунгарской войны он вступил в поединок «жекпе-жек» со знатным джунгарским нойоном Чарчу (Шарыш), убив последнего. Победа Абылай-хана не только подняла боевой дух казахского войска, но и предрешила исход сражения. Вместе с тем, джунгары сделали все возможное, чтобы захватить его в плен и отомстить за убитого им знатного нойона. В неравном бою он был схвачен и доставлен в ставку джунгарского хунтайджи Галдан-Цэрена. Невзгоды плена Абылай выдержал достойно. Мало того, изучил ойратский язык, который позднее, наряду с чагатайским, станет официальным языком межгосударственной переписки казахских ханов и султанов с правителями цинской империи. По преданиям, находясь в плену, он своим поведением, тактом и умом заслужил уважение джунгарского хунтайджи, расположил к себе влиятельных ойратских князей – Даваци и Амурсани [3]. Это в дальнейшем помогло решить многие политические проблемы, значительно способствовало сокращению нападений джунгарских войск на кочевья Среднего жуза, а те, которые и имели место, отражались без особого труда и потерь.

Осенью 1743 года при непосредственных усилиях хана Абулхаира, направившего в аманаты сына Ералы, и собравшего в обмен на свободу Абылая пленных ойратов, состоялось его освобождение. В этой связи отметим, что ему были присущи благодарные чувства к Абулхаиру,

побудившие протянуть руку помощи ханской семье в самый тяжелый период ее жизни, и оказать содействие в 1750 году султану Ералы в кровной мести за убийство отца. Такие же чувства питал он к хану Среднего жуза Абулмамбету, поддержавшему его в ранние годы, несмотря на то, что обвинял того в пассивности и неспособности освободить его из джунгарского плена.

Звезда хана Абылай как политического деятеля начала восходить именно в период второй джунгарской войны (1739-1742), и в последующие годы. Восхождение к вершинам власти началось, когда батыры, чьим предводителем был Абылай, признали его и как чингизида, и как военного вождя, подготовленного для этого опытом всей предыдущей военной деятельности.

Таким образом, он прошел все этапы непростой процедуры военной, кочевой демократии избрания и становления как крупный военачальник. Благодаря незаурядным качествам батыра, таланту полководца и дальновидности политика хан Абылай становится главным организатором национально-освободительной борьбы казахского народа против джунгар, а затем маньчжурско-китайских завоевателей.

После убийства султаном Бараком хана Абулхайра Абылай становится наиболее авторитетной личностью и начинает играть активную роль в политической жизни казахской степи, заметно выделяясь среди современных ему султанов.

Лишения детства и невзгоды плена были ничто перед той великой ответственностью за судьбу народа, которую он возложил на свои плечи в 40 лет с избранием в 1771 году на народном курултае казахов в Туркестане старшим казахским ханом (ханом Среднего жуза, а фактически и Младшего и Старшего жузов).

Обстановка того времени (первой половины XVIII века) характеризуется наиболее тяжелым и опасным периодом агрессии Джунгарского ханства по отношению к территории Казахстана. В этот исторический отрезок наблюдалось фронтальное наступление могущественных империй – Цинской и Российской – на Казахстан, одновременно пытались распространить свое влияние и центрально-азиатские государства.

В такой далеко непростой для казахской степи военно-политической обстановке, именно Абылай-хану выпала *великая миссия, суть которой сохранение территориальной целостности государства и самого этноса, обеспечение его военной безопасности* [6].

Исходя из этой сверхсложной исторической миссии необходимо было: сконцентрировать всю военную, хозяйственную, политическую и моральную энергию в целях сохранения территории и нации; решить сложнейшую задачу по сохранению политических и дипломатических отношений с соседями, агрессивность которых непомерно росла; принять

единственно правильное и прозорливое решение; прекратить внутренние раздоры и тягу к сепаратизму на территориально-родовом уровне. *Эту миссию Абылай-хан выполнил сполна.*

***В чем заключались геополитическая масштабность и геостратегическая гениальность хана Абылая?***

***Во-первых,*** в том, что он умело использовал междоусобицу (вражду) в самой Джунгарии. Вмешиваясь, сначала политически, а затем, используя силу военной составляющей, добился дальнейшего ослабления извечного неприятеля Казахского ханства, возвращения занятых ойратами земель в Семиречье и Тарбагатае. Начало 50-х годов после смерти Галдан Цэрена Джунгарию охватила сплошная полоса междинастийных распрей. Сознательно ввязываясь в эту борьбу по обращениям джунгарских князей, он рассчитывал путем ослабления джунгар освободить территории, которые долгое время были ими заняты. Здесь в большей степени проявились уже не столько воинские качества, сколько незаурядный интеллект, развитые дипломатические способности и организаторский талант. Этими качествами к этому историческому периоду он обладал сполна. Анализируя эпистолярное наследие Абылай-хана ученые отмечают поразительную емкость наблюдений, суждений и умозаключений, природную логику, прагматичный ум и широкий геополитический кругозор.

***Во-вторых,*** Абылай-хан, понимая геополитическое и геостратегическое расположение Казахских земель, умело лавировал между правительством России и Цинской (Китайской) империей. Документы 40-х-60-х годов XVIII века свидетельствуют об этих взаимоотношениях. В 1740 году Абылай обращается к императрице Анне Иоанновне о получении протектората российской империи. В 1757 году обращается уже к цинскому императору Цянь-Луню о предоставлении китайского протектората подвластным ему казахам Среднего и части Старшего жузов. В тех исторических условиях и России, и Китаю нужна была поддержка казахских владетелей, такая же потребность в поддержке в зависимости от главной цели своей миссии необходима была и самому хану Абылаю. Историк А. Левшин, констатируя четкую последовательность политической стратегии Абылая, убедительно излагает, что, неоднократно меняя своих союзников, он своей главной цели не менял.

Здесь уместно четко определить, что в реалиях той исторической эпохи речь шла о покровительстве, и, в первую очередь, в форме военного союза против внешних врагов, а не об административном подчинении иноземным императорам казахских жузов.

Когда цинские (китайские) войска в 1758 году разгромили Джунгарию, Абылай вступил под протекторат цинского императора и занял позицию твердого нейтралитета (невмешательства в борьбу между

Россией и Китаем), при этом подвластные ему батыры заняли джунгарские земли в Тарбагатае и Семиречье.

**В-третьих,** в успешном решении территориальных вопросов значительную роль играли незаурядные качества дипломата, которыми был наделен Абылай-хан. По мнению многих ученых, ему были присущи врожденное дарование, харизма, получившие развитие на протяжении всего его военно-политического опыта как масштабного государственника своего времени. В силу этого, ему, как никому из казахских ханов, удалось наладить как меновую, так и транзитную караванную торговлю в степи, взаимный обмен пленными и престижными подарками.

Помня главную цель – *интересы казахского народа*, поддерживая отношения и торговые связи, он верный своей стратегии, одновременно отклонялся от каких-либо совместных или параллельных политических, дипломатических и военных акций против любого из этих государств.

Благодаря целенаправленной деятельности Абылая по государственному обустройству казахских земель геополитическая карта Казахстана приобрела в юго-восточном и восточном регионах вид близкий к современному.

**В-четвертых,** незаурядность геополитической масштабности Абылай-хана заключается в том, что ему, в условиях своего времени, удалось найти наиболее приемлемый *геополитический код*, который и в сегодняшних условиях весьма удачно вписывается в векторы международных отношений Казахстана с Россией и Китаем. На основе геополитического кода и была выработана *доктрина национальной безопасности Абылай-хана*, политическая и военная сущность которой заключалась в незыблемости национальных интересов Казахского ханства, т.е. совокупности жизненно важных потребностей, реализация которых обеспечила способность защитить и сохранить государственность, территорию и единство нации.

Именно исходя из приоритета национальных интересов в стратегии своей деятельности, учитывая внутривосточную и международную обстановку того времени, хан Абылай выбрал соответствующую тактику и методы достижения цели. Он сумел отстоять политическую независимость своей страны сначала в борьбе с Джунгарским ханством, затем и в соперничестве с Цинской империей.

Устремляясь вглубь веков и представляя эти ускользающие многомерные пространства Великой Евразийской степи в бесконечных военных сражениях с врагами извне и постоянными изменами, междоусобицами, интригами внутри казахской знати, поневоле поражаешься величию Абылая, *установившего геополитический прогноз и выработавшего гениальную геостратегию* – искусство нейтрализации разрушительных для казахской государственности последствий внешнего и внутреннего вызовов, заключающихся в тех исторических условиях

амбициями Российской и Цинской империй, с одной стороны, и внутренними распрями казахской аристократии, с другой.

Абылай-хан как политик и военный стратег имел масштабное государственное мышление, о чем свидетельствует понимание логики суверенитета, в которой вооруженные силы и вооруженная защита своей страны являются неотъемлемым атрибутом государственности. В этой связи, историки утверждают, что причина отказа от принесения присяги императрице и принятия положенных даров от царского правительства, как раз и заключалась в том, что хан Абылай хотел получить в свое распоряжение войска и этим самым укрепить свою власть в интересах всех жузов. Царское правительство в категорической форме отказало ему в этом.

Именно выверенная и взвешенная геостратегия Абылая создала условия и предпосылки для реализации безопасности нации и государства: сначала предотвращение, а затем сдерживание экспансии Казахстана (именно политическое, экономическое, социальное, культурное, религиозное продвижение от центров силы к периферии).

**В-пятых**, по свидетельству Ш. Уалиханова, после избрания ханом Абылай «не хотел ехать на русскую границу для принятия присяги, говоря, что ... он утвержден в своем достоинстве народным собранием» [3, с. 428-429].

В то же время Абылай осознавал, что без утверждения императрицей в ханском звании, он титулом не может «именоваться». Поэтому обратился с просьбой к императрице Екатерине II и в 1778 году ее указом был утвержден ханом Среднего жуза [6, с. 60].

Абылай, как и многие виднейшие люди казахской степи, признавал суверенитет России, но признание это носило вынужденный характер и диктовалось сложившейся обстановкой как между сопредельными странами, так и внутри государства. Но он не признавал себя подданным Цинской империи и опроверг притязания цинского двора на казахскую степь, которые исходили из древней китайской традиции причислять к своим вассалам всех правителей соседних и отдаленных государств, поддерживающих с Китаем посольские или торговые связи.

Несмотря на такие притязания, фактические отношения, которые выстроил Абылай-хан, были отношениями двух независимых, хотя и неодинаковых по силе и могуществу государств.

Незаурядность Абылай-хана в этой дилемме, когда встал вопрос быть или не быть нации, когда вечный противник, ойратское ханство, было поглощено Цинской империей, заключается в том, *что им был предпочтен российский вектор и жестко укрощен вектор китайский, несущий угрозу ассимиляции*. Такова гениальность геостратегии Абылай-хана, человека, нашедшего верный ответ вызовам в геополитических измерениях своего

времени, оставившего заметный след в политической и военной истории Казахстана и Средней Азии XVIII века.

***Рассматривая геостратегию Абылая по сохранению территориальной целостности, единства нации и обеспечения военной безопасности, можно выделить главные ее составляющие.***

*1. Последовательная твердая внешняя политика, отвоевывающая шаг за шагом необходимые Казахстану позиции.* Невмешательство в конфликт России и Китая, антицинский союз мусульманских правителей; завоевательные походы в Киргизию и борьба с Кокандом, нападения на волжских калмыков. Эти шаги были возможны благодаря прочности казахского ханства.

Абылай-хан вывел военный конфликт за границы своей страны. Казахский правитель постоянно побуждает казахские роды перекочевывать в опустевшие Джунгарские степи, снова переводя борьбу на чужое поле. Он искал буферную зону между Китаем и Казахстаном. Тщательная, продуманная многоходовая комбинация находит реализацию в усилении национально-освободительного движения в мусульманском Уйгуристане. И до тех пор, пока Китай должен был силой сдерживать Синцзянь-Уйгуристан, правители Казахстана и Средней Азии могли не беспокоиться о дальнейшем продвижении китайцев на запад [7, с. 50-51].

А на попытку Пекина склонить казахов к военному союзу против России, Абылай ответил, что не желает вмешиваться в конфликт двух великих стран. Такая позиция была стержнем внешней политики правителя Казахстана.

*2. Цельная, направленная на единство, политически обоснованная внутренняя политика, ликвидация сепаратизма и распрей среди казахской степной аристократии.* Он боролся против засилья родоплеменных вождей, за создание единой ханской власти под своим централизованным руководством; «эта сторона деятельности Абылая несомненно заключала в себе прогрессивные моменты» [8]. Абылай-хан умело использовал фактор опасности в своих целях, в выполнении своей миссии и стратегических замыслов. Как пишет Левшин А.И., «опасность примирила внутренние междоусобицы, возродила общее согласие и направила всех к одному предмету».

*3. Создание когорты видных политиков общенационального масштаба, государственной элиты, состоящей из авторитетных лидеров из числа ханов, султанов, биев и батыров, коллегиальность в самых серьезных вопросах – это был своего рода прообраз совета безопасности.*

Абылай добился власти благодаря аристократическому происхождению, поддержке обширного клана степной знати, личным достоинствам. Интересы их он отстаивал весьма энергично и умело, что и позволило ему занять ведущее положение среди ханов всех трех жузов. Социальной опорой Абылая являлись преимущественно батыры, которые



выступали за единое сильное казахское государство, одной из решающих слагаемых была поддержка знаменитых и авторитетных биев.

4. *Военная реформация казахского ополчения.* В военной доктрине Абылай большую роль играли подвижные, хорошо обученные войска, одной из составных частей которых были толенгуты, ханская гвардия. «Именно хорошо обученные войска в своей численности не превышали нескольких тысяч человек, а порой действовали отряды в 100-200 и 500 человек» [6, с. 66].

«Абылай-хан имел в своем распоряжении несколько тысяч толенгутов». В структуре казахского войска толенгуты были отдельной боевой единицей, от их количества зависел политический вес и авторитет ханов и султанов [9, с. 88]. Однако содержать аппарат управления и регулярную армию не позволяли условия и особенности кочевой цивилизации, обложения налогом населения и регулярные его сборы.

Кочевая стратегия войны строилась на подчинении или ослаблении военно-политических соперников в степи. Соответственно стратегической целью войны, в случае агрессии со стороны противника, считались сохранение собственной территории обитания и политической самостоятельности, разгром и изгнание врага [10]. В своих завоевательных походах и нападениях стратегической целью определялись разгром и уничтожение крупных вооруженных сил противника, захват жизненно важных военно-политических центров (ставка ханов), вытеснение неприятельского населения или угон его в плен, установление на захваченной территории своего господства.

Изучение обстановки, военного искусства и тактики джунгар и других противников, театра военных действий, особенностей и влияния различных факторов на ход и исход войн позволили сделать Абылай-хану серьезные выводы, которые легли в основу принципов военного искусства казахов, связанных с природно-климатическими условиями обитания кочевников. Географический фактор и внутренняя специфика кочевого военно-потестарного организма активно воздействовали на развитие военного искусства казахов и отразились на войнах, которые вело Казахское ханство. В то же время структура войсковой организации казахов-кочевников и ее конкретно-практическое функционирование предопределило методы и формы ведения военных действий.

На рубеже XVII-XVIII веков в Казахстане «отсутствие прочной и единой военно-организационной системы способствовало раздроблению военных сил казахов, что естественно, отразилось на тактико-боевых возможностях и военной эффективности казахского войска» [9, с. 139-141].

Сплочению разрозненных казахских жузов, выработке единого политического курса, доктрины военной безопасности, основанной на приоритете национальных интересов казахского ханства, формированию боеспособных общенародных ополчений способствовали геополитическая

масштабность, геостратегическая гениальность и полководческий талант Абылай-хана.

***В чем величие Абылай-хана?***

- В том, что все достойное в Казахской степи тянулось к Абылаю, особенно в годы тяжелых военных испытаний. Хотя между ним и его единомышленниками были разногласия и конфликты.

- В том, что его жизненным кредом было объединение всех трех казахских ханств. Несмотря на его титанические усилия к единству, все же России удалось разъединить казахские жузы, не допустить централизации ханской власти, а затем ликвидировать сам институт ханства.

- В том, что, поднявшись над обыденностью, Абылай как знаковая фигура своего времени, призывал к объединению, но подогреваемые и подкупаемые дарами удельные ханы не смогли оценить его по достоинству, склоняясь, не без интриг и подстрекательств, к идеям личной авторитарности Абылай-хана. Им не дано было понять широты мышления категориями национальных интересов, присущей Абылай-хану, великому сыну своего времени.

- В том, что незаурядный ум, дипломатический дар, дальновидность, сильную волю, энергию, целеустремленность и решительность он направил на выполнение своей великой миссии: отстоять и сохранить независимость и целостность страны [11]. В этом его главная заслуга перед историей и казахским народом, геополитическая масштабность и геостратегическая гениальность его миссии.

*Наряду с этими выводами, выскажу и ряд предложений.*

1. Наш город Петропавловск имеет прямое историческое отношение к имени, деятельности хана Абылая, здесь находится его ханский двор и дом, построенный за государеву службу. Весьма отраднo, что этот исторический памятник восстановлен. Как некогда сам Абылай восстановил свой статус хана, так и потомки восстановили историческую достопримечательность – дом Абылая. И в этом есть определенная знаковость.

2. В местечке Бурабай, овеянном легендами, мифами и былью, находится ставка хана Абылая. Рядом, в Щучинске, находятся Национальный Университет обороны Вооруженных Сил Казахстана и кадетский корпус (носит имя – Шокана Уалиханова), которые осуществляют подготовку офицеров и сержантов-профессионалов. Предлагаю город Щучинск переименовать в Абылай-Орда, а флагману военного образования – Национальному университету обороны присвоить имя великого хана.

3. Увековечить имя Абылай-хана, установив полководческий орден для награждения за заслуги перед Отечеством в военном строительстве, умелом руководстве Вооруженными Силами, другими войсками и воинскими формированиями.

4. Заслуживает внимания изучение деятельности Абылай-хана в курсах отечественной истории, истории войн и военного искусства военных вузов, с включением в государственный общеобязательный стандарт образования. Знаменитые сражения при Буланты и Аныракае, Орбулакская и другие битвы достойны глубокого изучения и научного исследования. Каждая из них может быть предметом целевой научно-теоретической конференции.

Список использованных источников.

1. Мансуров К. Абылай-хан – образец служения Отечеству // Қазақстан сарбазы. – №41 (728), 30 мая 2005 г. – с. 7.
2. Ерофеева И. Хан Абылай: батыр, полководец, политик // «Қазақстанская правда» от 1, 8, 15 апреля 2011 года.
3. Уалиханов Ш. Собр. соч. в 5 томах, том 1. – Алматы, 1961. – С. 421-423.
4. Абраимов Х.К. В сражениях и битвах отстояли независимость // Хабарши – Вестник НУО. – №1. – 2005. – с. 29-30.
5. Сулейменов Р.Б., Моисеев В.А. Из истории Казахстана XVIII века. О пленении Абая. – С. 34-40.
6. Валиханов Э.Ж. Политика Абылай-хана по сохранению территориальной целостности Казахстана и обеспечению его военной безопасности. Хабарши – Вестник НУО. – №2. – 2004. – С. 59.
7. Шахимарден. Биографии исторических личностей Казахстана XIV-XIX веков. Хроника, факты, легенды. – Алматы, 2001. – С. 50-51.
8. Вяткин М.П. Батыр Срым. – М., 1947. – С. 167.
9. Кушкумбаев А.К. Военное дело казахов в XVII-XVIII веках. Алматы, 2001. – С. 88, с. 139-141.
10. Темиргалиев Р. Эпоха последних батыров / Радик Темиргалиев – Алматы, 2009. – 290 с.
11. Абылай-хан. Өмірі мен қызметіне қатысты құжаттар мен материалдардың жинағы. – Петропавл, ЖШС «Астана» баспасы. – 477 бет.

**Әлиев Қанатбай Есбосынұлы,**  
Қазақстан Республикасы ІІМ Ішкі  
әскерлері Әскери институты  
бастығының оқу және ғылыми  
жұмыс жөніндегі орынбасары,  
полковник.

## **КЕҢЕС КЕЗЕҢІНДЕГІ ҚАЗАҚСТАН АУМАҒЫНДАҒЫ ІШКІ ӘСКЕРЛЕРДІҢ ҚҰРЫЛУЫ МЕН ДАМУЫНЫҢ ҰЙЫМДАСТЫРУ- ҚҰҚЫҚТЫҚ НЕГІЗДЕРІ**

Кеңестік Қазақстан аумағындағы Ішкі әскерлер институтының құрылуы мен дамуы кеңестік уақыттағы Ішкі әскерлердің қызметімен тығыз байланысты болғандықтан, біз мақаламызды кеңес кезеңіндегі Ішкі әскерлер институтының құрылуы мен дамуынан бастадық.

Өткен ғасырдың басында алаштың ардақты азаматы Жүсіпбек Аймауытов 1918 жылы «Абай» журналының 1 тамыздағы 8 санында «Менің ойымша, қазір бар күшті жұмсап, қауырт кірісетін екі нәрсе деп білемін, бірі – милитсе – ғаскер жасау, екінші, оқу жағы» – деген екен [1].

Кеңес Социалистік Республикалар Одағының (бұдан әрі – КСРО) алғашқы Конституциясы қабылдағанға дейін Ішкі әскерлер өз дамуында үш ұйымдастыру-құқықтық кезеңді басынан өткізді: бірінші кезең, 1917 жылдың қазанынан 1918 жылдың шілдесіне дейін Ішкі әскерлері институтының Кеңес мемлекетінің құрыла бастаған уақытындағы ұйымдастырып құрылу кезеңі болып сипатталады. Екінші кезең, 1918 жылдың 10 шілдесінен 1922 жылдың желтоқсанына дейін азаматтық соғыс кезінде ауысу кезеңінің, яғни конституциялық нормалары мен жаңа экономикалық саясатқа ауысу негізіндегі Ішкі әскерлерінің құқық қорғау қызметінің (мемлекет қызметін жүзеге асыратын түрі) кезеңі болып саналады. Үшінші кезең, 1922 жылдың желтоқсанынан 1924 жылдың қаңтарына дейін КСРО құру кезі мен КСРО субъектілері арасындағы келісім қатынастарының орнығу жағдайындағы Ішкі әскерлерінің құқық қорғау қызметі кезеңі болып сипатталады [2, 6 б.].

Ішкі әскерлерінің даму кезеңдері КСР Одағына нақты түрлі сыртқы және ішкі қауіп-қатердің төнуімен байланысты. Социалистік революциясының даму қисыны Ішкі әскерлерінің әлдеқайда күрделі құрылымын, құрамын, міндеті мен мәртебесін алдын ала белгілеп берді.

Осыған байланысты, жалпыға бірдей революцияның процестері Қазақстан жерінде де байқалды, ол бес облысты құрайтын (Сырдария, Ферғана, Самарқанд, Каспий сырты, Жетісу) барлық Түркістанның әскери округын және Каспий теңізі жиегінен Памир мен Тянь-Шань тау сілімдеріне дейінгі қашықтықты, Әмудария бөлімін қамтыды. Осында Кеңес өкіметінің орнығуы басқа аймақтарда да қаруланған күресті,

азаматтық қарсыластықты туғызды, құлаған саяси күштердің қақтығыстарына әкеп соқты, ең ақырында «азаматтық соғыстың бастамасы» болды [3, 167 б.].

Ресей Кеңестік Федеративтік Социалистік Республикасы (бұдан әрі – РКФСР) Халық комиссариаттары кеңесінің (бұдан әрі – ХКК) жанында контрреволюция және саботажден күрес бойынша *Бүкілресейлік төтенше комиссиясының* (бұдан әрі – БТК) Ішкі әскерлері бұрынғы Ресей империясының тәжірибесін жүзеге асыру негізінде құрылған болатын.

Қазақстанда ТК органдарын уақытында ұйымдастыру көтерілісшілердің, орыс буржуазиясының контрреволюциялық бөліктерінің қаруланған көтерілістері кедергі болды, осылардың әрекеттері Оңтүстік Оралдағы және Жетісудағы казак әскерлерінің бүліктерді қолдағандығы, сондай-ақ Алаш-Орда үкіметінің құрылғандығы және өздерінің «халық милициясы» деп аталатын қаруланған күштерін құрғандығы қаралады. Осыған байланысты 1918 жылы ТК органдары тек төрт губернияда: сәуірде – Қостанайда, мамырда – Семей мен Оралда, маусымда – Орынборда құрылған болатын, ал 1919 жылы Жетісу, Торғай, Ақтөбе, Петропавл, Көкшетау төтенше комиссиялары ұйымдастырылған болатын [4].

1918 жылдың бастапқы жарты жылы ішінде қауіпсіздікті қамтамасыз етудің басқа да әскерлері құрылған еді. Барлық РКФСР аймағында, сондай-ақ Түркістанда айдауыл күзетін құруды жария еткен ресми құжат әскери істер бойынша Халық Комиссариатының 1918 жылғы 20 сәуірдегі «Республиканың айдауыл күзетін құру туралы» №284 бұйрығы болып табылды. Осы бұйрықтың келісімімен Орта Азия мен Қазақстанда бірінші болып Алма-Ата, Ашхабад, Ақтөбе, Ақмола, Қостанай, Орынбор, Семей, Түркістан, Орал, Сырдария, Ферғана және тағы басқа айдауыл күзетінің командалары қалыптастырылған болатын. Оған басшылық ету үшін РКФСР ӘХК маңында айдауыл күзетінің Бас инспекциясы құрылды [5, 21].

Егер 1918 жылдың ортасында Кеңестік Түркістанның Қарулы Күштерінің саны шамамен 20 мың адамды құрады деп ескерсек, онда БТК әскерлері (1919 жылы мамырда олардың жасақталуы – 17904 адамды) құрды деп тұжырым жасауға болады [5, 18], өлкеде олар көтерілісшілерге және бүлікшілерге тұспа-тұс келудің негізгі құралдары болды.

1919 жылдың 25 маусымынан бастап БТК Ішкі әскерлерінің барлық бөлімдері өз мәртебелерін сақтай отыра, *ішкі күзет әскерлерінің* (бұдан әрі – ІКӘ) бөлімдері болып өзгертіледі. ІКӘ-нің жалпы штаттық саны Қорғаныс Кеңесімен 120 мың адам болып белгіленді. Олардың ішінде 25000 адам (жалпы санның 21%) мемлекеттік қауіпсіздік органдарының міндеттерін атқарды, ал Орта Азияның және Қазақстанның аймақтарында, республиканың ІКӘ бойынша 1920 жылғы 24 ақпандағы №149 бұйрығымен

«Түркістанның ІКӘ секторы» Ішкі әскерлер әскери басқарманың дербес органы құрылған болатын [5, 29 б.].

ІКӘ-нің әскери-жауынгерлік тағайындалуы мен қолданылуының заңды негізі 1920 жылдың 20 сәуірінде құрылған актілерде жазылған болатын, «Республиканың Ішкі күзет әскерлері туралы» Еңбек пен Қорғаныс Кеңесінің актісінде ІКӘ-нің негізгі міндеттері айқындалған.

1919 жылдың қазанында Қазақстан аумағында Қырғыз (Қазақ) революциялық комитеті құрамында ішкі басқару бөлімі құрылды [6].

Азаматтық соғыс және оған байланысты ауыртпашылықтар ішкі басқару бөлімінің жұмысында белгілі қиыншылықтар туғызды.

Бөлімнің бөлімшелері өз міндеттерін дұрыс атқара алмады, соған байланысты КСРО ХКК 1920 жылғы 26 қыркүйегінен № 76 Декреті негізінде осы жылдың қазанынан бастап Қырғыз (Қазақ) революциялық комитеті құрамындағы ішкі басқару бөлімі Қырғыз (Қазақ) автономиялық Кеңестік Социалистік Республикасының Ішкі істер халық комиссариаты (бұдан әрі – ІХК) болып өзгертілді [7]. ІХК қоғамдық тәртіпті қорғау және ішкі әкімшілік басқару сұрақтарына жетекшілік етті. Сонымен қатар, көптеген түрлі саяси-әкімшілік жұмыстарымен айланысты. Олардың қолдарында жұмысшы-шаруалардың милициясын, қылмыстық іздеуді және ІКӘ басқару шоғырланды.

1920 жылдың 7 тамызы күні ІКӘ әскери-округтік басқармасының қайта құрылуы қарастырылады. Секторлардың орнына округтар құрылады. 1920 жылдың 1 қыркүйегінде Еңбек және қорғаныс кеңесінің (бұдан әрі – ЕҚК) қаулысымен ІКӘ негізінде Республиканың *Ішкі қызмет әскерлері* (бұдан әрі – ІҚӘ) құрылады.

Жалпы алғанда Ішкі әскерлері ІХК-ға бағынған Республиканың Ішкі қызмет әскерлері ретінде жаңа түрге ие бола бастады. Заңды акт ІҚӘ құрамындағы Ішкі әскерлердің ерекше мәртебесін тағы бір растап берді. Ішкі қызмет әскерлерінің округтерінің барлық әскерлерінде қолбасшылар тағайындалып, әскерлерді басқару анықталды.

1922 жылдың 6 ақпанынан бекітілген «БТК тарату және тінтуді, тартып алуды және қамауға алуды жүргізу ережелері туралы» декреті Ішкі әскерлерінің кезекті реформасының басталуына негіз болды. Мемлекеттік қауіпсіздік органдарының әскерлері ІХК жанындағы *Мемлекеттік саяси басқарма* (бұдан әрі – МСБ) әскерлері болып өзгертілді, ал жергілікті орындарда – саяси бөлімдер (автономдық республикаларда және облыстарда – орталық орындаушылық комитеттер жанында, губернияларда – губорынккомдар жанында) [5, 34 б.].

1922 жылы 28 сәуірде Түркістан республикасының Экономикалық кеңесі Түркістан республикасының МСБ әскерлерін қамқорлыққа алды, осыған байланысты әскерлерге Түркістан республикасының Экономикалық кеңесінің атындағы «Түркістанның МСБ әскерлері» атауы берілді, олар көбінесе оперативтік-чекистік сипаттағы міндеттерді

орындады. 1922 жылы 27 қыркүйекте МСБ әскерлерінің құрамына айдауыл күзеті мен шекара күзеті енгізілген болатын [5, 35 б.].

1922 жылдың 4 қазанынан бастап 1922 жылдың 27 қыркүйегінен шыққан ЕҚК қаулысы негізінде айдауыл қызметі мен айдауыл командаларын басқару «Әскери ведомстволар мен ӘХК қарамағынан барлық қатынасы жағынан» МСБ-ға беріледі [8, 45 б.].

1922 жылдың 8 қазанында ведомстволық «МСБ айдауыл әскерлері туралы уақытша ереже» қабылданады. 1922 жылдың 16 қазанында айдауыл күзетінің 17 мыңдық бөлек корпусы құрылады [8, 46 б.].

1922 жылдың 16 қазанында МСБ әскерлерінің бөлек темір жол корпусы құрылады. Дәл осы уақытта МСБ әскерлерінің 50 мыңдық жеке шекара корпусы да құрылады. Кеңестік Социалистік Республикалар Одағы құрылу қарсаңында еліміздің ішкі қауіпсіздігін қамтамасыз ететін Ішкі әскерлерінің саны 126 мың адамды құрады [9, 49 б.].

1922 жылы желтоқсанда Кеңестік Социалистік Республикалар Одағының құрылуына байланысты, Мемлекеттік саяси басқарма 1924 жылғы КСРО Негізгі заңының (Конституцияның) 61 бабы және саяси және экономикалық контрреволюциямен, тыңшылықпен және қарақшылықпен күресу бойынша одақтық республикалардың күштерін біріктіру үшін 1923 жылғы 15 қарашадағы КСРО Орталық атқару комитетінің Декреті негізінде Біріккен Мемлекеттік саяси басқарма (бұдан әрі – БМСБ) болып қайта құрылады. Республикалардағы МСБ органдары БМСБ-ға бағынатын болды [5, 34].

1935 жылдың ортасына дейін КСРО Конституциясының 9 тарауы мемлекеттік қауіпсіздік органдары мен Ішкі әскерлерінің конституциялық мәртебесін нығайтқан болатын. Мемлекеттік қауіпсіздік органдарының Ішкі әскерлеріне КСРО ХКК Үкіметіне қарасты әскерлер деген мәртебе беріліп, заңнама актісімен бекітіледі.

1923 жылдың 13 шілдесінде шыққан «Дүние жүзіндегі барлық халықтар мен үкіметтерге үндеуінің» 14 тармағы негізінде 1924 жылдың 26 маусымында КСРО Аудауыл қызметінің бөлек корпусы (бұдан әрі – АҚБК) мемлекеттік қауіпсіздік органдарының Ішкі әскерлері құрамынан Одақтас республикалар *ІІХК-ның* қарамағына беріледі. АҚБК қызметін қамтамасыз ету жөніндегі міндеттер Әскери іс бойынша халық комиссариатына жүктеледі.

Осылайша, мемлекеттік қауіпсіздік әскерлерінің құрамында Ішкі әскерлерінің екі түрі қалады, олар: Ішкі (оперативтік) әскерлер мен шекара әскерлері. Олар өз қызметтерінде 1923 жылғы «КСРО шекарасын күзету туралы ереже» мен 1924 жылғы «Біріккен мемлекеттік саяси басқармасы арнайы қызмет әскерлерінің жарғысын» басшылыққа алып отырды.

1924 жылы және 1936 жылы қабылданған одақтас Конституциялар Ішкі әскерлері мәртебесінің дамуына біршама әсер еткен болатын. Соғысқа дейінгі 1924-1941 жылдары, соғыстың 1941-1945 жылдары және соғыстан

кейінгі 1946-1964 жылдары аралығында мемлекеттің даму кезеңдері мен оның сыртқы және ішкі саясаты Ішкі әскерлерінің құрамдас құрылымдық бөлімдерінің дамуындағы негізгі басым бағыттарды анықтап берді.

1924-1936 жылдар аралығында Ішкі әскерлерінің оперативтік-қызметтік іс-әрекеті негізінен көтеріліс ошақтарын тыю мен лаңкестік актілермен күрес жолына жұмылдырылды.

Бұдан әрі Ішкі әскерлерінің ұйымдастыру-құқықтық ережесінің дамуы 1936 жылы КСРО Одағының Конституциясы қабылданған соң күрт өзгеріп, екінші әлемдік өркениет тарихына енген дүниежүзілік мәні бар оқиғаларды анықтады; олар: екінші дүниежүзілік соғыс; ядролық қарудың түрлерін жасап шығаратын технологиялардың ашылуы; 2-ші әлемдік жүйелердің бейбіт сүруіне ауысқан қырғи-қабақ соғыс. Ұлы Отан соғысының басына қарай, соғыс бойы және одан кейін де ішкі қауіпсіздіктің басты көзі – шаруалардың көтеріліс қозғалыстары болды (класс сияқты эксплуататорларды күшпен басу сәтті аяқталған еді). Көптеген жылдар бойы ұлттық көтеріліс қозғалыстары мемлекеттік өзгерістер аясында «бөліну құқығы кез келген шектеусіз жүзеге асырылуы тиісті» деген ұранмен ресми түрде мәлімделген.

1934 жылы КСРО ХКК бекітілген, арнайы өкілдердің келуі туралы КСРО ІХК нұсқамамен 20 әкімшілік-аймақтық бірлік анықталған болатын, оның ішінде Қазақстан облыстары, Ақтөбе, Гурьев, Батыс Қазақстан болды. [10, 307 б.].

1939 жылдың 8 наурызында Ішкі әскерлері басқармасының өндірістік-салалық ұйымдастырушылық құрылымы ашылып, негізінен 6 Бас басқармасында аймақтық басқарма жүйесінің бір уақытта қайта құрылуы жасалды. Сондай-ақ, 1941 жылдың 8 ақпаны күні КСРО ІХК: ІХК мен Мемлекеттік қауіпсіздіктің халық комиссариаты (бұдан әрі – МҚХК) болып 2 халкоматқа бөлінген кезде, ал 1941 жылдың 20 шілдесінде бірыңғай КСРО ІХК бірлескен кезде, 1943 жылдың 14 сәуірінде бөлінген уақытында өздігімен жұмыс жүргізетін КСРО ІХК оперативтік (Ішкі) әскерлердің басқармасы құрылады.

1939 жылы Қазақ СРО аймағында ІХК айдауыл әскерлерінің 20-шы жеке бригаданың басқармасы құрылған болатын, ал 1940 жылы ол ІХК айдауыл әскерлерінің 47-ші жеке бригадасының басқармасы болып аталды [11, 34 б.].

1945 жылы 29 тамызда КСРО Ішкі істер министрлігінің (бұдан әрі – ІІМ) бұйрығымен Самарқанд қаласында Орта Азия әскери округінің 24 запастық дивизиясының 211 запастық атқыштар полкінің базасында айдауыл полкі қалыптастырылды, кейінірек 1949 жылы Қазақ КСР ІІМ күзетінің 29 жеке айдауыл отряды жаңадан жасақталды, ол еңбекпен түзеу колониясы күзетін қоса, Алма-Ата гарнизонының әскери сотының көшпелі мәжілістерін және сот процестерін қамтамасыз ете, Ташкент – Братск, Шымкент – Бұхара және т.б. жоспарланған бағыттар бойынша міндеттерді



орындай бастады. Қазіргі уақытқа дейін біздің қоғамның алдыңғы және бағыттаушы күші бола отырып, партия үйлестіріп қана қойған жоқ, сонымен қатар Қазақстанның Актюблагы, Карлагы, Степлагы, Песчанлагы аймақтарында және Қазақ КСР ІІМ еңбекпен түзеу лагері басқармасында орналасқан лагерлік жүйенің саясатын анықтады [12].

Мемлекет алдында тұрған сыртқы және ішкі қауіп-қатер көздерінің факторлары экономиканы қалыптастыру және дамыту бойынша Ішкі әскерлерінің екіге бөлінуіне алып келді, олар екі ведомствоға қарады – КСРО МҚХК және ІІХК.

1947 жылдың 21 қаңтарында КСРО Министрлер кеңесінің қаулысымен Ішкі әскерлерінің 3 түрі құрылады – оперативтік, шекара және үкімет байланысы әскерлері. Ал айдауыл әскерлері, айдауыл-әскерлендірілген күзет, өнеркәсіп объектілері мен темір жол ғимараттарын күзету әскерлері, ІІМ шекара әскерлері, сонымен қатар Азаматтық қорғаныс әскерлері КСРО ІІМ-де қалады. 1946 жылы ядролық өндіріс құпияларын физикалық күзеті бойынша Ішкі әскерлерінің жаңа түрі (арнайы бөлімдер) құрылады. 1948 жылы ол Мемлекеттік қауіпсіздік министрлігінің қарамағына ауысады.

1949 жылдың қазан айында КСРО ХКК қаулысы негізінде милиция органдары КСРО *Мемлекеттік қауіпсіздік министрлігіне* (бұдан әрі – МҚМ) беріледі [8, 76 б.].

Әскерлердің соғыстан кейінгі даму кезеңіндегі КСРО МҚМ мен ІІМ жүйесі олардың қалыптасқан құрылымын қайта құру процесімен де байланысты. Ішкі әскерлерін өзгерту себебі КСР Одағының соғыстан кейінгі кезеңде дамуының экономикалық қиыншылықтарымен түсіндіріледі.

1953 жылдың 15 наурызында 3-ші рет КСРО МҚМ мен ІІМ біріктіріліп, бірыңғай ведомство – КСРО ІІМ-не айналады. Осылайша, 1953 жылдың 15 наурызына шаққанда Ішкі әскерлерінің толық құрамы ұйымдастыру жағынан КСРО ІІМ жүйесіне енеді. Айта кететін жайт – биліктің аса өткір саяси дағдарыстары кезінде мемлекет өзінің тәртіп пен қауіпсіздігін қамтамасыз ететін ішкі әскерлерінің құрамдас бөлімдерін бір органға біріктіріп отырғаны анық байқалады [13, 120 б.].

1957 жылдың 28 наурызына дейін КСРО ІІМ шекара әскерлері мен Ішкі әскерлерінің құрамындағы үкімет байланысының әскерлері ұйымдастыру қатынасында КСРО ІІМ жүйесінде болатын. Ал содан кейін олар КСРО *Мемлекеттік қауіпсіздік комитеті* (бұдан әрі – МҚК) қарамағына енеді. 1960-1982 жылдар аралығында мемлекеттік шекара күзеті «КСРО Мемлекеттік шекара күзеті туралы ережесі», ал кейін «КСРО мемлекеттік шекарасы туралы» Заңы негізінде жүзеге асырылатын.

Олардың ұйымдасқан түрде бірігуі 60-шы жылдардағы кеңес реформаларын жүзеге асыру барысында болды. 1957 жылдың 28 наурызы

күні шекара әскерлерін ІІМ-нен МҚК-ге беруіне байланысты КСРО ІІМ Орталық аппаратының құрамындағы Шекара әскерлері мен Ішкі әскерлерінің Бас басқармасы Ішкі әскерлері мен айдауыл әскерлерінің Бас басқармасы болып өзгертілді.

1960 жылдың 13 қаңтарында жалпы одақтық ІІМ қысқарғаннан кейін қауіпсіздік үшін жауапкершілік дәрежесі жасанды түрде аймақтық-республикалық деңгейге ауыстырылған болатын. Ішкі әскерлер «ұлттық-республикалар пәтерлеріне орналастырылған болатын». Мемлекеттік билік пен басқару органдары әр аумақ бойынша орналасқан КСР Одағы Ішкі әскерлерінің бөлімдері мен құрамаларын өз қарауына алады.

Сонымен, ҚазКСРО ІІМ 1961 жылғы 20 қаңтардағы № 016 бұйрығымен құрылған, ҚазКСРО ІІМ ішкі күзет әскерлерінің 246 отрядының құрамына, тың өлкесін құрумен және ішкі істер басқармаларының жанында қамау орындарының бөлімін ұйымдастырумен байланысты, алғашқыда 10 команда және 2-і жеке топтар енді. Орналастыру орындары тиісінше: Петропавл, Қостанай, Павлодар, Атбасар, Целиноград қалалары; Жолымбет, Құшмұрын, Алексеевка поселкелері болды [14]. Тұрғын үй зоналарында және өндіру объектілерінде сотталған адамдар үшін бақылауды жүзеге асыру және күзетті қамтамасыз ету бойынша орындалатын міндеттердің үнемі өсуімен байланысты, 1961 жылдан 1967 жыл аралығында 4 дивизион қалыптастырылған болатын, ал Қостанай, Павлодар, Петропавл қалаларының әскери бөлімдерін құруға байланысты 2 дивизион, 12 команда және 3 топ берілді.

1966 жылдың 23 шілдесінде билік пен басқарудың одақтас органдары «Қылмыспен күресті күшейту бойынша іс-шаралар туралы» атты Ішкі әскерлерінің жаңа сапалы бір түрі – милицияның арнайы моторландырылған бөлімдерін (бұдан әрі – МАМБ) құруды қарастыратын қаулы қабылдайды. Онда шақырылым бойынша жинақталатын, патрульдік-посттық қызметті атқару тәсілі арқылы қоғамдық қауіпсіздікті қамтамасыз ету міндеті қарастырылған.

Осылайша, МАМБ КСР Одағы ІІМ жүйесіндегі қоғамдық тәртіпті күзетуді күшейту қызметі бар айрықша әскери құқық қорғау құрылымы ретінде Ішкі әскерлерінің құрамына енгізілген болатын. Бірақ 1988 жылға дейін МАМБ мемлекеттік құқық қорғау қызметі қоғамдық тәртіп пен қауіпсіздікті қамтамасыз ету және күзетуде жабық сипатта болды. Оларға қатысты 1967 жылдың 1 тамызында КСРО Жоғары Кеңес Президиумының жабық жарлығы жарық көреді. Әскери милицияның қоғамдық тәртіп пен қауіпсіздікті қамтамасыз ету және күзету бойынша бұқаралық қызметінің құқықтық негізі келесі актілерден тұрды: 1967 жылғы «КСРО Қоғамдық тәртіпті қорғау министрлігінің уақытша нұсқауы»; 1972 жылғы «МАМБ қызметі бойынша ережесі».

1966 жылдың 26 шілдесінде қайта құрылған КСРО бірыңғай одақтық-республикалық *Қоғамдық тәртіпті қорғау министрлігі* (бұдан әрі – ҚТҚМ) құрамында Ішкі әскерлерінің бас басқармасы, ішкі және айдауыл күзетінен тұратын қайта біріккен бірыңғай одақтық Ішкі әскерлерінің Басқарудың орталық органы құрылады.

1968 жылы КСРО ҚТҚМ – КСРО ІІМ болып өзгертіледі. Осылайша, 1977 жылы КСРО Конституциясы қабылданар алдында, яғни «мемлекеттің 60 жылдық дамуының жинақталған қорытындысы негізінде әрі 50-60 жылдар аралығында болған түбегейлі реформалар нәтижесінде тәртіп пен қауіпсіздікті қамтамасыз ету бойынша қызмет атқаратын КСРО-ның құқық қорғау жүйесінің құрылымындағы бір буын ретінде, оның орны мен рөлін анықтауда құқық қорғаудың бағдарларына сәйкес келетін ішкі әскерлерінің жаңа түрі, тиімді құрылымы құрылған болатын [15, 211 б.].

Қоғамдық тәртіпті қорғау бойынша патрульдік-постық қызметін атқару үшін ҚазКРО бойынша КСРО ҚТҚМ 199 отрядының базасында ҚазКРО бойынша КСРО ҚТҚМ милицияның 31 жеке арнайы моторландырылған батальон бірінші қалыптастырылған болатын. Ішкі әскерлердің, ішкі және айдауыл күзетінің Бас басқармасының орнына КСРО Ішкі істердің одақтық-республикалық Министрліктің КСРО ҚТҚМ-нен 1968 жылы 25 қарашада аты өзгерген құрамда Ішкі әскерлердің Бас басқармасы құрылады [5, 28 б.]. Әскерлердің атауы, ішкі және айдауыл күзеті – Ішкі әскерлер атауына ауыстырылды, Орта Азия мен Қазақстанның аймақтарындағы олардың басшылығы Алма-Аты қаласында орналастыру орнымен Қазақ КРО және Қырғыз КРО бойынша КСРО ІІМ Ішкі әскерлер басқармасына (1969 жылы мамырдан) шоғырландырылды.

КСРО ІІМ Ішкі әскерлері өз дамуында 1977 жылдан бастап КСРО Одағының ыдырағанына дейін шартты түрде 2 кезеңінен өтті: 1) 1977-1988 жылдар аралығы; 2) 1989-1991 жылдар аралығы. Осы уақыт аралықтарында әскерлердің құқықтық сипаттамасын жетілдіру 80-інші жылдардың екінші жартысындағы саяси жүйенің түбегейлі реформалану әрекеттерінің дами бастағанымен сайма-сай келді. Бұл өз кезегінде дезинтеграциялық тенденцияға түрткі болып, КСРО-ның құлауына ықпал етті. Осы себептер, әрине, заңнамамен жүктелген міндеттерді орындауға байланысты Ішкі әскерлерінің қызметіне өз әсерін тигізбей қоймады.

КСРО Жоғарғы Кеңесінің 1989 жылғы 4 тамыздағы «Қылмысқа қарсы күресті табанды күшейту туралы» № 327-1 қаулысының орындалуына байланысты, КСРО ІІМ әскери бөлімдерімен тым оперативті басқару, облыс орталығында қоғамдық тәртіпті қамтамасыз етуге және қылмыстық жағдайларды тұрақтандыруға онды ықпал ету үшін, Қазақ КРО Министрлері Кеңесімен 1989 жылы 23 қыркүйекте Қарағанды атауын алған, Қарағанды қаласында КСРО ІІМ Ішкі әскерлер әскери

құрамаларының штабын орналастыру туралы шешім қабылданды [16], оның құрамына 12 бөлім кірді.

1988 жыл – қоғамдық қауіпсіздікті күшейту әрі қоғамдық тәртіпті қорғау бойынша милицияның, биліктің одақтас органдарының өкілеттілігін кеңейту жөнінен қарқынды заңдылық әрекеттерін жүргізу жылы болды.

1988 жылдың 28 шілдесінде бірінші ашық актісімен бекітілген КСРО ІІМ Ішкі әскерлерінің құқықтық ережесі елдегі күрделі саяси-қоғамдық жағдайға жауап бере алмады.

Осыған орай 1990 жылы Ішкі әскерлерінің құқықтық ережесінің жаңа мазмұнын анықтайтын екі заң қабылданады, олар: КСРО 1990 жылдың 28 наурызынан «КСРО ІІМ Ішкі әскерлерінің қоғамдық тәртіпті күзету бойынша міндеттері мен құқықтары» және КСРО 1990 жылдың 3 сәуірінен «Төтенше жағдайдың құқықтық режимі туралы» заңдары.

Осылайша, 1988-1990 жылдары Ішкі әскерлеріне қатысты қабылданған заңнама актілері қоғамдық тәртіп пен қауіпсіздік қорғау аясындағы олардың орны мен рөлін анықтап берді.

Орта Азия мен Қазақстан бойынша КСРО ІІМ Ішкі әскерлері соңғы рет қайта құрғаннан кейін екі (Қарағанды және Ташкент) дивизиясынан ұйымдасқан түрде тұратын болды, 11 бөлім тікелей бағынышта болды. Әскерлердің құрамалары, бөлімдері және бөлімшелері бес (Қазақ КСР, Өзбек КСР, Қырғыз КСР, Тәжік КСР, Түркімен КСР) одақтастық республикалардың аймақтарына орналастырылды, ал олардың 1991 жылдың аяғына дейінгі саны 34239 адамға дейін жетті [17, 219 б.]. Өте маңызды объектілерді күзету бойынша бөлімдерді есепке алмағанда 1991 жылғы Ішкі әскерлерді жылдық ұстаудағы жалпы сомасы 312,5 млн. рубльді құрады [17, 218 б.].

1991 жыл – 1988-1991 жылдарындағы кезекті кезеңнің Ішкі әскерлерінің құқықтық ережелерінің дамуындағы соңғы жылы болды. 90-ыншы жылдардың басында болған әлеуметтік-саяси өзгерістер Ішкі әскерлері үшін, оның құрамындағы құрамдас бөлімдері үшін ұйымдастыру-құқықтық құлдырауға айналды.

Осылайша, КСР Одағы кеңістігінде Ішкі әскерлерінің екі деңгейлі жүйесі пайда болады: қайта құрылған Мемлекеттік Кеңеске (яғни, КСРО Президенті мен Одақтас Республикалардың жоғары лауазымды тұлғаларына) қарасты және КСРО Президентіне бағынатын республикааралық әскерлер.

Сонымен кеңес кезеңіндегі Қазақстан аумағындағы Ішкі әскерлердің құрылуы мен дамуының ұйымдастыру-құқықтық негіздерін қарастыру барысында мынадай негізгі қорытынды жасалды:

Ішкі әскерлер кеңестік кезеңнен бастап біздің мемлекетіміздің құқық қорғау институтының толық жетілуі барысында бірнеше рет реформаға ілікті. Кеңес одағы кезінде 1921 жылға дейін олар төрт рет БТК әскери

институты түрінде – ІКӘ – ІҚӘ – БТК, сосын МСБ әскері түрінде – БМСБ – ІХК – МҚМ – ІІМ, соңғысының мәртебесінде 1991 жылға дейін КСРО ІІМ жүйесіндегі республикааралық және республикалық Ішкі әскерлер институтының мекемесі болып қалыптасты. Ішкі әскерлердің мәні қоғамдық тәртіп пен қоғамдық қауіпсіздікті қорғау саласындағы мемлекеттің бірқатар ішкі функцияларын тікелей іске асыру үшін арналған мемлекеттік қарулы құрылым ретінде өзгермей отырды.

Пайдаланған әдебиеттер тізімі.

- 1 Аймауытов Ж. Бізге екі нәрсе керек. Алматы ақшамы. – № 39. 7 сәуір 2005 жыл.
- 2 Коржихина Т.П. История государственных учреждений СССР. – М., 1986. – С. 6.
- 3 Канн Г.В. История Казахстана. Учебн. пособ., изд. 2. – Алматы: Аркаин, 2002. – 222 с.
- 4 Кенжебаев С. Коммунистическая партия – организатор установления упрочения Советской власти в Казахстане. – Алма-Ата: Казахстан, 1957. – 70 с.
- 5 Сафонов О.Л. Внутренние войска: история и современность. – Петропавловск, 2007. – 270 с.
- 6 Қазақстан Республикасының Орталық мемлекеттік мұрағаты, 14 қор, 1 тізбе, 52а іс, 34-35 беттер.
- 7 Қазақстан Республикасының Орталық мемлекеттік мұрағаты, 40 қор, 1 тізбе, 1-2 беттер.
- 8 Внутренние войска: время, события, люди. // Под общей ред., Рогожкина Н.Е. – М., 2008. – 479 с.
- 9 Внутренние войска в годы мирового социалистического строительства. 1922-1941 г.г. – М., 1977. – С. 49-50.
- 10 Рассказов Л.П. Карательные органы в процессе формирования и функционирования административно-командной системы в Советском государстве 1917-1941 гг. – Уфа.: УВШ МВД РФ, 1994. – 467 с.
- 11 Из летописи внутренних войск// Калкан – Щит, 2001. – № 3-5 – С. 34.
- 12 Қазақстан Республикасының Президентінің мұрағаты, 819 қор, 1 тізбе, 1, 142, 1414 істер, 2-7 беттер.
- 13 Войска называются внутренними. Краткий исторический очерк. / Сост. А.П. Поздняков, А.И. Алексенцев, Е.И. Белов и др. – М.: ДОСААФ, 1982. – С. 101-139.
- 14 Исторические формуляры воинских частей Алматинского гарнизона // Музей Внутренних войск МВД Республики Казахстан. Папка 1-5.

15 Рожнов С.Н. Внутренние войска Отечества. Организационно-правовые основы развития (1811-1991 г.г.). – М.: Московская академия МВД России, 2002. – 234 с.

16 Қазақстан Республикасы ІІМ Ішкі әскерлерінің мұрағаты, 11213 қор, 1 тізбе, 206 іс, 10 б.

17 Қазақстан Республикасы ІІМ Ішкі әскерлерінің мұрағаты, 11213 қор, 2 тізім, 119 іс, 2-3, 6, 16, 34-35, 56-57, 78-79, 83-84, 89-90, 97, 100-101, 129, 133, 146, 218-219, 220-223, 282 бб.

**Белоусова Наталья Анатольевна,**  
преподаватель кафедры военно-педагогических и общественных наук  
ВИ ВВ МВД Республики Казахстан.

## **РЕГИОНАЛЬНАЯ БЕЗОПАСНОСТЬ ГОСУДАРСТВ-УЧАСТНИКОВ СОДРУЖЕСТВА НЕЗАВИСИМЫХ ГОСУДАРСТВ**

Современная глобалистика доказывает, что наиболее важным и наиболее уязвимым становится именно региональный уровень международных отношений. Территориальная близость диктует определенные отношения между государствами-соседями. Либо это будет сотрудничество, либо конфронтация, особенно в условиях нарастания экономических, национальных, природно-экологических и других глобальных катаклизмов. То единство, которое сложилось исторически для большинства стран СНГ, и не только географическое, но и культурное само по себе уже является фактором интеграции, тесного сотрудничества и основой для решения проблем региональной безопасности.

За годы существования СНГ выявились значительные противоречия, не позволившие реализовать первоначальные расчеты на сохранение социально-экономического объединения, единого оборонного пространства. Разрушение единого хозяйственного механизма, общей денежной системы, возникновение межгосударственных барьеров на путях складывающейся рыночной экономики Содружества, несогласованное проведение разнохарактерных экономических реформ ввергли новые независимые государства в ситуацию системного кризиса. Пространство СНГ стало полем противоборства, и, прежде всего, западных стран – Германии, Великобритании, а также США, Ирана, Турции, за экономическое и военно-политическое влияние в регионе.

Залогом развития более тесных военно-политических отношений стран СНГ является интенсификация экономической компоненты реинтеграции. Современные программы военно-политического, военно-технического сотрудничества определяются в значительной мере той общей военно-экономической и материально-технической базой, военной

инфраструктурой, которые находятся в распоряжении стран Содружества, их вооруженных сил. Огромное значение имеет и единство системы подготовки кадров, организации повседневной жизнедеятельности войск.

Поэтому региональная безопасность стран СНГ, как в военно-политической, так и в экономической сферах находится в прямой зависимости от их военного сотрудничества, координации усилий в оборонном строительстве, совместного освоения экономических интеграционных программ.

Уставными органами Содружества принято более 240 документов по военно-политическим и военно-техническим вопросам. Среди них особое место занимает Договор о коллективной безопасности (ДКБ) от 15 мая 1992 г., участниками которого являются Казахстан, Россия, Армения, Кыргызстан, Таджикистан, Узбекистан, Азербайджан, Белоруссия и Грузия.

В ходе реализации ДКБ созданы структуры, уполномоченные рассматривать и выработать решения по принципиальным вопросам в сфере военной политики, строительстве вооруженных сил, формировании коллективной безопасности, охране внешних границ СНГ, предупреждении и урегулировании конфликтов и осуществлении миротворческой деятельности, координации военного сотрудничества стран СНГ.

В апреле 1999 г. шесть государств (Армения, Белоруссия, Казахстан, Кыргызстан, Россия, Таджикистан) подписали Протокол о продлении Договора о коллективной безопасности, однако Азербайджан, Грузия и Узбекистан вышли из ДКБ, и это обстоятельство требует специально продуманной стратегии ревитализации (восстановления, оживления) военно-политической интеграции всех стран-участников СНГ.

Отсутствие до настоящего времени налаженных механизмов взаимных консультаций и принятий коллективных решений на использование вооруженных сил государств-участников ДКБ не позволяет оперативно выработать согласованные позиции и подходы по важнейшим проблемам международной и региональной безопасности, что отчасти проявилось и в контексте содействия некоторых стран СНГ в военной компоненте спецопераций США и Великобритании в Афганистане.

Военно-техническое сотрудничество развивается слабо. По существу, не используется в интересах повышения оборонного потенциала государств-участников ДКБ и Содружества в целом мощный, глубоко интегрированный в прошлом ВПК, не налажено взаимодействие на мировом рынке оружия в целях устранения ненужной конкуренции.

Остается много нерешенных проблем в области охраны внешних границ СНГ, в миротворческой деятельности. Защита границ Содружества решается в основном на базе двухсторонних отношений, а миротворческие

операции на пространстве СНГ проводятся, как правило, силами России. Однако начали функционировать Пограничный комитет Союза Белоруссии и России, Совет по пограничным вопросам государств-участников Договора об углубленной интеграции в экономической и гуманитарных областях от 29 марта 1996 г., Совет командующих Пограничными войсками государств-участников СНГ.

В связи с объективно складывающейся тенденцией усложнения и обострения проблем соприкасаия с политико-экономической, природной, социокультурной и духовной сферой, значимость решения возникающих проблем совместными усилиями на региональном уровне непрерывно возрастает.

Но при этом политическое мышление не должно быть ориентировано либо на объединение народов в рамках единого государства, либо на полную обособленность. И по экономическим, и по военно-стратегическим соображениям наиболее целесообразна конфедеративная модель государственного устройства стран СНГ. Проблема сохранения СНГ как международного сообщества на сегодня и на ближайшую перспективу является, прежде всего, политической проблемой, которую можно решить посредством проявления политической воли. При желании решить экологические, социальные, национальные проблемы в национально-изоляционистских рамках все попытки будут обречены на неудачу. Поэтому столь важно выяснение характера современной интеграции. Для нее уже недостаточны только межправительственные соглашения и межгосударственное сотрудничество.

Интеграция, в какой бы сфере она не происходила, по сути своей созидательна, ибо, осуществляясь на основах добровольности и целесообразности, не может ущемлять, или игнорировать чьи-либо интересы. Возникающие формы региональной интеграции определяются разномоделным присутствием в СНГ. Одни страны участвуют в оборонительном договоре, другие – в таможенном союзе и т.д. Партнерский характер отношений определяется рядом обстоятельств: во-первых, внутренними геополитическими соображениями; во-вторых, масштабами взаимных связей; в-третьих, экономической целесообразностью получаемого от партнера продукта; в-четвертых, стабильностью рынка и платежеспособностью партнера.

Внутри Содружества нет стратегического политического единства, а есть только тактические союзы. В настоящее время прорабатываются соответствующие программы, связанные в большей степени с военным обеспечением воинского контингента объединенной группировки сил в рамках Договора о коллективной безопасности.

В последние годы в мировом политическом лексиконе закрепилось понятие «международный терроризм». Губительные последствия этого явления ощутили практически все регионы мира. Активизация



международного терроризма и экстремизма, сохранение очагов напряженности в регионах, сопредельных с зоной действия Договора о коллективной безопасности, заставляют страны интенсифицировать коллективные усилия по созданию единого органа для обеспечения военной безопасности. Центральная Азия оказалась на острие угроз, исходящих от международного терроризма. Все более очевидным стало, что терроризм и религиозный экстремизм тесно переплетаются с наркобизнесом, доходы от которого поступают на цели дестабилизации не только региональной, но и мировой ситуации. На создающийся усилиями государств СНГ Антитеррористический центр и Антитеррористический центр «Шанхайской пятерки» возлагаются большие надежды, как на центры локальные, региональные, способные более эффективно, концентрированно и скоординированно действовать по единому плану. Превентивные меры на коллективной основе, во-первых, значительно дешевле для государств, чем боевые действия против террористических формирований с большими человеческими жертвами и материальными потерями и, во-вторых, способны стать определенной преградой на пути перерастания локальных конфликтов в полномасштабные военные действия.

Теракты в сентябре 2001 г. в корне изменили стратегические приоритеты в мировом масштабе. Близость Центральной Азии к районам, наиболее опасным с точки зрения концентрации терроризма, будет способствовать тому, что она будет пользоваться приоритетами в получении инвестиций для укрепления экономики государств этого региона.

Обобщая вышеизложенное, можно сказать, что странами СНГ осознается необходимость согласования усилий по углублению военно-политической реинтеграции обеспечения региональной безопасности. При этом актуализируются не потенциальные, а реальные угрозы национальным интересам, национальной безопасности, что предполагает объединение ресурсов для их защиты, которых по отдельности явно не хватает.

#### Список использованных источников.

1. Козик Л.П., Кохно П.А. СНГ: реалии и перспективы. – М., 2001.
2. Концепция коллективной безопасности государств-участников Договора о коллективной безопасности // Содружество. – 1995. – № 1/18.
3. Николаенко В. Организация Договора о коллективной безопасности (истоки, становление, перспективы). – М., 2004.
4. Общая теория национальной безопасности: учебник. – М., 2001.
5. Состояние и перспективы развития межрегионального и приграничного сотрудничества государств-участников СНГ

(информационно-аналитический доклад). Исполнительный комитет СНГ. – М., 2004.

6. Устав Содружества Независимых Государств. – М., 1993.

7. Хакимов Б. Коллективная безопасность в СНГ// Международная жизнь. – 2001. – №7.

8. Явчуновская Р.А. Глобальная и региональная безопасность: курс лекций. – М., 2009.

**Белоусова Наталья Анатольевна,**  
преподаватель кафедры военно-педагогических и общественных наук  
ВИ ВВ МВД Республики Казахстан.

## **ГЕОПОЛИТИЧЕСКИЕ ОРИЕНТИРЫ СОВРЕМЕННОЙ ЦЕНТРАЛЬНОЙ АЗИИ**

Продолжающиеся изменения геополитической картины мира, обусловленные распадом СССР и образованием Новых Независимых Государств, уже привели к формированию кардинально новой геополитической ситуации в Центрально-Азиатском регионе, включающем Казахстан, Кыргызстан, Таджикистан, Туркменистан, Узбекистан. В настоящее время, в активной стадии находятся процессы трансформации Центральной Азии из периферийного региона (где геополитические тенденции вообще не проявлялись), в регион, в котором все настойчивее пересекаются интересы ряда крупных держав и других секторов международной жизни.

Находясь в «сердце» континента, Центральная Азия является своеобразными «воротами» в ряду стратегически важных регионов Евразии.

От того, в каком направлении будет развиваться обстановка в государствах Центральной Азии во многом будет зависеть баланс сил на обширном пространстве планеты. Любые события, происходящие в странах Центральной Азии, будут иметь свое отражение не только на региональном уровне, но и могут вызывать изменения в геополитическом балансе сил на всем евразийском континенте, который признанно остается осью мирового развития.

Существует сразу несколько потенциально возможных геополитических «направлений», в которых может «двигаться» Центральная Азия. В настоящее время «векторы» действия различных геополитических сил на регион в существенной степени уравновешены. Причем практически все внешние игроки могут использовать в своих интересах те или иные историко-культурные пласты, объективно существующие в регионе. Рассмотрим по отдельности все возможные векторы притяжения Центральной Азии.

Это – *Россия* и группирующиеся вокруг нее *постсоветские страны* (Белоруссия, Армения). В этом случае речь будет идти об ориентации на Центральную Евразию, регион, единство которого с Центральной Азией было создано кочевыми государствами (прежде всего, тюркютским и монгольским), а затем – Российской империей и СССР. К этому региону Центральную Азию привязывают очень серьезные исторические корни. Единство Центральной Азии с Россией было невероятно усилено благодаря интенсивной советской модернизации. Она создала мощные экономические и социокультурные связи народов Советского Союза (ведь последние даже рассматривались как «единая историческая общность – советский народ»). В настоящее время Россия на этой исторической основе предпринимает активные усилия по реинтеграции постсоветского пространства, в частности, в рамках таких новых организаций, как ЕврАзЭС, ОДКБ, ШОС. Россия продолжает играть роль основного гаранта военной стабильности в регионе. Она является важнейшим торговым партнером Центральной Азии, а также ежегодно импортирует большое количество рабочей силы из региона.

Это – *Китай*, через который Центральная Азия начала «подключаться» к быстро растущей экономике *Азиатско-Тихоокеанского региона*. В рамках ШОС Китай также все в большей степени увеличивает свою военно-политическую роль в регионе. С Китаем, особенно его Западным краем, Центральная Азия исторически связана тысячами нитей, начиная с момента возникновения Великого шелкового пути (конец II в. до н.э.). Исторически разные части Центральной Азии испытывали влияние Китая, особенно в эпоху империи Тан (начиная с завоеваний Тайцзуна, 642-665 гг., и кончая Таласской битвой, 751 г.). В частности, именно на завоевания Тайцзуна ссылался Мао Цзэдун, выдвигая к СССР территориальные претензии в Средней Азии. С западной частью Китая, Синьцзяном, Центральная Азия исторически, этнически и культурно составляет единое целое, которое было искусственно разорвано в XVIII—XIX вв. путем экспансии Российской и Китайской империй.

Это – *исламский мир*. Центральная Азия с момента арабских завоеваний (VII в. н. э.) в культурном, политическом и экономическом плане представляет собой его часть. Этой интеграции способствовали как торгово-экономические связи по Великому шелковому пути, так и особенности исламской системы образования и совершение хаджа в Мекку как часть религиозного долга.

Современный Центрально-Азиатский регион характеризует преобладание исламской идентичности. С четырьмя государствами исламского мира: Ираном, Афганистаном, Пакистаном и Турцией страны Центральной Азии имеют, по сути, нераздельную историю. Северный Афганистан и Северный Иран представляют собой в этническом плане органические части региона, окончательно отделенные политическими

границами лишь в XIX в. Турция связана с Центральной Азией этнолингвистически, исторически и культурно в силу происхождения из этого региона турок-сельджуков, на основе остатков государств которых появилась со временем Османская империя.

Пакистан исторически возник в зоне взаимодействия цивилизаций полуострова Индостан и исламского мира. При этом важную роль в его истории сыграли волны исламской экспансии из Центральной Азии, создавшие Делийский султанат (XIII-XVI вв.) и Империю Великих моголов (XVI-XVIII вв.).

В настоящее время Центральная Азия связана с исламским миром не только общей религиозно-культурной идентичностью, но и экономически (например, в рамках региональной организации ЭКО). Турция, при поддержке США, вообще, в определенные периоды (в 1990-е гг.) претендовала на политико-экономическое доминирование в регионе.

Это – *Индия*. Связи с Центральной Азией времен исламского прошлого принадлежат ей ничуть не меньше, чем Пакистану. Однако контакты между Индостаном и Центральной Азией имеют еще более глубокие корни. Индоарии, завоевавшие Северную Индию в XIV-XIII вв. до н. э., возможно, пришли из Центральной Азии или прошли через нее. Части исторической Индии и Центральной Азии были политически объединены в рамках Персидской империи (648-330 гг. до н.э.) и империи Александра Македонского (330-323 гг. до н.э.). Еще до мусульманских завоеваний Индии, субконтинент трижды становился объектом экспансии из Центральной Азии: Индо-бактрийское царство (180 г. до н. э. – 10 н. э.), Кушанское царство (I – III вв. н.э.), государство эфталитов (IV – VI вв. н. э.). В культурном плане Индия также была связана с Центральной Азией еще до образования мусульманского мира в результате арабских завоеваний, в частности, благодаря распространению в Центральной Азии буддизма. Бурно растущая в настоящее время индийская экономика хорошо вписалась в постиндустриальную фазу развития и нуждается в новых источниках сырья, прежде всего, энергетического, из Центральной Азии.

Наконец, это *США и ЕС, т.е. Западный мир*. Влияние европейской культуры и идентичности на регион исторически достаточно мало и опосредованно по сравнению со всеми другими перечисленными выше геополитическими векторами. Центральная Азия была политически и экономически связана с Европой в древности, начиная с завоеваний Александра Македонского (330 г. до н.э.). Затем это воздействие было очень активным в период его преемников – Селевкидов и, далее, сменивших их Греко-Бактрийского (250 г. до н. э. – 125 г. до н. э.) и Парфянского царств (256 г. до н. э. – 226 г. н. э.). После этого прямые контакты с Западом были лишь эпизодическими: итальянское влияние на Золотую орду в первой половине XIV в. или попытки британской

экспансии в XIX в. В то же время, российское влияние в регионе часто служило посредником в процессе вестернизации Центральной Азии. Именно через посредство России произошло приобщение региона к западной культуре. Этому способствовали и миграционные волны из Восточной Европы в XIX – первой половине XX в., которые включали в себя, в том числе, и немцев.

В настоящее время культурное влияние Запада быстро растет благодаря вовлечению Центральной Азии в процессы культурной глобализации.

В период после распада СССР в регионе неуклонно росло экономическое влияние ЕС. Страны ЕС (вместе со Швейцарией) вышли на первые позиции в торговле с Центральной Азией, в финансово-инвестиционной деятельности в регионе, в оказании многих видов помощи. Кроме того, Россия часто служит посредником в торговле с Европой. Например, Россия по более низкой цене закупает туркменский газ для собственного снабжения или способствует его направлению в постсоветские страны (Украину). В результате она высвобождает объемы собственного газа для продажи его по более высокой цене в Европе. В целом, в геоэкономическом плане в настоящее время Центральная Азия имеет преобладающую ориентацию на Европу.

Региональное влияние США, по сравнению с европейским, с момента распада СССР в большей степени концентрировалось в сфере военно-политической. Апогея оно достигло в период антитеррористической операции в начале 2000-х гг. Тем не менее, оно очень нестабильно и постоянно подвержено периодам роста и спада. Хорошим примером здесь служит ситуация с Узбекистаном, прошедшим путь от ориентации на США, начиная со второй половины и конца 1990-х гг., до полного замораживания всех отношений после Андижанских событий (2005 г.).

Таким образом, очевидно, что выбор направлений политики достаточно разнообразен, и хотелось бы верить, что именно согласованные действия государств Центральной Азии во взаимодействии со всеми заинтересованными сторонами, в первую очередь, такими, как РФ, США, ЕС, а также региональными лидерами в лице Китая, Турции, Ирана, Пакистана, Индии и др., позволят достичь необходимых результатов для стабильности и процветания народов региона и Евразии в целом.

#### Список использованных источников.

1. Борисов Н.А. Между современностью и традицией политические альтернативы постсоветской Центральной Азии. – Москва: Российский государственный гуманитарный университет, 2010.

2. Казанцев А.А. Большая игра с неизвестными правилами: мировая политика и Центральная Азия. – М., 2008. – 241 с.

3. Казанцев А.А. Политика стран Запада в Центральной Азии: ключевые характеристики, дилеммы и противоречия/ Научно-координационный совет по международным исследованиям МГИМО(У) МИД России; Центр Евроатлантической безопасности. – М.: МГИМО-Университет, 2009. – 186 с.

4. Воскресенский С.Г., Лузянин // Южный фланг СНГ. Центральная Азия – Каспий – Кавказ: Возможности и вызовы для России/ Под ред. М.М. Наринского, А.В. Мальгина; МГИМО (У) МИД России; ИНО-Центр. – М.: Логос, 2003. – С. 301-335.

## **ТАКТИКА И ОПЕРАТИВНОЕ ИСКУССТВО**

**Сафонов Олег Леонидович,**

кандидат исторических наук, начальник цикла общественных наук кафедры военно-педагогических и общественных наук ВИ ВВ МВД Республики Казахстан, полковник.

### **ФОРМИРОВАНИЕ ПЕРВЫХ ПРАВООХРАНИТЕЛЬНЫХ ВЕДОМСТВ, ОРГАНОВ ГОСУДАРСТВЕННОЙ БЕЗОПАСНОСТИ И СПЕЦСЛУЖБ**

Во все исторические периоды государство как институт права и форма организации публичной власти выступало в качестве главного регулятора отношений субъекта с обществом, санкционируя для этих особых целей структурно взаимосвязанную, организованную по-военному, реальную систему правоохранительных органов (безопасности), являющуюся частью механизма государственного аппарата.

Так социально-политический кризис, разразившийся в России в начале XVII в., привел к усилению абсолютистских тенденций в реализации форм и методов правовой деятельности имперского государства. Политический сыск, получивший развитие немного раньше (середина XVI в.) постепенно превратился в важнейший атрибут власти. Если в XVI в. складывались лишь зачаточные формы розыскной деятельности, то с наступлением XVII в., уже обозначилась определенная систематизированная (апробированная) практика, формируются устойчивые структуры правоохранительных сил (органов) и специальных служб, напрямую связанные с расследованием уголовных и государственных преступлений.

Соборное Уложение 1649 г. отделило государственные преступления от уголовных, составляя особую 2-ю главу документа, носящую название «О государевой чести, и как его государское здоровье оберегать» [1, с. 20]. Пытаясь создать свод законов, относящихся к различным отраслям права, разработчики этого Уложения уделили значительное внимание вопросам преступности и наказуемости деяний, впервые классифицируя их по направленности и социальной опасности. Объектом правоохранительной деятельности стали каноны религиозного учения, которые считались мировоззренческой основой жизнедеятельности государства.

Существенное развитие в Соборном Уложении получили следующие статьи: государственная измена; покушение на жизнь, здоровье и честь государя («умышление на государское здоровье»); заговор с целью

насильственного захвата власти («Московским государством завладеть и государем быть»); преступления против ратной службы.

Кроме этого, в категорию государственных преступников вошли те, кто «недругу город изменою сдаст», и тот, кто в «города примет из иных государств зарубежных людей для измены же» [1, с. 22]. Государственным преступлением считалось «приходить, грабить и побивать самовольством скопом и заговором, к Царскому величеству и на Его государевых бояр и окольных, и на бумных, и на ближних людей и в городах, и в полках на воевод, и на приказных людей» [2]. Круг посягательств на интересы частных лиц также значительно расширился, причем, в первую очередь, в статьях рассматривались многочисленные имущественные преступления (воровство, разбой) и только затем – посягательства личного характера.

Исследователи истории политического сыска Ч. Рудд и С. Степанов отмечают: «...в государственной истории одной из центральных тем всегда было неустанное стремление власти следить не только за наличием преданности подданных правителю, но и за степенью их преданности, и вот эта извечная попытка разыскать врагов монарха прежде, чем они нанесут ущерб ему или его окружению, привела к рождению розыскных институтов, призванных обнаруживать всех, кто склонен к такому умыслу или уже злоумышляет против существующего строя» [3].

Следует отметить, что указанный признак сохранил свое значение и после Октябрьской революции 1917 г. в – СССР, получив новое развитие в годы массовых репрессий.

Тем не менее, рассуждая о процессе формирования первых органов государственной безопасности необходимо отметить законный факт, что процесс становления и совершенствование форм и методов деятельности по охране порядка был продолжен реформами Петра Великого (1676-1725 гг.), заложившими основы формирования полицейских ведомств и служб. Был сформирован центральный верховный орган государственной власти – правительствующий Сенат и подчиняющиеся ему 11 коллегий, в состав которых вошла юстиц-коллегия, занимающаяся вопросами судебного законодательства и судопроизводства и главный магистрат, руководящий работой городских магистратов, в ведении которых находились судебные функции, контролирование финансовых средств, сбор налогов и пошлин.

Испытывая особенную необходимость в эффективном контроле за деятельностью государственных учреждений и местных органов власти, государством была сформирована прокуратура. Первоначально функции прокуратуры выполняли штаб-офицеры гвардии, а в 1722 г Указом «О должности генерал-прокурора» был учрежден прокурорский надзор, который являлся основным законодательным актом о прокуратуре на протяжении всего XVIII и XIX столетия.

Реформа органов власти в 1708-1709 гг. привела к разделению территории страны на 8 губерний (впоследствии, в 1775 г., численность



губерний достигла 50), которые, в свою очередь, делились на 10 уездов [4]. Во главе губернии стоял губернатор, непосредственно назначаемый императором и только ему подчиняющийся, на которого распространялись и принадлежали административная, судебная, полицейская и финансовая функции, губернаторы также ведали сыском беглых крестьян, производили рекрутские наборы, осуществляли сбор налогов, ему также подчинялись воинские части, специальные формирования и команды.

Полицейские ведомства наделялись специальными и чрезвычайными полномочиями и выходили за пределы традиционной компетенции этого ведомства (то есть, вплоть до вмешательства в воспитание подрастающего поколения, в осуществлении контроля над домашними доходами и расходами, контролем качества одежды и тканей, соблюдение униформы прически и т.д.) и полиции политической. Но изменив в соответствии с европейским стандартом российские законы и порядки практически во всех сферах жизни общества, Петровские реформации не затронули существующей формы действующего политического сыска, выработанные предшествующими поколениями.

Исходя из преобразований в развитии государственных институтов, политико-полицейская функция государства вышла на первый план и нашла отражение в организации постоянно действующих государственных органов по борьбе и раскрытию, как политических, так и государственных преступлений. Создаются «Преображенский Приказ» и затем «Тайная Канцелярия» – спецслужба, функционирующая до 1762 г. [5, с. 21]. Кроме этого, к решению общеуголовных проблем, наведению административного порядка приступает внутренняя полиция, которой посвящен «Регламент главного магистрата» (1721 г.) в котором говорилось, что «полиция есть душа гражданства и всех добрых порядков и фундаментальный подпор человеческой безопасности и удобства». В 1802 г. было учреждено Министерство внутренних дел, в подчинение которого постепенно перешли все полицейские структуры.

В целом, таким образом, была оформлена служба политического надзора, концентрировавшаяся большей частью в столицах, заботливо опекая царскую персону от лихих людей и изыскивая «слова и дела государевы». Но отеческого надзора не избегала и провинция. Так, инструкцией астраханскому губернатору, главному тогда «форточнику» на Среднеазиатский Восток, предписывалось «иметь смотрение ..., чтобы в жителях астраханских не было какой шаткости, на которой-нибудь стороне подсылок и побуждения к возмущению к каким противностям, и для того, где надлежит, держать для проведения тайных подсыльников» [5, с. 22].

В этой связи необходимо подчеркнуть, что открытие окна на Восток диктовалось историческими условиями и политическими событиями, но колонизация казахского края, равная первостепенной задаче его изучения, адаптации социальных институтов в степи к нуждам и потребностям

Российской империи, изнутри требовали новых форм не только диктата, но и осмысленного не чужеродного для местного населения подхода. Это тематическое направление требует особого углубленного изучения.

Государственная служба регламентировалась «Табелью о рангах» 1722 г., содержащая 14 служебных категорий (рангов) от низшего – юнкера до самого высшего ранга – действительного тайного Советника [6]. Таким образом, вместо отмененного в 1682 г. местничества окончательно вводился принцип выслуги лет. «Табель о рангах» давал возможность дворянам, достигшим 8-го ранга (майор на военной службе и коллежский асессор на гражданской), получать потомственное гражданство.

В рассматриваемый период было принято немало самостоятельных нормативных, правовых актов, так или иначе устанавливающих абсолютно новые уголовно-правовые нормы. Так, артикул воинский предназначался – для военнослужащих и лиц, приравненным к ним. Он устанавливал наказуемость как специальных, совершенных на службе (дезертирство, побег с места службы, мародерство, сдачи крепости), так и иных деяний (преступления против веры, политических преступлений, поединка, преступлений против жизни, половых преступлений, имущественных преступлений и преступлений против правосудия) [4]. Предпринимались решительные попытки разработки уголовного законодательства и для населения: «Уложения о наказаниях», учитывающих опыт зарубежного и отечественного нормотворчества и различающегося в качестве наиболее общих видов преступления (государственные и партикулярные).

Для получения правдивой оперативной информации в XVII в. широко практиковался институт фискальства, осуществляющий свою деятельность специальным оберфискалом по доносам. Согласно Указу от 25 января 1715 г., подданным предписывалось в обязательном порядке сообщать лично царю о важнейших государственных, политических и уголовных делах: о замысле против царя; об измене; о казнокрадстве (впоследствии этот пункт был передан для производства Юстиц-коллегии).

На протяжении XVIII в. шел поиск оптимальных форм организации полицейских органов, который знаменовался упразднением в 1702 г. органов губного управления и переходу функций последних к воеводам. С образованием в 1712 г. губерний, полицейские функции (преследование беглых и беспаспортных, смотры недорослей и др.) возлагаются в числе других на губернаторов. А после учреждения в 1719-1721 гг. провинций поставленные во главе их воеводы, подчиненные губернаторам, также наделяются полицейскими функциями.

По воеводскому наказу в 1719 г. в их обязанности входили забота об охране прав и безопасности местных жителей, преследование «гуляющих людей», забота об исправности дорог, блюсти правильность мер и весов. Эти функции воевода разделял с так называемыми земскими комиссарами, основной обязанностью которых был сбор «всех доходов», а по поручению

воеводы наблюдение за безопасностью постоянных дворов, содействие правосудию, производство дознания, исполнение приговоров и т. п.

В городах полицейские функции входили в компетенции магистратов, учрежденных органов государственного управления.

Первая специальная полицейская должность в России появилась в 1718 г. с учреждением в Петербурге должности генерала-полицмейстера. К 1722 г. должности полицмейстеров появились во многих крупных городах империи (в Москве обер-полицмейстер), при которых создавались специальные канцелярии полицмейстерских дел [7]. В своей деятельности полицмейстеры опирались на избираемых горожанами старост, в ведении которых находилась улица, и десятских, надзиравших за десятью домами. К функциям полицейских органов были отнесены охрана порядка, спокойствия и безопасности, ловля беглых, продовольственные и противопожарные мероприятия, решение различных вопросов городского благоустройства и др. В начале XX века полиция подразделялась на городскую, уездную, оперативно-розыскную и жандармскую.

В столицах и крупных городах основными полицейскими звеньями были участки, которые делились на околотки. Непосредственную полицейскую службу в околотках несли городовые. В уездах основными полицейскими звеньями были станы, в которых несли службу становые приставы. В сельской местности полицейские функции выполняли сельские стражники. Для усиления уездной полиции в мае 1903 г. была образована уездная полицейская стража, предназначавшаяся «для охранения благополучия, общего спокойствия, безопасности и порядка» и имевшая военную структуру. Ее основу составляли конно-полицейские части.

Оперативно-розыскные функции в полиции возлагались на охранные отделения (по политическим преступлениям) и сыскные отделения (по делам общеуголовного характера).

Наиболее могущественной в системе полицейских учреждений была жандармерия. Отдельный корпус жандармов (ОКЖ) был учрежден в 1827 г. Он имел чисто военную организацию и в административном, строевом и хозяйственном отношении первоначально подчинялся госучреждению – Военному министерству. В 1880 г. вошел в состав МВД, но остался состоять на бюджете Военного министерства [8].

Жандармерия имела свои разновидности: жандармерия столичных и губернских управлений, железнодорожная жандармерия (каждая железная дорога имела свое жандармское управление), пограничная (несла службу по охране границ и осуществляла контроль за въездом в империю и выездом за ее пределы), полевая жандармерия, осуществлявшая функции военной полиции, аналогичные функции в крепостях выполняла крепостная жандармерия. Кроме этого, в ОКЖ имелись наблюдательная

полиция и собственная агентура, которые активно использовались для контрразведывательной деятельности [9].

В начале XIX века в Департаменте исполнительной полиции МВД было образовано Управление местами заключения, которое в 1879 г. преобразовывается в Главное тюремное управление (ГТУ). В XX в. ГТУ вступило с 895 тюрьмами и большим штатом тюремной администрации, чиновников и стражников.

В 1811 г. в России вводится внутренняя стража, как особый род войск для несения караульной и конвойной службы, а также для выполнения ряда полицейских функций.

Внутренняя стража была полицейским органом, но имела военную организацию и подчинялась Военному министерству. Во второй половине XIX в. внутренняя стража реорганизуется в местные войска, в составе которых выделяется конвойная стража. Местные войска подчинялись командующим военными округами. В каждой губернии располагалась бригада местной стражи, в которую организационно входили команды конвойной стражи. Конвойная стража, предназначавшаяся для сопровождения арестантов, подавления беспорядков в местах заключения и наружной охраны тюрем, подчинялась не только военному руководству, но и начальнику Главного тюремного управления. В 1886 г. было сформировано 530 команд конвойной стражи, в составе которой было 100 офицеров и около 12 тысяч нижних чинов.

Самым малочисленным среди спецслужб был Фельдъегерский корпус, образованный в 1797 г. В январе 1859 г. в Корпусе служило всего 92 фельдъегеря, распределенных по двум ротам. В начале XX века его состав доходил до 120 человек. Чины корпуса не только доставляли во все концы империи и за рубеж секретную корреспонденцию, документы, деньги и ценности, но и обеспечивали конвоирование государственных преступников. Так, все декабристы были отправлены в Сибирь в сопровождении фельдъегерей. В Российской империи всегда большое внимание уделялось охране границ, но организационное оформление Отдельный корпус пограничной стражи (ОКПС) получил только в октябре 1893 г., когда он был выделен из состава Департамента таможенных сборов в самостоятельную структуру в составе Министерства финансов. К 1900 г. в состав корпуса входило 7 пограничных округов, дислоцированных по границе России, и Особый Заамурский округ, охранявший район КВЖД в Китае, 35 бригад, два самостоятельных отдела и флотилия.

Из вышеизложенного следует то, что правоохранительные органы (силы внутренней безопасности) и спецслужбы, их органы управления возникли в результате естественно-исторического развития, одновременно с государством как его необходимый атрибут, поскольку функция обеспечения правопорядка и законности напрямую связана с обеспечением

государственных интересов и формированием права. Происходило это двумя путями: во-первых, государство санкционировало обычаи, которые способствовали защите и осуществлению государственных интересов и правопорядка; во-вторых, государство создавало новые правовые нормы, в результате постепенно обычное право уступало место прецедентному праву, основой которого становились административные и судебные решения. Когда на смену прецедентному праву пришло статутное право и законы, первичное право получило письменные формы выражения, обеспечиваемые государственным принуждением – законы, кодексы, своды законов и т. п. Именно эти процессы и способствовали развитию правоохранительной функции.

Наиболее ярко выраженными характерными особенностями эволюции правоохранительных органов является то, что они, во-первых, как бы «выросли», «отпочковались» от государственных органов (структур) общей компетенции, в ходе длительного процесса дифференциации функций государственного управления, и, во-вторых, в значительной мере как результат первого, продолжительное время объединяли в себе как собственно полицейские (охранные) так и судебные, а равно и карательные (исполнение собственных судебных решений) функции. В течение всего периода существования спецслужб и правоохранительных учреждений в них неоднократно изменялось организационно-штатное построение, они входили в состав различных министерств, но неизменной оставалась главная задача их деятельности – обеспечение внутренней безопасности государства.

#### Список использованных источников.

1. Соборное Уложение 1649 года: Текст. Комментарии. – Л., 1987 – С. 20-22.
2. Горсей Дж. Записки о России: 16 – начало 17 вв. – М., 1990. – С. 55.
3. Рууд Ч. А., Степанов С. А. Политический сыск при царях. – М., Фонтанка, 16, 1993. – С. 4-5.; Указ. сочинения. – С. 379.
4. Князьков С. Ф. Очерки из истории Петра Великого и его времени, репринтное изд. 1914 г., – М., Культура, 1990. – С. 239 – 252.
5. Каратаев К. До XXI века (На примере костанайских – история казахстанских органов безопасности). – Костанай: Костанайский печатный двор, 2003. – 657 с.: ил.
6. Законодательные акты Петра 1 / Памятники русского права. – М., 1961. – 185 с.
7. Голиков Н. Б. Органы политического сыска и их развитие в 16-17 вв. / Абсолютизм в России. Сб. ст. – 1964, – С. 258.
8. Мосин О.В. История возникновения правоохранительных органов на Руси. © Copyright Олег Викторович Мосин ([mosin-oleg@yandex.ru](mailto:mosin-oleg@yandex.ru)).
9. Ржевцев Ю.П. Из истории российской жандармерии. Reply #1: 07 Сентябрь 2009. <http://srpo.ru/forum/index.php?topic=3701.new#new>

**Шарапиев Ураз Капсулямович,**  
начальник кафедры тактики и  
общевоинских дисциплин ВИ ВВ  
МВД Республики Казахстан,  
полковник.

## **ЧРЕЗВЫЧАЙНОЕ ПОЛОЖЕНИЕ КАК ИНСТРУМЕНТ РАЗРЕШЕНИЯ КРИЗИСНЫХ СИТУАЦИЙ В ГОСУДАРСТВЕ**

Террористические акты, социальные конфликты и стихийные бедствия значительно расширили спектр применения различного рода сил безопасности. Страны мирового сообщества, в том числе и Казахстан, придают первостепенное значение совершенствованию тактики применения и всестороннему обеспечению своих силовых структур. В распоряжении государства имеются самые разнообразные военные и военизированные формирования, способные эффективно действовать в чрезвычайных ситуациях. Особое место среди них занимают Внутренние войска Министерства внутренних дел.

До недавнего времени применение чрезвычайных мер считалось возможным лишь в капиталистических странах. В стране «развитого социализма», как известно, господствовала идеологическая установка, что чрезвычайных ситуаций, особенно связанных с социальными конфликтами, быть не могло, как не могло быть и самих конфликтов. Это сказалось на отсутствии теоретических исследований, связанных с институтом чрезвычайного положения. Но развитие общественно-политических процессов в странах социалистического лагеря, приведшее к крушению тоталитарных режимов, способствовало тому, что в ряде стран общественная ситуация стала выходить из-под контроля властей. Это, в свою очередь, привело к необходимости применения чрезвычайных мер для стабилизации общественно-политической обстановки в этих странах. Необходимость введения чрезвычайных мер возникла в ряде регионов бывшего Советского Союза, где начались социальные конфликты на межнациональной почве, сопровождавшиеся многочисленными жертвами среди мирного населения.

В связи с этим, Верховным Советом СССР 11 декабря 1988 года был принят Закон СССР «Об изменениях и дополнениях Конституции (Основного Закона) СССР», в соответствии с которым, наряду с военным положением, была предусмотрена еще одна мера – объявление чрезвычайного положения. А в апреле 1990 года был принят Закон СССР «О правовом режиме чрезвычайного положения». Еще до внесения изменений в Конституцию (Основной Закон) СССР и принятия указанного Закона чрезвычайное положение в Советском Союзе (тогда оно называлось «особым положением») впервые было установлено 22 сентября 1988 года,

когда Верховным Советом СССР было введено особое положение и комендантский час в Нагорно-Карабахской автономной области и Агдамском районе Азербайджана. 23 ноября 1988 года Указом Президиума Верховного Совета СССР «О неотложных мерах по наведению общественного порядка в Азербайджанской ССР и Армянской ССР» особое положение было распространено на Баку, ряд других городов и районов Азербайджана, а также на Ереван. С названием «чрезвычайное положение» это положение было введено Указом Президиума Верховного Совета СССР от 15 января 1990 года на территории Нагорно-Карабахской автономной области и прилегающих к ней районах Азербайджанской ССР и Армянской ССР.

В последующие годы правовой режим чрезвычайного положения вводился союзными и республиканскими органами власти не менее 25 раз, постепенно превращаясь в повседневную реальность многих регионов Советского Союза [3].

Общие принципы введения чрезвычайного положения регулируются Конституцией Республики Казахстан [1]. Чрезвычайное положение на всей территории Республики Казахстан и в ее отдельных местностях может вводиться при наличии обстоятельств и в порядке, установленном конституционным законом.

Для изучения сущности чрезвычайного положения необходимо его рассмотреть посредством четкого формулирования понятия чрезвычайного положения как важнейшей составной части национальной безопасности, цели функционирования правоохранительных органов в названной области (в том числе Внутренних войск), раскрытия предполагаемых угроз безопасности.

В этом контексте возникает необходимость уточнения содержания определения чрезвычайного положения.

Понятие «чрезвычайное положение» является едва ли не самым распространенным и часто употребляемым как в законодательстве, так и в научной юридической литературе.

Термин «чрезвычайное», согласно С. Ожегову, означает «исключительное» [4]. Соответственно, чрезвычайное положение – это положение исключительной, неизбежной опасности, представляющее угрозу существования нации и государства. Причем это положение может быть вызвано различными причинами, но последствия его таковы, что для поддержания общественного порядка или для сведения к минимуму кризисной ситуации и ее последствий, необходимо применение чрезвычайных мер. Эти чрезвычайные (или исключительные) меры должны соответствовать степени опасности сложившейся ситуации и не превышать необходимых пределов.

Определение чрезвычайного положения впервые было дано видным российским правоведом В.М. Гессеном, которому принадлежит первая в

России фундаментальная работа, посвященная институту чрезвычайного положения и изданная в Санкт-Петербурге в 1908 году [5]. Гессен под «исключительным положением» понимал «совокупность исключительных полномочий, в чем бы они ни состояли, предоставленных правительственной власти, при наступлении обстоятельств, угрожающих изнутри или извне существованию государства».

Термин «чрезвычайное положение» употребляется обычно в двух своих основных значениях. В первом он соответствует английскому emergency, которое в фундаментальном толковом «Новом Бентамском словаре английского языка» толкуется как «внезапное или неожиданное событие, требующее немедленных действий». Синонимы: крайняя необходимость (exigency), кризис (crisis), настоятельная потребность (necessity), критическое состояние (pass), стечение обстоятельств (conjuncture). Во втором значении рассматриваемый термин соответствует английскому словосочетанию a state of emergency, что означает состояние (или режим) чрезвычайного положения.

Как правило, для законодательной практики предметом правового регулирования является чрезвычайное положение во втором своем значении. По определению А.Н. Домрина, например, чрезвычайным положением называется конституционно установленное положение, при наличии которого осуществление государственной власти происходит в чрезвычайном конституционном порядке [6]. Соответственно государственно-правовой (конституционный) институт чрезвычайного положения представляет собой систему согласованных правовых норм, определяющих:

- а) основания для введения режима чрезвычайного положения;
- б) государственный орган (или органы), уполномоченный вводить режим чрезвычайного положения;
- в) порядок его введения;
- г) временные и пространственные границы действия;
- д) особый режим деятельности органов государственной власти и организаций, допускающий ограничения прав и свобод граждан, а также прав организаций, и возложение на них дополнительных обязанностей;
- е) в федеративных государствах – временные изменения в разграничении предметов ведения и полномочий между федеральными органами государственной власти и органами государственной власти субъектов федерации;
- ж) а также регулирующих иные изменения в системе общественных отношений в период чрезвычайного положения.

Есть основания полагать, что в развитии любого общества существуют такие периоды, когда прерывается нормальное функционирование государственных и общественных институтов, возникает угроза жизни, здоровью и имуществу граждан. Это вынуждает



государственные институты применять меры, которые в обычных условиях законом запрещены: ограничение конституционных прав и свобод граждан и организаций, а также возложение на них дополнительных обязанностей. Чтобы состояние крайней государственной необходимости не приводило к произволу властей, оно должно отвечать следующим признакам: возникающая ситуация должна быть действительно чрезвычайной по своей сути, исключающей возможность устранить существующую угрозу обычными путями и средствами; применяемые государственными органами чрезвычайные меры должны быть регламентированы законом и соответствовать степени и характеру возникшей угрозы; право констатировать состояние крайней государственной необходимости должны иметь только высшие органы государственной власти.

Конституцией Республики Казахстан предусматривается возможность введения на всей территории нашего государства и в ее отдельных местностях военного либо чрезвычайного положений. Конституционные нормы о них получили существенное развитие (точнее – оформление) в соответствующих законах. Этот факт сам по себе обуславливает необходимость подробного изучения и соотношения положений данных документов с положениями уже имеющегося и принятого позже законодательства, так или иначе затрагивающих общие вопросы регулирования данных институтов.

В законодательстве различных стран для обозначения явления, заключающегося в переходе государства к чрезвычайным методам управления и особому режиму регулирования отношений во многих сферах жизни общества в связи с возникновением угрозы внутреннего или внешнего характера, используются следующие наименования:

- чрезвычайное положение (Алжир, Ангола, Бангладеш, Болгария, Великобритания, Венгрия, Венесуэла, Габон, Германия, Египет, Заир, Замбия, Зимбабве, Израиль, Индия, Иордания, Ирландия, Испания, Кабо-Верде, Канада, Кения, Кипр, Конго, Куба, Маврикий, Малайзия, Мали, Марокко, Науру, Никарагуа, Пакистан, Перу, Польша, Португалия, Республика Корея, Россия, Казахстан, Румыния, Сенегал, Сент-Винсент и Гренадины, Сирия, Сомали, США, Сьерра-Леоне, Таиланд, Турция, Уганда, Фиджи, Филиппины, Финляндия, Франция, Шри-Ланка, ЮАР, Ямайка и др.);

- осадное положение (Алжир, Аргентина, Бельгия, Бразилия, Венгрия, Венесуэла, Греция, Испания, Конго, Нидерланды, Португалия, Сенегал, Франция и др.);

- военное положение (Бангладеш, Болгария, Великобритания, Габон, Индия, Индонезия, Иордания, Кувейт, Нидерланды, Пакистан, Польша, Республика Корея, Россия, Румыния, США, Таиланд, Филиппины, ЮАР, Югославия и др.);

- состояние войны (Бельгия, Италия, Кабо-Верде и др.);
- состояние высокой бдительности (Нидерланды);
- состояние общественной опасности (Италия);
- состояние напряженности (ФРГ);
- состояние обороны (Коста-Рика, Финляндия, ФРГ);
- состояние угрозы (Испания);
- состояние готовности (Габон).[6]

При этом в одном государстве определенный термин означает всего лишь подвид этого института, а в другом, наоборот, употребляется понятие, объединяющее в себе все специфические его виды. В связи с этим бесспорным представляется высказывание профессора Университета г. Утрехта (Нидерланды) Фреда Ван Хуфа о том, что «осадное положение», «состояние обороны», «состояние угрозы» и т. п. «покрываются термином «чрезвычайное положение», при котором жизнь нации находится под угрозой», при этом принципиально не имеет значения различие в названиях, в которые обличается состояние чрезвычайного положения в том или ином государстве.

Важнейшим среди законов, образующих систему законодательных актов, регламентирующих деятельность государственных органов и должностных лиц в чрезвычайных ситуациях в нашей стране, а, следовательно, и в условиях межнациональных конфликтов, безусловно, является Конституция Республики Казахстан (1995 г.).

Во-первых, она имеет высшую юридическую силу, прямое действие и применяется на всей территории Республики Казахстан (статья 4), в том числе и при чрезвычайных ситуациях. Во-вторых, в Конституции дан исчерпывающий перечень вопросов, по которым принимаются конституционные законы и, в частности, законы об условиях и введении чрезвычайного положения и режима военного положения.

В Республике Казахстан институт чрезвычайного положения регулируется Законом «О чрезвычайном положении» [2], согласно которого устанавливаются основания, сроки, порядок введения и действия чрезвычайного положения на всей территории Республики Казахстан или в отдельных ее местностях. Закон трактует, что чрезвычайное положение является временной мерой, применяемой исключительно в интересах обеспечения безопасности граждан и защиты конституционного строя Республики Казахстан, и представляет собой особый правовой режим деятельности государственных органов, организаций, допускающий установление отдельных ограничений прав и свобод граждан, иностранцев и лиц без гражданства, а также прав юридических лиц и возлагает на них дополнительные обязанности.

Целью введения чрезвычайного положения является устранение обстоятельств, послуживших основанием для его введения, обеспечение

безопасности, защиты прав и свобод человека и гражданина, защиты конституционного строя Республики Казахстан.

В Законе используются следующие основные понятия:

- границы местности, где вводится чрезвычайное положение, – территория одной или нескольких административно-территориальных единиц Республики Казахстан;

- комендатура местности – временный специальный орган, создаваемый Президентом Республики Казахстан в местности, где введено чрезвычайное положение, для обеспечения режима чрезвычайного положения;

- комендант местности – должностное лицо, назначаемое Президентом Республики Казахстан, руководящее деятельностью комендатуры местности, где введено чрезвычайное положение, и осуществляющее единое управление силами и средствами, обеспечивающими режим чрезвычайного положения;

- комендантский час – время суток, в течение которого устанавливается запрет находиться на улицах и иных общественных местах либо вне жилища без специально выданных пропусков и документов, удостоверяющих личность.

Чрезвычайное положение вводится в случае, когда демократические институты, независимость и территориальная целостность, политическая стабильность Республики Казахстан, безопасность ее граждан находится под серьезной непосредственной угрозой и нарушено нормальное функционирование конституционных органов государства.

К обстоятельствам, служащим основаниями введения чрезвычайного положения, относятся:

массовый переход Государственной границы с территориями сопредельных государств; попытки насильственного изменения конституционного строя Республики Казахстан; террористические акты; действия, направленные на насильственный захват власти или насильственное удержание власти и нарушение Конституции Республики Казахстан; провокационные действия со стороны других государств с целью навязывания вооруженного конфликта; нарушение территориальной целостности Республики Казахстан; массовые беспорядки, межнациональные и межконфессиональные конфликты; блокада или захват отдельных местностей, особо важных объектов экстремистскими группировками; подготовка и деятельность незаконных вооруженных формирований;

чрезвычайные ситуации природного и техногенного характера, вызванные стихийными бедствиями (землетрясения, сели, лавины, наводнения и др.), кризисными экологическими ситуациями, природными пожарами, эпидемиями и эпизоотиями, поражением сельскохозяйственных растений и лесов болезнями и вредителями, промышленными,

транспортными и другими авариями, пожарами (взрывами), авариями с выбросами (угрозой выброса) сильнодействующих ядовитых, радиоактивных и биологически опасных веществ, внезапным обрушением зданий и сооружений, прорывами плотин, авариями на электроэнергетических и коммуникационных системах жизнеобеспечения, очистных сооружениях и требующие скорейшей стабилизации обстановки, обеспечения правопорядка, создания условий для проведения необходимых спасательных и аварийно-восстановительных работ.

Основанием для введения чрезвычайного положения может быть также реальная угроза стихийного бедствия или крупномасштабной аварии (катастрофы) на основании представления центрального исполнительного органа Республики Казахстан по чрезвычайным ситуациям.

Чрезвычайное положение на всей территории Республики Казахстан или в отдельных ее местностях вводится Президентом Республики Казахстан соответствующим указом после официальных консультаций с Премьер-министром и председателями палат Парламента Республики Казахстан с незамедлительным информированием Парламента Республики Казахстан.

Указ Президента Республики Казахстан о введении чрезвычайного положения подлежит незамедлительному опубликованию в официальных печатных изданиях, доводится до сведения населения всеми средствами массовой информации.

Срок действия чрезвычайного положения, вводимого на всей территории Республики Казахстан, не может превышать 30 суток, а вводимого в ее отдельных местностях – 60 суток.

По истечении срока, на который вводилось чрезвычайное положение, чрезвычайное положение считается прекращенным.

При не устранении обстоятельств, послуживших основанием для введения чрезвычайного положения, Президент Республики Казахстан вправе продлить его действие в пределах сроков, установленных пунктом Законом «О чрезвычайном положении».

Таким образом, правовой инструментарий в Республике Казахстан позволяет регулировать общественные отношения при введении режима чрезвычайного положения.

Законодательство Республики Казахстан, определяя основания объявления чрезвычайного положения, использует следующие критерии:

конкретные явления, возникновение которых создает опасность для жизни и здоровья граждан, нормальной деятельности государственных институтов, имущества – эпидемии, эпизоотии, крупные аварии;

обстоятельства, служащие основанием для объявления ЧП, должны представлять собой реальную, чрезвычайную и неизбежную угрозу.

То есть законодатель не связывает основания объявления ЧП с вступлением конкретных явлений или событий; применение чрезвычайных

мер может быть вызвано угрозой наступления реальной опасности – задачей ЧП будет как раз устранение такой угрозы;

сферы, в которых могут возникнуть чрезвычайные ситуации, охрана общественного порядка, взаимоотношения природы и общества, межнациональные отношения;

степень кризисности чрезвычайной ситуации, которая должна быть такова, чтобы органы государственной власти признали недостаточность обычных возможностей, и необходимость применения чрезвычайных мер.

Вооруженные силы, другие войска и воинские формирования могут принимать участие в обеспечении чрезвычайного положения в пределах, предусмотренных положениями Военной доктрины, Закона о безопасности Республики Казахстан, Закона о чрезвычайном положении и ряда других.

Пределы использования Вооруженных сил, других войск и воинских формирований, очерченные законодательством, включают в себя следующие ограничения.

1. Вооруженные силы могут использоваться лишь в рамках отдельных формирований, т. е. ограниченного контингента (группировки).

2. Вооруженные силы могут использоваться в данном случае лишь для содействия органам внутренних дел и Внутренним войскам, а не самостоятельно.

3. Вооруженные силы могут использоваться лишь в порядке, установленном действующим законодательством, в том числе международными нормами права, признанными (ратифицированными) Республикой Казахстан.

4. Вооруженные силы могут использоваться в качестве крайней меры для решения ограниченного числа четко обозначенных законодательством задач (пресечение вооруженных столкновений, разведение противоборствующих сторон, локализация и блокирование района конфликта, защита стратегически важных объектов, обеспечение безопасности в условиях крупных аварий, катастроф и природных катаклизмов: наводнений, землетрясений, эпидемий, эпизоотии и др.).

Таким образом, исследование сущности чрезвычайного положения позволяют сделать вывод о том, что его введение при чрезвычайной ситуации является крайней необходимостью и напрямую оказывают влияние на национальную безопасность, т.е. состояние защищенности государства. В районе ЧП они будут заключаться в организации и проведении целого комплекса мероприятий, значительную часть которых будут выполнять соединения и части Внутренних войск.

#### Список использованных источников.

1. Конституция Республики Казахстан. – А., 1995.
2. Закон Республики Казахстан «О чрезвычайном положении». – А. 2003.

3. Внутренние вооруженные конфликты: Материалы конференции / Под общей редакцией П.С. Золотарева. – М., 2000.
4. Ожегов С.И. Словарь русского языка. – М., 1988. – С. 724.
5. Гессен В.М. Исключительное положение. – СПб., 1908. – С. 74.
6. Домрин А.Н. Институт чрезвычайного положения в зарубежных странах // Международная жизнь. – М., 1993. – № 5-6. – С. 149, 151.
7. Краткий энциклопедический словарь. – М., 1985.

**Мусаев Рауф Ахат-оглы,**  
начальник кафедры тактики  
Внутренних войск и инженерно-  
технического обеспечения ВИ ВВ  
МВД Республики Казахстан,  
полковник.

### **ОСОБЕННОСТИ ВОЕННЫХ ДЕЙСТВИЙ В СОВРЕМЕННОСТИ (ИЗ ОПЫТА ВОЙНЫ В ЧЕЧНЕ)**

Внутренние войска имеют насыщенную различными событиями, богатую историю. На протяжении существования они были, есть и будут одним из основных гарантов стабильности общественной безопасности.

В противоборстве с буржуазно-националистическим подпольем, в годы Великой Отечественной Войны, при наведении Конституционного порядка в различных горячих точках бывшего СССР и при обеспечении охраны таджико-афганской границы Внутренними войсками был получен значительный опыт борьбы с НВФ.

В истории деятельности силовых структур Республики Казахстан неоднократно возникала необходимость борьбы с вооруженными бандитскими формированиями, бесчинствами, массовыми беспорядками, бандитизмом, розыском и задержанием вооруженных особо опасных преступников и дезертиров, освобождении заложников. И всегда одну из важнейших ролей при выполнении этих задач играли Внутренние войска.

Для выполнения этих сложнейших задач проводятся специальные операции во взаимодействии с органами внутренних дел, Комитета Национальной Безопасности, Министерства обороны и Пограничной службой КНБ Республики Казахстан. События последних лет характеризуются резким ростом и активизацией деятельности террористических групп и организаций. Впервые после окончания холодной войны на международной арене возник еще один игрок, имя которому терроризм. Военно-политическая обстановка в Центрально-Азиатском регионе характеризуется повышенным интересом некоторых стран к нефтеносным месторождениям на Каспийском море, эскалацией локальных военных конфликтов и деятельностью экстремистских

религиозных организаций. Опыт ведения боевых действий в современных военных конфликтах показывает, что тактика действий меняется, применяются новые нетрадиционные способы ведения боевых действий (тактика мелких подразделений), широко практикуется взятие заложников в ходе военных действий, проведение террористических актов в отношении гражданского населения вне зоны военного конфликта и множество других, порой изощренных по своему содержанию действий. Проведённые в последние годы беспрецедентные террористические акты показывают, что международный терроризм не только вышел на качественно новый уровень развития, но и фактически объявил войну правительствам некоторых государств. Боевые действия федеральных сил России в Чеченских кампаниях показали, что Внутренние войска при обеспечении правового режима чрезвычайного положения играют ключевую роль, заключающуюся в проведении огромного комплекса мер и действий по нормализации обстановки в регионе, а иногда возможно и на всей территории страны.

Отразив в августе 1999 года вторжение банд Хаттаба и Басаева на территорию Дагестана, Объединенная группировка войск (сил) разгромила основные силы НВФ в Чеченской Республике и взяла под контроль почти всю ее территорию, за исключением отдаленных горных районов.

В результате контртеррористической операции были созданы условия и предпосылки для достижения главной цели – стабилизации обстановки в Чечне – и переходу к мерам политического, экономического, социального и иного характера, направленным на возрождение нормальной жизни на территории Чечни.

Однако все эти достижения обошлись России ценой огромных и тяжелейших потерь. Около 2,5 тыс. российских солдат и офицеров погибли с августа 1999 года по май 2000 года.

История освоения Россией Кавказа наглядно показывает, что только глубоко продуманная и последовательная политика государственных действий, обеспеченная в финансово-экономическом и идеологическом плане, может принести долгожданный мир и процветание этому региону, не допустить в дальнейшем, где бы то ни было, проявления сепаратистских настроений и попыток дестабилизации внутривнутриполитической обстановки.

**Изучение опыта военных действий федеральных сил позволяет сделать следующие выводы:**

1. Вооруженный конфликт на Северном Кавказе породил массу новых проблем для России. Он явился угрозой целостности российской государственности и федерализму, создал ряд проблем стратегического и тактического характера. На его волне пышно расцвела идеология сепаратистского суверенитета, резко обострился экстремизм. Такая обстановка в регионе лишила возможности разрешения в ближайшее

время многих проблем политического, экономического и социального плана на Северном Кавказе.

Политика отделения Чеченской Республики от России, уход от влияния России развязали руки чеченским экстремистам и сепаратистам, подтолкнули их к активному идеологическому воздействию и силовому давлению не только на сопредельные республики, но и на весь регион в целом.

2. История и весь уклад жизни горских народов Кавказа формировали у них традиционное уважение к силе и склонность к тому, чтобы расценивать любую уступку со стороны центральной власти как ее слабость. Следствием ослабления центральной власти на Кавказе, как правило, были нарастание хаоса и эскалация межнациональной напряженности и конфликтов. Для полного прекращения внутреннего вооруженного конфликта военную силу необходимо применять решительно и оперативно, с одновременной активизацией всех мер невоенного характера по разрешению кризиса. Особое внимание нужно уделять решению социально-экономических вопросов освобожденных территорий.

3. В целях выявления зон (регионов) потенциальных внутренних вооруженных конфликтов, и принятия заблаговременных мер по их разрешению (пресечению) в начальной стадии (в том числе и силовыми способами) необходим мониторинг внутривнутриполитической обстановки. На прилегающих к потенциальным районам внутреннего вооруженного конфликта территориях целесообразно развернуть соответствующие боеготовые группировки Вооруженных Сил, в том числе объекты двойного назначения, группировки других войск, а также заблаговременно готовить элементы военной инфраструктуры. Использование боеготовых частей и соединений двойного базирования для своевременного создания Объединенных группировок войск (сил), других войск, воинских формирований и органов позволит оперативно нейтрализовать (локализовать) внутренний вооруженный конфликт на стадии его зарождения и развития.

4. Волонтаризм и спешка в подготовке военных действий в Чечне, и особенно в определении сроков подготовки операции, привели к грубым просчетам в планировании, поверхностному определению задач войскам и в конечном счете к созданию группировки, не соответствующей обстановке и реальному объему задач.

При планировании контртеррористической операции общий замысел должен разрабатываться Генеральным штабом, а детальное планирование операции проводится штабом Объединенной группировки войск (сил) с участием представителей Генерального штаба, других министерств и ведомств, войска, воинские формирования, и органы которых привлекаются к участию в операции. При этом целесообразно совместно



отрабатывать вопросы применения Объединенной группировки войск (сил) для разрешения внутренних вооруженных конфликтов на мероприятиях оперативной (боевой, служебно-боевой) подготовки.

5. Основной формой применения федеральных войск (сил) во внутренних вооруженных конфликтах подобного рода может быть специальная операция. По составу участвующих сил и средств специальная операция может быть общевойсковой, совместной или самостоятельной.

Основным содержанием общевойсковой специальной операции являются: специальные боевые действия общевойсковых соединений и частей; боевые действия ВВС и армейской авиации; боевые действия РВ и А; специальные действия формирований специального назначения, а также подготовленных частей и подразделений Сухопутных войск и Воздушно-десантных войск; служебно-боевая деятельность, в том числе совместные и самостоятельные специальные операции формирований МВД и других войск.

Новым проявлением развития военного искусства Вооруженных Сил стал особый вид боевых действий – специальные действия в вооруженном конфликте. Специальные действия в Чечне включили противодиверсионные, диверсионно-разведывательные, информационно-психологические и другие специальные акции и мероприятия.

6. Решающее значение в разгроме НВФ имеет выбор вариантов, способов и средств воздействия на противника, которым он вследствие своей слабости (из-за недостатка или ограниченной номенклатуры имеющегося оружия и боевой техники) не смог бы противостоять или обладал бы для этого ограниченными возможностями.

Основными способами разгрома НВФ являются: разведывательно-поисковые и рейдовые действия по выявлению и уничтожению групп НВФ в сочетании с действиями из засад, огнем РВ и А и ударами авиации; охват НВФ с флангов и тыла с последующим их блокированием и уничтожением огнем штатных средств и ударами авиации; высадка воздушных десантов на господствующие высоты и уничтожение НВФ атакой во фланг (тыл) при движении сверху вниз.

Основу боевых действий федеральных войск составляло дальнейшее огневое поражение, удар войсками (наземные действия) являлся завершающим этапом операций. Значительно возрос объем задач, выполняемых фронтовой и армейской авиацией.

7. Практика показала, что в ходе борьбы с НВФ целесообразно использовать самые решительные, жесткие и бескомпромиссные способы борьбы с боевиками. Любые переговоры во время военных действий давали противнику возможность для перегруппировки сил, восстановления боеспособности и приводили к излишним, неоправданным потерям личного состава федеральных сил. Только решительность политического

руководства России способствовала стабилизации морально-психологического состояния общества и обеспечила успешные действия войск в операциях по разгрому НВФ.

8. Информационная война НВФ велась в основном на стратегическом уровне. Широко использовалась практика посылки «эмиссаров» в различные международные организации с целью продвижения антироссийских информационно-пропагандистских материалов. Делалось все возможное для интернационализации событий в Чечне путем вовлечения в него чеченской диаспоры в России и мире, подключения к урегулированию конфликта ООН, ОБСЕ, Евросоюза и других международных организаций. Эта линия сепаратистов находила свое понимание на Западе. Военно-политическое руководство ряда стран (прежде всего – США) и некоторые организации пытались поддерживать ситуацию на Северном Кавказе в состоянии «управляемого кризиса малой интенсивности».

Важной особенностью ведения информационной войны НВФ стало то, что впервые стали широко использоваться принципиально новые каналы доведения ИПМ – глобальные информационные сети (создан Интернет-сайт «Кавказ»).

Основной целью информационного противоборства, осуществляемого в интересах разрешения зарождающегося вооруженного конфликта, должна стать подготовка широкого общественного мнения (как в стране, так и за рубежом), а также объектов информационно-психологического воздействия к возможному силовому этапу разрешения кризиса (ликвидации угрозы национальным интересам государства), как единственно приемлемому, исходя из позиции противостоящей стороны.

Ведение информационного противоборства так же, как применение контингентов Вооруженных Сил для разрешения внутренних конфликтов, должно иметь прочную правовую базу и опираться на соответствующие политические установки и решения высших органов исполнительной и законодательной власти.

Опыт боевого применения воинских частей и подразделений оперативного назначения в районах чрезвычайного положения и вооруженных конфликтов показал, что служебно-боевая деятельность в этих условиях имеет ряд следующих особенностей:

Во-первых, – выполнение боевых задач осуществляется, как правило, группировкой войск разнородной и разноведомственной принадлежности, при отсутствии четко выраженной линии фронта, на разобщенных, нередко изолированных направлениях, в отрыве от главных сил, при высокой тактической самостоятельности, в условиях, когда противник активно применяет партизанские способы борьбы и наносит внезапные удары.

Во-вторых, – поставленные задачи решаются преимущественно нетрадиционными методами, различными отрядами и группами, формируемыми по целевому назначению.

В-третьих, – организация боя и управление воинскими частями и подразделениями значительно усложняются, вследствие одновременного ведения боевых действий в нескольких районах (очагах), при наличии открытого тыла и растянутых тыловых коммуникаций.

Таким образом, войскам предстоит действовать в сложных условиях обстановки, когда нет четко выраженной линии фронта, но есть повсеместная борьба, нет тыла, как зоны относительной безопасности. В подобных ситуациях борьба с противником должна быть основана на искусстве, военной хитрости, своевременном вскрытии его замыслов и применении наиболее приемлемых способов действий войсковых подразделений.

#### Список использованных источников.

1. Ахметов Ж.Х. Тактика подразделений оперативного назначения. – Петропавловск, 2006.
2. Ахметов Ж.Х., Толенгутов К.Ф. Тактическая подготовка ВВ МВД РК. – Петропавловск, 2006.

## **ТЕХНИКА И ВООРУЖЕНИЕ. ВОЙСКОВОЙ ТЫЛ.**

**Кулбаев Женис Орашевич,**  
заместитель начальника  
ВИ ВВ МВД Республики  
Казахстан, полковник.

### **ОТВЕТСТВЕННОСТЬ ВОЕННОСЛУЖАЩЕГО ПО СОБЛЮДЕНИЮ МЕР БЕЗОПАСНОСТИ**

Главная задача Военного института Внутренних войск МВД Республики Казахстан – подготовка высококвалифицированных, всесторонне развитых офицеров. Качественно обучать курсантов это значит вырабатывать в них способность самостоятельно решать задачи любой степени сложности в трудных условиях, сопряженных с риском для жизни. Чем больше уверенности проявляют военнослужащие в своих действиях, тем меньше вероятность того, что они могут допустить неосторожность или опрометчивость при выполнении той или иной задачи. В ходе проведения занятий, в т.ч. практических, необходимо создавать такую обстановку, которая способствовала бы формированию у курсантов правильного представления о непредвиденных ситуациях на учебе, службе, в современном бою, мужественному преодолению всех трудностей, закаляла волю. Примечательны в этом отношении высказывания Героя Советского Союза Бауыржана Момыш-улы, изложенные в книге «Психология войны»: «Основа мужества – это гордость», «Общая твердая воля – спутник победы. Слабая воля – предвестник поражения», «Самосохранение – это благородная черта не только человека, но и всего живого».

В приказе № 150 от 30 мая 2005 года Командующего внутренними войсками МВД Республики Казахстан «Сборник инструкций по мерам безопасности», предъявлены требования по повышению ответственности командиров соединений, частей (подразделений) за соблюдение мер безопасности при выполнении задач боевой службы, надлежащему выполнению ими своих служебных обязанностей.

Это объясняется тем, что в настоящее время в условиях военно-технических преобразований возрастает значимость технических специальностей. Курсанты соприкасаются с различными видами боевой техники, автоматическим оружием, приборами, системами охраны и другими техническими устройствами, причем многие из них являются средствами повышенной опасности. Зачастую со сложной техникой приходится иметь дело курсантам самоуверенным и безответственным, не отдающим себе отчета в том, какими тяжелыми последствиями для них и окружающих чревато халатное обращение с оружием и различными

техническими устройствами, пренебрежение при этом правилами безопасности.

Практика показывает, что предпосылками происшествий является недобросовестное, мало того равнодушное отношение офицеров к выполнению своих обязанностей. О мерах безопасности зачастую вспоминают лишь только тогда, когда уже произошло непоправимое происшествие или событие. По этому поводу писатель Ясенский И.В. писал: «Не бойся врага, враг, если захочет – убьет, не бойся друга, если захочет – предаст, а бойся равнодушия, которое приводит к печальным последствиям».

Начальник Военного института, доктор военных наук, профессор полковник Ахметов Ж.Х. постоянно акцентирует внимание на том, что каждое нарушение мер безопасности не что иное как результат проявления бездушного, безответственного отношения к своим обязанностям по должности, а не шалости и баловства, и требует рассматривать каждое должностное лицо персонально, направляя основные ориентиры на поиски основных причин нарушений мер безопасности и пути, способствующие к недопущению подобных происшествий. В этом направлении анализ травм, допущенных в нашем институте, связанных с хозяйственными или иными бытовыми работами, показывает, что чаще всего они случаются там, где, не проводится работа по изучению и доведению военнослужащим мер безопасности, недостаточный должностной контроль со стороны курсовых офицеров.

В соответствии с Законом Республики Казахстан от 23 июня 1992 года «О внутренних войсках МВД Республики Казахстан», внутренние войска ежедневно выполняют боевую службу с оружием, при этом и порядок заряжения и разряжения оружия приобретает особую значимость.

Все это выражается в круглосуточном несении боевой службы по охране исправительных учреждений с оружием и боеприпасами, перевозимых специальных грузов, несении службы внутренними караулами, использовании инженерно-технических средств охраны и всех видов транспорта. Кроме того, проводятся различные специальные операции, тактико-специальные учения, в ходе которых широко применяются оружие и техника, а военнослужащие нередко действуют самостоятельно, мелкими группами. Все это требует от офицеров, военнослужащих по контракту и курсантов твердого знания своих обязанностей, умелого обращения с оружием, хорошей физической натренированности, что должно найти выражение в строгом и точном соблюдении порядка и выполнении правил личной безопасности.

Перечень примеров халатного обращения с оружием немалый. Серьезные происшествия, связанные с гибелью военнослужащего, квалифицируют как суицид, хотя отдельные часовые от боязни в ночное время могут дослать патрон в патронник, при этом автомат на

предохранитель не ставят. Зададим вопрос: почему часовой досылает патрон в патронник, ведь каждый военнослужащий знает, что этого делать нельзя? Это, скорее всего, сказывается низкий уровень морально-психологической подготовки, чрезмерная мнительность, трусость. Он думает, что увидев нарушителя, не успеет применить оружие, или кто-нибудь внезапно совершит нападение. Но когда опасность минует, или часовой отвлекается от этой мысли, наступает спад напряжения и он забывает о патроне в патроннике. Именно в этот момент часовой может по неосторожности нажать на спусковой крючок, или уснуть, подперев автомат подбородок, а рука, соскользнув, может нажать на спусковой крючок и произойдет роковой выстрел. Вот здесь как раз важна пунктуальность должностных лиц караула, контролирующих подбор караула, своевременный отдых и правильность разряжения оружия. Вместе с тем встречаются и недобросовестные офицеры, военнослужащие по контракту, которые проводят зарядку и разряжение оружия формально, о последствиях вы знаете.

Как показывает опыт, для производства выстрела с патроном в патроннике или находящимся, как положено, в магазине, практически требуется одинаковое время, эта истина не доводится до сознания солдат.

Любое огнестрельное оружие требует особого внимания не только на боевой службе, но и на практических занятиях. Используемые на занятиях холостые патроны также опасны для жизни и здоровья военнослужащих, так как пуля пробивает фанеру, а пороховые газы при выстреле с близкого расстояния могут нанести смертельное ранение.

К водителям военной (боевой) техники, работающим в автопарках, мастерских, и имеющим дело с техническими средствами, горючим, маслами и различными техническими жидкостями, также должна предъявляться самая строгая требовательность в соблюдении правил безопасности. Водитель может предусмотреть опасность в том случае, если перед выездом тщательно проверит техническое состояние машины, исправность всех механизмов и агрегатов, особенно рулевого управления, тормозов, освещения и сигнализации. Высока в этом роль начальника КТП, без его разрешения не может выехать ни одна машина.

Известно, что при эксплуатации техники применяются специальные жидкости, многие из которых являются сильными ядами. К ним, в частности, относятся низкозамерзающие охлаждающие и тормозные жидкости. Засасывание их ртом, прием пищи и курение во время работы с ними, использование их для мытья рук, стирки и чистки обмундирования и других бытовых нужд категорически запрещается. Поэтому при выполнении работ с ядовитыми техническими жидкостями и маслами должны быть приняты меры, обеспечивающие немедленное оказание первой медицинской помощи в случае отравления.

Кроме того, горючее и масла также обладают специфическими свойствами: высокой испаряемостью, огнеопасностью, взрывоопасностью, способностью накапливать статическое электричество и оказывать вредное действие на организм человека. Острое отравление парами горючего может вызвать длительную потерю сознания, а при запоздалой помощи пострадавшему – неминуемую смерть.

Командирам учебных подразделений рекомендуется ни в коем случае не оставлять без какого-либо внимания организацию хозяйственных работ. Не имея твердых трудовых навыков, курсанты недооценивают степень опасности и пренебрегают мерами предосторожности, что нередко приводит к травмам.

Так, 21 апреля 2011 года курсант 2 учебной роты 1 учебного батальона Рудницкий А.И., занимаясь изготовлением деревянных лавочек, распиливал доски электропилой в комнате для просушки обмундирования. В ходе работы выключил электропилу и положил ее на пол. В это время инструмент, не закончив вращательное движение, крутящее лезвие, коснувшись пола, отскочил в сторону курсанта Рудницкого А.И. В результате он получил резано-рваную рану верхней трети правой голени, а могло быть все намного хуже.

Кстати, не все военнослужащие знают, что травму можно получить и, не прикасаясь к электрическому проводу. Для этого порой достаточно приблизиться к нему на определенное расстояние (оно зависит от погоды, обуви человека, на чем он стоит и т. д.).

Имеющиеся данные о характере нарушений, их мотивах и целях свидетельствуют, что в ряде случаев причиной недисциплинированного поведения отдельных курсантов является недооценка ими опасности нарушения тех или иных требований. Чтобы предупредить такого рода проступки, нужно хорошо знать подчиненных, постоянно проводить с ними индивидуальную работу, особенно с теми, кто недобросовестно относится к выполнению своих обязанностей, склонен к нарушениям, или уже создавал предпосылки к происшествию и нарушал меры безопасности. Таких примеров предостаточно.

Определенного морально-психологического настроя и натренированности требует от курсантов метание учебно-имитационных и боевых гранат, особенно, если оно производится ими впервые. Иногда курсанты, которые не в состоянии справиться с волнением, могут выронить гранату из рук. Вот, к примеру, в 1986 году, во время учебы на 3 курсе Саратовского Высшего военного командного училища МВД СССР им. Ф.Э. Дзержинского, я стал свидетелем нарушения мер безопасности на войсковом стрельбище. Курсант 1 курса от страха или волнения кинул боевую гранату РГД-5 не в сторону мишени, а вверх, и в результате граната упала в 5 метрах от него. Правда, командир батальона вовремя прикрыл грудью курсанта, получив при этом осколочные ранения, а

курсант отдалался легким испугом. У других она может выпасть при замахе от удара рукой о заднюю стенку окопа. Таких людей надо своевременно выявлять, обучать индивидуально и тщательно контролировать их действия.

Все опасности в жизни, разумеется, нельзя предусмотреть и включить предупредительные меры в инструкции и памятки.

Когда должностные лица заботятся о точном выполнении правил безопасности, исключены различного рода происшествия. Налажен контроль за личным составом и обеспечена безопасность воинской службы в подразделениях института, где командуют командир 6 роты 3 учебного батальона капитан Кожаметов Д.Т. и командир роты материально-технического обеспечения капитан Шогжанов Б.К., случаев травматизма не допущено. Здесь инструктаж личного состава и контроль за соблюдением мер безопасности на службе, занятиях и хозяйственных работах стал твердым правилом, настоящим примером для всех офицеров подразделений и других ответственных лиц.

В настоящее время разработано достаточное количество рекомендаций, инструкций, сборников, памяток по мерам безопасности и безопасности воинской службы, но все-таки на первом плане остается человеческий фактор. Управлять людьми – это искусство и талант командиров подразделений. А основным принципом в области безопасности воинской службы остается приоритет жизни и здоровья военнослужащего по отношению к результатам служебной деятельности. И требования по безопасности службы обязательны для исполнения всеми военнослужащими в период прохождения ими воинской службы.

1. Любые действия подчиненных с оружием следует постоянно держать под контролем командиров всех степеней.

2. Следует всегда помнить, что вся система обучения и воспитания курсантов должна быть подчинена подготовке к защите Родины, к выполнению служебно-боевых задач в любых условиях.

3. Соблюдение мер безопасности на различных занятиях и учениях должно быть направлено на предупреждение и исключение несчастных случаев и происшествий, связанных с увечьем и гибелью людей, поломкой боевой техники и вооружения по небрежности и бесконтрольности.

5. Обязательно подстраховывать, не оставлять людей без присмотра особенно там, где опасность повышенная, не разрешать им переходить границы дозволенного.

6. Нарушение Правил дорожного движения чревато аварией, но опасность возрастает, если владелец автомобиля передает управление другому лицу без оснований.

7. Систематически вести анализ всех допущенных нарушений мер безопасности и своевременно устранять причины, их порождающие.



8. Важно воспитывать у курсанта осмотрительность, умение разумно оценивать обстановку, прежде всего, чтобы он сам мог предвидеть возможные последствия своих действий и принять меры, исключая угрозу жизни и здоровью для себя и окружающих.

9. Купание разрешается только на специально оборудованных участках водоемов в составе подразделения (команды) под руководством офицера.

10. Все должностные лица обязаны постоянно разрабатывать, контролировать, требовать, обеспечивать выполнение всеми военнослужащими мер безопасности.

В целях исключения случаев травматизма следует:

во-первых, – уметь предвидеть последствия травмы, полностью исключить причины, их порождающие, путем заблаговременного определения конкретных мер безопасности, вытекающих из тем намеченных занятий и работ, а также правильной методики проведения занятий.

во-вторых, – сделать обязательным правилом для офицеров инструктаж подчиненных по требованиям наставлений, инструкций и памяток по предупреждению происшествий независимо от того, где и какую задачу они выполняют.

в-третьих, – повысить контроль за соблюдением правил и мер безопасности и предъявлять строгий спрос к тем, кто этими правилами пренебрегает.

в-четвертых, – постоянно разъяснять курсантам важность проявления осмотрительности, инстинкта самосохранения, опасность беспечности.

В заключение хочу отметить, что все военнослужащие, независимо от воинского звания и занимаемой должности, не должны допускать любые, даже самые мелкие отклонения от установленных правил и норм. Ведь каждое нарушение мер безопасности ставит под угрозу здоровье сослуживцев. Поэтому следует помнить и применять только самые строгие меры наказания в отношении безответственных должностных лиц, при этом обращать особое внимание на необходимость усиления всестороннего контроля по обеспечению безопасности воинской службы.

Помните и не забывайте! Каждый случай травматизма военнослужащего оставляет тягостный осадок в подразделении, подрывает веру в командиров, не сумевших пресечь и предупредить происшествия.

**Балабанов Сергей Михайлович,**  
начальник кафедры вооружения и  
стрельбы ВИ ВВ МВД  
Республики Казахстан, полковник.

## **ОРГАНИЗАЦИЯ МЕРОПРИЯТИЙ ПО ПРЕДУПРЕЖДЕНИЮ АВАРИЙНОСТИ НА ВОЙСКОВОМ ТРАНСПОРТЕ**

Интенсивное развитие автомобильного транспорта положительно влияет на экономику государства, но вызывает ряд негативных последствий: повышение ДТП и ущерб от них, загрязнение окружающей среды, заторы и резкое снижение скорости движения транспортных средств.

В настоящее время в странах с высоким уровнем автомобилизации автомобильный транспорт по количеству жертв значительно превосходит воздушный и железнодорожный транспорт вместе взятые. По данным Всемирной организации здравоохранения в мире в результате ДТП ежегодно погибает около 250 тыс. чел. и около 3 млн. чел. получают травмы различной степени тяжести.

ДТП называется происшествие, возникающее в процессе движения механических транспортных средств и повлекшие за собой гибель или телесное повреждение людей, либо повреждение транспортных средств, грузов, дорог, дорожных и других сооружений или ионного имущества. Для успешной работы по профилактике ДТП необходимо четко их классифицировать вести учет и анализ.

ДТП подразделяются на следующие виды:

- столкновение
- опрокидывание
- наезд
- прочие ДТП.

Анализ ДТП заключается в выявлении причин их возникновения. Используется в основном количественный, качественный и топографический метод анализа. При этом используются абсолютные показатели и удельные показатели. Набор удельных показателей может характеризовать уровень аварийности в регионе, в городе. На основе этого анализа разрабатываются мероприятия по предотвращению ДТП. Основные мероприятия, направленные на предупреждение ДТП, включены в комплексную целевую программу повышения безопасности перевозок грузов и пассажиров автомобильным транспортом воинских частей. Эти мероприятия объединены в 5 групп:

1. Совершенствование системы подготовки, переподготовки водителей.

2. Улучшение медико-санитарного обслуживания водителей и контроля за состоянием их здоровья.

3. Улучшение технического состояния автомобилей, улучшение дорожных условий, совершенствование организации перевозок и контроля за работой водителя на линии.

4. Совершенствование деятельности службы безопасности движения.

5. Совершенствование работы с кадрами.

Но проблема безопасности движения транспортных средств – важнейшая социальная задача, которая не может быть решена только воинскими частями. Для ее решения предусмотрены комплексные мероприятия по снижению уровня аварийности на дорогах; создание специальных служб и организаций, разработка технических средств и мероприятий по предупреждению ДТП. Таким образом, система безопасности движения не ограничивается рамками ведомств и даже государства, она имеет международные масштабы. Почти во всех промышленно-развитых странах существует система безопасности движения на дорогах, которая является единой для государства.

ДТП – это уже следствие нарушения и сбоев в работе системы водитель-автомобиль – дорога-среда (В-А-Д-С-). Поэтому в профилактической работе по предупреждению ДТП необходимо выявлять причины сбоев системы В-А-Д-С. Для этого необходимо знать критерии и нормативы предельного состояния каждой из составных частей этой системы:

### **ВОДИТЕЛЬ:**

Основной причиной ДТП по вине водителя, как показывает анализ, является нежелание водителя соблюдать установленный порядок. Недисциплинированность является причиной 80% ДТП по вине водителя. Другие факторы, например, несоответствие профессиональной подготовки ли снижение психофизиологических возможностей в результате усталости, значительно реже бывает причинами ДТП. Статистика свидетельствует, что чаще всего ДТП – результат управления автомобилем в нетрезвом состоянии, превышения скорости движения, нарушения правил обгона, выезда на полосу встречного движения, пренебрежения правилами проезда перекрестков, железнодорожных переездов.

Для обеспечения безопасности своего участка в дорожном движении водитель должен быть пригодным к управлению транспортным средством с точки зрения психофизиологического состояния, имеет необходимые твердые навыки управления и твердые знания ПДД, иметь желание соблюдать установленный порядок эксплуатации автомобиля.

В силу сложности взаимодействия водителя с окружающей обстановкой на продуктивность деятельности водителя, оказываю влияния его индивидуальной особенности, условия деятельности и особенности потока информации.

К индивидуальным особенностям относятся: психофизиологические и личные качества, уровень его профессиональной подготовки, физические данные и состояния здоровья. На этих качествах базируется надежность водителя, основными критериями которой являются пригодность, подготовленность в работоспособности водителя. Каждый из этих критериев характеризуется определенными параметрами.

К сожалению, на сегодняшний день ни в одной воинской части не проводят текущий контроль параметров надежности водителя перед рейсом.

#### **К условиям деятельности относятся:**

Особенности рабочего дня, обзорность и видимость, микроклимат кабины, интенсивность и скорость движения. Все эти условия оказывают существенное влияние на утомленность водителя.

Особенности потока информации характеризуются: пространственным расположением источником информации, скоростью информационного потока, легкостью его восприятия.

Все указанные факторы управляемы и могут быть подобраны в наиболее благоприятном варианте для водителя.

В настоящее время из-за отсутствия технических средств контроля надежности водителя получили распространение в практической работе косвенные методы повышения надежности водителя и безопасности движения.

#### **Административный контролирующий тип**

Характеризуется большим объектом контроля за работой на линии и в условиях ДТП. Основан на формировании у водителя установки строго соблюдать нормативы, регламентирующие процессы дорожного движения, а любые отклонения влекут дисциплинарную ответственность. Отличается высокой трудоемкостью и повышенным риском возникновения конфликтных ситуаций.

#### **Профессионально-педагогический тип**

Базируется на большом объеме работы по повышению квалификации водителей; изучаются водителями ПДТ, повышается техническое мастерство.

#### **Производственно-гигиенический тип**

Характеризуется совершенствованием условий труда водителя, режима отдыха и питания. Основная цель-создание психологического комфорта и улучшение эмоционального состояния водителя, формирование установки на дисциплинарную и безопасную работу.

#### **Медико-биологический тип**

Заключается в высоком медицинском обслуживании водителей. Основная цель – снижение риска ДТП за счет улучшения состояния здоровья водителя и оптимизации его психофизиологических характеристик.

### **Экономический тип**

Основан на экономических рычагах воздействия на водителей и службы, обеспечивающих безопасность движения.

### **Технический тип**

Характеризуется повышенным вниманием к технической базе воинской части, оборудованию автомобилей дополнительными средствами, повышающими БД.

### **Юридический тип**

Основан на большом объеме юридической работы в воинской части по защите законных интересов водителей и ведомств в случае совершения ДТП.

### **Транспортное средство (автомобиль)**

Судебная автотехническая экспертиза показала, что из-за технических неисправностей автомобилей происходит около 14% ДТП, а не 5% показываемых статистикой.

**В настоящее время действуют более 50 стандартов по конструктивной безопасности автомобиля, которую подразделяют на активную, пассивную, послеаварийную и экологическую.**

**Активная** – это свойства автомобиля. Позволяющие предотвращать ДТП в начальной его фазе. К ним относятся: тормозные качества, устойчивость, управляемость, динамичность.

**Пассивная** – это свойства автомобиля, уменьшающие тяжесть последствий ДТП. Различают внутреннюю безопасность по отношению к водителю и пассажирам и внешнюю к пешеходам и уменьшению повреждения автомобиля.

К средствам пассивной безопасности относят: ударнопрочностные свойства кузова, кабины, травмобезопасную рулевую колонку, ремни безопасности, замки и петли дверей, сиденья и их крепления, элементы интерьера, бамперы.

**Послеаварийная безопасность** – свойства автомобиля уменьшать тяжесть последствий после ДТП.

К ним относятся запасные выходы из салона автобуса, устройства сигнализации, пожаротушения, конструкция замков дверей, исключающая самопроизвольное открывание.

**Экологическая безопасность** – свойства автомобиля уменьшать воздействия на окружающую среду. К ним относятся все конструктивные особенности автомобиля, уменьшающие вредные выбросы с выхлопными газами в окружающую среду, шумность работы автомобиля, вибрации.

### **Дорожные условия и среда**

Дорожные условия и среда влияют на безопасность движения и определяются типом и состоянием дорожного покрытия, поперечным и продольным углами уклона дорожного полотна, коэффициентом сцепления, уклоном в плане, силой ветра или освещенностью дороги,

климатическими условиями. Контролировать указанные параметры можно, поэтому для исключения ДТП необходимо в соответствии с конкретными условиями выбирать скорость и режим движения транспортного средства. Контролем и поддержанием дорожного полотна в надлежащем состоянии занимаются дорожные службы местных органов управления.

**Основными мероприятиями по предупреждению ДТП являются:**

поддержание в воинских частях и подразделениях твердого установленного порядка, организованности и высокой ответственности всего личного состава за закрепленную технику;

систематическое изучение личным составом устройства, правил эксплуатации и ремонта машин;

обеспечение точного соблюдения Правил дорожного движения и правил вождения машин и колонн;

постоянное совершенствование навыков вождения машин водителем составом;

тщательная организация маршей, подготовка и оборудование маршрутов, учет особенностей движения ночью;

проведение качественного инструктажа водителей перед выполнением заданий;

подбор старших машин из числа наиболее дисциплинированных военнослужащих, систематическое обучение и тщательная подготовка их к каждой перевозке;

правильная организация работы контрольно-технических пунктов воинских частей и укомплектование их технически грамотными и требовательными специалистами;

планомерная, систематическая воспитательная работа с водителями, направленная на повышение их дисциплины и личной ответственности за врученную им технику и безопасность перевозимых на машинах людей и грузов;

проведение собраний, технических конференций с обсуждением передовых методов использования, технического обслуживания машин, безаварийной работы и другие мероприятия;

высокая требовательность командиров и начальников, постоянный контроль за соблюдением правил эксплуатации и ремонта машин и за работой водителей на маршрутах движения;

строгое соблюдение установленного порядка эксплуатации машин и требований внутренней службы в парках;

ограничение использования машин в праздничные, выходные дни и в темное время суток;

своевременное и качественное техническое обслуживание и ремонт машин;

систематическое обобщение и внедрение передового опыта эксплуатации машин без происшествий;

принятие конкретных мер по каждому происшествию, тщательный разбор его с личным составом;

проведение всесторонних проверок водителей и своевременное отстранение от управления машинами водителей, недисциплинированных и плохо подготовленных, а также не соответствующих по медицинским показаниям;

поощрение личного состава за успехи, достигнутые в эксплуатации машин без происшествий.

**При проверках автобронетанковых служб частей и подразделений особое внимание обращается на качественное и своевременное выполнение мероприятий по предупреждению ДТП всеми должностными лицами.**

## ТЕОРИЯ И МЕТОДИКА ОБРАЗОВАНИЯ И ВОСПИТАНИЯ

**Мурзалинова Алма Жакимовна,**  
профессор кафедры педагогики  
СКГУ им. М. Козыбаева,  
доктор педагогических наук,  
профессор.

### ЛИЧНОСТЬ ВОИНА КАК КАТЕГОРИЯ ВОЕННОЙ ПСИХОЛОГИИ И ФИЛОСОФИИ Б. МОМЫШУЛЫ

С.Л. Рубинштейн отмечал: без зоркости к *внутреннему* содержанию действий личности деятельность педагога обречена на безнадежный формализм. В то же время внутренний мир личности, ее потребности, мотивы, ценностные установки и идеалы, духовная жизнь и искания далеко не всегда интересуют педагога-практика, негативным следствием чего становится невозможность создания условий для адекватного и полноценного развития и саморазвития личности.

На фоне обозначенного противоречия актуальным считаем теоретическое обоснование **личности воина как предмета военной психологии**, разработанное Бауыржаном Момышулы (ср.: «Самое грозное оружие в бою – душа человека, боеприпасы к нему – духовная пища. Для того чтобы понять эту душу, нужно знать детали каждого винтика, для того, чтобы снабжать и питать это оружие» [1, с. 31]).

Отметим, что проблема личности, ее развития, формирования и социализации является одной из сложных и ключевых проблем педагогической теории и практики. Данная проблема имеет различные аспекты, поэтому рассматривается многими науками: философией, социологией, физиологией, анатомией, психологией.

Приведем лишь некоторые определения личности.

**Личность** есть субъект социальных отношений и сознательной деятельности /*общая трактовка из психологии*/.

**Личность** – человек как общественное существо, сформировавшееся в определенной системе общественных отношений /*Словарь-справочник по педагогике /Авт.-сост. В.А. Мищериков*/.

**Личность** – социальная сущность человека, приобретаемая в ходе общения и деятельности и выражающаяся в достижении необходимого уровня активности и самосознания /*Практикум по общей педагогике А.С.Агафоновой*/.

**Личность** – человек, достигший такого уровня развития, который позволяет считать его носителем сознания и самосознания, способным на самостоятельную преобразующую деятельность /*И.П. Подласый*/.



**Личность** – человеческий индивид в аспекте его социальных качеств, формирующихся в процессе исторически конкретных видов деятельности и общественных отношений; человек как представитель общества, свободно и ответственно определяющий свою позицию среди людей /*Энциклопедический словарь «Образование и наука»*/.

**Личность** – способность человека занимать определенную позицию /*С.Л.Рубинштейн*/.

При этом позиция не дается человеку как нечто само собой разумеющееся. Это также сфера жизненного, личностного опыта, в становлении которого велика роль образования. Формирующийся человек должен обрести опыт быть личностью, в чем, безусловно, ему нужна поддержка педагога.

Приведенные определения подчеркивают сложность *процесса формирования личности*.

По убеждению Б. Момышулы, на военной службе, на войне и в бою сложность и неоднозначность процесса формирования личности воина усиливается: «Став военным, пройдя определенную школу системы воинского воспитания и обучения, побывав в боях, человек меняется, его чувства, представления, мысли, стремления, желания, его интересы, его способности, его темперамент и характер под влиянием обстановки, военной среды как бы преломляются на военный лад – своеобразный, специфичный и более концентрированный, чем в нормальной обстановке. Вот этот особенный оттенок, острое преломление под влиянием новой, более напряженной обстановки, трудности военной службы и опасности для жизни создают особую остроту проявления психических черт человека и придают им более выпуклые формы, выпячивая их в отдельные штрихи в соответствии с военной обстановкой» [2, с. 247].

Следовательно, *управление развитием и формированием личности воина* должно учитывать особенности военной психологии, охарактеризованные с предельной точностью Б. Момышулы в тех же дневниковых записях, датированных 22-24.11.1951 г.: «Военная психология характеризуется напряженностью, скоротечностью проявления психических черт человека в напряженном и скоротечном условии боевой обстановки. Процесс восприятия, чувства, волевые процессы, память, воображение, мышление происходят в весьма ограниченное время в предельно напряженной обстановке, в горниле самых жестоких испытаний всех моральных и физических качеств человека» [2, с. 247-248].

Подчеркнем, что теоретическое обоснование личности воина как предмета военной психологии («Военная психология должна изучать психические особенности человека, занимающегося именно военной деятельностью» [2, с. 251]) аргументирует следующую объективную необходимость: «внимание командиров сосредотачивается на исследовании законов развития психических качеств воина, на развертывании всех его духовных сил, на раскрытии таких психических

механизмов в войне, которые из него сделали бы настоящего воина в полном смысле этого слова» [2, с. 248].

В педагогической теории известно, что коллектив – воспитатель личности. Для Б. Момышулы *оптимальным средством воспитания личности воина является армия* в силу высшей формы ее организации и жизнедеятельности: «армия – самая сознательная и разумная группа людей, которая проникнута высокими, благородными чувствами, общей твердой волей, прекрасной организованностью» [1, с. 51].

Но развитие и формирование личности воина, согласно теории Б.Момышулы, начинается *до армии*: «Нужно воспитать до армии хорошего человека. Это очень глубокий вопрос. Вот почему я вынужден писать о солдате. Слово «солдат» нужно понимать не только в смысле – на войне. ...Нужно видеть всюду человека солдатом с малых лет, борцом. ...Слово «солдат» я понимаю в широком смысле. От семейного быта – до атаки в бою, везде нужны бойцовские качества, упорство человека. Военно-боевая деятельность – есть только одна из разновидностей нашей борьбы» [1, с. 33].

Безусловно, такое наполнение слова «солдат», приведенное в «Психологии войны», объясняет точку зрения профессора ТарГУ им. М.Х.Дулати Т. Достанбаева: «Один из самых объемных трудов Бауке «Психология войны». В свое время этот труд в виде лекций был прочитан перед видными казахстанскими учеными, военными, деятелями литературы и искусства. До сегодняшнего дня эта монография считается одним из самых фундаментальных и сложных трудов в своей научной отрасли. Поэтому с полным основанием можно назвать Бауыржана Момышулы основоположником отечественной военной философии. Недавно этот труд был переведен на английский язык» [3, с. 11].

Приведем еще два примера наполнения слова «солдат» жизненным, мудрым, философским смыслом. Примеры взяты из воспоминаний Бахытжана Момышулы: «Каким он был отцом? Суровым. В школьные годы, когда моих одноклассников родители отправляли отдыхать на Черное море, посмотреть Москву, Ленинград, другие города Советского Союза, он сажал меня в общий вагон и отправлял в аул к своим родственникам. Он всегда был недоволен мною. Несколько раз говорил: «Я очень жалею, что тебя на плацу не бил по морде ефрейтор». Я и на самом деле, в отличие от него, был несобран... Мне кажется, он жалел, что я не носил военную форму. Она, считал он, дисциплинирует человека сначала внешне, а потом и внутренне» [4, с. 42-43]; «Литературные премудрости Бауке объяснял лапидарным, солдатским языком, где не было никаких смысловых нюансов: «Если ты строишь рассказ, – говорил отец, – это стычка с немногочисленным числом противников. А если повесть, то это уже настоящий бой. На передний план выдвигаются разведчики, потом располагаются огневые точки, а ближе к тылу – тяжелая артиллерия.

Роман тоже строится по законам военного искусства, его можно сравнить со сражением» [4, с.43].

*Формирование воина из солдата должно сопровождаться целенаправленным, системным и последовательным воинским воспитанием, «от пеленок до штыковой атаки»: «Солдат – взрослый человек, но его общественное положение производит его в младшие ранги, и этот ранг в армии требует не менее заботливого отношения и опеки, чем над юнцами» [1, с. 32].*

В воспитании качеств настоящего воина Б. Момышулы особое значение отводит традиции и дисциплине [1, с. 52].

Так, традиция – «документальные, словесные предания (легенды) о воинской доблести в прошлом», а воспитание «на принципах подражания примерам героев прошлого и настоящего формируют у новобранцев традиционные представления и понятия о воинской доблести», которая «слагается из дисциплины и мужества, умения, здоровья, силы, бодрости» [1, с. 52-53].

Отдавая дань традиции, Б. Момышулы следовал принципам историзма и преемственности в воинском воспитании. В подтверждение данному утверждению приведем размышления Н.А.Назарбаева о кочевнике-воине: «каждый мужчина, а в случае необходимости и женщина, становились воинами. Они были отличными наездниками, натренированными для дальних переходов, хорошо владели оружием и приемами кавалерийского боя» [5, с.85]. И далее: «Таково было время. Чтобы выжить, каждый должен был владеть оружием, в любую минуту вступить в войско. Мне кажется, самое неблагодарное дело – искать правых и виноватых, агрессивных и миролюбивых в минувшей много веков назад истории. Каждый народ гордится своими героями, среди которых были и завоеватели, и защитники от нашествий» [5, с.87].

Подчеркнем, что понятие «воин» в сознании кочевника было сродни понятиям «долг», «честь», «отвага», что объясняется исторически.

Сохранение гигантской территории, благодаря чему Казахстан входит в десятку самых крупных государств мира, – детище мудрости казахских ханов и султанов, а также плод мужества его воинов. Таким образом, история казахского народа доказала, что быть воином означает быть защитником, патриотом, гражданином, при этом «наше отношение к защите Отечества и его территории впитано нами от предков, и это чувство передавалось из поколения в поколение» [5, с.201].

Понятие «воин» в системе ценностей Б. Момышулы вышло за рамки психологии, истории, этнокультуры. Оно, на наш взгляд, обрело *статус философской мудрости*, в подтверждение чего приведем воспоминания Бахытжана Момышулы: «Однажды, например, он сказал, что не всякий участник войны является воином, и добавил: «И не каждый, кто носит военную форму, – солдат». Я это понял так: воин – это и состояние души,

и обостренное чувство патриотизма, и великое чувство сострадания к незащищенным» [4, с.41]. Позднее Бахытжан Момышулы найдет аналог мысли о великом сострадании воина в теории Лао-Цзы: «Когда скрещивают оружие при равных силах, побеждает сожалеющий» [6, с.43].

Согласно теории Б. Момышулы, *формирование воина из солдата сопровождается формированием мировоззрения.*

Мировоззрение – целостное представление о природе, обществе, человеке, находящее выражение в системе ценностей и идеалов личности, социальной группы, общества /Волков Г.Н. Созвездия земли/.

Мировоззрение – система взглядов на объективный мир и место в нем человека, на отношение человека к окружающей его действительности и самому себе, а также обусловленные этими взглядами основные жизненные позиции людей, их убеждения, идеалы, принципы познания и деятельности, ценностные ориентации.

Структура мировоззрения включает:

- 1) познавательный компонент (знания, взгляды, убеждения);
- 2) эмоциональный компонент (эмоциональные состояния чувства, переживания);
- 3) волевой компонент (поступки, действия, отношения).

Структурные компоненты мировоззрения воина обобщены в «Психологии войны» предельно точно:

«1. Ум познает, выясняет, дает задачу, планирует, указывает способы и методы действия и средства к достижению цели.

2. Воля приводит в действие средства, выполняет распоряжение, поддерживает энергию, то есть воля есть сочетание способности самостоятельного решения, способности практического проведения в жизнь принятого решения.

3. Чувство увеличивает полезную деятельность, повышает или понижает продуктивность работы до высшего напряжения или упадка, бездействия.

4. Совесть судит о том, в какой мере выполнен долг, вызывает душевное состояние и деятельность – увеличение или уменьшение энергии, как следствие, бодрость (гордость), чувство сознания выполненного долга или угнетение, подавленность угрызением совести под тяжестью стыда за невыполненный долг» [1, с. 54].

Сегодня, когда существование и выживание человечества становится проблемой, массовое общественное мнение приходит к исходной основе философствования – осознанию фундаментального философского феномена бытия, существования в мире. Понятие «существование» становится и педагогическим объектом: мы должны не только учить поколение курсантов выживанию в экстремальных экологических и социально-экономических условиях, но и воспитывать в нем своеобразную культуру существования в мире, в обществе, включенным не только в

глобальные, земные, но и космические, вселенские процессы. Такая ориентация побуждает внести значительные коррективы в военную педагогику, в практику обучения и воспитания, в частности в задачи формирования сознания будущего офицера. Педагогическая интерпретация человека с позиции предельно широкой категории существования дает возможность увидеть и понять его в целостной связи со всем миром, который воин отстаивает и защищает.

Все большую роль в содержании мировоззрения воина и его формировании играют такие вечные ценности, как мир, жизнь, человек, жизнотворчество. Понятие мира, охватывая всю широту объективной и субъективной реальности и не подменяя материи, характеризует целостность и полифонию действительности. Понятие жизни концентрирует внимание на конечной одухотворенности, в которой воплощается отношение человека-воина к миру, знаниям, самому себе. Жизнотворчество характеризует высшее качество жизни, конечный смысл нашего существования. Философское осмысление этих категорий может лечь в основу педагогического анализа человека, как легло оно в основу бесед Бауыржана Момышулы со своим сыном:

«Вспомнились слова отца, сказанные об еще очень юном в ту пору Сабыре: «У этого джигита есть все качества воина и будущего мудреца. Не знаю, какой из двух путей он выберет сам, но на любой дороге имя его будет узнаваемым».

Помню, я тогда спросил:

- А что, если он станет мудрым воином?

Отец прерывисто вздохнул:

- Обе дороги необыкновенно трудны. А если он, объединив, сольет их в одну, то путь судьбы станет тяжелей вдвойне... Но сам он наполнится двойным содержанием, имеющим многие нравственные смыслы» [6, с.39-40].

На наш взгляд, не случайно заключением представлений Бахытжана Момышулы о формировании человека-воина, сформированных под влиянием отца, стали следующие строки: «Развитие является очевидным для более или менее внимательного взгляда. И идет оно от семейного уровня к межродственным отношениям, отсюда поднимается к коллективным, родовым, племенным, с которых вырастает до общественных взаимосвязей. От социальных отношений возвышаются до государственных. А там, глядишь, поднимаются и до межгосударственных. Затем приходит почти полное понимание планетарного, общечеловеческого единства. И, наконец, начинается духовный» [6, с.45].

Таким – от бытового пласта к бытийному – должен быть путь формирования личности воина, особенно в условиях современной глобализации. В этом смысле объективна и востребована актуализация

личности воина в военной психологии и философии Бауыржана Момышулы. Такая актуализация свойственна жизни самого легендарного батыра. Не случайно доктор исторических и военных наук Л.Н. Бакаев подтвердил, что Б. Момышулы называется полководцем (как высшей формы проявления доблести воина) потому, «что в историю входят не по должности и не по званию, а по заслугам. Его народ называет настоящим полководцем» [7, с.72].

#### Список использованных источников.

1. Момыш-улы Б. Психология войны. – Алматы: Казахстан, 1996. – 176 с.
2. Момыш-улы Б. Неисчезающий след. – Алматы: Өнер, 2009. – 296 с.
3. Достанбаев Т. Феномен казахского народа / Мысль. – 2010. – №10. – С. 10-12.
4. Шимырбаева Г. Он искал гармонию, а его называли неистовым / Астана. – 2005. – №4. – С. 40-43.
5. Назарбаев Н.А. В потоке истории. – Алматы: Атамұра, 1999. – 296 с.
6. Момышулы Б. Сердце волка. Диалогический роман-эссе. – Алматы: Арыс, 2005. – 364 с.
7. Абенов К. Военное и духовное наследие Б. Момышулы / Мысль. – 1999. – №2. – С. 71-72.

**Батыров Марат Ескенұлы,**  
Қазақстан Республикасы ІІМ  
ІӘ ӘІ техникалық және  
тылдық қамтамасыз ету  
кафедрасы циклының  
бастығы, педагогика  
ғылымдарының кандидаты,  
полковник.

### **ТЕХНИКА МАМАНДАРЫН ДАЙЫНДАУ – ЖАУЫНГЕРЛІК ДАЙЫНДЫҚТЫҢ НЕГІЗІ**

Бөлімдер мен бөлімшелерді түрлі жауынгерлік қызметте, жауынгерлік машиналарда тактикалық тұрғыдан сауатты қолдану олардың қозғалуының дұрыс ұйымдастыру мен шебер жүзеге асыруға негізделеді. Бұл ішкі әскерлері офицерлерінің машиналардың жауынгерлік техникалық мүмкіндіктерін дұрыс білуімен қамтамасыз етіледі, сонымен қатар оларды жүргізу және қолдану ережелерін лек бойынша қозғалыс кезінде басқару дағдыларын, жергілікті жердің ерекшеліктерін есепке ала отыра түрлі

қозғалыс кезінде жыл мезгілі мен тәулік ерекшеліктерін білумен жүзеге асырылады.

Жауынгерлік дайындықта, ішкі әскерлерге қойылған міндеттерді шешуде жүргізуші-механиктердің машина жүргізу техникасы мен тактикасындағы дағдысы мен шеберлігі, сондай-ақ соғыс және бейбіт уақытында олардың жылдамдық және маневр жасау мүмкіндіктерін толық жүзеге асыруы маңызды роль атқарады.

Машинаны қауіпсіз және апатқа ұшырамай жүргізу үшін жарғы талаптарын қатаң сақтау керек, барлық жеке құрам жоғары тәртіптілікті танытып, үздік білім мен қауіпсіздік шараларын орындап, курсанттардың іс-әрекеттерін үнемі бақылап отыру қажет.

Машина жүргізуді оқытудың міндеттерін алға қойған кезде әскери бөлім мен мекемелердің автодромдарында ең алдымен жеке құраммен машина жүргізудің қауіпсіздік шаралары мен қауіпсіздік техникасын жете біліп алу керек, ал содан кейін ғана барып келесі сабақ алдында олардың пайдалану жағдайына қатысты тек ерекшеліктерін жеткізу керек.

Машина жүргізуді оқытудың негізгі мақсаты – бөлімшелерді, экипаждарды, жүргізуші-механиктерді (жүргізушілерді) өзінің техникасының мүмкіндіктерін толығымен ұрыс үстінде қолдануға үйрету. Оқыту нәтижесінде жеке құрам:

- тез бағдарлана білу керек, өзінің машинасын қиылысу немесе өтуге қиындық тудыратын жерлерде жоғары жылдамдықтарда жылдың кез келген мезгілінде, күннің әр-түрлі уақытында және кез келген ауа райында сенімді түрде жүргізе білу керек;

- тез және жасырын қозғала білу керек, дәл атыс жүргізу үшін ыңғайлы позицияларды таңдай білу керек, ұрыс даласында жергілікті жердің қорғаныс және жасырын қасиеттерін қолдана білу керек;

- әскердің топтасып орналасқан жеріне тән күрделі жол жүру жағдайларында бөлімшелердің жорықтық, ұрыс алды және ұрыс тәртіптерінде жауынгерлік жарғыларымен анықталатындай орташа жылдамдықпен сенімді әрекет жасай білу керек;

- түрлі кедергілерден, шектелген жерлерден және екі ізді жолдардан жүріп өту, сонымен қатар бөгеттерден және радиоактивті зақымдалған жерлерден шебер өте білу керек;

- су бөгеттерінен өту, машина батып қалған кезінде өз-өзін тартып шығару және ол сынып қалған жағдайда сүйрей білу керек;

- түрлі ілмелі немесе қосыла жасалған арнайы инженерлік қондырғыларды шебер пайдаланып, машинаның жұмысына ақау мен артық салмақ келтірмей жұмыс істей білу керек;

- машинаны теміржол платформасына, көп жүкті жартылай тіркемелерге, паромдарға және басқа да көлік құралдарына дұрыс тиеп артуды жүзеге асыра білу керек. Сонымен қатар машина экипаждары үйретіліп, күрделі және ұзақ жұмысқа дайын болу керек, әр-түрлі жағдайда

бойы үйренген үлкен психологиялық ауыртпашылыққа шыдай алатын және қуатты әрі техникалық тұрғыдан жақсы дайындалған қарсыласпен белсенді күресе алатын болу керек.

### **Оқыту нысандары мен әдістері**

Машина жүргізуді оқыту – әскери машинаны жүргізу бойынша түрлі сабақтары бар ұйымдастырылған, жоспарланған процесс. Машина жүргізуді оқыту жүйелі түрде, соғыс жағдайына жақындатылған жағдайларда жүзеге асырылады. Онда көрнекі түрде көрсету, кезеңмен оқыту, көрсетілетін тәсілдерді нық және саналы түрде меңгеру, теориялық материалдың меңгеру тиімділігі, теориялық ережелердің практикалық жүргізумен байланысы, оқушыларға деген жеке тәсілдердің қолданылуы болу керек.

Оқыту нысаны дегеніміз – бұл оқу процесінің ұйымдастыру бөлігі, ол ең алдымен оқытуды жүзеге асыратын жағдайлардың жиынтығын: оқушылардың құрамын, сабақтың құрылысын, оның өту орнын, ұзақтығын, сонымен қатар сабақтың жетекшісі мен оқушылардың өзара іс-әрекет ету сипатын білдіреді.

Машина жүргізуді оқыту кезінде келесі оқыту нысандары қолданылады:

- дәріс;
- өздік дайындық;
- тренажерде (техникада) жасалатын жаттығулар;
- машинаны іс жүзінде жүргізу.

Оқу - тәрбиелік тапсырмаларды сәтті шешу үшін оқу дағдыларын білу керек, ол сабақ барысында түрлі оқыту әдістері арқылы, дұрыс түсіндірумен және оларды анағұрлым тиімді қолданумен жүзеге асырылады.

Машина жүргізу сабақтарында келесі оқыту әдістері қолданылады:

- дәріс;
- әңгіме;
- түсіндіру;
- сұқбат;
- көрсету (демонстрация);
- оқу материалын өздігінен оқу;
- дағдылары мен машықтарын қалыптастыру үшін жаттығу (оқу–жаттығу) және практикалық жұмыс.

Дәрістік әдіс – теориялық сұрақтарды оқытуда қолданылады. Әскери машиналарды жүргізуді үйретуде дәрістік әдіс әскери оқу орындарында кейбір тақырыптарды игеруде, сонымен қатар әсіресе жүргізудің қозғалысы мен ережелерінің негіздерін оқытуда қолданылады.

Әңгіме – оқу материалдарын хабарлама-сипаттама түрінде баяндау, фактілерді хабарлау, оқиғаларды, құбылыстарды суреттеу және талдау. Ол қозғалу негіздері мен жүргізу ережелері бойынша теориялық сұрақтарды



меңгеруде қолданылады. Әңгіме көбіне бір сұрақты қамтиды және түсіндірумен, техника үлгілерін көрсетумен, көрнекті құралдармен байланысады.

Түсіндіру – ережелік дәлелі бар оқу материалының баяндалуы және оқытушының талқылауы. Ол курстың, басшылықтың, нұсқаудың және басқа материалдардың ережесін ашу үшін қолданылады және оқытушылар немесе оқушылар сол не болмаса басқа меңгеріліп жатқан ережелерді қысқаша ауызша түрде жеткізумен, сондай-ақ өздері қабылдаған шешімдерді, орындаған іс-әрекеттерін негіздеу және жолдаумен қорытындыланады. Нақты түсіндіру маңызды болып табылады. Түсіндіру әдетте оқытудың түрлі әдістерімен байланысады және жаттығулар мен көрсетулердің алдын алады, дәріс немесе семинарды, жаттығулар барысында немесе кейін, практикалық сабақтарды және басқа да сабақтарды талдауда қолданылады.

Сұхбат – оқытушы қойған сұрақтар бойынша меңгеріліп жатқан материалдарды талқылау және қорытындылау. Сұхбат сабақта білімдерін бекіту, тереңдету, жүйелеу және игерулерін бақылау үшін қолданылады, әдетте көрнекті құралдарды түсіндірумен, көрсетумен байланысады.

Көрсету – курсанттарға тәсіл немесе әрекетті орындау туралы дұрыс көзқарастарын, сонымен қатар жекеленген құбылыстарды көзбен көру арқылы қабылдауды қалыптастыру үшін қолданылады. Демонстрация көрсетудің бір түрі болып табылады.

Оқу материалын өздігінен меңгеру – курсанттар дағдыларын, шеберліктерін, білімдерін бекіту және тереңдету үшін қолданылады. Материалды өздігінен меңгеру үшін 3 тәсіл ұсынылады: қарап шығу, оқылым, конспектiнiң көмегімен оқу. Негізгі әдебиетті меңгеру үшін конспектiнiң көмегімен оқу, қосымша әдебиетті меңгеру үшін – оқылым, ал кей жағдайларда қарап шығу қолданылады.

Жаттығу – қажетті дағдыларды қалыптастыру мақсатында курсанттардың біртіндеп қиындатылған әрекеттер мен тәсілдерді бірнеше рет қайталауы. Жаттығу практикада курсанттардың білімін қолдануға септігін тигізеді және сол себепті әскери шеберлікті меңгерудің негізгі әдісі болып табылады. Жаттығу жаттықтырудың бір түрі болып табылады.

Алған шеберліктерін жетілдіру және дағдыларын қалыптастыру үшін, жаттығуды орындауға қарағанда жаттықтыруда тым қиын шарттар жасалады.

Жүргізу бойынша жаттығу жеке немесе топ құрамында (экипаж, взвод) тренажерларда және машиналарда жүргізіледі.

Практикалық жұмыс – курсанттардың өз функционалдық міндеттерін орындау болып табылады, сонымен қатар олар алған білімдерін, шеберліктерін және дағдыларын практикалық түрде штаттық техниканы әскери мақсатта пайдалануда қолданады. Практикалық жұмыс курсанттардан өздігінен және белгілікті деңгейде дайындалуын талап

етеді. Сондықтан практикалық жұмысқа курсанттар қажетті білімді, дағдыны және шеберлікті меңгерген кезде ғана кірісу керек.

Сабақта тақырыпқа, мазмұнға және курсанттардың дайындалу дәрежесіне байланысты түрлі әдістер қолданылуы мүмкін, бірақ солардың біреуі негізгі болып табылады. Ол сабақтың барысы мен құрылымын, оқытушы мен курсанттың қарым-қатынасын анықтайды. Мәселен, машинаны жүргізу тәсілдерін меңгеруде – көрсету, түсіндіру, жаттықтыру әдістері қолданылады, негізгі әдіс – жаттықтыру.

Жауынгерлердің қажетті білімдерін, шеберліктерін және практикалық дағдыларын жетілдіруде сабақ жүргізетін жетекші-командирлердің практикада алған тәжірибелері, әдістемелері оқытудың әдістері мен тәсілдерін тиімді пайдалануда үлкен роль атқарады.

Оқытушының шеберлігі – оқу процесінде басты буынның негізгі элементін немесе тәсілін және білімінің нақты деңгейін анықтау. Бұл бөлімшенің әскери дайындығын көтеруге үлкен септігін тигізеді.

Бұл шеберлік:

- тынымсыз еңбекпен, жеке құрамды оқытудың жаңартылған формалары мен әдістерін шығармашылық тұрғыдан ізденумен жүзеге асырылады;

- ең жақсы бөлімшелерден шыққан оқыту тәжірибесіне жаңа және пайдалы тәсілдерді, сонымен қатар әскери оқу орындарының және орталық басқармасының ұсыныстары мен ғылыми зерттеулерінің қорытындысын енгізумен жүзеге асырылады. Сондықтан офицер құрамының әдістемелік дайындығын әскери машиналарды жүргізу сапасын әрі қарай жетілдірудің маңызды шарты ретінде қарастыру керек.

Әскери машиналарды жүргізу бойынша дайындық деңгейін көтерудің негізгі жолдары төмендегідей:

- бөлімше командирлерінің кәсіби және әдістемелік шеберліктерін жетілдіру;

- әскери машиналарды жүргізу бойынша өткізілетін сабақтар әдістемесінің ұйымдастырылуының мазмұнын жақсарту;

- әскери шындыққа үйретудің шарттары;

- сабақты ұйымдастыру және өткізудің өздік тәжірибесін кеңейту.

### **Оқу-жаттықтыру құралдары**

Оқу-жаттықтыру құралдары әсіресе бастапқы оқытуда практикалық түрде жүргізу үшін қымбат әскери техниканы пайдалануды қысқартуға септігін тигізеді. Сонымен бірге жеке құраммен көрнекті сабақ өткізу мүмкіндігі қамтамасыз етіледі, оқушылардың әрекеттерін бақылау, жасалған қателіктерін және олардың себептері уақытында айқындалуы және әскери техникаға қарағанда көп адамдарды бір мезгілде үйрету жүзеге асырылады. Мұның бәрі оқыту үрдісінің қарқындыруды жоғарлатуға және төңіректің әртүрлі жағдайларында жүргізуде әскери

машиналарды тиімді пайдалану бойынша механик-жүргізушілердің қысқа мерзімде кәсіби дағдыларын қалыптастыруға әсерін тигізеді.

Тренажерларда оқып үйрену әскери машиналардың жалпы құрылыстарын, оның бөлімдері мен басқару органдарын, машина жүргізудің басқару органдарын, жүргізудің дұрыс дағдыларын, жүргізудің негізі мен ережелерін меңгергеннен кейін басталады.

Машина жүргізуге үйренуді жай тренажерлардан және қосымша құрылғылардан бастаған жөн. Жай тренажерларды және қосымша құрылғыларды толық меңгергеннен кейін курсант динамикалық тренажерларда үйренуді бастайды.

Оқу жаттықтыру құрылғыларын орнықты және дұрыс қолдану үшін офицерлер мен сержанттар тренажердың арналуы мен мүмкіндіктерін, нақты құрылысын, жұмысқа дайындау ретін білулері тиіс.

Қорытындылай келе курсанттарға машина жүргізу пәнін оқыту процесінде қолданылатын оқыту әдіс-тәсілдері оларды қысқа уақыт аралығында әскери машиналардың техникалық мүмкіндіктерін толығымен пайдаланып, жоғары жылдамдықтарда апатқа ұшырамай қауіпсіз жүргізуге, қойылған тапсырмаларды уақытында орындауға мүмкіндік береді.

#### Қолданылған әдебиеттердің тізімі.

1. Батыров М.Е., Британов А.Ю. Техническая подготовка курсантов военных учебных заведений. Учебное пособие. – Петропавловск, 2008. – 495с.
2. Батыров М.Е., Британов А.Ю. Автомобильная подготовка курсантов военных учебных заведений. Учебное пособие. – Петропавловск, 2008. – 146 с.
3. Батыров М.Е., Лешков В.А. Обучение курсантов основам вождения боевых машин. Учебное пособие. – Петропавловск, 2009. – 163 с.

**Калиев Аскар Кабдушевич,**  
кандидат педагогических наук,  
доцент, заместитель начальника  
кафедры ВПиОН ВИ ВВ МВД  
Республики Казахстан,  
Подполковник;  
**Баубериков Газиз Жолдасбекович,**  
начальник цикла кафедры ВПиОН  
ВИ ВВ МВД Республики Казахстан,  
майор.

## **ОПЫТ ОРГАНИЗАЦИИ ВОСПИТАНИЯ В АРМИЯХ ЗАРУБЕЖНЫХ СТРАН (США, ФРАНЦИИ, ВЕЛИКОБРИТАНИИ, ТУРЦИИ)**

Современной армии любого государства присущи свои задачи, самобытность, традиции и своя система подготовки военнослужащих.

Для дальнейшего развития системы воспитания военнослужащих Внутренних войск Министерства внутренних дел Республики необходимо учёт состояния и развития ведущих иностранных систем воспитания. В настоящее время к таким системам относят американскую, германскую, британскую и французскую, имеющие прошлое, настоящее и отчётливо обозначившие свои подходы к отысканию новых перспектив развития в условиях будущего.

На протяжении последних десятилетий вооружённые силы (далее – ВС) зарубежных государств были и остаются одними из самых активных участников практически всех сколько-нибудь заметных военных и вооружённых конфликтов в различных уголках мира. В третье тысячелетие они вступили в составе военной организации НАТО, которая приобрела характерные черты *межгосударственной системы воспитания военнослужащих*.

Однако сосредоточение процедуры сравнения на перечисленных системах не умаляет достоинства других систем, особенно японской, китайской и турецкой.

В настоящей публикации авторы предлагают рассмотреть системы воспитания военнослужащих таких зарубежных государств, как Соединённые Штаты Америки, Германия, Франция, Великобритания и Турция. Ниже будут рассмотрены основные цели и задачи воспитания, наиболее приоритетные направления в воспитательной работе, требования которые предъявляется к системе воспитания вышеуказанных государств, а также методы, формы, способы, силы и средства к поддержанию и совершенствованию воспитания в данных странах.

## 1. Система воспитания в армии США

9 июля 1776 года генерал Дж. Вашингтон приказал командирам своих частей читать войскам Декларацию Независимости. Эта дата символизирует собой начало становления системы воспитания в американской армии, прошедшей в своем развитии сложный и противоречивый путь.

Анализ теории и практики подготовки американских военнослужащих показывает, что термин «воспитание» в ВС США, как правило, не употребляется. Более того, в американской армии нет четких граней в разделении понятий «воспитание» и «обучение».

То, что мы понимаем под «воспитанием», военные теоретики США чаще всего обозначают такими категориями, как «*политическое образование*», «*формирование морального духа*». Это связано с традиционным для армии США подходом к самой проблеме подготовки человека к воинской службе и ведению боевых действий.

Воспитание в армии США рассматривается как целенаправленная, преднамеренная деятельность государственных и общественных организаций, институтов вооруженных сил, командиров (начальников), их помощников по работе с личным составом по формированию и развитию личности военнослужащего как гражданина-патриота своей страны, война-профессионала и побуждению его к самосовершенствованию (в том числе и через деятельность по созданию условий для оптимального функционирования личности военнослужащего).

Управление воспитанием военнослужащих США начинается с момента их укомплектования, так как на военную службу принимаются годные по состоянию здоровья и умственному развитию, получившие официальное разрешение на постоянное проживание в стране.

*Практическую основу воспитательного процесса личного состава ВС США составляют:*

- идеи о рефлексивной природе психики о сознании, как высшей форме отражения психического;

- концепция американского социального психолога А. Маслоу в основу, которой положен принцип иерархии, в результате чего потребности личности представляются пятиступенчатой лестницей:

1. Физиологические потребности;
2. Потребность в безопасности и благополучии;
3. Потребность в любви;
4. Потребность в уважении;
5. Потребность в самоуважении (самоутверждении).

*Структурные элементы системы воспитания военнослужащих ВС США:*

1. Главной целью воспитания являются:

- военнослужащий как гражданин – патриот Соединенных штатов Америки;

- военнослужащий как воин-профессионал, постоянно стремящийся к самосовершенствованию.

2. Субъекты воспитания. В роли субъекта воспитания выступает весь комплекс государственных и общественных структур США:

- органы законодательной и исполнительной власти страны;
- широкая сеть радио- и телевизионных компаний;
- редакции газет и журналов;
- информационные агентства;
- центры киноискусства и досуга.

Однако непосредственным субъектом воспитания военнослужащих является *военное командование*, которое опирается в своей работе с личным составом на специальный аппарат министерства обороны США.

3. Объекты воспитания. В качестве объекта системы воспитания выступают как отдельные органы, учреждения и заведения, так и отдельные люди (рядовые, сержанты, уорент-офицеры, офицеры, гражданский персонал, члены семей военнослужащих).

Требования, предъявляемые к условиям и системе воспитания:

- всесторонность, системность, логичность, реалистичность, эффективность;

- единство замыслов, условий, целей, задач и возможностей.

4. Основные направления воспитания военнослужащих:

- формирование и развитие у военнослужащего высоких военно-профессиональных качеств, воспитание патриотизма;
- формирование и развитие у личного состава положительной мотивации к воинской службе, морально-этическое воспитание военнослужащих;
- организация здорового образа жизни, физическое воспитание личного состава, воспитание пленостойчивости;

5. К основным формам воспитательной работы в ВС США относятся:

- еженедельные групповые занятия по программам: «Командной информации», «Морального наследства и человеческого самосовершенствования», «Равных возможностей»;

- занятия по «Курсу выживания»;

- религиозные мероприятия («Час капеллана», богослужения, индивидуальные пасторские беседы);

- встречи с представителями НАТО, «Вечера боевой дружбы»;

- празднование дня ВС США;

- соревнования за право называться «Лучшим солдатом» месяца (квартала, года).

6. Формы воспитательной работы. Важнейшей формой воспитания американских военнослужащих являются занятия по программе

«Командная информация», которое предписано проводить лично командиру подразделения. На этих занятиях обязательно присутствие всего личного состава, включая офицеров. Они проводятся со всеми категориями военнослужащих в форме свободного обмена мнениями не реже 1 раза в неделю по 1 часу. Их основные темы: «Долг, честь, страна», «Вооруженные силы на службе нации» и др.

К занятиям по программе «Моральное наследство и человеческое самоусовершенствование», помимо командиров частей и подразделений, привлекаются военные капелланы. В месяц выделяется 7 часов, в том числе одно занятие в течение часа, на котором разбираются модели поведения военнослужащих в различных ситуациях, а 6 часов - для собеседований по основным вопросам.

Целью программы «Равные возможности» является ослабление противоречий в вооруженных силах на национальной, расовой почве, а также по признаку пола и происхождения. Руководителям занятий по этой программе рекомендуется «осуждать открытую дискриминацию тех или иных категорий военнослужащих, пренебрежительные клички, оскорбительные анекдоты на расовые и национальные темы; воспитывать у командиров всех степеней чувство справедливого отношения к своим подчиненным независимо от расы, вероисповедания, цвета кожи, пола или национальности; популяризировать вклад представителей различных национальных меньшинств в ВС США».

6. Методы воспитательной работы. В процессе воспитания в ВС США используются разнообразные методы:

- метод убеждения, внушения, принуждения, примера;
- метод морального и материального стимулирования;

7. Средства воспитания военнослужащих США:

гражданская и военная печать, художественная, военно-историческая и мемуарная литература;

различные учреждения министерства обороны (музеи, клубы, библиотеки, кафе);

методические разработки, справочники, плакаты.

Всего в ВС США имеется 1850 периодических изданий, разовый тираж которых превышает 12 млн. экземпляров, что составляет около 4 единиц печатной продукции на каждого военнослужащего.

## **2. Система воспитания в армии ФРГ**

После объединения двух германских государств, принцип комплектования бундесвера не изменился. Оно проводится путем призыва на действительную службу военнообязанных на основе закона о всеобщей воинской повинности, а также за счет служащих по контракту и кадровых военных.

Аппарат идеологической работы непосредственно подчинен министру обороны ФРГ. При нем на правах совещательного органа имеется совет по

вопросам идеологической работы, куда входят 25 человек, представляющих различные партии, монополистические круги, профсоюзы, молодежные организации, радио и телевидение, католическую и евангелическую церковь.

*В совет, являющийся консультативным органом, входят четыре секции:*

- воспитания личного состава,
- политического образования,
- внутренней службы,
- организации досуга.

Он разрабатывает рекомендации и предложения по вопросам усиления идеологической обработки и представляет их на рассмотрение министра обороны. В тесном контакте с руководством министерства обороны действует уполномоченный бундестага по делам вооруженных сил. Он занимается анализом воспитательной работы с военнослужащими и действенности мер, принимаемых министром обороны по ее улучшению.

Руководство войсковым аппаратом воспитательной работы осуществляют первые управления личного состава, идеологической обработки и боевой подготовки главного штаба ВС и главных штабов видов ВС, а также первые отделы штабов армейских корпусов, дивизий, первые отделения бригад.

При этом первое управление главного штаба вооруженных сил наделено правом инспектирования. В нем разрабатываются уставные положения, директивы и наставления по идеологической работе и воспитанию.

В батальонах штатные офицеры по идеологической работе выступают в роли «советников» и «помощников» командиров частей и подразделений, на которых возложена непосредственная ответственность за организацию воспитательной работы в войсках.

В ротах и отдельных взводах имеются доверенные лица, также способствующие формированию настроений своих сослуживцев в духе, удобном командованию.

Основные направления воспитания военнослужащих ВС ФРГ:

- гражданское воспитание;
- политическое образование;
- национально-патриотическое воспитание;
- духовное (религиозное) воспитание;
- внутреннее руководство.

С личным составом проводятся занятия «по гражданскому воспитанию» (50 часов). Непосредственными руководителями учебных групп выступают, как правило, командиры подразделений, в помощь которым министерство обороны ФРГ и его идеологические учреждения направляют тематические разработки, ежемесячный сборник



«Информация для войск», учебные кинофильмы, видеофильмы, аудиозаписи, диапозитивы, наглядные пособия.

Важная роль отводится центру идеологической работы, который является ведущим учебным заведением, где офицеры и унтер-офицеры бундесвера проходят обучение и переподготовку в области идеологической работы с личным составом. В его работе участвуют институт социальных наук бундесвера, управление военно-исторических исследований, школа психологической войны бундесвера, управление военных исследований и разработок учений бундесвера, академия бундесвера, медицинская академия бундесвера. Основными задачами центра являются методические исследования и координационная деятельность, разработка предложений и рекомендаций по воспитанию и идеологической работе.

Военной печатью руководит подчиненный министру обороны штаб информации и прессы, состоящий из трех отделов:

- отдел прессы; отдел по работе с общественностью; отдел вербовки пополнения.

Отделы по работе с общественностью и вербовки пополнения, тесно взаимодействуя, заняты пропагандой бундесвера среди населения и особенно среди молодых людей в возрасте до 14 лет. Организуя выставки, посещения казарм в «дни открытых дверей», рекламируя в печати воинскую службу, они призваны обеспечить приток в бундесвер наемников-добровольцев.

В соответствии с требованиями уставов армии ФРГ 10/1 «Идеологическая подготовка в бундесвере» и 12/1 «Политическое образование в бундесвере» наибольшее значение придается «политическому образованию» военнослужащих.

«Политическое образование» является обязательным для всех категорий военнослужащих. Оно является составной частью занятий по боевой подготовке. В период срочной службы для солдат на него отводится 50 часов учебного времени (3% от всего учебного времени). На занятиях в системе «политического образования» изучаются права и обязанности солдат, сущность общественного строя ФРГ, место бундесвера в государстве и обществе, роль бундесвера в НАТО, характеристика общественных систем других европейских государств.

Также раз в неделю предусматриваются 30-минутные информации, на которых доводятся текущие события из жизни страны и деятельности войск. Ежемесячно во всех подразделениях проходят просмотры киножурнала «Бундесвер». К проведению занятий привлекаются все офицеры и подготовленные унтер-офицеры, а также гражданские специалисты.

Национально-патриотическое воспитание направлено на выработку у военнослужащих чувства любви к родине, уважения к ее истории, в том

числе и военной. Воспитание уважения к историческому прошлому Германии достигается путем сохранения и использования исторических военных символов и церемоний.

В бундесвере ведется работа по созданию собственных традиций. К ним можно отнести празднование «Дней воинской части», принятие на вооружение новых образцов боевой техники и вооружения, публичное чествование военнослужащих, добившихся хороших результатов в боевой подготовке. Создание традиций способствует воспитанию у военнослужащих гордости за свою воинскую часть, за принадлежность к определенному виду ВС и к бундесверу в целом.

Чувство патриотизма воспитывается и посредством привития особого отношения к населенным пунктам, где военнослужащие проходят службу: на эмблемах и вымпелах частей бундесвера часто имеются элементы, символизирующие места их дислокации.

Активное участие в пропаганде традиций принимают различные общественные организации: союзы, фонды, землячества. Всего в ФРГ имеется около 600 солдатских объединений и обществ участников второй мировой войны. Ведущей среди них является профессиональная организация военнослужащих — «Союз бундесвера», объединяющий почти 250 тыс. человек. Он имеет свыше 375 гарнизонных организаций и свыше 1100 товариществ в частях и подразделениях.

В ФРГ издается большое количество мемуарной и военно-исторической литературы. В частях бундесвера созданы „комнаты традиций“, в которых собраны и выставлены для обозрения знамена, ордена, знаки различия, фотографии боевых эпизодов. Регулярно и торжественно отмечаются важные даты из истории вермахта и рейхсвера.

### **3. Система воспитания в армии Франции**

Проблемами воспитания личного состава французской армии занимаются три специализированные организации:

- Служба информации и общественных отношений ВС Франции (СИРПА);

- Служба социального действия;

- Служба военных священников.

Служба информации и общественных отношений ВС (СИРПА) занимается пропагандой военной политики Франции, освещает деятельность ВС, решает вопросы укрепления связей между армией и общественностью, собирает и обрабатывает информацию различного характера, выпускает и распространяет военную периодику, производит и размножает кинофильмы, аудиозаписи, организует различного рода выставки. Аппарат СИРПА насчитывает более 200 сотрудников. Служба имеет своих представителей в штабах объединений и соединений, в крупных военных гарнизонах и на базах.

В войсках воспитательной работой военнослужащих ведают офицеры общественных отношений, не находящиеся в прямом подчинении у СИРПА. Им помогают офицеры-советники, официально занимающиеся вопросами общеобразовательной, профессиональной подготовки и трудоустройства военнослужащих срочной службы.

Офицеры общественных отношений и офицеры-советники подбираются командирами из числа наиболее подготовленных строевых офицеров, имеющих склонность к работе с личным составом. Они могут быть освобождены или выполнять свои обязанности по совместительству.

Система воспитания личного состава отличается разнообразием форм и методов. Основной формой является проведение занятий по курсу гражданского воспитания (1 час в неделю). Программа включает изучение внутренней и внешней политики Франции, международного положения, вопросов военного строительства, истории ВС, боевых традиций соединений и частей. Занятия проводятся командирами взводов по специально разработанным планам.

В каждом полку действуют постоянные консультативные комиссии, в которые входят представители командного и рядового состава. Это комиссии по вопросам информирования и условий службы, гигиены и профилактики несчастных случаев, по текущим вопросам, организации быта и отдыха.

Активно ведется пропаганда и соблюдение военных традиций и ритуалов: отмечаются годовщины частей, широко освещается их боевой путь, принятие присяги, возложение венков, построение с оружием в знаменательные дни.

Участие воинских частей в ежегодном параде 14 июля в честь национального праздника Франции – Дня взятия Бастилии, который принимает президент страны, является одним из главных мероприятий, призванных воздействовать на патриотические чувства французских военнослужащих.

Особое место в воспитании личного состава занимают средства массовой информации: печать, радио, телевидение. Органы пропаганды издают массовым тиражом газеты, журналы, книги, плакаты, листовки. Основными изданиями видов ВС являются «*Тер энформасьон*» – сухопутные войска, «*Коль бле*» – ВМС, «*Эр актюа-лите*» – ВВС. Кроме этого, имеются издания, рассчитанные на все ВС: офицерский журнал «*Арме д'ожурдюп*», солдатский журнал «*ТАМ*», военно-теоретический журнал «*Дефанс насьональ*» и ряд других изданий. Для третьей программы национального телевидения при участии СИРПА готовится передача «*Горизонт*», рассчитанная на широкий круг военнослужащих и гражданских лиц.

#### 4. Система воспитания в армии Великобритании

Главная цель воспитания в ВС Англии довести до сознания каждого военнослужащего, что интересы страны должны всегда находиться под надежной вооруженной защитой.

*Основные задачи воспитания:*

- не допустить возникновения и распространения среди личного состава пацифистских настроений в связи с изменениями, происходящими в мире,
- убедить личный состав в необходимости сильного ядерного потенциала,
- усилить акцент на пропаганде «миротворческой роли» британских ВС, их «особой миссии» в Западной Европе и Ближнем Востоке.

К основным формам воспитания в ВС Англии относятся:

- еженедельные групповые занятия по боевой подготовке;
- религиозные мероприятия;
- встречи с представителями НАТО, "Вечера боевой дружбы";
- празднование дня вооруженных сил Англии.

В воспитании большое место занимает пропаганда, которая направлена на повышение уровня боевой подготовки и выработку у военнослужащих необходимых морально-боевых качеств.

Этому способствует воспитание в духе традиций, таких как верность своему виду ВС, роду войск, части, подразделению, внушение чувства уверенности в боевых качествах оружия. Командование и воспитательный аппарат ВС Великобритании требует дифференцированного подхода к пропаганде армейских традиций. Пропаганда и воспитание на военно-исторических традициях, формирование так называемого «полкового духа», стремление подражать «героическим предкам» накладывают глубокий отпечаток на мировоззрение и действия военнослужащих.

В основе лежит культ монарха, верно служить которому солдат и офицеров обязывает присяга. Преданность королеве считается главным критерием не только благонадежности военнослужащих, но и их морального облика.

В военно-учебных заведениях используются специальные тесты для определения способностей стать лидером и пользоваться доверием подчиненных. *Положено, что командир должен быть всегда осведомлен о семейной жизни, неурядицах в жизни и службе подчиненных.*

Воспитание направлено на то, чтобы довести до сознания военнослужащего, что народ, правительство, командование чрезвычайно ценят труд солдата, уважают его профессию. От военнослужащих требуют неукоснительного уважения командиров и законопослушания. Наряду с верой в командира у солдат формируют уверенность в своём оружии.

В средствах массовой информации страны регулярно публикуется утверждение, что британская боевая техника и вооружение «самая лучшая» в мире.

### **5. Система воспитания в армии Турции**

Среди комплекса мероприятий, проводимых военным руководством Турции с целью поддержания требуемого уровня боеготовности ВС, важное место отводится формированию устойчивого морально-психологического состояния военнослужащих.

Командование рассматривает его в качестве одного из основных критериев оценки уровня боевой, оперативной и профессиональной подготовки солдат и офицеров (политическая благонадежность, морально-деловые качества и нравственный облик играют первостепенное значение для продвижения офицеров по службе).

В связи с этим работа командиров и штабов по поддержанию высокого уровня *морально-психологического состояния* военнослужащих носит постоянный характер и планируется как в мирное, так и военное время. Основным направлением работы по его поддержанию является *морально-политическое воспитание военнослужащих*.

В вооруженных силах Турции задача по морально-политическому воспитанию возлагается на командиров частей и подразделений и их заместителей. При этом ответственность за организацию морально-политического воспитания несут управление боевой подготовки главного оперативного управления генерального штаба (ГОУ ГШ) и отделы боевой подготовки оперативных управлений (ОУ) штабов видов ВС и войсковых объединений.

Кроме того, непосредственное отношение к планированию и проведению морально-политического воспитания военнослужащих имеют министерство национальной обороны (МНО), управление, занимающееся вопросами ведения психологической войны ГОУ ГШ, а также пресс-центры и отделы по связям с общественностью и прессой генерального штаба, штабов видов ВС и полевых армий.

В структуре МНО функционирует научно-исследовательский совет, в который входят:

- протокольное бюро,
- отдел морального воспитания,
- управление по связям с общественностью и прессой.

Отдел морального воспитания научно-исследовательского совета МНО решает задачи морально-политического воспитания, организует взаимодействие с руководством генерального штаба, управлениями боевой подготовки и психологической войны ГОУ ГШ и пресс-центра ГШ, а также с научно-исследовательскими учреждениями и факультетами педагогики, психологии и социологии вузов страны. Кроме того, в его

компетенцию входит организация симпозиумов и конференций с участием военных педагогов, психологов и социологов.

В целях достижения высокого уровня морально-психологического состояния и боевого духа личного состава в повседневной практике ВС страны применяется единая система подготовки и обучения, которая включает в себя морально-политическое воспитание и меры дисциплинарного воздействия. Работа командиров и штабов по морально-политическому воспитанию личного состава организуется на основе «Закона о внутренней службе, других законодательных актов и воинских уставов».

В данном законе говорится о том, что наряду с военной подготовкой в ВС особое внимание должно уделяться воспитанию высоких нравственных качеств и твердого духа военнослужащих, а также укреплению их национальных чувств. Основной формой морально-политического воспитания рядового состава ВС Турции является проведение командирами взводов и рот учебных занятий с подчиненными по различным дисциплинам.

В целях организации учебного процесса в рамках морально-политического воспитания выделяется не менее 4 часов в неделю. В связи с отсутствием у некоторых новобранцев начального образования в ВС страны действуют специальные курсы, где молодое пополнение изучает основы грамотности, истории страны, законодательства.

Одним из эффективных способов оказания воздействия на личный состав служат индивидуальные беседы офицеров со своими подчиненными. Немаловажным фактом является также морально-политическое воспитание военнослужащих младшего офицерского и унтер-офицерского состава, для которых учебный процесс организуется в виде лекционных занятий и семинаров.

На этих занятиях военнослужащие данных категорий овладевают знаниями по теоретическим основам морально-политического воспитания, методам и способам воздействия на него. основополагающим принципом системы обучения и воспитания является личная дисциплинированность, сознательность и ответственность, а также уровень профессионализма и знаний офицеров.

В целях поддержания строго порядка и дисциплины в воинских подразделениях, а также воспитания высокой сознательности личного состава реализуется принцип «повышенной ответственности» каждого военнослужащего не только за свои действия, но и за поведение сослуживцев, вне зависимости от того, вместе они проходят службу или нет.

В случае совершения каким-либо военнослужащим проступка дисциплинарному взысканию и общественному порицанию подлежит не только виновник происшествия, но лицо или лица, находившиеся рядом

или знавшие о намерениях товарища, однако не удержавшие его от такого шага или не сообщившие о случившемся непосредственному начальнику. Наказанию могут быть подвергнуты наряду с нарушителем его товарищи, младшие командиры, а также все подразделение в целом. Таким образом, воспитательные функции выполняет не только командир подразделения, но и весь воинский коллектив.

Исходя из вышеизложенного, можно отметить, что основными тенденциями развития систем воспитания и обучения в армиях зарубежных государств являются: системный подход к организации и осуществлению воспитания военнослужащих; воспитание на собственных исторических традициях; оперативное реагирование на изменения форм и способов ведения современных боевых действий; совершенствование форм и методики обучения и воспитания на базе новых технологий; формирование навыков индивидуального обучения; научно-исследовательский характер учебно-воспитательного процесса; ориентированность систем воспитания и обучения на формирование у военнослужащих способности успешно выполнять профессиональные задачи в ближайшем и неопределённом будущем.

В процессе изложения материала мы видим, что каждая иностранная система воспитания и обучения представляет собой совокупность обучающих, воспитывающих, социокультурных и обеспечивающих составляющих, функционирующих в целях формирования всесторонне развитых, социально активных, творчески мыслящих военнослужащих, способных достичь успеха в своей профессиональной деятельности, как в современных военных и вооружённых конфликтах, так и в обстановке неопределённого будущего на рубеже второго десятилетия XXI века.

#### Список использованных источников.

1. Паутова А. В. Обзор материалов фонда НИГ ОНИ по теме: «Содержание и организация морально-психологического обеспечения деятельности вооруженных сил зарубежных государств» – М.: ВУ НИГ ОНИ, 1996.
2. Гладков Г.И. Психолого-педагогическая теория и практика подготовки личного состава ВС США.
3. Морозов П. Военно-церковная служба Бундесвера // Зарубежное военное обозрение – 1996. – № 9.
4. Костандов А. Морально-психологическое состояние турецкой армии // Зарубежное военное обозрение. – 2001. – № 5-6.
5. Уткин В. Особенности воспитательной работы в вооруженных силах США, Великобритании, Франции // Зарубежное военное обозрение – 2001. – № 11.
6. Зеленков М. Морально-психологическая подготовка войск в армиях зарубежных стран // Зарубежное военное обозрение. – 2000. – № 11.

7. Кудрявцев Ю. Подготовка командных кадров к воспитательной деятельности в ВУЗах США, ФРГ и Великобритании // Зарубежное военное обозрение. – 2001. – № 5-6.

8. Мгимов Ю. Так их делают патриотами. О системе нравственного воспитания в США. // Красная Звезда, 2001 г., 14 марта.

9. Уткин В., Доценко В., Амбаров К. Система воспитания военнослужащих США. / Инф.-мет. сб. / центр военно-социологических, психологических и правовых исследований ВС РФ, 1993. – №3, 4.

10. Амбаров К. Система воспитательной работы в вооруженных силах ФРГ. // Инф.-мет. сб. / центр военно-социологических, психологических и правовых исследований ВС РФ, 1993. – №3.

**Сулейменова Сауле Калкеновна,**  
кандидат философских наук, офицер  
(СНС) военно-научного отдела ВИ ВВ  
МВД Республики Казахстан.

## **РЕЛИГИОЗНО-ЭТИЧЕСКИЕ ОСНОВАНИЯ НРАВСТВЕННОГО ВОСПИТАНИЯ ВОЕННОСЛУЖАЩИХ**

Возникшие в современном мире противоречия в различных областях жизни общества, проявляются в таких явлениях, как нравственный кризис, разрушение ценностных оснований, экспансия западного образа жизни, манипулирование с помощью средств массовой информации общественным сознанием, целенаправленное навязывание асоциальных и противоправных эталонов поведения и стилей жизни и др. Все это пагубно сказывается на духовном здоровье народа и свидетельствует о глубоком духовном кризисе в обществе. Поэтому в научном и общественном употреблении появились такие понятия, как духовные угрозы и духовная катастрофа, связанные с понятием духовной безопасности.

Духовную безопасность следует рассматривать как важный фактор национальной безопасности, включающий в себя защиту культурного, духовно-нравственного наследия, исторических традиций и норм общественной жизни, формирования государственной политики в области духовного и нравственного воспитания населения.

Духовность, имеющая религиозно-этические основания, взаимосвязана с нравственностью и является основой воспитания военнослужащих.

Духовно-нравственное воспитание военнослужащих – это целенаправленный процесс воздействия на них и создание условий для образования и развития положительных духовно-нравственных качеств.

Содержание духовно-нравственного воспитания военнослужащих определяется интересами государства, общества и включает в себя:



этическое воспитание, заключающееся в привитии воспитанникам нравственных качеств, вытекающих из понимания добра и зла (также как и в религии), и комплекса нравственных обязанностей, включающих в себя обязанности по отношению к себе, обязанности по отношению к другим людям и Родине. Внешне такое воспитание выражается в морально-нравственном кодексе поведения офицеров и воинском, офицерском этикете.

Следует отметить, что в систему духовно-нравственных ценностей будущих офицеров, которые закладывались и формировались под воздействием социальной среды, включают в себя духовно-нравственные ценности, связанные с военно-профессиональной деятельностью – патриотизм, воинский долг, воинская честь, воинская дисциплина и дисциплинированность, героизм, мастерское владение оружием, боевые традиции и другие; духовные ценности общегражданского характера – гражданственность и патриотизм, гуманизм, общественный долг, самоотверженность, трудолюбие, интеллект, свобода совести, художественно-эстетические ценности и другие.

В структуре духовно-нравственного воспитания будущих офицеров можно выделить такие важные социально-психологические элементы, как нравственный идеал, предполагающий в себе определённую систему ценностей, целей, смыслов, идей, потребностей и интересов; система моральных норм, установок, требований, закрепляющихся и сохраняющихся в общественном мнении, установках, нормах, традициях и т.д.

Приоритет духовно-нравственного воспитания объясняется тем, что от нравственного сознания человека зависит не только следование определенным принципам поведения, но и воплощение знаний и убеждений человека в действии. Нравственное воспитание заключается в формировании активной личности, готовой служить обществу. Активность, в их представлении, выступала не только как качество личности, но и как средство ее нравственного развития.

Духовно-нравственное воспитание будущих офицеров есть процесс формирования у воспитанников высоконравственного сознания, твердых моральных убеждений и развития положительных духовно-нравственных качеств, ориентированных на существовавшие идеалы и ценности, формирования морального духа, духовно-нравственных отношений и высокой культуры. В содержание духовно-нравственного воспитания входят: теоретические основы духовно-нравственного воспитания; гуманистические идеи, базировавшиеся на общечеловеческих ценностях; выраженные в форме нормативно-правовых актов основные требования эпохи, общества; основные традиции общества и армии; содержание учебно-воспитательного процесса; воздействие личного примера всех категорий воспитателей, офицеров и др.

Проблема формирования личности – одна из центральных задач философской науке. Поступательные преобразования человеческих отношений не представляются возможными без опоры на универсальные гуманистические ценности, без которых невозможно формирование духовности, нравственности, развитие определенного уровня национального самосознания, формирование социально-ответственного, творчески активного человека-созидателя с высокой культурой поведения. Это и определяет особую актуальность вопросов духовного и нравственного воспитания народа, особенно молодежи, повышения ее идейного уровня и формирование религиозно-этической культуры.

Таким образом, духовно-нравственные ценности являются важным фактором обороноспособности страны и армии. Следовательно, духовно-нравственный фактор военной службы требует серьезного изучения.

Важнейшей составной частью системы духовно-нравственного воспитания являются этика, общечеловеческие культурные ценности, в том числе религиозные.

Подлинный духовный прогресс не разрушает завоевания религиозной морали, он опирается на них и стремится осознать общечеловеческое содержание нравственных ценностей. Вот почему религиозная этика – этика, опирающаяся на веру в Бога, противодействуют аморализму, бесчеловечности, нравственному распаду. В этом контексте важно осознать и признать религиозно-этические основы нравственного воспитания личности, в том числе военнослужащих.

При этом следует помнить, что религия – не единственно возможная форма духовной жизни человека, но ее также нельзя запретить, как нельзя запретить поиски научной истины или художественное творчество. Вопрос заключается в том, будет ли воспринят в масштабах общества другой по сравнению с религией способ удовлетворения духовных потребностей человека, способ, который формируется в альтернативной религии светской культуре. Продуктом и одновременно созидателем этой культуры может стать лишь человек, свободно творящий свой мир и себя самого.

Религия и этика взаимосвязаны. Этика – стержень духовного развития. Именно вокруг этого стержня формируется суть духовно развивающегося человека: знания, навыки и т.д. Религия и этика есть основа нравственного воспитания личности, в том числе военнослужащих.

Таким образом, важнейшим элементом духовно-нравственного воспитания является мораль. Мораль – это совокупность правил, норм, принципов поведения, понятий о добре и зле, справедливости, чести, достоинстве. Ведь деятельность человека происходит в обществе и предполагает наличие общих норм и правил поведения. Этими правилами регулируется общественная жизнь человека. Культурный, воспитанный человек воспринимает их как веление собственной совести. Мораль требует от человека быть всегда вежливым, искренним, честным, любить и

уважать друзей, родителей. Она запрещает быть грубым, лживым, бессовестным и жадным. Мораль учит никому не завидовать, стараться воспитывать у себя хорошие чувства и изживать плохие. Следование этим правилам позволяют человеку быть добрым и справедливым, великодушным, мужественным и благородным, то есть нравственным. Но чтобы им следовать, надо знать, что такое хорошо и что такое плохо. Ответы на вопросы – что такое добро и зло, в чем состоит призвание человека как существа сознательного, способного к духовной деятельности – всегда старались дать ответ религиозная и светская этика (учение о морали).

Любое религиозно-этическое учение обращается к проблемам добра и зла, любви к ближнему, смысла жизни. К примеру, нравственно-этические основания ислама состоят в милосердии, уважении к различным этносам и конфессиям, толерантности, братстве между людьми, в совершении богоугодных деяний, борьбы против пороков. Поэтому мусульманская культура, основываясь на догматических, идейных, идеологических, нравственно-культурных ценностях ислама, формирует новый тип личности и ее духовно-нравственный мир. Религиозно-этическое своеобразие ислама заключается в том, что здесь представлены уникальные нравственные нормы, и они даны в их нерасчлененной слитности с другими формами регуляции межчеловеческих отношений, религиозным ритуалом, обычным правом, юридическим законодательством. Шариат запрещает употребление опьяняющих веществ, ростовщичество и азартные игры.

С нашей точки зрения, важнейшим этическим принципом, определяющим нравственную основу ислама, является толерантность, веротерпимость.

Другим важным принципом исламской этики является то, что знание рассматривается как обязанность и достоинство человека. Сообщается, что однажды Сафуан бин Асль аль-Муради явился к Пророку и сказал ему: «О, Посланник Аллаха, поистине, я пришел в поисках знания». В ответ ему он сказал: «Добро пожаловать стремящемуся к знанию! Поистине, ангелы окружают ищущего знания своими крыльями, а потом они становятся один на другого, пока не достигают нижнего неба из любви к тому, к чему он стремится!»

Многие положения ислама направлены на нравственное воспитание человека, затрагивают вопросы совести. В этот свод положений входит, например, запрет говорить ложь, т.е. религиозный закон, следуя которому по своей воле и желанию разумный человек придет к добру и счастью. Вера указывает путь к его счастью и благоденствию.

Мораль и нравственность занимают исключительно важное место в исламе. Если нравственен каждый человек в отдельности, то нравственно и общество в целом. Поэтому необходимо рассмотреть, прежде всего,

моральные обязанности каждого человека, каждой личности. Нравственные обязанности человека по отношению к своему народу и государству можно выразить коротко: всегда люби свою Родину.

Исламская этика учит мусульманина и требует от него бескорыстного милосердия, щедрости, дружелюбия, справедливости, честности, доброты и великодушия, как в отношении человека, так и в отношении окружающей природы.

Таким образом, на примере ислам мы рассмотрели основные принципы религиозной этики.

Как рассматривает эти принципы светская этика? В более широком смысле светская этика означает, что мораль, духовность здесь рассматривается без обращения к помощи религии. Исторический опыт показывает, что объединяющую людей моральную культуру нужно искать в богатых традициях гуманизма. Гуманизм означает признание человека высшей ценностью. Светская этика утверждает способность и обязанность человека жить самостоятельно, не надеясь на чудо. Человеку всегда было присуще стремление к духовно осмысленной жизни, поиск правды и справедливости. Однако тяготы жизни, социальная несправедливость, огромный размах угнетения в обществе рождали в людях острое чувство недовольства жизнью. Невозможность их реального преодоления религия возмещала верой в чудесное спасение с помощью Бога. Этим религия несла человеку облегчение, давала успокоение и надежду на его помощь, помогала переносить невзгоды. Не надеясь на себя и на свои силы, человек ограничивался верой в будущее торжество добра и справедливости. Убеждения, что религия оказывает благотворное воздействие на мораль, весьма сильны даже среди неверующих.

Светская этика старается отыскать земные корни морали, не обращаясь к Богу, стараясь понять, как могут люди быть справедливыми, добрыми и честными, почему они способны любить Родину, других людей, что позволяет им обладать высоким чувством долга и ответственности – все это важнейшие и труднейшие вопросы человеческой жизни.

Таким образом, и религиозная и светская этика отражают отношение личности, в том числе курсантов, офицеров к основным нравственным понятиям, таким как воинский долг, воинская честь, товарищество, верность общенациональным и воинским традициям, готовность к самопожертвованию во имя Родины, товарищей.

На наш взгляд, в нравственном воспитании личности, в том числе военнослужащих должны использоваться принципы религиозной этики. Необходимо изучать опыт тех государств, которые основаны на традициях, например Япония. Еще заложенные Конфуцием, пришедшие из Китая морально-этические принципы воспитания и поныне считаются основополагающими в Японии. Буддизм и синтоизм с их «благородными

истинами» и вечным поиском путей к духовному, нравственному воспитанию детей и молодежи. Цель совершенствования – доброта и справедливость, почтительное отношение к старшим» [1, с. 65].

В обществе добро утверждается лишь тогда, когда в нем торжествуют духовные идеалы: гуманизм, доброта, любовь, вера, надежда, мир и согласие. «Когда в обществе преимущественно преобладают люди, озабоченные состоянием и судьбой нравственного климата и духовности нации, тогда в нем царят гуманизм, доброта и порядочность. В целом расцвет нации и народа зависит не только от экономических условий, но и духовного его здоровья» [2, с. 221].

В кризисный период развития страны актуальными являются сплочение и единство. Отношения дружбы и сотрудничества в единой семье народов можно достичь только в условиях равноправия и взаимного уважения друг друга. В стратегии «Стратегия-2030» основной упор делается на ускоренное, инновационное развитие страны, расцвет науки, подъем уровня образования. Казахстан должен войти в число стран с самым высоким уровнем жизни. Однако все это невозможно без объединения всех людей и народов нашей страны на основе общих моральных принципов и нравственных идеалов. Это гуманизм, коллективизм, высокое сознание общественного долга, трудолюбие, патриотизм и др. Принцип гуманизма (человечности) требует от человека следовать нормам доброжелательности и уважения к любому человеку, готовность придти к нему на помощь, защитить его достоинство и права. Коллективизм предполагает умение уважать другого, строить отношения с ними на основе дружелюбия и взаимопомощи. Принцип патриотизма выражает уважение и любовь к своей родине, гордость за достижения народа, его вклад в мировую культуру.

Таким образом, любовь к Родине, патриотизм, другие нравственные принципы являются важнейшими духовными ценностями гражданина Казахстана. Добросовестное служение Отечеству было и остается делом его чести и славы. А богатая, процветающая страна, в которой на основе дружбы и взаимопомощи живут благополучные и счастливые люди есть идеал будущего общества.

#### Список использованных источников.

1. Турысжанова Р. Модели образования: традиции и современность // Мысль. – 2006. – №1. – С. 65-68.
2. Калмырзаев А. Казахстанский патриотизм. – Алматы: НИЦ «Ғылым», 2003. – 459 с.

**Нилов Владимир Павлович,**  
кандидат технических наук, профессор  
кафедры ТиТО ВИ ВВ МВД  
Республики Казахстан;  
**Калиев Аскар Кабдушевич,**  
кандидат педагогических наук, доцент  
кафедры ВПиОН ВИ ВВ МВД  
Республики Казахстан, подполковник;  
**Нилов Александр Владимирович,**  
начальник отделения ИТО  
Карагандинского соединения ВВ МВД  
Республики Казахстан, майор.

### **ВЕПОЛЬНЫЙ АНАЛИЗ – СРЕДСТВО ПОВЫШЕНИЯ ЭФФЕКТИВНОСТИ ПОЗНАВАТЕЛЬНОЙ ДЕЯТЕЛЬНОСТИ КУРСАНТОВ ВВУЗОВ**

Основой современной творческой педагогики должен стать естественный процесс удовлетворения жажды познания. Обучение должно быть только радостью и не иначе. Л.Н. Толстой говорил, что человек хорошо учится лишь тогда, когда он учится охотно. Эффективность учебного процесса можно повысить посредством придания учебному процессу творческого характера, формированием у каждого курсанта творческого подхода при изучении любых дисциплин в соответствии с их учебными программами. Необходимо формирование творческой личности, которое предполагает развитие у курсанта следующих качеств:

- наличие большой достойной цели, ставшей смыслом жизни;
- наличие общих планов достижения цели, текущего планирования работы;
- высокая работоспособность;
- умение решать творческие задачи;
- наличие настойчивости и умения продолжать работу, несмотря на неудачи, трудности, отсутствие признания;
- промежуточная результативность (появление определённых результатов на промежуточных стадиях обучения).

Как правило, в самом начале творческого пути приверженность человека к своему делу не очень велика, но в дальнейшем срабатывает механизм вовлечения, основанный на чередовании положительных и отрицательных стимулов:

- начало занятия;
- первые успехи;
- рост сложности задачи;

- трудности;
- неудачи;
- преодоление их, успехи;
- новые задачи.

Возникает положительная обратная связь на рост творчества, который ограничивается только физическими возможностями курсанта. Направленность на поиск большой цели, знание радости творчества и умение решать творческие задачи, могут гарантировать, что рано или поздно курсант вступит на творческий путь жизни. Но, обучая его методам творчества, следует совершенно чётко понимать, что вооружаем его очень сильным инструментом, который может быть использован и во вред обществу, если это не совмещается с нравственной подготовкой. Поэтому совмещение творческого обучения с нравственной подготовкой должно быть обязательным, подобно тому, как это делается во многих странах при обучении боевым приёмам восточных единоборств. Вместе с тем следует отметить категоричное отрицательное отношение ряда разработчиков инновационных методов обучения к традиционным формам и методам обучения. Это совершенно неправильный подход, ибо многие авторы новых методов обучения стали ими только потому, что именно традиционная форма обучения сформировала у них огромный теоретический потенциал знаний, позволяющих успешно работать во многих отраслях человеческой деятельности, включая и педагогическую деятельность. Методы и формы советской высшей школы выполнили свою задачу, подготовив огромное количество прекрасно образованных ученых, специалистов разного профиля и являются тем фундаментом, на котором в настоящий момент разрабатываются инновационные методы обучения. Никогда не следует забывать, что без прошлого нет будущего.

Слова прокуратора города Афины Салона, о том, что успех всякого дела зависит от двух слов: «Ничего слишком», актуальны и сейчас, хотя бы тем, что предостерегают от излишней категоричности и несдержанности в суждениях. В существующих в настоящий момент тенденциях явно прослеживается понимание того, что формирование научного мировоззрения курсантов, привитие им навыков творчески решать профессиональные практические и научные задачи происходит не путём сообщения им готовых знаний, понятий и категорий, а в процессе нахождения и раскрытия противоречий самими курсантами. Очевидно, необходимы такие способы активизации познавательной деятельности курсантов, как привлечение их к научно-исследовательской работе, конкурсы курсантских творческих работ, проблемное обучение, деловые игры, решение ситуационных задач, реальное курсовое проектирование, участие в изобретательской и рационализаторской работе войск.

Одной из основ в методологии творческого поиска может стать теория решения изобретательских задач (ТРИЗ).

Должно быть полное единение обучаемого и педагога в достижении целей обучения, однако дистанция между ними должна быть незыблемой, ибо это одно из основных условий эффективного управления учебным процессом. Последнее во многом зависит от квалификации преподавательских кадров. Попытки сотрудничества будут успешными только тогда, когда будут осознаны все реальные основания для этого сотрудничества, а не только призывы к милосердию и нравственности. Нужно реально помочь курсанту в своём становлении и самоутверждении, как личности, причём личное творчество самого педагога должно быть обязательным и только при этом условии оно станет эффективным средством их сотрудничества [1, 2]. Особенно эффективен в этом смысле метод проблемного обучения в сочетании с приёмами и методами ТРИЗ.

В этом случае проблемное обучение представляет собой такое взаимодействие преподавателя с курсантами, при котором в ходе учебного процесса выявляется противоречие, создающее проблемную ситуацию, выход из которой возможен только путём приобретения новых знаний или новых способов действий. Однако в чистом виде рассмотренные виды обучения на практике не существуют. Таким образом, в учебном процессе преподаватель, организуя взаимодействие с курсантами, должен выбирать методы и средства в зависимости от содержания учебного материала и конкретных целей обучения.

Проблемное обучение представляет один из способов организации учебной деятельности курсантов, применяемый преподавателями в совокупности с другими способами, с целью развития у курсантов творческого мышления, навыков самостоятельного анализа процессов и явлений. Для курсантов задачи становятся проблемными тогда, когда в ходе их рассмотрения обнаруживается, что знаний и опыта недостаточно для их решения. В учебной работе курсанты познают и решают проблемы главным образом в области знаний, уже добытых человечеством, но ещё не вполне усвоенных ими. Эти учебные проблемы, намеренно созданы преподавателями с целью активизации познавательной деятельности курсантов. Проблемное обучение может осуществляться как на основе уже решённых проблем, так и на основе проблем, важной особенностью, решаемых наукой или обусловленных потребностями служебно-боевой деятельности. Как показал опыт нашей работы, особенностью проблемного обучения в сочетании с приёмами и методами ТРИЗ является возможность использовать его, начиная с младших курсов и в течение всего учебного процесса – на лекции, на учебной практике, на войсковой стажировке, а также в курсовом проектировании. Причём на младших курсах, когда закладывается, наряду с научной основой профессиональной подготовки будущего офицера, его мышление, преимущественно применяется проблемное обучение на основе решения учебных проблем. На старших курсах проблемное обучение целесообразно осуществлять



главным образом на основе проблем, решаемых наукой или служебно-боевой деятельностью.

Первый уровень проблемного обучения состоит в демонстрации процесса поиска решения, анализа гипотез, показа обоснования и оценки решений следующей задачи. Важные достоинства проблемного изложения состоит в раскрытии хода развития научного познания. При этом курсанты усваивают логику развития науки, историю ее проникновения в сущность окружающего мира. Однако они хотя и увлечены процессом и мысленно следуют за преподавателем, но всё же в большинстве случаев недостаточно самостоятельны в своих суждениях, а потому не испытывают в полной мере надлежащего интеллектуального напряжения, формирующего навык творческой деятельности. Когда проблемное изложение используется преимущественно на лекциях, то это придаёт им полемический характер.

Второй уровень проблемного обучения достигается тогда, когда преподаватель организует проблемную ситуацию, а решаемая при этом проблема определяется курсантами. Процесс же решения проблемы протекает при совместном участии преподавателя и курсантов.

Примером может служить процесс определения высот различных объектов, что предусмотрено условиями выше приведённой задачи. С целью разрешения этой проблемы преподаватель обращается к курсантам с рядом вопросов, напоминая им способ определения высоты пирамиды: «в полдень, когда солнечная тень от палки станет равной её длине, длина тени пирамиды будет равна её высоте». Преподаватель обращает их внимание на то, соотношение между длиной тени и высотой объекта в данный момент времени одинаково для любых тел, включая и интересующие нас объекты. Проблема постепенно проясняется и курсантам удаётся получить правильный ответ, который преподаватель представляет курсантам в чёткой и лаконичной форме. Данный метод измерения высот объектов может быть использован днём с использованием солнечного света, ночью, соответственно, с использованием лунного света. Но, как правило, потребность в определении высот может возникнуть в любое время суток. Как быть? Весь смысл идеи решения этой изобретательской задачи состоит в том, что соотношение между высотой объекта и длиной его тени в конкретный момент времени одинаково для объекта с известной высотой и, соответственно, для объекта с неизвестной высотой. В качестве объекта с известной высотой лучше всего использовать самого себя, поскольку собственный рост и шаг всегда известны. Зная свой рост ( $H$ ), и замерив величину собственной тени ( $L$ ) в шагах из отношения  $H/L$  находим цену деления одного шага, выраженную в сантиметрах. Затем, замерив длину тени измеряемого объекта в шагах и умножив их количество на цену деления одного шага, находим истинное значение высоты измеряемого

объекта. Данный метод измерения высот объектов может быть использован днём с использованием солнечного света, ночью, соответственно, с использованием лунного света. Таким образом, на втором уровне проблемного обучения курсанты определяют проблему в созданной преподавателем проблемной ситуации, решают её совместно с преподавателем, синтезируя при этом знания, полученные ранее при изучении предшествовавших учебных дисциплин. Они учатся применять полученные знания при решении практических задач.

Третий уровень проблемного обучения отличается от второго только тем, что при прочих равных условиях курсанты при прочих равных условиях проблемную ситуацию решают самостоятельно без участия преподавателя.

Четвертый, высший уровень проблемного обучения фактически представляет собой достаточно элементарное, но совершенно самостоятельное исследование, выполненное курсантами. Этот метод следует применять главным образом на старших курсах. Наши попытки применять проблемное обучение четвертого уровня завершились безрезультатно. Лишь несколько курсантов старших курсов предприняли попытки решать задачи проблемного обучения третьего и четвертого уровней. Остальным эти задачи оказались не под силу.

Одним из основных инструментов теории решения изобретательских задач (ТРИЗ) является вепольный анализ. Покажем эффективность решения изобретательских задач методом вепольного анализа на конкретных примерах не только технического характера, но относящихся к различным отраслям человеческой деятельности [3].

**Задача 1.** Во время боевых действий в горах возникла необходимость ликвидировать гранатами засаду, расположенную в ущелье, на глубине почти километр. Но граната после того, как выдернута за кольцо чека и отпущен спусковой рычаг, взрывается через 4 секунды. За это время она не может долететь до цели. Как быть? Согласно правилам ТРИЗ вепольная формула такого технического решения имеет следующий вид:

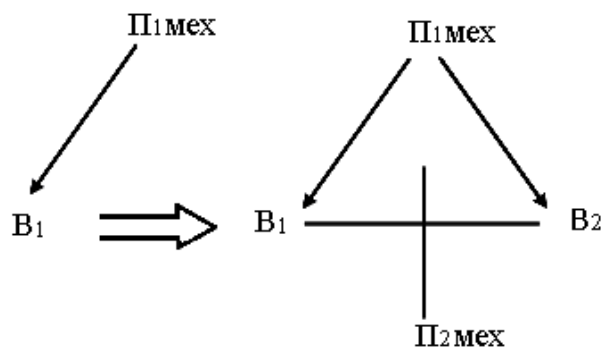

$B_1$  – спусковой рычаг гранаты;

$B_2$  – предохранительная чека с кольцом, удерживающая спусковой рычаг;

П<sub>1</sub>мех – усилие пружины, стремящейся отбросить спусковой рычаг гранаты;

П<sub>2</sub>мех – воздействие, разрушающее связь между В<sub>1</sub> и В<sub>2</sub> (сила удара).

Эта задача решается созданием полного веполя и введением поля П<sub>2</sub>мех., разрушающего вещество В<sub>2</sub>. На практике, удерживая спусковой рычаг в прижатом состоянии к корпусу гранаты, после выдёргивания предохранительной чеки за кольцо, устанавливали гранату в стеклянную тару, например, в банку и бросали её вниз в ущелье, где находилась засада противника. При достижении ущелья от удара стеклянная банка разбивалась, освобождался спусковой рычаг гранаты и происходил взрыв.

**Задача 2.** Необходимо обеспечить безопасность автомобильного движения на пешеходных переходах улиц с большими людскими потоками. Встала проблема: как заставить абсолютно всех водителей проезжать этот участок с малой скоростью?

Рассматривались две идеи: нанести на весь участок удлинённую пешеходную «зебру» или сделать эту часть дороги волнистой. Первое решение было дешёвым, но малоэффективным, второе – дорогим, но надёжным. Желательно, чтобы, недостатки исчезли, а достоинства идей рационально сочетались. Ваше предложение? Изначально откажемся от дорогостоящего варианта устройства дороги волнистой. Суть задачи состоит в игнорировании водителями требования знака ограничения скорости. Даже искусственное волнистое изображение дороги заставит недисциплинированного водителя ограничить скорость автомобиля, но только один раз, поскольку при повторном движении по этому участку дороги он будет знать, что волнистое изображение дороги совершенно никакой опасности для него не представляет.

Это задача на повышение эффективности работы веполя. Воспользуемся стандартом 1.1.2 на создание комплексного веполя.

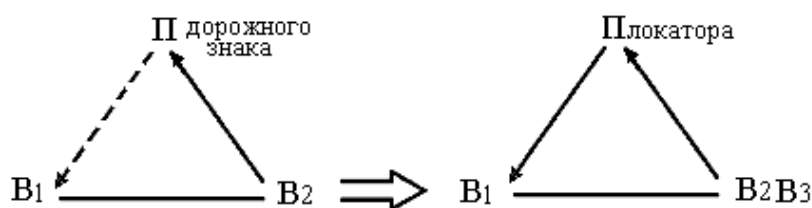

В<sub>1</sub> – водитель автомобиля;

В<sub>2</sub> – дорожный знак на ограничение скорости;

В<sub>3</sub> – локатор;

П<sub>дорожного знака</sub> – информация указателя на ограничение скорости;

П<sub>локатора</sub> – информация, контролирующая выполнение водителями ограничение скорости и фиксирующая нарушителей правил дорожного движения.

Таким образом, установка локатора в дополнение к дорожному знаку решает проблему безусловного выполнения всеми водителями требования по ограничению скорости движения.

**Задача 3.** Существуют точные методы определения воды в машинном масле, но они длительны и требуют специальных приборов.

Как быстро установить, есть ли вода в масле из картера автомобиля (на дороге, при краткой остановке)? Нужна идея экспресс-метода. Ваше предложение? Эта задача решается по правилу достройки неполного веполья до полного введением недостающего вещества и поля.

По условиям задачи есть  $V_1$  (масло) и  $V_2$  (вода):

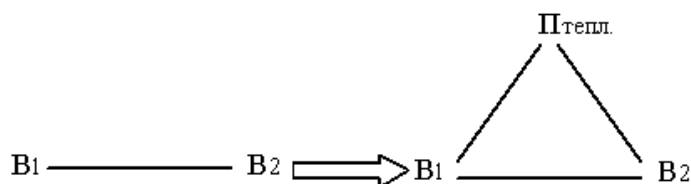

Недостает поля. Какое поле надо здесь использовать (механическое, тепловое, электрическое и т.д.)? Оно должно быть простое и доступное, должно как-то разделять эти вещества, чтобы было видно, есть вода или нет. Разделение, естественно, должно основываться на разнице свойств веществ. Каких? Из множества различающихся свойств наиболее простое – температура кипения. В японской заявке 5 246 837 так и сказано: нагреть на металлической пластинке каплю масла до  $100^{\circ}\text{C}$  (например, зажигалкой), вода вскипит, что будет видно на глаз.

**Задача 4.** Уходя в тайгу, старый охотник всегда брал с собой собаку. Чтобы собака обнаружила зверя, её надо отпустить. Собака отыскивала зверя, лаяла, и охотник шёл на лай и добывал зверя. Но случилась беда: охотник тяжело заболел и оглох. Теперь охотник уже не слышит её лая, ему надо видеть собаку, чтобы найти зверя [2]. Сильное противоречие! Составим вепольную формулу решения изобретательской задачи. Прежде всего, отметим, что это задача на обнаружение и, следовательно, надо использовать стандарт Класс 4 на обнаружение и измерение системы.

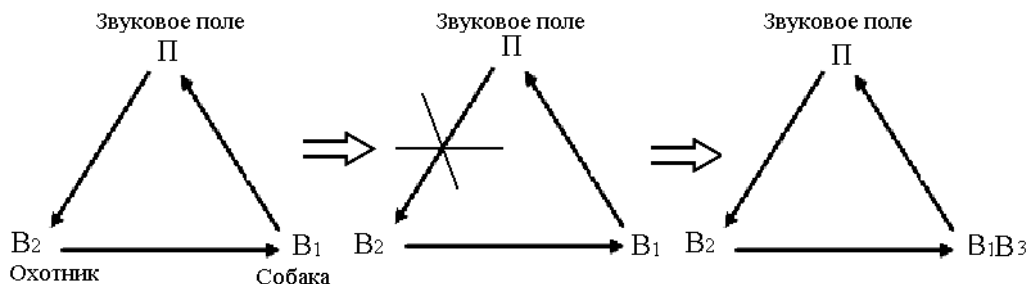

Имелся веполь, все было в порядке... Охотник  $V_2$  потерял слух, перестал слышать лай собаки  $V_1$ . Поле  $\Pi$  есть, но оно не воспринимается охотником, что показано перечёркнутой стрелкой. Стандарты класса 4 подсказывают идею. Надо ввести в систему видоизменённое вещество  $V_1$

для образования внешнего комплексного веполя В1В3. Практически это означает, что в процесс охоты вводится ещё одна собака В3, которая постоянно будет на привязи с охотником и на лай свободной собаки В1, обнаружившей зверя, будет вести к нему охотника по наикратчайшему пути. Таким образом, применение ТРИЗ и творческой педагогики будет способствовать интеллектуальному развитию военнослужащих, слушателей, повышению эффективности процесса обучения, активизации изобретательства и рационализации во внутренних войсках.

#### Список использованных источников.

1. Альтшуллер Г.С., Вёрткин И.М. Рабочая книга по теории развития творческой личности. Часть I – Кишинёв: МНТЦ «Прогресс», Картя Молдавеняскэ, 1990. – 237 с.
2. Альтшуллер Г.С., Вёрткин И.М. Рабочая книга по теории развития творческой личности. Часть II – Кишинёв: МНТЦ «Прогресс», Картя Молдавеняскэ, 1990. – 101 с.
3. Альтшуллер Г.С. Творчество как точная наука.– М.: «Советское радио», 1979. – 381 с.

**Касенова Айман Елтаевна,**  
кандидат педагогических наук,  
профессор кафедры  
общеобразовательных дисциплин ВИ  
ВВ МВД Республики Казахстан.

### **ФУНКЦИИ ПОИСКОВО-ИССЛЕДОВАТЕЛЬСКОЙ ДЕЯТЕЛЬНОСТИ КУРСАНТОВ В ОБУЧЕНИИ МАТЕМАТИКЕ**

«Исследование» – любая честная попытка систематически изучить проблему или что-то добавить к человеческому знанию о проблеме.

Теодорсон

В условиях кредитной системы обучения у курсантов актуализируются поисково-исследовательские функции.

Проблема организации поисково-исследовательской деятельности слушателей в последнее время все больше привлекает внимание педагогов-исследователей. Так как психологами установлено, что воспитание и обучение способствуют формированию развивающейся личности лишь в том случае, если педагог организует собственную деятельность курсантов по усвоению накопленного человечеством опыта. Большинство исследователей считают, что главной функцией учебных исследований

является развивающая функция. Поэтому предлагают вовлекать обучающихся в исследовательскую деятельность с целью развития их творческих способностей и исследовательских умений. Но учить мыслить, самостоятельно приобретать знания необходимо в единстве с процессом овладения основами наук, то есть преподавателю необходимо учитывать единство образовательной и развивающей функций обучения. Поэтому необходимо видеть и развивающее, и дидактическое назначения учебных исследований.

Для определения возможных функций учебных исследований обратимся к анализу исследований, проведенных за последние годы, а также точек зрения на этот счет, которые были высказаны в педагогической и методической печати.

В работах М.З. Каплан учебное исследование характеризуется двумя основными критериями. Для нас наибольший интерес представляет тот, в котором, исследуемая проблема ставится для достижения целей обучения. [1].

Отметим точку зрения Е.С. Петровой [2], которая считает, что в результате последовательного выполнения исследовательских задач обучающиеся могут самостоятельно знакомиться с новым теоретическим материалом.

Описывая основы технологии развивающего обучения математике, ученые уделяют особое значение использованию приемов, позволяющих включать обучающихся в аналитико-синтетическую деятельность по раскрытию содержания математических понятий и по конструированию их определений. Кроме того, они отмечают, что использование специальных вопросов-заданий, отражающих ход исследования, способствует «открытию» существенных свойств нового понятия или «открытию» доказательства теоремы.

Процесс организации, методические особенности работы учителя, пути активизации исследовательской деятельности учащихся, были предметом изучения Е.В. Ларькиной [3]. Ее идея заключается в решении исследовательских заданий, которые предполагают формирование, например, такого элемента исследовательской деятельности как организация полного и сокращенного перебора возможных вариантов решения. Верный метод решения такого задания состоит в полном переборе всех возможных вариантов решения. По окончании решения данного задания учащиеся обобщают полученный результат.

Пути активизации деятельности курсантов в ходе решения исследовательских заданий предлагаются следующие:

- подобрать вопросы к условию задания с целью поиска метода решения;
- записать ход своих рассуждений;
- аргументировать свои действия.

Преподаватель организует дискуссию, разбивает задание на подзадачи, выступает в роли оппонента в ходе дискуссии, корректирует действия курсантов, организует повторную дискуссию.

Навыки исследовательской работы формируются в том случае, если курсант является активным участником поиска нескольких решений одной задачи. Это может происходить и на лабораторно-практических занятиях, и в процессе изучения теоретического материала, и в ходе самостоятельной работы.

Решая одну и ту же задачу различными методами, можно лучше исследовать специфику того или иного метода, его преимущества и недостатки в зависимости от содержания задачи. Нередко найденный способ решения может быть полезен в дальнейшем для решения более трудных задач. Решение задач, допускающих ряд решений увлекательная работа, требующая знания всех разделов математики.

Н.И. Зильберберг [4] рекомендует в плане каждого занятия выделять отдельным пунктом исследовательские задания и указывает несколько путей привлечения обучающихся к исследовательской деятельности:

- работу с утверждениями следует строить по специальной схеме;
- полезна работа со статьями из журналов и книг;
- следует организовывать самостоятельное доказательство теорем и получать новые свойства изученных понятий.

Поисково-исследовательскую деятельность курсантов целесообразно организовывать при: выявлении существенных свойств понятий или отношений между ними; установлении связей данного понятия с другими; обобщении теоремы; составлении обратной теоремы и проверке ее истинности; решении задач различными способами; составлении новых задач, вытекающих из решения данных.

Г.К. Муравин [5] предлагает для развития способностей к самостоятельным исследованиям использовать исследовательские работы. Кроме того, он отмечает, что они удачно вписываются в структуру учебного процесса, позволяя таким образом связать отдельные вопросы курса математики между собой.

Результатом такой работы является не только развитие исследовательских умений, но и закрепление полученных знаний, их углубление, систематизация и обобщение.

Поисково-исследовательская деятельность – это процесс решения поставленной проблемы на основе самостоятельного поиска теоретических знаний. Умение предвидеть и прогнозировать, как результаты решения, так и способы оптимальной деятельности.

К общим принципам организации учебного процесса, обеспечивающим развитие поисково-исследовательской деятельности курсантов, можно отнести:

- педагогическое руководство в создании мотивов и стимулов к

учению;

- привитие интереса к изучаемому объекту;
- вооружение курсантов необходимыми приемами познавательно-поисковой деятельности;
- систематическое осуществление принципа индивидуализации в обучении;
- широкое использование технических и наглядных средств обучения;
- внедрение в практику работы и систематическое использование компьютерных технологий;
- разработка творческих заданий, требующих нестандартных решений и самостоятельного поиска источников информации;
- сочетание и соединение дидактически и методически обоснованных методов, способствующих развитию познавательной деятельности и творческих способностей курсантов.

В настоящее время учебные исследования преимущественно используются для достижения развивающих целей обучения, поскольку они являются мощным инструментом формирования мышления, так как:

- обладают большими потенциальными возможностями для развития умственных операций;
- формируют активность и целенаправленность мышления;
- развивают гибкость мышления;
- формируют культуру логических рассуждений.

Хотя, можно выделить пять основных функции учебных исследований по математике:

- 1) дидактическую;
- 2) развивающую;
- 3) воспитывающую;
- 4) контролирующую;
- 5) управленческую (рисунок 1).





Рисунок 1 – Функции учебных исследований.

Обучение математике обладает уникальными возможностями в плане интеллектуального развития курсантов. Способствует формированию компонентов и качеств мышления, необходимых не только для продолжения образования и освоения новых областей знаний, но и обеспечивающих успешность профессиональной деятельности и полноценность повседневной жизни в современном обществе. В первую очередь, это

развитие абстрактного и логического мышления, воспитание алгоритмической культуры, и в то же время – приобретение опыта творческой деятельности.

Л.Б. Ительсон отмечает, что «личности, способные к подлинному творчеству, а не просто к решению задач, вспыхивают, как факелы, загоревшиеся от неведомого огня, случайно, независимо от наших сегодняшних способов обучения, а может быть, и вопреки им» [6].

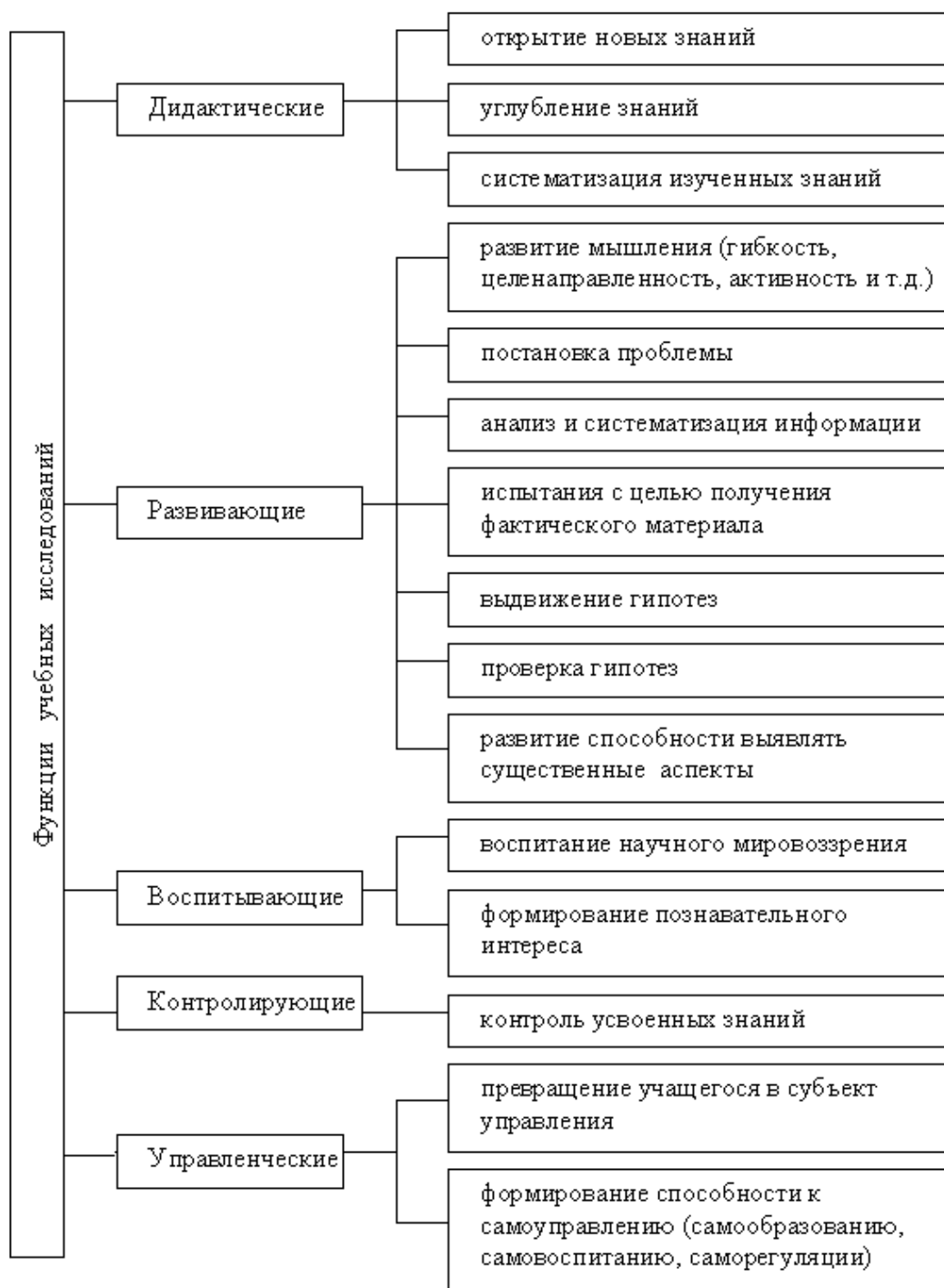
Овладение курсантами в процессе обучения математике математическими методами мышления, включающими в себя все способы научного познания: дедукцию и индукцию, обобщение, сравнение, аналогию, способствует выработке у них математического стиля мышления, характеризуемого, прежде всего, доказательностью, критичностью, независимостью логической схемы рассуждения от его содержания, структурированностью рассуждений. Эти качества мышления необходимы каждому человеку независимо от сферы его деятельности, но именно обучение математике способно внести наибольший вклад в их развитие.

Еще более трехсот лет назад английский философ Д. Локк писал, что математику следует изучать не столько для того, чтобы сделаться математиками, сколько для того, чтобы стать разумными людьми. Этому тезису созвучна современная расстановка акцентов в определении целей и задач математического образования: «Как показывает мировая практика, высокий уровень математической подготовки кадров обеспечит качественный рывок во всех отраслях» [7].

#### Список использованных источников.

1. Каплан М.З. Учебное исследование как метод обучения математике в средней школе. Дис. канд. пед. наук. – Минск, 1985.
2. Петрова Е.С. Организация познавательной деятельности учащихся старших классов средней школы в условиях углубленного изучения математики: Уч. пос. – Саратов, 1991. – 79 с.
3. Ларькина Е.В. Методика формирования элементов исследовательской деятельности учащихся основной школы на уроках геометрии. Автореф. дис. ... канд. пед. наук. – М., 1996. – 17с.
4. Зильберберг Н.И. Урок математики: Подготовка и проведение: Кн. для учителя. – М.: Просвещение: АО «Учеб. лит.», 1995. – 178 с.
5. Муравин Г.К. Исследовательские работы в школьном курсе алгебры //Математика в школе. – 1990. – № 1. – С.43-46.
6. Ительсон Л.Б. Проблемы современной психологии учения. – М.: Изд-во «Знание», 1970. – 80 с.
7. Назарбаев Н.А. К экономике знаний через инновации и образование: лекция / Евразийский национальный университет им. Л.Н. Гумилева // Казахстанская правда. – 2006. – 27 мая. – С. 1–2.

**Щеголев Геннадий Кириллович,**  
кандидат технических наук, профессор  
кафедры ТиТО ВИ ВВ МВД  
Республики Казахстан.

## **КОНЦЕПТУАЛЬНЫЙ ПОДХОД К ФОРМИРОВАНИЮ МЕТОДИЧЕСКОЙ БАЗЫ ПО ОБЩЕОБРАЗОВАТЕЛЬНЫМ ТЕХНИЧЕСКИМ ДИСЦИПЛИНАМ**

К общеобразовательным техническим дисциплинам, преподаваемым курсантам военного института, относятся теоретическая механика, инженерная графика, техническая механика и прикладная механика, которые, в свою очередь, включают в себя ряд разделов, а по существу – самостоятельных учебных дисциплин. Так, инженерная графика включает в себя начертательную геометрию и собственно инженерную графику. Прикладная механика включает в себя сопротивление материалов, теорию механизмов в бронетанковой техники и детали машин. Техническая механика включает в себя теоретическую механику, сопротивление материалов и детали машин.

Целью изучения общеобразовательных технических дисциплин является подготовка базы технических знаний для последующего изучения специальных дисциплин, а также продолжения своего образования на более высоких ступенях обучения. Так, раздел «Кинематика» учебной дисциплины «Теоретическая механика» способствует качественному усвоению теории баллистики при изучении соответствующей специальной дисциплины. Раздел «Теория механизмов бронетанковой техники» учебной дисциплины «Прикладная механика» позволяет в дальнейшем изучать материальную часть бронетанковой техники, правила ее эксплуатации и технического обслуживания.

Помимо указанной цели общеобразовательные учебные дисциплины являются теоретической базой при переходе на следующую образовательную ступень – учебу в магистратуре, а также при выполнении научных исследований в рамках военно-научного общества курсантов.

Все сказанное диктует повышенные требования к качеству преподавания общеобразовательных технических дисциплин, знание которых будет по существу, образовательной технической базой для последующего непрерывного образования, т.е. тем фундаментом, который позволит в дальнейшем сформировать из бакалавра магистра.

Следует отметить, что кредитная система образования имеет ряд особенностей и предусматривает наличие учебно-методических комплексов, качественная разработка которых возможна лишь при соблюдении определенной последовательности разработки компонентов

этих комплексов. При этом применительно к общеобразовательным техническим дисциплинам представляется целесообразным начинать с разработки опорного курса лекций по данной учебной дисциплине, который должен содержать исчерпывающие теоретические сведения для проведения всех видов учебных занятий – лекционных, практических, групповых, лабораторных и СРКП, а также для выполнения расчетно-графических и контрольных работ и должен представлять из себя по существу учебник по данной учебной дисциплине, который необходимо использовать на самоподготовке и при проведении СРКП.

На основе этого учебника в дальнейшем разрабатываются методические материалы для лекционных, практических, групповых занятий, СРКП, а также тестовые задания для рубежного и итогового контроля знаний. Поэтому от качества выполнения этого этапа формирования методической базы зависит качество всех последующих. И подход к разработке опорного конспекта лекций должен быть особым. Прежде всего, он должен содержать академическую унифицированную теорию, позволяющую выполнять все инженерные расчеты по данной учебной дисциплине любой степени сложности, избегая, по возможности частные методы решения, которых может быть бесконечное множество, неоправданно увеличивающие объем учебного материала и, тем не менее, не обеспечивающие выполнение всего комплекса инженерных задач. Возможно, что такой подход повысит требования к контингенту курсантов в части способности к аналитическому мышлению и приведет к его сокращению, а также повысит требования к профессорско-преподавательскому составу, но он позволит будущим специалистам решать любые инженерные задачи, что будет способствовать обеспечению научно-технического прогресса.

В этой связи следует отметить, что академическая наука – это «архив» устоявшихся, проверенных практикой знаний. И этот компонент науки должен быть достаточно консервативным. Именно его надо преподавать в высших учебных заведениях. Эти знания необходимо собрать, уточнить, унифицировать, изложить методически грамотно, ограничить по объему для тех или иных специальностей и, уже ограниченный объем изложить доступно, обеспечить необходимыми техническими средствами обучения. При этом критериям методической грамотности изложения учебного материала должно быть его однозначное восприятие и толкование курсантами, да и самими преподавателями даже не смотря на то, что в исследовательском компоненте науки некоторые положения ее академического компонента ставятся под сомнения. И только периодически, по мере накопления и всесторонней проверки на практике новой теории, академический компонент может обновляться и уточняться. И эту работу должны проводить высококвалифицированные работники сферы высшего

образования – кандидаты и доктора наук.

Причем они сами должны создавать учебники и учебные пособия по той или иной учебной дисциплине, а не «руководить» авторским коллективом, который создает учебный материал с массой противоречий, обусловленных «коллективным разумом». Последующая оценка такого учебного материала должна быть обусловлена доверием к автору и практической апробацией на курсантах и студентах высших учебных заведений. Практическая реализация такого подхода может свести список многочисленной учебной литературы к одному, позволяет, в принципе, отказаться от конспектирования лекций, использовать унифицированный тестовый материал, применять дистанционное обучение и облегчить, в конечном итоге, труд рядового преподавателя.

Следующим этапом формирования методического обеспечения данной учебной дисциплины является разработка конспектов лекций на основе опорного курса лекций, которые должны соответствовать плану проведения занятий и содержать лекционный материал в объеме, обеспечивающем качественное усвоение рассматриваемой темы и возможность дальнейшего его использования на практических занятиях при решении задач. При этом необходимо избегать обилия справочной информации, а также рассмотрение редко встречающихся на практике частых случаев, если они не предусмотрены программой, поскольку они «утяжеляют» лекционный материал и отвлекают внимание от основных положений.

При изложении лекционного материала целесообразно использование плакатов, при этом предпочтительно разработанных применительно к данному лекционному материалу и не содержащих излишней информации, отвлекающей курсантов от уяснения данного вопроса данной темы. При отсутствии плакатов, а также для насыщения конспекта графическими построениями, которые обеспечивают лучшее усвоение курсантами рассматриваемой темы в процессе лекционного занятия, а так же на самоподготовке, последние должны быть лаконичными по содержанию, понятными и качественно выполненными.

Для достижения лаконичности необходимо гармонично сочетать текстовый материал с иллюстративным. При этом крупные элементы излагаемого вопроса целесообразно описывать словами, а отдельные, существенные элементы – графическими построениями, т.е. применять так называемый фрагментарный метод, обеспечивающий экономию лекционного времени.

Кроме того, с целью снижению утомляемости курсантов ведение конспекта необходимо чередовать «промежуточными» объяснениями очередного завершенного элемента учебного вопроса.

Изложенный подход обеспечивает рациональное использование лекционного времени, качественное ведение конспекта и возможность

эффективно изучать данную учебную дисциплину на самоподготовке.

Следующий этап формирования методической базы по общеобразовательным техническим дисциплинам относится к лабораторным занятиям, которые является неотъемлемой частью учебного процесса, позволяют глубже понять лекционный материал и способствуют формированию компетентного специалиста в области технических знаний. При этом любое лабораторное занятие, как правило, предполагает проведение экспериментов на лабораторном оборудовании. В то же время отсутствие лабораторного оборудования вынуждает саму процедуру эксперимента заменять ее описанием, а его результаты брать «с потолка», что никак не способствуют получению прочных знаний по учебной дисциплине и снижает активность курсантов на учебном занятии. При этом наибольшую трудность представляет лабораторные занятия по разделу «Сопrotивление материалов» учебной дисциплины «Прикладная механика», целью которых является, как правило, экспериментальное подтверждение теоретических зависимостей, а также наглядная демонстрация изложенных в лекционном курсе деформаций.

На заказанное по «прайсу» лабораторное оборудование в ближайшее время рассчитывать не приходится. К тому же, несмотря на его высокую стоимость (более 9 млн. тг.), оно не охватывает всего спектра лабораторных занятий по учебной дисциплине «Прикладная механика» и требует для его установки выделение специальных аудиторий, а так же увязки расписания, исключающего проведение лабораторного занятия одновременно в двух подгруппах.

В этой связи, представляется целесообразной разработка компактных (переносных) вариантов лабораторных установок для проведения лабораторных занятий по разделам «Сопrotивление материалов» и «Теория механизмов бронетанковой техники» учебной дисциплины «Прикладная механика», пересмотр перечня выполняемых лабораторных работ и внесение соответствующих изменений в рабочую программу, разработка методических указаний по выполнению лабораторных работ применительно к этим установкам.

Таким образом, реализация предложенного подхода к формированию методической базы по всем видам учебных занятий позволит курсантам успешно осваивать общеобразовательные технические дисциплины.

**Баяхметов Серик Умутбаевич,**  
начальник военно-научного  
отдела – ученый секретарь  
Военного института ВВ МВД  
Республики Казахстан, майор.

## **ЛИЧНОСТНО-ПРОФЕССИОНАЛЬНОЕ САМОРАЗВИТИЕ КУРСАНТОВ: КРИТЕРИИ И МЕТОДИКА ОПЫТНО-ЭКСПЕРИМЕНТАЛЬНОЙ РАБОТЫ НА КОНСТАТИРУЮЩЕМ ЭТАПЕ**

В нынешних условиях развития системы военного образования становится актуальной подготовка профессионально компетентных специалистов, способных к профессиональному творческому саморазвитию. Это обуславливает необходимость поиска нового содержания и форм профессиональной подготовки будущего офицера в военном вузе, так и в дальнейшей военно-профессиональной деятельности [1, с. 23].

Опытно-экспериментальная работа, предназначенная для подтверждения практикой теоретических положений исследования с помощью последовательного решения ряда вопросов, занимает довольно большой временной интервал.

Целью опытно-экспериментальной работы явилось следующее: проверка достоверности выдвинутых нами теоретических положений, поиск условий, путей и средств, стимулирующих процесс личностно-профессионального саморазвития курсантов в образовательном процессе военного вуза; проверка на эмпирическом уровне выявленных нами педагогических условий формирования способности у курсантов личностно-профессионального саморазвития, уточнить механизмы их продуктивной реализации в практике военного вуза; проверка эффективности личностно-профессионального саморазвития курсантов, определение основных путей и условий реализации методики включения курсантов в процесс личностно-профессионального саморазвития, соответствующей замыслу исследования.

С целью достоверности и чистоты эксперимента нами разработаны адекватные ему методики и организация. Их принципиальная особенность – реальный образовательный процесс с постоянным составом обучаемых и преподавателей, с введением в процесс профессиональной подготовки будущего офицера в военном вузе новых элементов, то есть его личностно-профессионального саморазвития. Он проходил без существенных изменений хода образовательного процесса.

В связи с тем, что личностно-профессиональное саморазвитие формируется у курсантов непосредственно в военном институте, то и

объектом исследования являются курсанты всего института. При проведении опытно-экспериментальной работы привлечь всех курсантов института не представлялось возможным, что вызвало необходимость использования выборочного метода.

Учитывая требования к формированию выборки, ее объем, обеспечивающий репрезентативность данных, опытно-экспериментальной работой нами было охвачено 150 курсантов, 75 человек – в экспериментальных группах и 75 человек – в контрольных группах разных подразделений одного года обучения ВИ ВВ МВД Республики Казахстан. Эксперимент проводился на протяжении всего четырехлетнего периода обучения курсантов. Выбор групп при проведении опытно-экспериментальной работы определялся степенью доступности исследователю необходимой информации и условий для работы с ними [2, с. 313]. Группы отбирались по следующим параметрам: наличие общих представлений о будущей профессиональной деятельности; возможности осуществления элементов профессиональной деятельности в институте; способности к обучению и успеваемость курсантов; наличие положительного опыта обучения в вузе; единая специальность (командная тактическая Внутренних войск).

Таким образом, в состав экспериментальной группы вошли три курсантских группы и три группы составили контрольную группу. Все группы по специальности: 051061 – «Командная тактическая Внутренних войск».

Достижению поставленных целей опытно-экспериментальной работы способствовало осуществление четырех этапов.

*Первый этап (подготовительный)* включил в себя теоретический анализ структуры и содержания военно-профессиональной подготовки будущих офицеров, уровня усвоения и качества знаний, умений и навыков, уровня развития оперативно-тактического мышления, духовных потребностей и гуманистических ценностных ориентаций. Была создана программа эксперимента; постановку цели опытно-экспериментальной работы и ее декомпоновку в задачи; уточнение гипотезы; выбор методов и методик исследования; определение этапов и сроков работы; определение экспериментальной и контрольной групп. Определялись и уточнялись инструментарий, критерии и показатели уровня личностно-профессионального саморазвития. Осуществлялся отбор и изучение состава контрольной и экспериментальной групп, обучение и инструктаж лиц, привлекаемых для участия в опытно-экспериментальной работе. Изучалось мнение преподавателей, командиров, курсантов о состоянии этой работы и необходимости создания условий в военном институте для ее успешного развития.



Завершался первый этап осуществлением мысленного эксперимента по реализации методики включения курсантов в процесс личностно-профессионального саморазвития.

*На втором этапе (аналитико-диагностическом)* нами был осуществлен анализ учебно-воспитательного процесса военного вуза, выявлены условия, способствующие и препятствующие процессу личностно-профессионального саморазвития курсантов. На основе результатов, полученных в ходе первого этапа опытно-экспериментальной работы, осуществлена диагностика исходного состояния исследуемой готовности курсантов с 1-го по 4-ый курс. Интерпретация результатов исходного состояния повлекла за собой уточнение критериев и показателей. Это позволило внести уточнения в программу опытно-экспериментальной работы.

*Третий этап (практический)* заключался непосредственно в реализации методики включения курсантов в процесс личностно-профессионального саморазвития, в котором проводился систематический анализ, обобщение результатов промежуточных исследований. На практическом этапе опытно-экспериментальной работы осуществлялось проведение контрольных срезов, реализация на занятиях с курсантами экспериментальной группы личностно-ориентированной технологии обучения, отслеживание процесса личностно-профессионального роста по промежуточным результатам и корректировка технологии. Третий этап, по своей практической направленности, является основообразующим в общей структуре опытно-экспериментальной работы. Для его качественной реализации осуществлялись первый и второй этапы, и на его основании строился четвертый [3, с. 151].

Заключительный *четвертый этап (обобщающий)* состоит в систематизации полученных данных, сопоставлении результатов с преследуемой целью, их качественном и количественном анализе, корректировке гипотезы, описании хода и результатов эксперимента, отражающих закономерности и противоречия процесса личностно-профессионального саморазвития курсантов. На данном этапе получили подтверждение апробированные в ходе эксперимента направления наиболее действенного влияния на процесс формирования у курсантов личностно-профессионального саморазвития и готовности к военно-профессиональной деятельности, выработаны выводы и рекомендации по совершенствованию этого процесса. Здесь был проведен анализ хода и динамики процесса формирования личностно-профессионального саморазвития в условиях формирующего эксперимента.

В ходе выполнения опытно-экспериментальной работы ставились задачи: уточнение и экспериментальная проверка гипотезы исследования и педагогических условий процесса личностно-профессионального саморазвития курсанта; апробирование разработанной модели личностно-

профессионального саморазвития будущего офицера и выявление в какой мере практика соответствует разработанной теории [4, с. 840].

На основе целей и гипотезы эксперимента поставлены следующие *задачи*: экспериментально проверить комплекс эффективных педагогических условий, направленных на личностно-профессиональное саморазвитие курсантов военного вуза в учебной деятельности, методику их поэтапного введения в образовательный процесс; разработать критерии, их показатели и уровни личностно-профессионального саморазвития и оценки эффективности влияния на качество подготовки курсантов к военно-профессиональной деятельности; апробировать в реальном образовательном процессе модель личностно-профессионального саморазвития курсантов; разработать научно-методические рекомендации в адрес практики военных вузов по повышению эффективности личностно-профессионального саморазвития курсантов в системе военно-профессионального образования.

Первый шаг реализации эксперимента характеризовался созданием благоприятных условий процессу саморазвития как залогом личностного и профессионального развития.

Целью констатирующего эксперимента было определение исходного уровня личностно-профессионального саморазвития курсантов в образовательном процессе ВИ различными методами.

В этой связи, выявление необходимости организации подготовки будущих офицеров к эффективной деятельности личностно-профессионального саморазвития, определение исходного состояния изучаемого качества, предполагающие анализ позиций курсантов, ППС и офицеров – командиров курсантских подразделений.

Для более успешной и точной верификации критериев личностно-профессионального саморазвития мы выделили уровни их проявления: высокий, средний, низкий, позволяющие представить комплексную, объективную оценку для уровневой характеристики личностно-профессионального саморазвития курсанта в образовательном процессе военного института. Нами были выделены критерии: **формирование потребности курсанта в личностно-профессиональном саморазвитии в процессе образовательной деятельности** (показатели: теоретические знания по общеобязательным, базовым и профилирующим дисциплинам в вопросах личностно-профессионального саморазвития и степень убеждения педагогами в образовательном процессе значимости для курсанта деятельности саморазвития); **развитие способности реализовать свой творческий потенциал** (показатели: развитость рефлексивных умений и уровень креативности); **состояние ценностной значимости военной профессии** (показатели: готовность к военно-профессиональной деятельности и потребность в военно-профессиональной самореализации).

Таким образом, результаты исследования показали, что низкий уровень личностно-профессионального саморазвития преобладает как в контрольной, так и в экспериментальной группах (46,6 % и 49,8 %) (Диаграмма 1).



Диаграмма 1 – Уровни личностно-профессионального саморазвития курсантов на начало опытно-экспериментальной работы.

Преобладание низкого уровня отмечается также и по каждому из выделенных нами критериев (Таблица 1).

Таблица 1 – Состояние личностно-профессионального саморазвития курсантов на начало опытно-экспериментальной работы

Критерии личностно-профессионального саморазвития курсантов	Высокий уровень		Средний уровень		Низкий уровень	
	группы					
	контр.	эксп.	контр.	эксп.	контр.	эксп.
	чел.	чел.	чел.	чел.	чел.	чел.
	%	%	%	%	%	%
Формирование потребности курсанта в личностно-профессиональном саморазвитии в процессе образовательной деятельности.	8	8	25	24	42	43
	10,7%	10,7%	33,3%	32%	56%	57,3%
Развитие способности реализовать свой творческий потенциал	8	10	30	28	37	37
	10,7%	13,3%	40%	37,3%	49,3%	49,4%
Состояние ценностной значимости военной профессии	17	16	32	27	26	32
	22,7%	21,3%	42,7%	36%	34,6%	42,7%
Среднее значение распределения курсантов групп по уровням (%)	11	11	29	26	35	38
	14,7%	15,1%	38,7%	35,1%	46,6%	49,8%

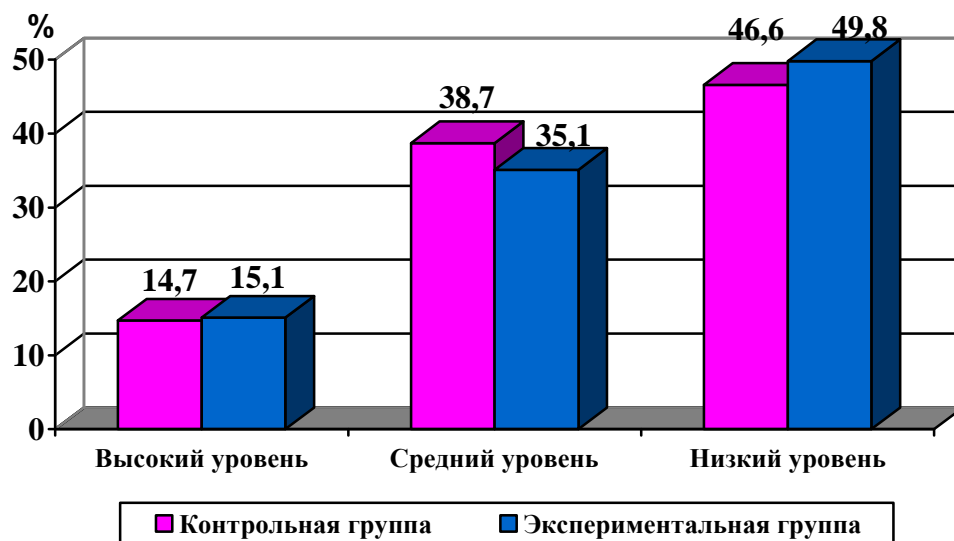
Сопоставление результатов эксперимента у курсантов экспериментальной и контрольной групп позволило сделать вывод о том, что на этапе констатирующего эксперимента уровни подготовленности курсантов к личностно-профессиональному саморазвитию относительно близки. Процесс осознания потребности в личностном саморазвитии курсантов включает элементы нравственного регулирования возникающих желаний, мотивирования и обдумывания предстоящей деятельности, предварительной подготовки, направленной на совершенствование способов достижения целей, в зависимости от конкретных условий создавшейся обстановки, а значит и проявление определенных морально-волевых усилий. Осознание и осмысление курсантами ценностно-значимых личностных качеств, которые становятся для них личностно-значимыми, определяют содержание и направленность личностно-профессионального саморазвития. Это говорит о достаточно точном подборе экспериментальной и контрольной групп и одинаковых их стартовых возможностях.

С целью выяснения отношения курсантов к личностно-профессиональному саморазвитию, трудностей, возникающих в процессе личностного становления, роли преподавателей и офицеров в данном процессе, мы провели беседы и анкетирования с курсантами различных курсов обучения [4, с. 841].

Анализ ответов и последующие беседы, интервью дали возможность выяснить некоторые особенности отношения курсантов к личностно-профессиональному саморазвитию. Так, для курсантов первого курса характерно достаточно высокое осознание необходимости самосовершенствования (63,7%). В целях самосовершенствования курсанты ставят перед собой задачу развития, в первую очередь, интеллектуальных (61%), а затем уже других качеств (34%). При анализе трудностей, возникающих в процессе личностно-профессионального становления, большинство курсантов (42%) отмечают нехватку знаний по психолого-педагогическим дисциплинам, а также незнание сильных и слабых сторон собственного характера. Безусловно, это серьезно влияет на процесс личностно-профессионального саморазвития в целом и профессионального в частности.

Анализ результатов констатирующего эксперимента позволил сделать вывод, что имеющиеся уровни личностно-профессионального саморазвития курсантов в контрольной и экспериментальной группах практически одинаковы и имеют ряд недостатков:

- недостаточно сформированы у курсантов теоретические знания по общеобязательным, базовым и профилирующим дисциплинам в вопросах личностно-профессионального саморазвития;

- низкая степень убеждения педагогами в образовательном процессе значимости для курсанта деятельности саморазвития;

- в Военном институте не созданы модель и соответствующие ей педагогические условия для развития мотивационно-ценностного отношения к личностно-профессиональному саморазвитию курсантов.

Анализ полученных результатов позволил уточнить намеченные шаги активизации процесса личностно-профессионального саморазвития курсантов. В этой связи полученные данные обсуждались на кафедрах, с командованием института и батальонов, а также в беседах с курсантами.

Начиная со второго семестра обучения, в процессе проведения формирующего эксперимента, курсанты экспериментальной и контрольной групп также обучались по одному учебному плану, но в учебный процесс курсантов экспериментальной группы была введена модель и педагогические условия личностно-профессионального саморазвития курсантов военного вуза как средство повышения эффективности профессиональной подготовки курсантов.

Для оценки эффективности созданной модели и педагогическими условиями личностно-профессионального саморазвития курсантов военного вуза были проведены испытания по тем же критериям, что и в констатирующем эксперименте после каждого года обучения.

Анализируя содержание проведённых мероприятий и полученные результаты, можно сделать **вывод**, что *опытно-экспериментальная работа подтвердила надёжность разработанных критериев и принятых показателей, которые позволили определить уровни личностно-профессионального саморазвития курсантов на констатирующем этапе.*

#### Список использованных источников.

1. Толенгутов К.Ф. Формирование готовности курсантов к профессиональной деятельности на основе информационных образовательных технологий: дисс. ... канд. пед. наук: 13.00.08. – Астана, 2007. – 127 с.

2. Егоров В.В., Скибицкий Э.Г. Организация и технология научного исследования. – Новосибирск: Новосибирское книжное издательство, 2006. – 423 с.

3. Абдыкаримов Б.А., Салий Т.М. Психолого-педагогические условия формирования профессионально важных качеств студентов // Вестник ЕАГИ. – 2006. – №1. – С. 148-154.

4. Баяхметов С.У., Толенгутов К.Ф. Целостная модель личностно-профессионального саморазвития курсантов военного ВУЗа. Збірник матеріалів Міжнародної науково-практичної конференції «Держава і право: проблеми становлення і стратегія розвитку», 15-16 травня 2010 р. – Суми: ФОП Ляпощенко Л.Г., 2010. – С. 838-841.

**Нилов Александр Владимирович,**  
начальник отделения ИТО  
Карагандинского соединения ВВ МВД  
Республики Казахстан, майор;  
**Калиев Аскар Кабдушевич,**  
кандидат педагогических наук, доцент  
кафедры ВПиОН ВИ ВВ МВД  
Республики Казахстан, подполковник;  
**Ганьшин Александр Валерьевич**  
преподаватель кафедры ТиТО ВИ ВВ  
МВД Республики Казахстан,  
подполковник.

### **МОТИВАЦИЯ ИЗОБРЕТАТЕЛЬСКОЙ ДЕЯТЕЛЬНОСТИ КУРСАНТОВ КАК ФАКТОР УСПЕШНОГО ОБУЧЕНИЯ В ВВУЗе**

Обучение в ВВУЗе необходимо строить так, чтобы после окончания учёбы молодые офицеры быстро адаптировались к сложным условиям служебно-боевой деятельности, смогли сочетать полученные теоретические знания с умением решать практические вопросы без промедления, как это требует время, готовы были к созданию новых технических решений, в том числе высшей их формы – изобретений. Поэтому в ВВУЗе участие курсантов в научной и изобретательской работе является одним из обязательных компонентов учебного процесса. По опыту работы с курсантами при внедрении в учебный процесс мероприятий, обеспечивающих техническое творчество, необходимо исходить из того, что каждый курсант способен к творчеству и это должно стать его убеждением подобно аксиоме, которая не требует никаких доказательств. Однако воспитывать творческую активность огромного числа курсантов можно только комплексом мероприятий и, как правило, системой непрерывной подготовки на протяжении всего периода обучения, используя абсолютно все учебные дисциплины.

Лекции и практические занятия, курсовое проектирование должны в обязательном порядке содержать элементы, формирующие у курсантов творческий подход к решению различного рода конкретных изобретательских задач. В тех случаях, когда курсант не в состоянии самостоятельно поставить и решить изобретательскую задачу, ему должны оказать помощь преподаватели, которые сами должны: хорошо знать и владеть теорией изобретательства и методикой поиска новых технических решений; свободно применять вышеуказанное на практике; знать психологию изобретательского творчества; регулярно отслеживать открытия и изобретения в своей области; также иметь достаточный личный опыт изобретательской работы и внедрения изобретений.

Главное в организации технического творчества состоит в том, чтобы научить курсантов творчески использовать свои знания при решении конкретных практических задач, что выработает у них устойчивую уверенность в своих силах, которая в дальнейшем станет основой мотивации успешного обучения в ВВУЗе. Рассмотрим в качестве примера решение изобретательской задачи, направленной на увеличение долговечности двигателей бронетанкового вооружения, которая выполнена курсантами в ВИ ВВ МВД Республики Казахстан. Долговечность двигателей определяется целым рядом факторов. Одним из резервов увеличения долговечности является улучшение защиты двигателей от абразивного изнашивания, которое определяется эффективностью и надёжностью работы воздухоочистительных устройств, а также герметичностью впускного воздушного тракта.

При движении машины в двигатель проникает дорожная пыль, являющаяся основной причиной абразивно-механического износа. В результате проведённых экспериментов [1] установлено, что 30÷40 г пыли, попавшей в двигатель, выводят из строя его цилиндропоршневую группу. Двигатели танков, боевых машин пехоты, бронетранспортеров значительную часть времени работают в условиях высокой запыленности окружающего воздуха. При работе боевых машин в условиях повышенной запыленности воздуха интенсивность изнашивания цилиндропоршневой группы двигателей может достичь катастрофических величин. Дизельным двигателям, которыми оснащены боевые машины для сжигания одного литра топлива в среднем требуется 12000÷20000 литров воздуха.

В нормальных дорожных условиях в воздухе, который потребляет двигатель с рабочим объёмом 16 литров за 100000 км пробега, содержится почти 20 кг загрязняющих веществ, а по данным испытаний компании CUMMIS INC, чтобы вывести дизельный двигатель из строя достаточно содержание абразивных частиц в моторном масле всего лишь 1 г на одну лошадиную силу мощности [2]. Воздушные фильтры существенно отличаются друг от друга по степени очистки воздуха, хотя на первый взгляд разница в их показателях эффективности кажется несущественной. Ниже приведены результаты тестов фильтров с различной эффективностью фильтрации в условиях содержания пыли 200 мг/м<sup>3</sup>.

Таблица

№ фильтра	Эффективность очистки, %	Количество пыли, попавшей в двигатель, г/ч
1	99,0	2,0
2	99,5	1,0
3	99,6	0,8
4	99,7	0,6
5	99,8	0,4
6	99,9	0,2

Как видно из результатов тестов, фильтр с эффективностью фильтрации 99,0% пропускает в двигатель в два раза больше пыли по сравнению с фильтром, эффективность фильтрации которого 99,5%, и в 10 раз больше по сравнению с фильтром, эффективность фильтрации которого составляет 99,9%. Поэтому на двигателях боевых машин должны устанавливаться фильтры, которые рекомендованы заводом-изготовителем, а не те фильтры, которые имеют привлекательную цену и оформление. Практикой установлено, что пробег машины, снабжённой фильтром с низкой эффективностью фильтрации, составляет 300...500 тысяч километров до капитального ремонта, а величина нормального пробега такой машины должна быть в 3-4 раза больше [2]. Следовательно, требуемая эффективность фильтрации современными фильтрами, устанавливаемыми на боевых машинах, должна быть не ниже 99,8%.

На отечественных двигателях семейства КамАЗ, устанавливаемых на военных автомобилях, бронетранспортёрах установлены индикаторы засорённости фильтрующего элемента, которые указывают, когда надо провести ТО или замену фильтрующего элемента.

Однако форсированный износ двигателей обусловлен не только конструктивным несовершенством воздушных фильтров, а в большей степени нарушением герметичности впускного воздушного тракта, встречающейся в местах, где патрубки соединяются между собой при помощи резиновых рукавов, а также из-за негерметичности сварных швов патрубков впускного тракта, ослабления крепления хомутов гофрированных шлангов и неправильной сборки воздухоочистителей.

Нарушение герметичности уплотнений вызывает интенсивный подсос пыли в двигатель. До настоящего времени контроль герметичности впускного воздушного тракта двигателей боевых машин не предусмотрен вообще [3, 4, 5]. Таким образом, необходимость системы контроля герметичности впускного воздушного тракта двигателей совершенно очевидна. Согласно теории решения изобретательских задач (ТРИЗ) технические задачи на обнаружение решаются достройкой веполья и переходом от однополярных систем к биполярным системам с введением видоизменённого вещества или разрушением вредных связей [6]. Вепольная формула решения изобретательской задачи представлена на рисунке 1.





Рис.1. Вепольная формула хода решения изобретательской задачи по обнаружению негерметичности впускного воздушного тракта ДВС:

Пмех – усилие пружины, удерживающее барабан индикатора в исходном положении;

В1 – барабан индикатора;

В2 – фиксатор мембраны, удерживающий барабан в исходном состоянии;

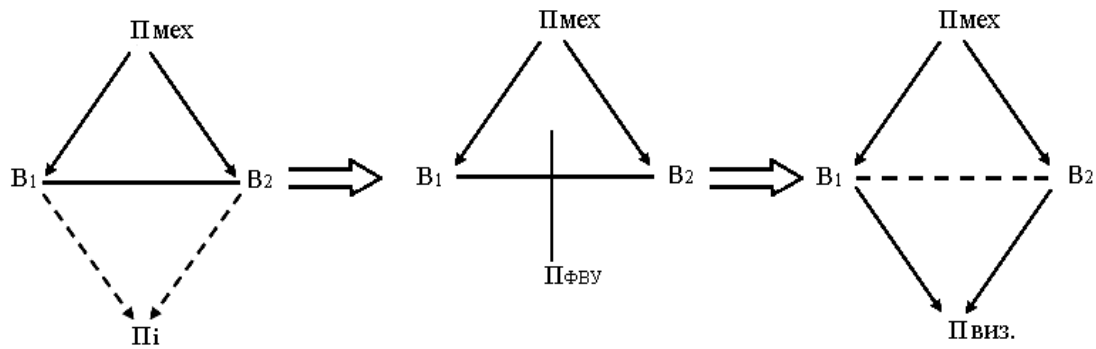
Пі – искомое полевое воздействие, контролирующее герметичность впускного воздушного тракта двигателя;

ПфвУ – разрежение, создаваемое фильтровентиляционной установкой;

Пј – полевое воздействие, позволяющее контролировать герметичность впускного воздушного тракта.

В исходном положении барабан В1 индикатора засорённости фильтрующего элемента удерживается от проворачивания фиксатором мембраны В2 полевым воздействием Пмех пружины индикатора, который с помощью диска с накаткой установлен в этом положении на контроль засорённости фильтрующего элемента, что предусмотрено инструкцией по эксплуатации, однако искомое полевое воздействие Пі, позволяющее контролировать герметичность впускного воздушного тракта двигателя, не создаётся. В данном случае техническая задача на обнаружение решается переходом от однополярных систем к биполярным системам и разрушением вредных связей. Для этой цели используем имеющиеся вещественно-полевые ресурсы боевой машины. Объединим индикатор засорённости фильтрующего элемента с фильтровентиляционной установкой (ФВУ) и посредством полевого воздействия ПфвУ разрушим вредные связи между В1 и В2, в результате чего должно возникнуть поле Пј, позволяющее контролировать герметичность впускного воздушного тракта двигателя.



Рис. 2 Схема устройства для обнаружения негерметичности впускного воздушного тракта двигателя с помощью фильтровентиляционной установки. (ФВУ):

1 – объединительный патрубок; 2 – левый и правый ряд цилиндров двигателя; 3 – турбокомпрессоры; 4, 10, 12 – гофрированные резиновые уплотнения; 5, 18 – патрубок; 6 – объединительный трубопровод (шланг), соединяющий ФВУ с впускным трактом двигателя; 7 – индикатор засорённости фильтрующего элемента; 8, 15 – защитные колпаки воздухозаборников; 9 – шланг индикатора засорённости; 11 – шаровой кран; 13 – клапанная коробка; 14 – нагнетатель; 16 – приёмный патрубок; 17 – ручка тяги приёмного патрубка; 19 – ручка тяги клапана клапанной коробки; 20 – заглушки; 21 – воздухоотводящая труба; 22 – труба выброса пыли.

На практике устройство для обнаружения негерметичности впускного воздушного тракта представляет собой бисистему, в которой трубопроводом (шлангом) 6 с шаровым краном 11 объединены (см. рис. 2) впускной воздушный тракт двигателя с фильтровентиляционной установкой (ФВУ) системы коллективной защиты от оружия массового поражения.

Проверку герметичности впускного воздушного тракта двигателя рассмотрим на примере бронетранспортёра БТР-80, которая должна быть осуществлена следующим образом:

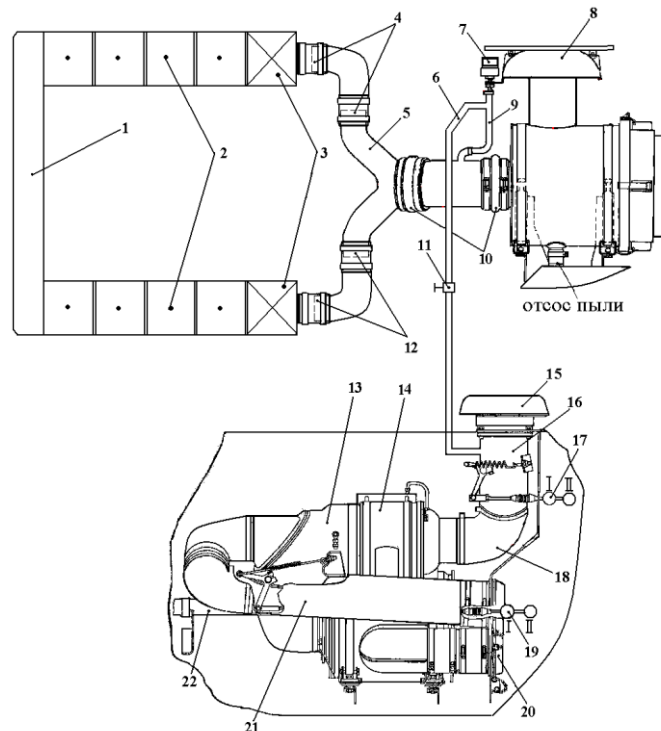
- ручку тяги приёмного патрубка устанавливают в положение I (при этом клапан приёмного патрубка закрывает доступ воздуха в ФВУ);
- снять заглушку 20 с обводного патрубка воздухоотводящей трубы;

- открыть шаровой кран 11 объединительного трубопровода 6 и выключателем "НАГНЕТАТЕЛЬ" пустить в работу в режиме вентиляции ФВУ, что создаст разрежение во впускном воздушном тракте двигателя. При разрежении равном  $0.07 \text{ кг/см}^2$  (700 мм. вод. ст.) фиксатор мембраны освобождает барабан 3 индикатора засорённости фильтрующего элемента, который проворачивается и в окне барабана индикатора появляется красный флажок 2, что указывает на герметичность впускного воздушного тракта, а отсутствие красного флажка соответственно на нарушение герметичности и подсасывание неочищенного воздуха извне, что приводит к форсированному износу двигателя.

Для выключения ФВУ, работающей в режиме вентиляции:

- установить выключатель НАГНЕТАТЕЛЬ в положение ВЫКЛ.;
- оставить ручку 17 управления клапаном приёмного патрубка в положение I (вдавить до упора);
- закрыть кран 17 объединительного трубопровода 6;
- установить заглушку 20 на воздухоотводную трубу 21.

Проверка герметичности впускного воздушного тракта двигателей бронетанкового вооружения предложенным способом может осуществляться при ЕТО и КО в случае необходимости, во время проведения ТО-1, ТО-2, на машинах, находящихся на кратковременном и длительном хранении, а также перед совершением контрольного пробега и при проведении регламентных работ. Своевременное обнаружение нарушения герметичности впускного воздушного тракта двигателей является эффективным средством продления их долговечности. Устройство контроля герметичности впускного воздушного тракта установлено на учебно-боевых бронетранспортёрах.

Экономический эффект от применения разработанного устройства для установочной партии в количестве 10 единиц бронетранспортёров БТР-80 составил 1.833.370 тенге. Предложенное техническое решение является предметом изобретения, на что в установленном порядке подготовлена заявка на изобретение. Настоящая разработка позволяет существенно продлить моторесурс двигателей бронетанковой техники, а участие курсантов в разработке устройства и проведении экспериментов способствовало повышению качества подготовки курсантов и эффективности учебной и научной работы ВИ ВВ МВД Республики Казахстан.

#### Список использованных источников.

1. Кузнецов А.В. Устройство и эксплуатация двигателей внутреннего сгорания: учебное пособие. – М.: Высш. школа, 1979. – 288 с.
2. Маев В.Е., Пономарёв Н.Н. Воздухоочистители автомобильных и тракторных двигателей. Машиностроение, 1971. – 234 с.

3. Калиев А.К. Гроскоп Р.В., Нилов А.В. Способ и устройство контроля герметичности впускного тракта двигателя бронетранспортёра БТР-80. Научно-образовательный журнал «Вестник» Национального университета обороны, Щучинск. 2009. – №3. – С. 83-87.

4. Калиев А.К., Нилов А.В. Исследование системы контроля герметичности впускного воздушного тракта двигателя бронетранспортёра БТР-80. Военно-теоретический журнал «Багдар». – №4. – 2009. – С. 90-94.

5. Калиев А.К., Гроскоп Р.В., Нилов А.В. Способ контроля впускного тракта дизельного двигателя. СБОРНИК материалов 3-й межведомственной научно-методической конференции на тему «Военное образование и наука: опыт, стратегия, инновация». – Актобе, Военный институт Сил воздушной обороны. – Ноябрь 2009. – С. 138-144.

6. Альтшуллер Г.С., Злотин Б.Л., Зусман А.В., Филатов В.И. Поиск новых идей: от озарения к технологии. (Теория и практика решения изобретательских задач). Кишинёв. «Карта Молдовеняске», 1989. – 381 с.

## УВАЖАЕМЫЕ ЧИТАТЕЛИ!

Редакция научно-образовательного журнала «Вестник Военного института ВВ МВД Республики Казахстан» благодарит всех своих читателей за проявленный интерес. Мы всегда рады Вашим отзывам, пожеланиям и просьбам.

### К СВЕДЕНИЮ АВТОРОВ, ПРИСЫЛАЮЩИХ СТАТЬИ В НАШ ЖУРНАЛ.

Военный институт Внутренних войск МВД Республики Казахстан объявляет набор статей в научно-образовательный журнал «Қазақстан Республикасы ІІМ ІӘ Әскери институтының Хабаршысы» – «Вестник Военного института ВВ МВД Республики Казахстан». Журнал зарегистрирован в Министерстве связи и информации Республики Казахстан, свидетельство № 11629 - Ж от 28 апреля 2011 г.

Периодичность выпуска – 4 раза в год.

#### Направления:

1. Теория национальной безопасности.
2. Тактика и оперативное искусство.
3. Теория и методика образования и воспитания.
4. Техника и вооружение. Войсковой тыл.

#### Структура рукописи:

1. Фамилия, имя, отчество автора (авторов) без сокращения, ученая степень, звание, должность, (город, место работы, телефон).
2. Название статьи /по центру/ прописными буквами.
3. Рисунки и графики должны располагаться по тексту после ссылки на него без сокращения (Рисунок 1 – Название /под рисунком/, Таблица 1 – Название /над таблицей/), формулы располагаются по центру, нумерация формул – с правого края, между формулой и текстом 1 интервал.
5. Текст статьи объемом не более 5-7 страниц формата А4; межстрочный интервал – 1,0; шрифт Times New Roman, кегль – 14.
6. Поля страниц: левое, правое, нижнее, верхнее – 25 мм;
7. В конце статьи, перед списком использованных источников, приводятся выводы (1-2 предложения).
8. Список использованных источников нумеруется в порядке ссылок в тексте. Ссылки помещаются в квадратные скобки, например, [3], [5, с. 98]. Библиографическое описание каждого источника должно соответствовать приведенному описанию источника на обороте его титульного листа, с указанием города, издательства, года выпуска, количества страниц.
9. Допускаются лишь принятые в международной системе единиц сокращения и условные обозначения мер физических, химических и математических величин, терминов и т.п.

Рукописи статей не возвращаются, не рецензируются и не восстанавливаются.

Ответственность за содержание статей несет автор (авторы). Редакция оставляет за собой право публикации или отклонения рукописи.

Подписано в печать 15.07.2011. Формат 60x84/8  
Печать офсетная. Бумага офсетная. Уч. – изд. л. 8,75  
Тираж 110 экз.

---

Адрес типографии: 150009, г. Петропавловск, ул. Юбилейная, 6, Военный институт ВВ МВД Республики Казахстан. Военно-научный отдел.